

VERITAS®

SCHMETZ ZNOTRAJ



Navodila

JANIS JOPLIN
1943-1970
AMERISKA PEVKA-
PISATELJICA PESMI



www.facebook.com/veritassewing



www.instagram.com/veritassewing



www.veritas-sewing.com

Dragi kupec,

čestitamo vam za nakup vašega šivalnega stroja. Kupili ste kvaliteten izdelek, ki je bil izdelan z veliko skrbnostjo in vam bo, če ga pravilno servisirate, služil več let.

Pred prvo uporabo vas prosimo, da natančno preberete priročnik, pri čemer bodite posebno pozorni na varnostna navodila. Osebe, ki niso seznanjene s tem priročnikom, ne smejo uporabljati naprave.

Želimo vam veliko užitka in veliko šivalnih uspehov! Vprašanja v zvezi s strojem, servisom in oskrbo strank



www.veritas-sewing.com/en/service

Pomembni varnostni napotki

Pri uporabi električnega aparata je treba vedno upoštevati osnovno varnost, vključno z naslednjim:

Pred uporabo tega šivalnega stroja preberite vsa navodila.

NEVARNOST - - Za zmanjšanje nevarnosti električnega udara:

1. Naprave nikoli ne smete oštati brez nadzora, ko je priključena.
2. Napravo vedno izklopite iz električne vtičnice takoj po uporabi in pred čiščenjem.

OPOZORILO - - Da bi zmanjšali nevarnost opeklin, požara, električnega udara ali telesnih poškodb:

1. Pred uporabo stroja natančno preberite navodilo
2. Navodila hranite na primernem mestu blizu stroja in ga izročite, če stroj dašče tretji osebi.
3. Stroj uporabljajte samo na suhih lokacijah.
4. Stroja nikoli ne puščajte brez nadzora otrok ali starejših ljudi, ker morda ne bodo mogli oceniti tveganja.
5. To napravo lahko uporabljajo otroci, stari od 8 let in več, ter osebe z omejenimi fizičnimi, senzoričnimi ali duševnimi sposobnostmi ali pomanjkanjem izkušenj in znanja, če so jim bili na voljo varen nadzor ali navodila glede uporabe naprave in razumejo nevarnosti
6. Otroci se ne smejo igrati z napravo.
7. Čiščenja in vzdrževanja ne smejo izvajati otroci brez nadzora.
8. Stroj vedno izklopite, če izvajate pripravo na delo (spremenite iglo, podajte prejo skozi stroj, spremenite tačko itd.).
9. Če puščate brez nadzora, stroj vedno izklopite iz električnega omrežja, da se izognete poškodbam s hitrim vklopom stroja.
10. Pri zamenjavi žarnice ali vzdrževanju (naoljitev, čiščenje) stroj vedno izklopite iz električnega omrežja.
11. Ne uporabljajte stroja, če je mokro ali v vlažnem okolju.
12. Nikoli ne vlecite za kabel, stroj vedno izvlecite iz električnega omrežja tako, da ga primete za vtič.
13. Če je LED svetilka poškodovana ali pokvarjena, jo mora zamenjati proizvajalec ali njen serviser ali podobno usposobljena oseba, da se izognete nevarnosti.

14. Nikoli ne postavljajte ničesar na stopalko.
15. Naprave nikoli ne uporabljajte, če so zračniki zaprti, zračne odprtine naprave in stopalke naj bodo brez prahu, fuge in oštankov.
16. Stroj smete uporabljati samo z določenim nožnim regulatorjem, da se izognete nevarnosti. Če je nožni regulator poškodovan ali zlomljen, ga mora zamenjati proizvajalec ali njegov serviser ali podobno usposobljena oseba.
17. Napajalnega kabla nožnega regulatorja ni mogoče zamenjati. Če je napajalni kabel poškodovan, je treba odstraniti nožni regulator
18. Nivo zvočnega tlaka pri normalnem delovanju je manjši od 75 dB (A).
19. Električnih naprav ne odlagajte med nerazvrščene komunalne odpadke, uporabljajte ločene zbiralnike.
20. Za informacije o razpoložljivih sistemih za zbiranje se obrnite na lokalno upravo.
21. Če se električni aparati odlagajo na odlagališčih ali odlagališčih, lahko nevarne snovi iztekajo v podtalnico in pridejo v prehransko verigo ter tako škodijo vašemu zdravju in počutju.
22. Pri zamenjavi starih aparatov z novimi je prodajalec zakonsko zavezan, da vam staro napravo odnese nazaj vsaj za brezplačno odstranjevanje.
23. Naprave ne smejo uporabljati osebe (vključno z otroki) z omejenimi fizičnimi, senzoričnimi ali duševnimi sposobnostmi ali pomanjkanjem izkušenj in znanja, razen če jim je bil dodeljen nadzor ali navodila. (Za zunaj Evrope)
24. Otroci pod nadzorom, naj se ne igrajo z aparatom. (Za zunaj Evrope)

SHRANITE TA NAVODILA

Ta šivalni stroj je namenjen samo za uporabo v gospodinjstvu.

Bodite prepričani, da uporabljate šivalni stroj v temperaturnem območju od 5 ° C do 40 ° C. Če je temperatura pretirano nizka, lahko stroj ne deluje normalno.

Vsebina

Glavni deli stroja	7
Dodatki	8
Priključitev stroja.....	9
Šivalna miza	10
Prošta roka	19
Navijanje koluta	11-13
Vstavljanje koluta.....	14-15
Vdevanje zgornje nitke.....	16-18
Povečanje napetosti nitke	19
Zamenjava igle	20
Ujemljiva igla / tkanina / nit	21
Menjava tačke	22
Dvoštopenjsko dvigalo tačke	23
Napetost nitke.....	24-25
Kako izbrati svoj vzorec	25
Uporabne spretnosti	26-28
Začnite šivati	26
Šivalni koticiki	26
Šivanje krivulj.....	26
Vzratno.....	27
Rezanje niti	27
Šivanje tankih tkanin.....	28
Šivanje raztegljivih tkanin	28
Ravni šivi	28
3-štopenjski cikcak	29
Overcašt šivi	30
Uporaba univerzalne tačke.....	30
Slepi rob	31
Tačka za gumbnice.....	32-33
Izdelava gumbnice na raztegljivih tkaninah.....	33
Šivanje gumbov	34

Vsebina

Vstavljanje zadrge.....	35-37
Vstavljanje centrirane zadrge	35
Vstavljanje sšranske zadrge.....	36
Zbiranje	38
Prosto krpanje, vezenje in monogram.....	38-40
Krpanje	38
Priprava na vezenje in monogram.....	39
Monogram	40
Aplikacije	41
Školjčni šiv.....	42
Šivanje ovojnice	42
Školjčni šiv.....	42
Vzdrževanje.....	43
Navodila za odpravljanje težav.....	44-46
Odstranjevanje.....	47

Glavni deli stroja

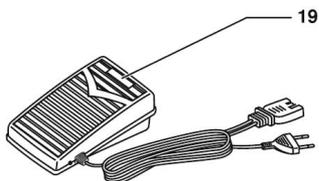
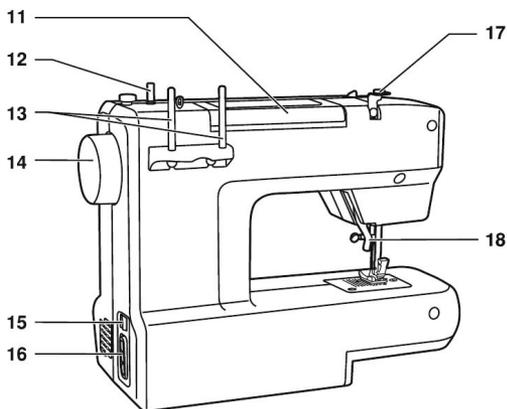
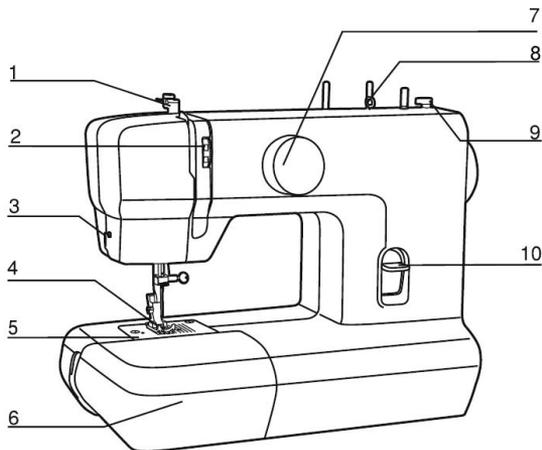

1. Ročica
2. Napenjalo nitke
3. Rezalnik niti
4. Tačka
5. Vbodna plošča
6. Šivalna miza in škatla za dodatke
7. Kolut za izbiro vrste vboda
8. Nosilec za sukanec
9. Ustavljajč previtja
10. Vzratna ročica
11. Ročaj
12. Nosilec za sukanec
13. Zatič za sukanec
14. Ročni kolut
15. Stikalo za vklop in osvetlitev
16. Glavna vtičnica
17. Vodilo nitke
18. Dvigalka tačke
19. Nožna kontrola

Dodatki

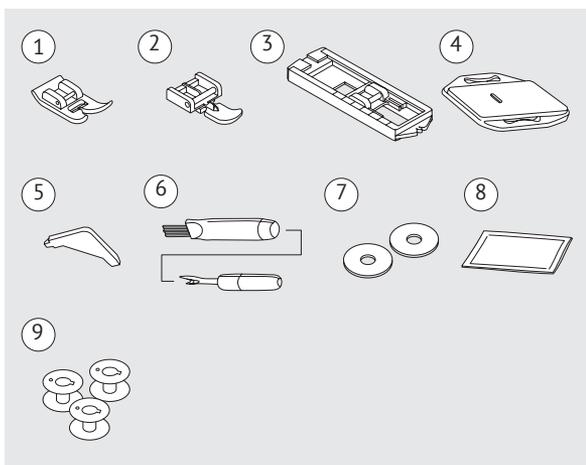

Standardno

1. Univerzalna tačka
2. Tačka za zadrž
3. Tačka za gumbnic
4. Vbodna plošča za krpanje
5. L-izvijač
6. Režalnik šivov/ Čopič
7. Podstavek za sukanec (2x)
8. Paket igel
9. Koluta (3x)

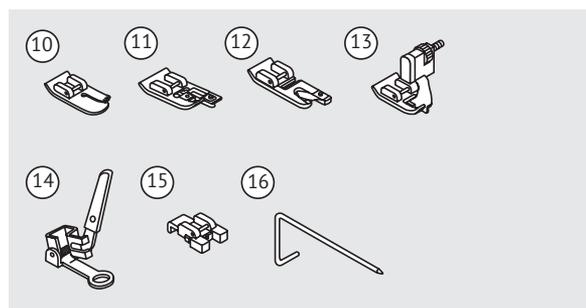

Neobvezno

10. Tačka za prešivanje
11. Overcast tačka
12. Hemmer tačka
13. Tačka za slepo obrobje
14. Tačka za vezenje/ krpanje
15. Tačka za šivanje gumbov
16. Vodilo za robljenje / Prešivanje

➔ Opomba:

- Dodatki so shranjeni v škatli z dodatki.

* S tem strojem ni na voljo dodatna oprema; vendar so na voljo kot posebna dodatna oprema pri lokalnem prodajalcu.

Priključek stroja na električno omrežje

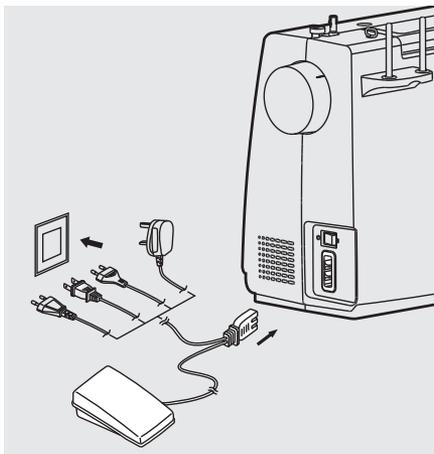

⚠ Pozor:

Vedno se prepričajte, da je stroj izključen iz napajanja in da je glavno stikalo vklopljeno („O“), ko stroj ne uporabljate in preden vstavite ali odstranite dele.

Preden priključite napajalnik, se prepričajte, da sťa napetost in frekvenca, prikazani na tipski plošči, v skladu z vašim omrežjem. Stroj postavite na stabilno mizo.

1. Napravo priključite na vir napajanja, kot je prikazano.
2. Vključite stikalo za vklop.
3. Ko je stikalo vklopljeno, se bo prižgala svetilka za šivanje.

Nožni regulator

Ko je šivalni stroj izključen, vstavite nožni regulator v njegov priključek na šivalnem stroju.

Vključite šivalni stroj in nato počasi pritisnite nožno kontrolo, da začnete šivati. Sprostite nožno kontrolo, da zaustavite šivalni stroj.



Opomba:

Če dvomite o priključitvi stroja na vir napajanja, se posvetujte s kvalificiranim električarjem.

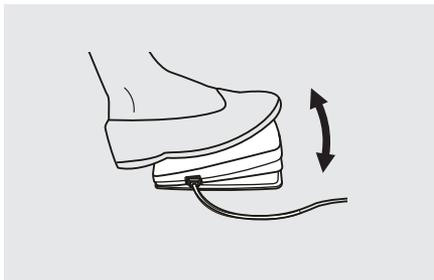

Šivalna miza

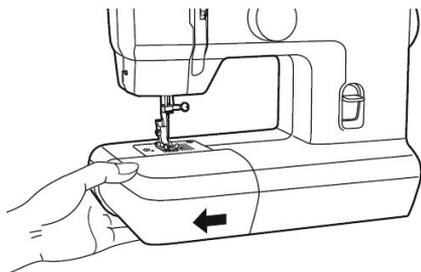

Šivalno mizo držite vodoravno, nato jo potegnite v levo, da jo odstranite iz stroja.

Pritrdite mizo za šivanje in jo potisnite v desno.

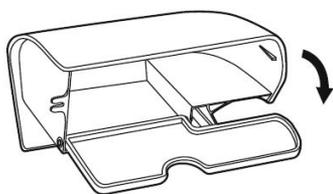

Notranjost vstavljive mize za šivanje se uporablja kot škatla za dodatno opremo.

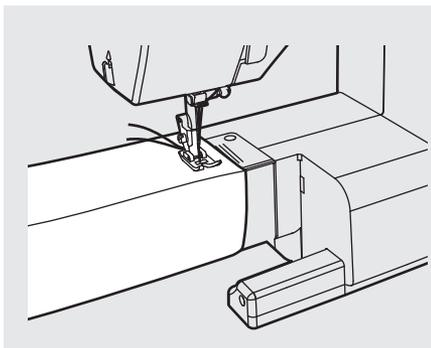

Prosta roka

Šivanje proste roke je priročno za šivanje cevastih površin, kot so hlače in manšete.

Navijanje koluta

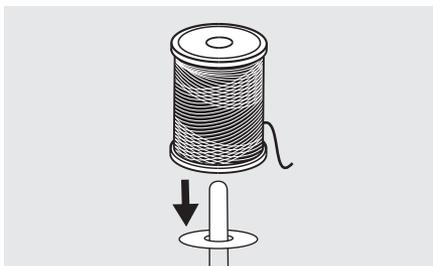
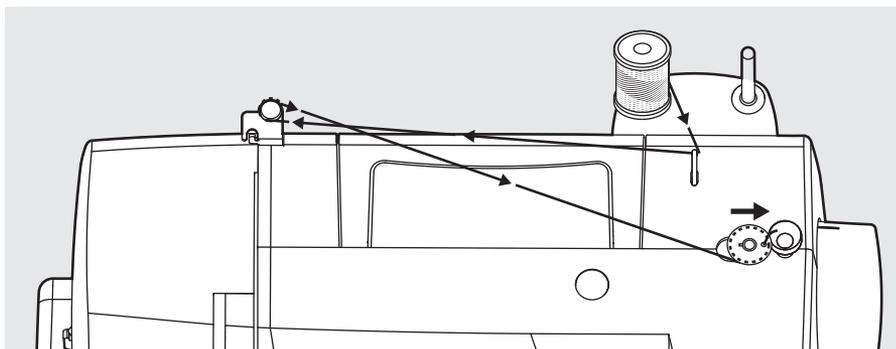

1. Nameštite nit in držalo za sukanec na zatič.

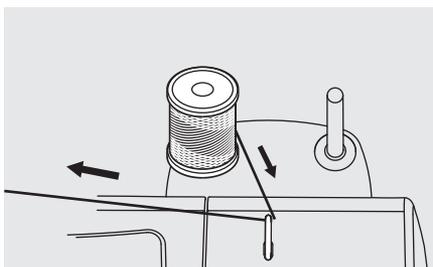

2. Skozi vodilo zgornje nitke potegnite nit iz sukanca.

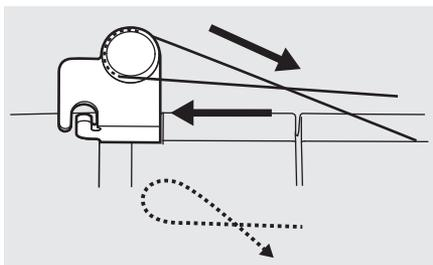

3. Navijte nit v smeri urinega kazalca okoli vpenjalnih plošč vijčnika.

Navijanje koluta

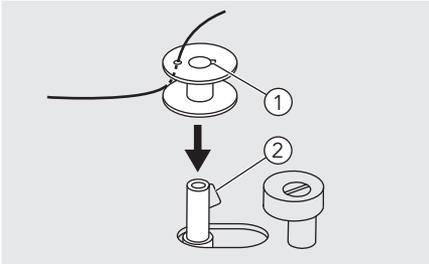

4. Konec nitke postavite skozi eno od notranjih lukenj, kot je prikazano, in postavite prazen kolot na vreteno.

- ① Zareza
② Vzmet za sukanec

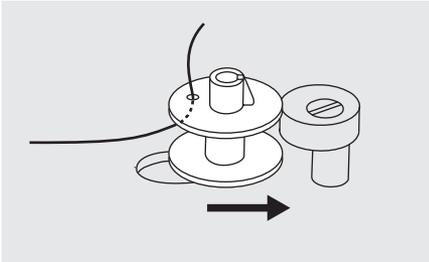

5. Potisnite kolot na desno.

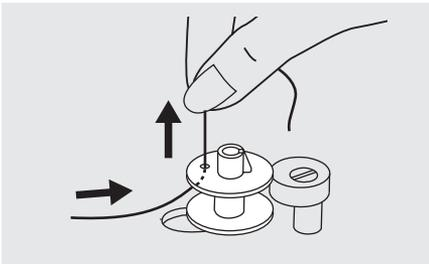

6. V eni roki varno držite konec nitke.

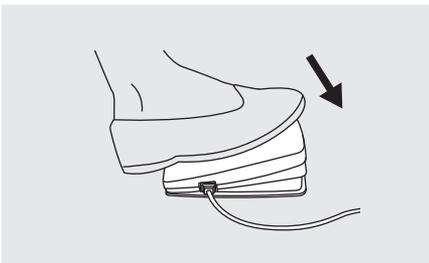

7. Pritisnite na nožni gumb, da začnete navijati kolot.

Navijanje koluta

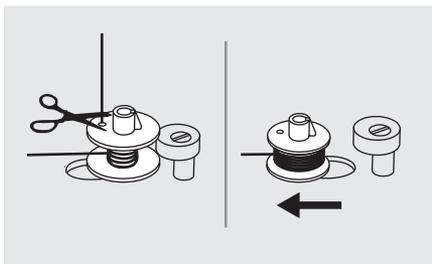

8. Ko se kolut zavrti nekaj zavojev, ustavite stroj in odrežite nit blizu luknje.

Nadaljujte s polnjenjem koluta, dokler ni napolnjen. Ko je sukanec poln, se počasi vrti. Sprostite pedal ali ustavite stroj. Potisnite nosilca

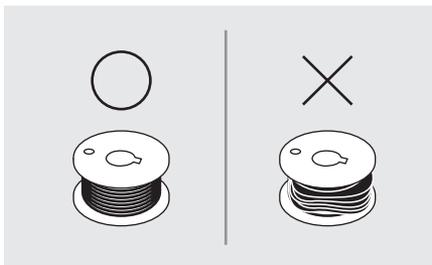

Opomba:

Uporabite kolut, ki je bil pravilno navit z navojem, sicer se lahko igla zlomi ali bo napetost navoja napačna.

za sukanec v levo.

9. Odrežite nit in nato odstranite kolut.

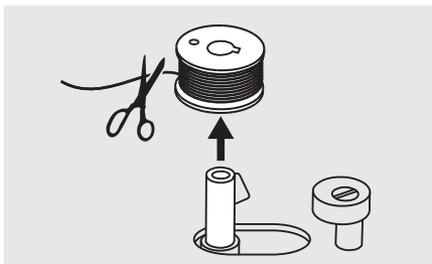

Opomba:

Ko je nosilec za sukanec nameščen na desno, "položaj navijanja koluta", stroj ne šiva in ročno kolo se ne vrti. Če želite začeti s šivanjem, potisnite nosilca za sukanec v levo "šivalni položaj".

Vstavljanje koluta

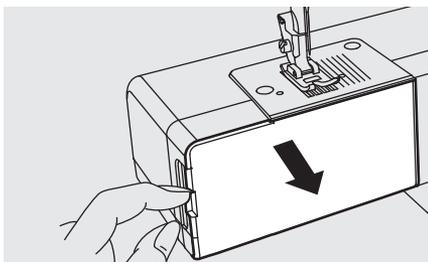

⚠ **Pozor:**

Pred vstavljanjem ali odstranjevanjem kolute izklopite stikalo za izklop („O“).

Pri vstavljanju ali odstranjevanju koluta je treba iglo popolnoma dvigniti.

Odstranite šivalno mizo, nato pa odprite pokrov s tečajji.

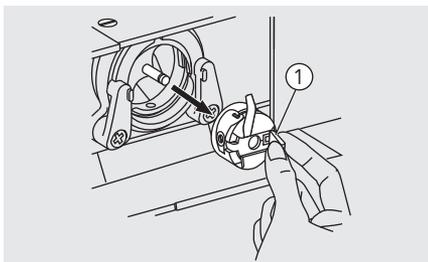

Potegnite ohišje kolute za tečajni zapah.

① Tečajni zapah

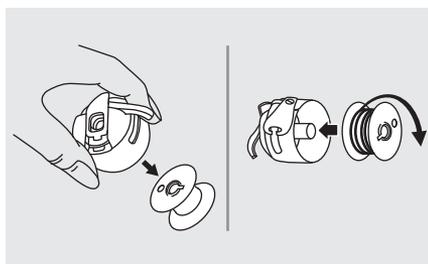

Odstranite kolot iz ohišja koluta.

Ohišje kolute držite z eno roko. Vstavite kolot, tako da nit teče v smeri urinega kazalca (puščica).

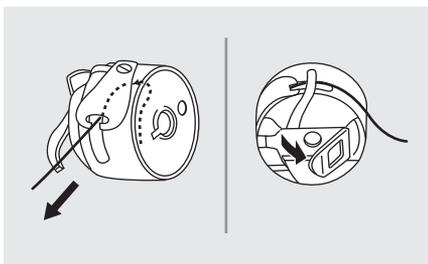

Potegnite nit skozi režo in pod prstom.

Puščite 6 cm niti.

Prepričajte se, da prst ohišja koluta prilega v zarezo na vrhu, kot je prikazano.

Vstavljanje koluta

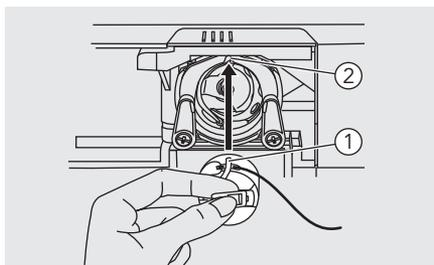

- ① Prst za ohišje koluta
- ② Zareza

Držite ohišje koluta za tečajni zapah.



Opomba:

Če ohišje kolute ni pravilno postavljeno nazaj v stroj, bo izpadlo takoj, ko začnete šivati.

Vdevanje zgornje nitke

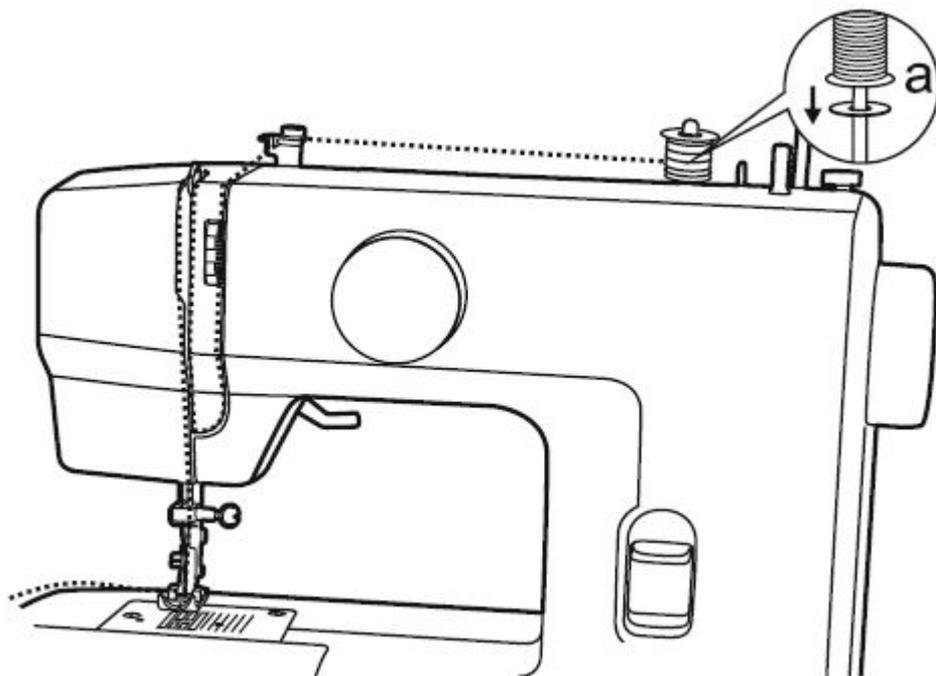

➔ Opomba:

Pomembno je pravilno izvesti navoje, sicer lahko pride do težav s šivanjem.

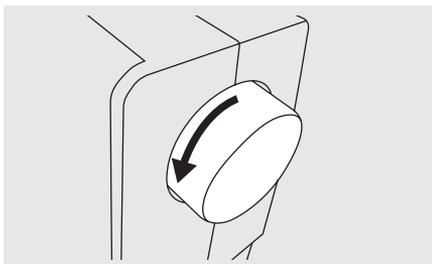

1. Iglo dvignite v najvišji položaj tako, da ročno kolo obrnete proti sebi (v nasprotni smeri urinega kazalca). Dvignite tačko, da sprostite vpenjalne diske.

Vdevanje zgornje nitke

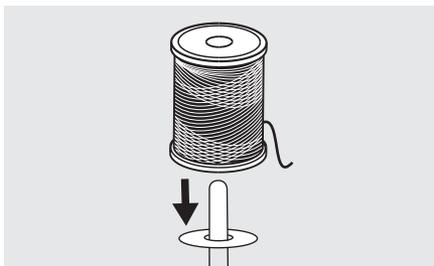

2. Nameštite nit in držalo za sukanec na zatič.

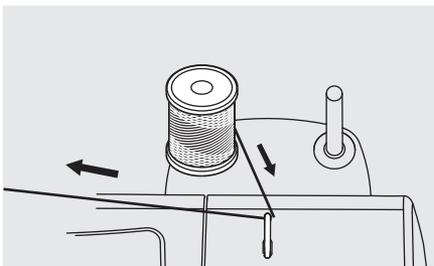

3. Skozi vodilo zgornje nitke potegnite nit iz sukanca.

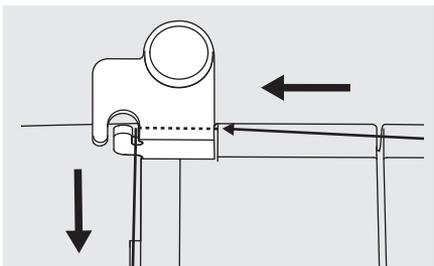

4. Napeljite nitko okoli vodila za nit, kot je prikazano.

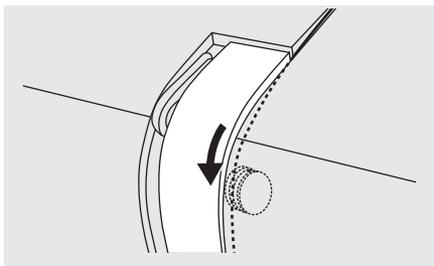

5. Natezni modul nataknite tako, da nit prepuščate med srebrnimi ploščami.

Vdevanje zgornje nitke

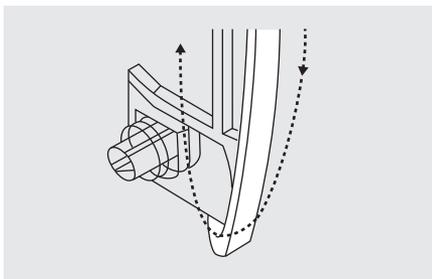

6. Nato navzdol in okoli vzmetnega držala.

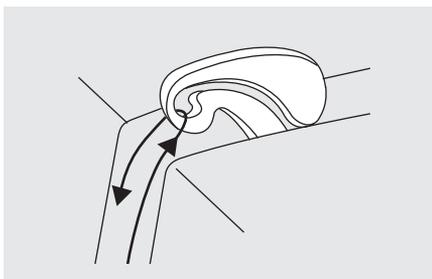

7. Na vrhu tega gibanja povlecite nit od desne proti levi skozi režo očesne ročice in nato spet navzdol.

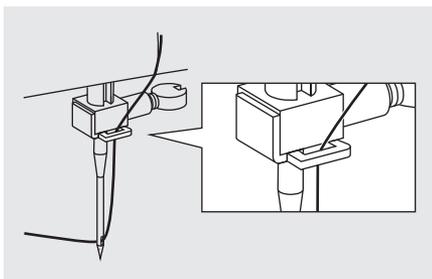

8. Zdaj zavijte nit za vodilu za vpenjanje žične zanke. Konec niti potegnite skozi iglo od spredaj do zadaj in izvlecite približno 10 cm niti. Uporabite igelni navijalnik, da vtaknete iglo.

Povečanje napetosti nitke

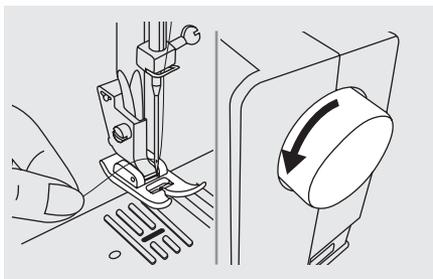

Z levo roko primite zgornjo nit. Z ročico obrnite kolo proti sebi (v nasprotni smeri urinega kazalca) da spustite, nato dvignite iglo.



Opomba:

Če so težave ob povečanje napetosti nitke, se prepričajte, da nit ne bo ujeta s tečajem ali šivalno mizo.

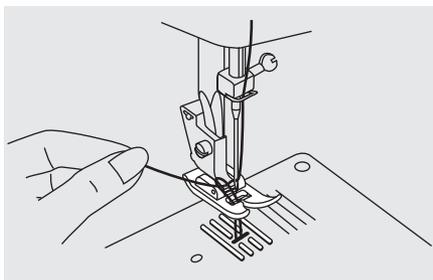

Nežno povlecite zgornji sukanec, da se skozi luknjo plošče dvigne nit.

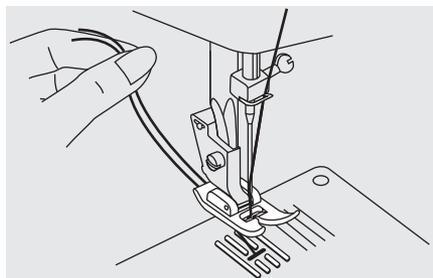

Obe niti poštavite nazaj pod tačko.

Zamenjava igle

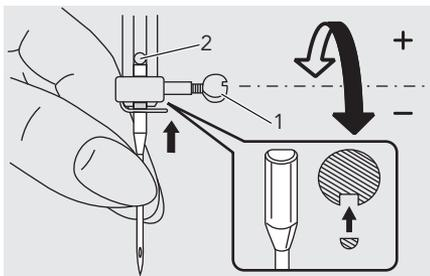

⚠ Pozor:

Ko izvajate katero koli od zgornjih operacij, izklopite stikalo za izklop („O“)!

Iglo redno menjajte, še posebej, če kaže znake obrabe ali povzroča težave. Vstavite iglo po ilustriranih navodilih.

1. Z ročico obrnite proti sebi (v nasprotni smeri urinega kazalca) da ga spustite, nato dvignite iglo. Zavrtnite vijak vpenjala igle v nasprotni smeri urinega kazalca, da odstranite iglo. Ravna stran držaja mora biti nameščena proti hrbtu.
2. Iglo vstavite do konca. Nato zategnite igelni vijak.

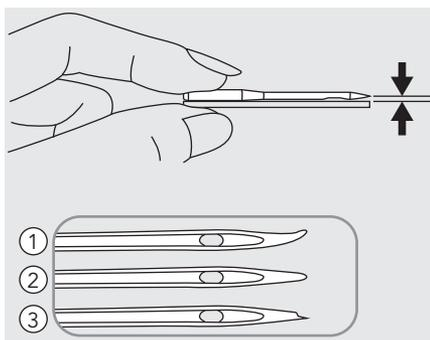

Igla morajo biti v popolnem stanju.

Težave lahko nastanejo pri:

- ① Upognjene igle
- ② Tope igle
- ③ Poškodovane točke

Ujemljiva igla / tkanina / nit

VELIKOST IGLE	TKANINE	NITI
9-11 (65-75) 	Lahke tkanine - tanki bombaž, tanka tkanina, serž, svile, muslin, Qiana, vmesniki, bombažne pletenice, triko, majice, krep, tkani poliešter, majice in bluže.	Lahka nit iz bombaža, najlona, poliestra ali bombaža, ovita poliestra.
11-14 (80-90) 	Tkanine srednje težke mase - bombaž, saten, kotlički, jadra, dvojni pletenine, lahke volne.	Večina prodanih niti je srednje velikosti in primerne za te tkanine in velikosti igel. Za najboljše rezultate uporabite poliestrske niti na sintetičnih materialih in bombaž na naravnih tkanih tkaninah. Vedno uporabljajte isti navoj zgoraj in spodaj.
14 (90) 	Tkanine srednje težke velikosti - bombažna raca, volnena, težji pletenin, frotir, jeans.	
16 (100) 	Težke tkanine-platno, volne, zunanji šotor in prešite tkanine, jeans, oblazinjeni material (lahka do srednja).	

Opomba:

- Na splošno se fine niti in igle uporabljajo za šivanje finih tkanin, debelejša niti pa za šivanje težkih tkanin.
- Velikost niti in igle vedno preverite na majhnem delu tkanine, ki jo boste uporabili za dejansko šivanje.
- Uporabite isto nit za iglo in kolut.
- Za fine in raztegljive tkanine uporabite podlogo ter izberite ustrezno tačko.
- Priporočljivo je, da uporabite iglo 90/14 pri vezanju na težke tkanine ali stabilizacijske izdelke (na primer jeans, puhačo peno itd.). Igla 75/11 se lahko upogne ali zlomi, kar lahko povzroči poškodbe.
- Za transparentno najlonsko nit vedno uporabite iglo 90/14 - 100/16. Ista nit se običajno uporablja za kolut in zgornji navoj.

Menjava tačke

Pozor:

Ko izvajate katero koli od spodnjih postopkov, izklopite stikalo za izklop ("O")!

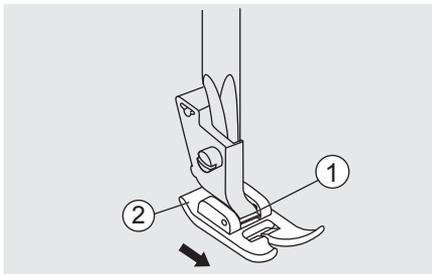

Menjava tačke

Dvignite tačko.

Pritisnite tačko, da jo izvlčete iz izreza.

- ① Izrez
- ② tačka

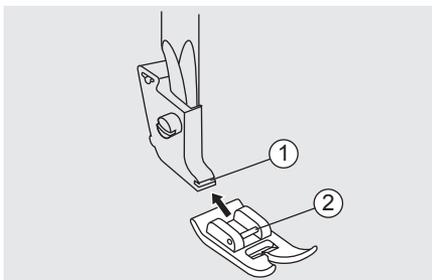

Pritrditev tačke

Nameštite zatič tačke v izrez držala tačke.

- ① Izrez
- ② Zatič

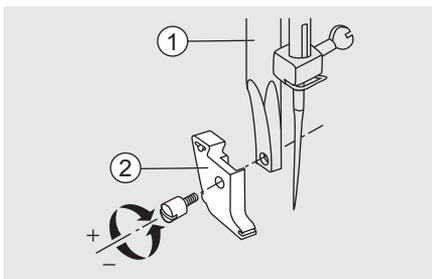

Odstranitev in pritrditev nosilnega stebra tačke

Dvignite nosilni drog tačke. Poravnajte držalo tačke s spodnjo levo stran nosilnega droga. Držite nosilni drog tačke, nato pa privijte vijak s pomočjo izvijača.

- ① Tačka
- ② Nosilno steblo tačke

Dvoštopenjsko dvigalo tačke

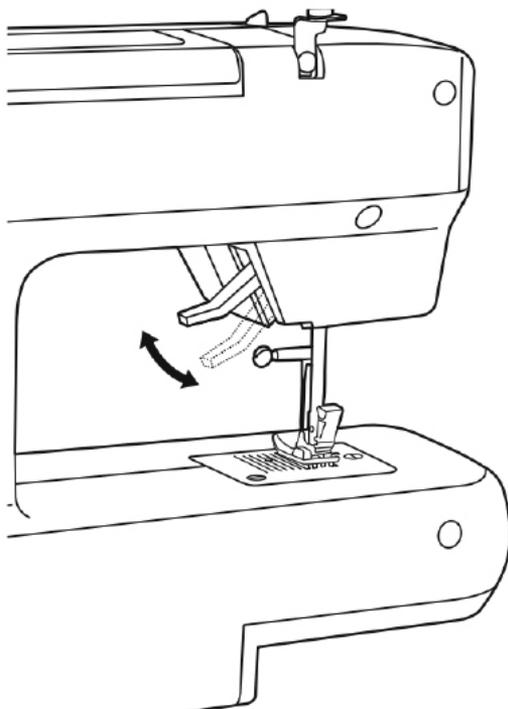

1. Dvigalo tačke dvigne in spusti vašo stiskalno tačko.
2. Ko šivate več plasti ali debele tkanine, lahko tačko dvignemo na drugo stopnjo za enostavno pozicioniranje dela.

➔ **Opomba:**

Igla mora biti vedno na najvišjem meštu.

Napetost zgornje nitke

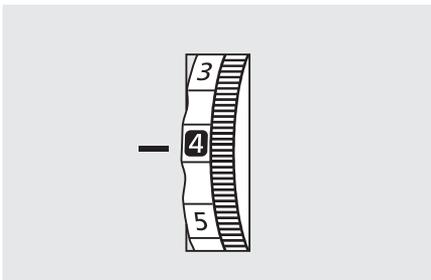

- Osnovna nastavitve napetosti nitke: "4"
- Če želite povečati napetost, obrnite gumb na naslednjo številko. Če želite zmanjšati napetost, obrnite gumb na naslednjo spodnjo številko.
- Za dobro šivanje je pomembna pravilna nastavitve napetosti.
- Pri dekorativnem šivanju bošče vedno dobili lepši šiv in manj nabiranja tkanine, ko se zgornja nit pojavi na spodnji strani vaše tkanine.
- Ni nobene nastavitve napetosti, ki bi bila primerna za vse funkcije šivov in tkanin.

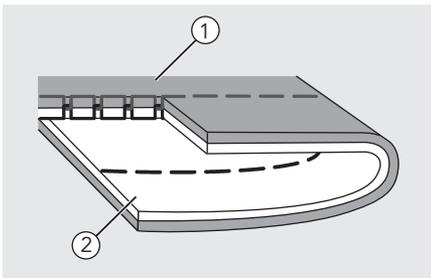

Običajna napetost niti za šivanje ravnih šivov.

- ① Površina
- ② Vzratna stran
- ③ Zgornja nitka
- ④ Napenjalo nitke

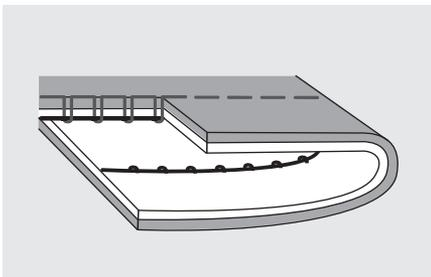
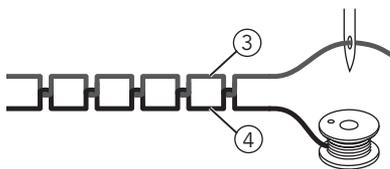

Napetost navoja je preveč ohlapna za šivanje ravnih šivov. Obrnite gumb na višjo številko.



Napetost zgornje nitke

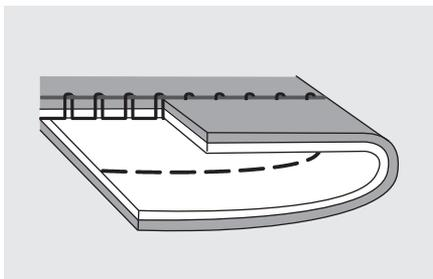

Napetost navoja je preveč ohlapna za šivanje ravnih šivov. Obrnite gumb na nižjo številko.

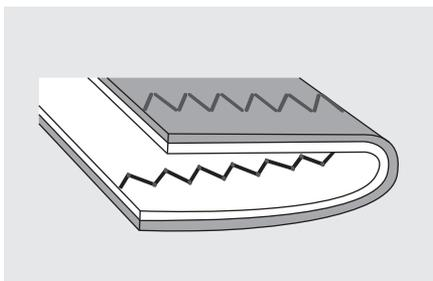

Napetost navoja je previsoka za šivanje ravnih šivov.

Pravilna napetost navoja je, ko se na spodnji strani tkanine pojavi majhno število zgornjih niti.



Kako izbrati svoj vzorec

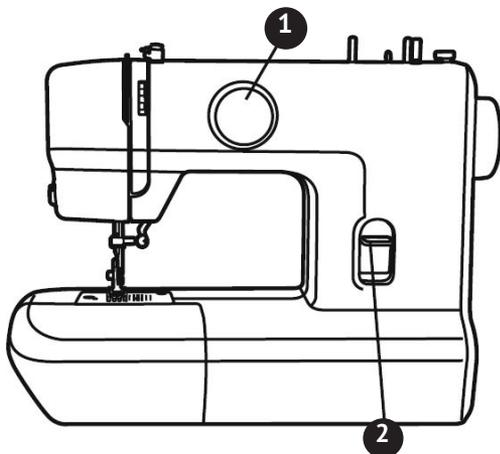

Če želite izbrati šiv, preprosto obrnite kolut za izbiro vrste vboda. Kolut za izbiro vrste vboda se lahko obrne v katero koli smer.

Za raven šiv izberite vzorec "|||:" s kolutom za izbiro vrste vboda.

Za cikcak šiv izberite vzorec "www" s kolutom za izbiro vrste vboda.

- ① Vzratna ročica
- ② Kolut za izbiro vrste vboda

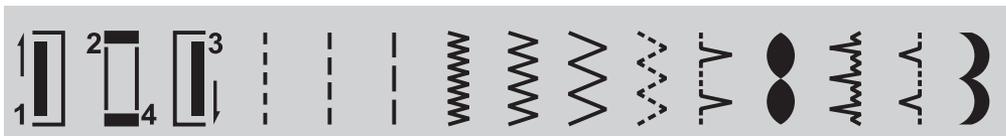

Uporabne spretnosti

Spodaj so opisani različni načini za doseganje boljših rezultatov za vaše šivalne projekte. Upoštevajte te nasvete pri šivanju svojega projekta.

Preskusni kos tkanine je treba šivati, ker glede na vrsto tkanine in šivov, ki jih šivate, morda ne boste dosegli želenih rezultatov.

Za poskusno šivanje uporabite kos tkanine in niti, ki so enaki tistim, ki se uporabljajo za vaš projekt, in preverite napetost niti.

Ker se rezultati razlikujejo glede na vrsto šivanja in število plasti zašite tkanine, poskusno šivanje izvedite pod enakimi pogoji, kot bodo uporabljeni pri vašem projektu.

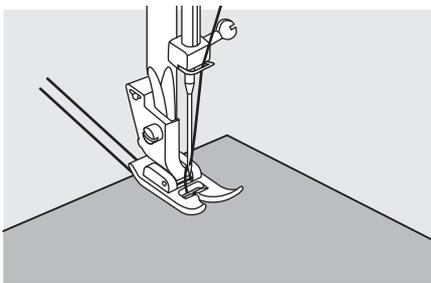

Začnite šivati

Dvignite tačko in tkanino postavite pod tačko.

Spustite iglo v tkanino.

Spustite tačko in zgladite niti proti zadnji strani. Pritisnite nožni regulator.

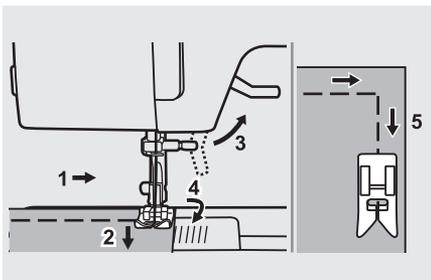

Šivalni koticiki

1. Ko pridete do koticika, ustavite šivalni stroj.
2. Spustite iglo v tkanino.
3. Dvignite tačko.
4. Uporabite iglo kot vrtišče in zavijte tkanino.
5. Spustite tačko in nadaljujte s šivanjem.

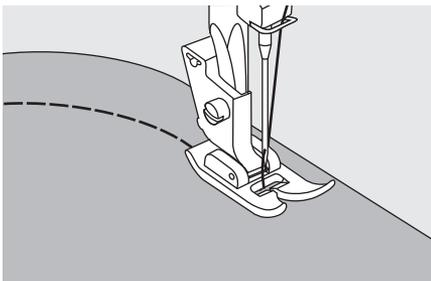

Šivanje krivulj

Za šivanje okoli krivulje rahlo spremenite smer šivanja.

Uporabne spretnosti

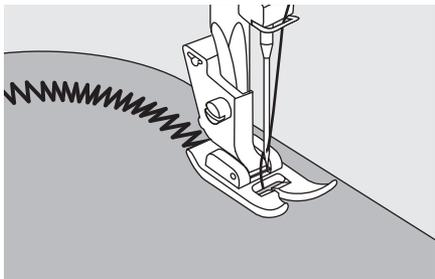

Ko šivate vzdolž krivulje, medtem ko uporabljate cikcak vbod, izberite krajšo dolžino šiva, da dobite lepši šiv.

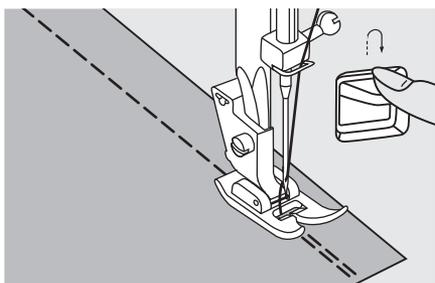

Vzvratno

Vzvratno šivanje se uporablja za pritrditev niti na začetku in na koncu šiva.

Pritisnite vzvratno šivalno ročico in zašite 4-5 šivov.

Ko se gumb sprosti, stroj bo šival naprej.

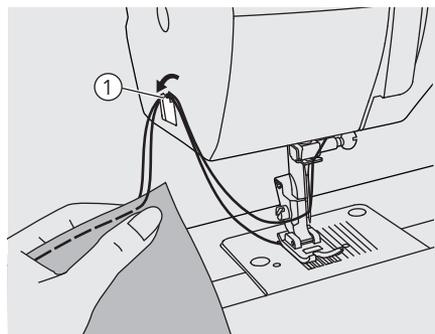

Rezanje niti

Potegnite ročico navoja v najvišji položaj, dvignite tačko in odstranite tkanino.

Obe nitki usmerite na stran obrazne plošče in v rezalnik niti. Potegnite niti navzdol, da jih razrežete.

① Rezalnik niti

Uporabne spretnosti

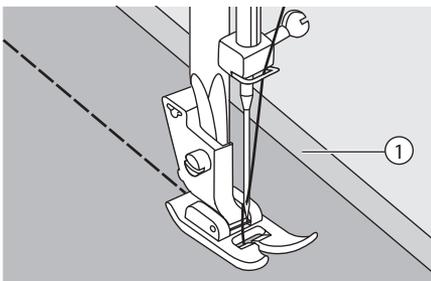

Šivanje tankih tkanin

Pri šivanju tankih tkanin šivi so lahko neuskklajeni ali tkanina morda ni pravilno podana. Če se to zgodi, pod tkanino položite tanek papir ali material za štabilizacijo in ga šivajte skupaj s tkanino. Ko končate šivanje, odtrgajte vse odvečne papirje.

- ① Material za štabilizacijo ali papir

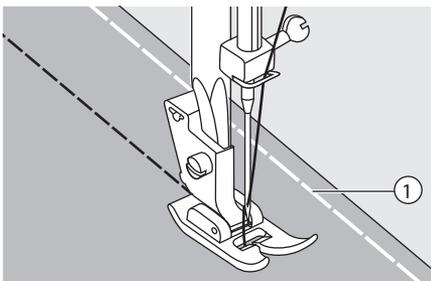

Šivanje raztegljivih tkanin

Kosite tkanino skupaj, nato pa šivajte, ne da bi tkanino raztegnili.

- ① Prešivanje

Ravni šivi

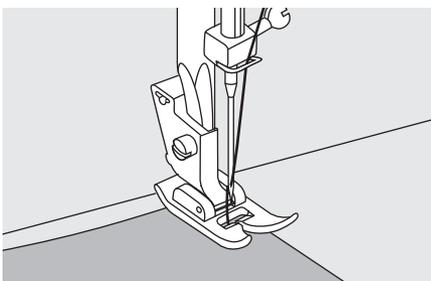

Za začetek šivanja nastavite stroj na raven šiv.

Tkanino postavite pod tačko z robom tkanine, podloženo z zeleno vodilno linijo šiva na vbodni plošč.

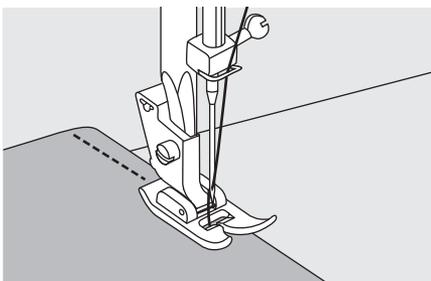

Spustite dvigalo tačke in nato pritisnite nožni gumb, da začnete šivati.

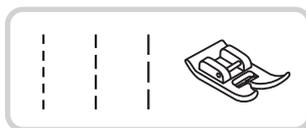

3-stopenjski cikcak



Šivanje čipk in elastič, krpanje, popravljanje, ojačitev robov.

Stroj nastavite tako, kot je prikazano.

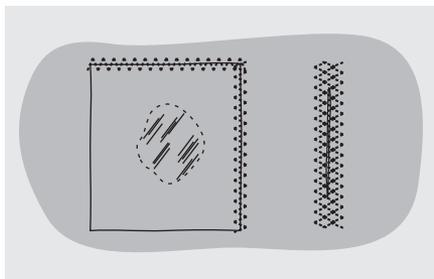

Zaplato postavite v položaj. Dolžino šiva je mogoče skrajšati, da nastanejo zelo tesni šivi.

Pri čiščenju tkanine je priporočljivo, da kot ojačitev uporabimo košček podloge. Goščoto šiva lahko spreminjamo s prilagoditvijo dolžine šiva. Najprej šivajte čez sredino in nato prekrivajte na obeh straneh. Glede na vrsto tkanine in poškodbe šivajte med 3 in 5 vrsticami.

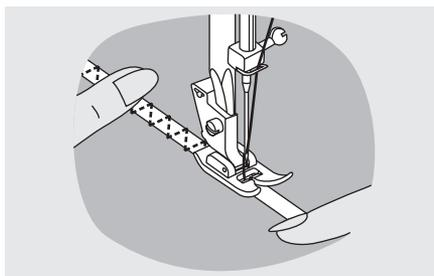

Šivanje elastič

Postavite elastično na tkanino.

Ko šivate, elastično iztegnite tako naprej kot za tačko, kot je prikazano.

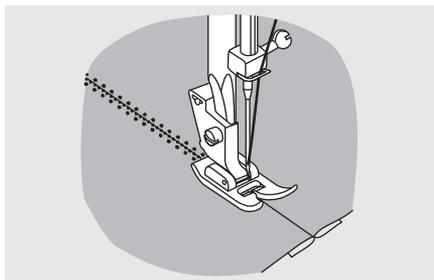

Tkanina za spajanje

Elastični šiv lahko uporabite za spajanje dveh kosov tkanine in je zelo učinkovit pri šivanju pletenin. Če uporabite najlonsko nit, šiv ne bo viden.

Robove obeh kosov tkanine položite skupaj in jih centrirajte pod tačko.

Šivajte jih z elastičnim šivom, pri čemer pazite, da se oba roba tkanine tesno povežeta, kot je prikazano.

Overcaš šivi

Šivanje overcaš šivov vzdolž roba tkanine preprečuje odrgnine.



Uporaba univerzalne tačke

Zamenjajte tačko z univerzalno tačko

Šivajte overcaš vzdolž roba tkanine, tako da igla pade čez rob tkanine na desni strani.

① Točka padca igle

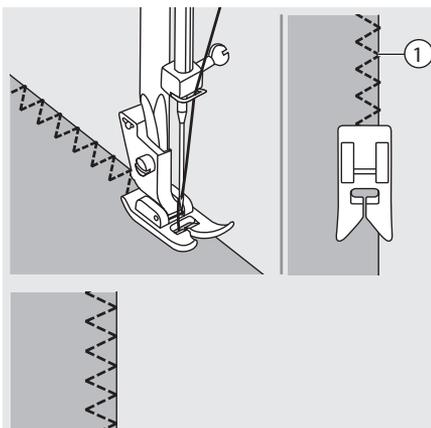

Slepi rob

Dno krila in hlače zavarujte s slepim robom, ta šiv bo šivan brez šivov prikazani na desni strani tkanine.

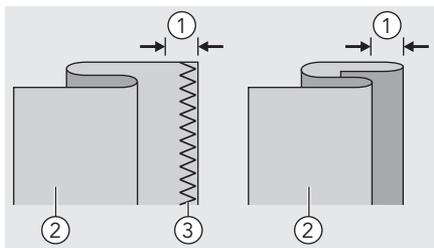
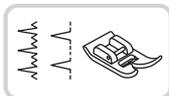

~~~~~ Slepi rob za raztegljive tkanine.

..... Slepi rob za trdne tkanine.

Tkanino zložite tako, kot je prikazano, z vzvratno stran navzgor.

Najprej izvedite overcašt šiv, kot je prikazano na levi sliki.

## Opomba:

Za slepi šiv je potrebna praksa. Vedno najprej naredite test šivanja.

- ① 5mm
- ② Vzvratna stran
- ③ Overcašt šiv

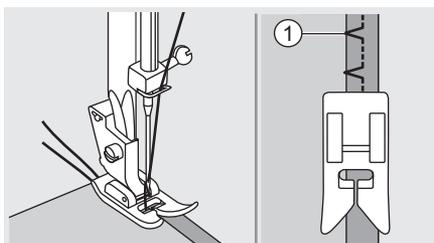

Tkanino postavite pod tačko. Kolo zavrtite naprej, dokler se igla popolnoma ne zasuka v levo. Le prebiti mora tkanino..

- ① Točka padca igle

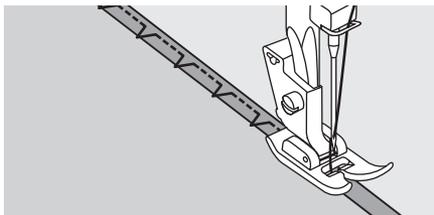

Šivajte počasi, tkanino previdno vodite po robu vodila.

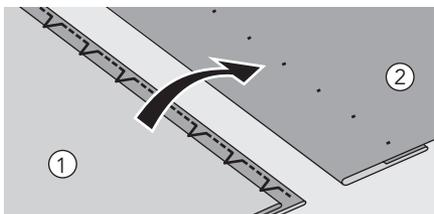

Tkanino obrnite.

- ① Vzvratna stran
- ② Desna stran

# Tačka za gumbnice

Gumbnice lahko prilagodite na velikost gumba.

Za raztegljivo tkanino ali tanko tkanino je priporočljivo uporabiti stabilizator za boljše zaključek gumbnic.

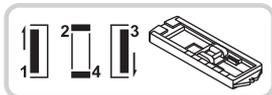

## Opomba:

Preden šivate gumbnico na svojem projektu, vadite na odpadnem kosu iste vrste tkanine.

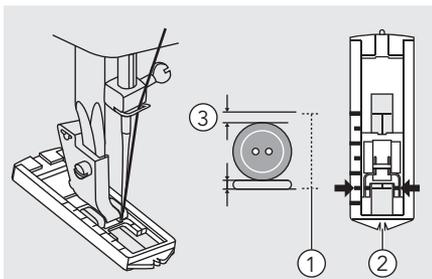

- Izmerite premer in debelino gumba in dodajte 3 mm (1/8 palca) za zapore, da dobite pravilno dolžino gumba; označite velikost gumbnico na tkanini.
- Tkanino postavite pod tačko, tako da se označevanje na tački za gumbnice poravna z začetnim označevanjem na tkanini. Spuščite tačko, tako da se sredinska črta gumba, ki je označena na tkanini, poravna s središčem tački za gumbnice.

- ① Velikost gumbnice
- ② Središčen del tačke za gumbnice
- ③ 3mm (1/8 inch)

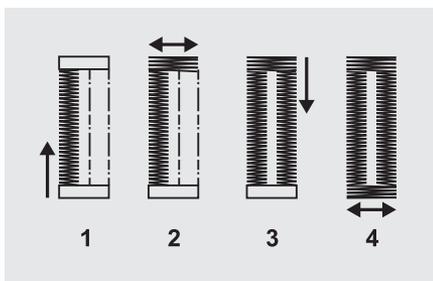

S pomočjo kolutom za izbiro vrste vboda sledite 4-koračnemu zaporedju, ki se spreminja iz enega v drugega. Ko se premikate skozi postopek z gumbnicami, prepričajte se, da je igla dvignjena, preden obrnete kolut za izbiro vrste vboda na naslednji korak. Pazite, da v 2. in 4. koraku ne šivate preveč šivov. Uporabite rezalnika šivov in odrežite gumbnico, odprto z obeh koncev proti sredini.

## Nasveti:

- Za boljše rezultate rahlo zmanjšajte napetost zgornje niti.
- Za fine in raztegljive tkanine uporabite podlogo.
- Priporočljivo je, da uporabite težke niti ali vrvico za raztegljive ali pletene tkanine.

# Tačka za gumbnice

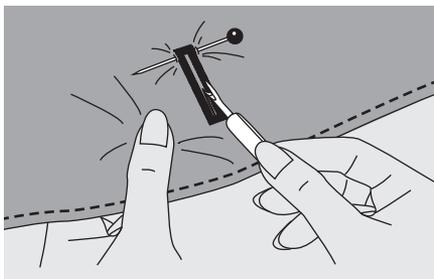

Odrežite sredino gumbnice, pri čemer bodite previdni, da ne bošče prerezali nobenih šivov na obeh straneh. Uporabite zatič na gumbnici, da ne bošče prerezali preveč šivov.

## ➔ Opomba:

Ko režete gumbnico z rezalnikom šivov, ne poštljavajte rok v smer rezanja, sicer lahko pride do poškodb.

## Izdelava gumbnice na raztegljivih tkaninah

Ko šivate gumbnice na raztegljivo tkanino, zatakните težke niti ali vrvico pod tačko za gumbnice.

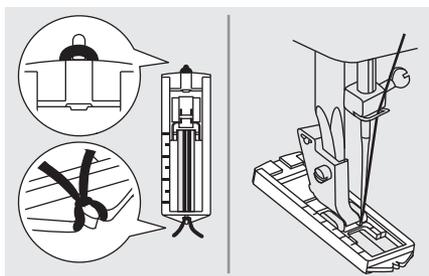

Pritrdite tačko za gumbnice in pritrdite navojno nit na zadnji del tačke.

Oba konca nitke privijte na sprednji del tačke in ju vstavite v utore, nato ju začasno privežite. Spustite tačko in nadaljujte s šivanjem.

Cik-cak se mora prišiti čez težko nit ali vrvico.

Ko je šivanje končano, nežno povlecite nit, da odstranite ohlapnost, nato pa odstranite odvečen del.

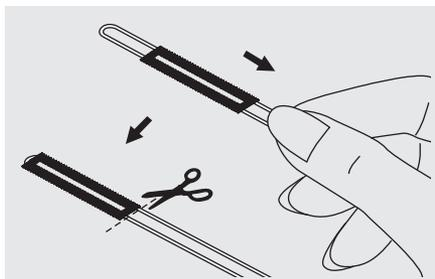

## ➔ Opomba:

Predlagamo, da uporabite vmesnike na zadnji strani tkanine.

# Šivanje gumbov

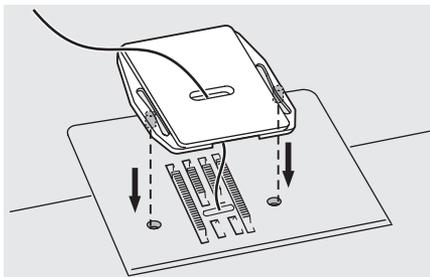
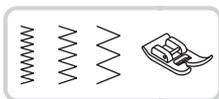

Nameštite ploščo za krpanje.

Postavite pod tačko.  
Poravnajte dve luknji gumba z režo tačke  
in spustite tačko, da varno držite gumb.

Z kolutom zavrtite, da preverite, ali gre  
igla čisto v levo in desno luknjo gumba.  
Pazite, da igla med šivanjem ne pritisne  
na gumb, sicer se lahko igla zlomi.

Pri počasni hitrosti šivajte približno 10  
šivov.

Dvignite tačko in odrežite preostale niti  
približno 10 cm od tkanine.  
Konec zgornje niti povlecite na zadnji del  
tkanine, nato pa ga privežite z napanja-  
lom nitke.

Če je potrebno držalo (npr. šivati plašče  
ali sukniče), položite iglo za krpanje na  
vrh gumba in šivajte.

Za gumbe s 4 luknjami najprej šivajte sko-  
zi sprednji dve luknji, potisnite delo naprej  
in nato šivajte skozi zadnji dve luknji.

Odstranite ploščo za krpanje.

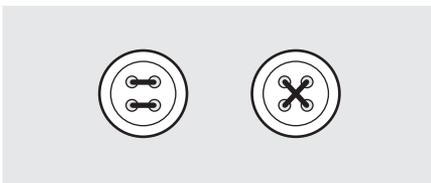
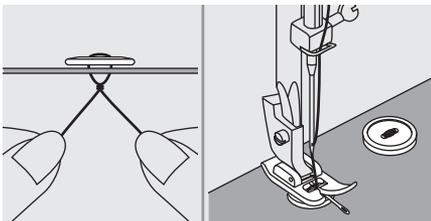

# Vstavljanje zadrge

To tačko lahko nastavite tako, da šivate na vsaki strani zadrge, rob tačke usmerja zadrgo, da zagotovite ravno namešitev.

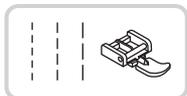

## ⚠ Pozor:

Tačko za zadrj je treba uporabljati samo za šivanje ravnih šivov. Možno je, da bi igla lahko pri šivanju drugih vzorcev udarila ob tačko in se zlomila.

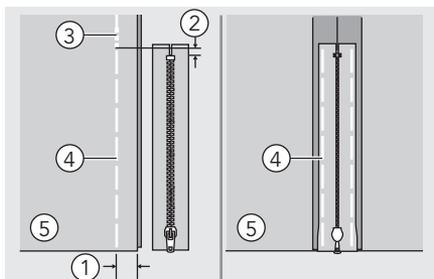

## Vstavljanje centrirane zadrge

- Desne stranice tkanine položite skupaj. Prišite spodnji šiv 2 cm od desnega roba zadnjega mešča zapiranja zadrge. Šivajte nekaj šivov vzvratno da se zaskoči Povečajte dolžino šiva na največ, nastavite napetost pod 2 in preostalo dolžino tkanine pritrdite.
- Pritisnite odpri dodatek za šiv. Zadrgo namestite z obrazom navzdol na spodnji del šiva z zobmi proti liniji šiva. Prilepite trak z zadrgo.

- ① 2cm
- ② 5mm
- ③ Vzvratni šivi
- ④ Prešivanje
- ⑤ Vzvratna stran

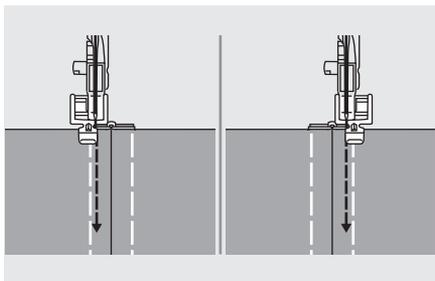

- Pritrdite tačko za zadrj. Pritrdite desno stran zatiča na nosilcu tačke pri šivanju leve strani zadrge.
- Pritrdite levo stran zatiča na nosilcu tačke pri šivanju desne strani zadrge.

# Vstavljanje zadrge

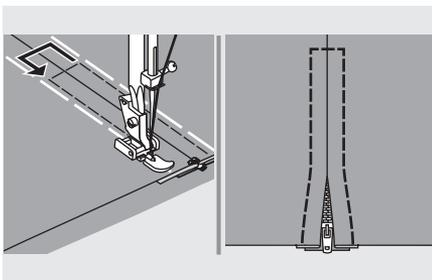

- Šivanje okoli zadrge.
- Odstranite podlago in pritisnite.

## Opomba:

Pri šivanju bodite prepričani, da se igla ne dotika zadrge, sicer se lahko igla upogne ali zlomi.

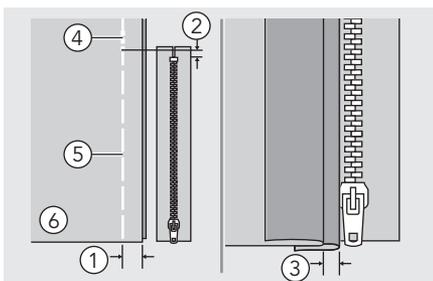

## Vstavljanje stranske zadrge

- Desne stranice tkanine položite skupaj. Prišite spodnji šiv 2 cm od desnega roba zadnjega mešta zapiranja zadrge. Šivajte nekaj šivov vzvratno da se zaskoči Povečajte dolžino šiva na največ, nastavite napetost pod 2 in preostalo dolžino tkanine pritrdite.
- Zložite nazaj na levi dodatek za šiv. Zavijte pod desnim dodatkom za šiv, da oblikujete 3 mm pregib.

- ① 2cm
- ② 5mm
- ③ 3mm
- ④ Vzvratni šivi
- ⑤ Prešivanje
- ⑥ Vzvratna stran

# Vstavljanje zadrge

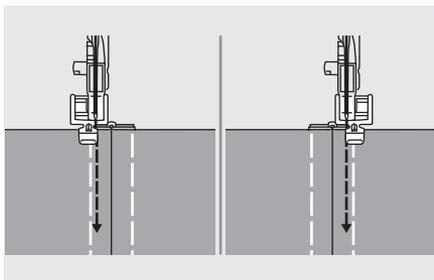

- Pritrdite tačko za zadrge. Pritrdite desno stran zatiča na nosilcu tačke pri šivanju leve strani zadrge. Pritrdite levo stran zatiča na nosilcu tačke pri šivanju desne strani zadrge.
- Šivajte zadrgo na kos tkanine z dodatnimi 3 mm (1/8 palca), začeniši z dna zadrge. Ko ste približno 5 cm (2 inches) od konca zadrge, uštavite šivalni stroj s spuščeno iglo (v tkanini), dvignite ročico tačke in nato odprite zadrgo in nadaljujte s šivanjem.

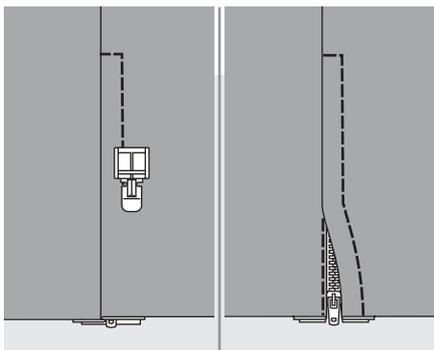

- Obrnite desno stran tkanine, šivajte čez spodnji konec in desno stran zadrge.
- Zaprite približno 5 cm (2 inches) od vrha zadrge, Odstranite tačko za prešivanje in odprite zadrgo. Zašijte še preostanek šiva.

# Zbiranje

Idealno za oblačila in tudi za dekor doma. Najbolje deluje na tankih do srednje težkih tkaninah.

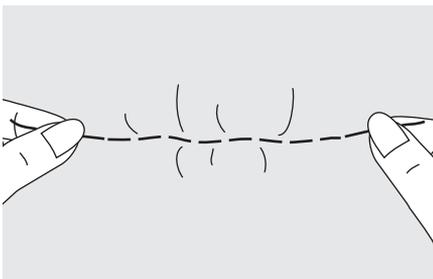

- Nastavite kolt za izbiro vrste vboda na raven šiv.
- Odvijte napetost zgornje niti tako, da spodnja nit leži na spodnji strani materiala.
- Šivajte eno vrstico (ali več vrstic) ravnih šivov.
- Potegnite spodnjo nit, da zberete več materiala.

# Prosto krpanje, vezenje in monogram

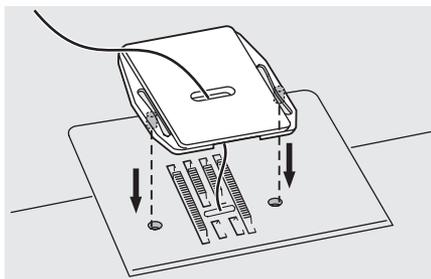

Nameštite ploščo za krpanje.

## Krpanje

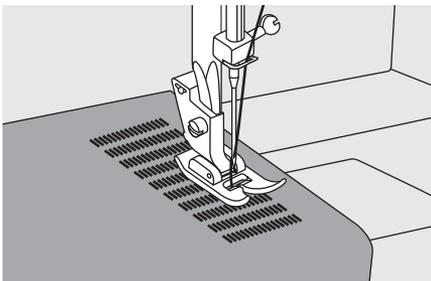
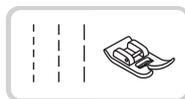

- Kolut za izbiro vboda obrnite v raven šiv, centrirajte položaj igle.
- Tkanino, ki jo je treba krpati, potisnite pod tačko skupaj s tkanino za polaganje, ki jo bošče uporabili.
- Spuščite tačko in šivajte izmenično naprej in vzvratno s pomočjo ročice.
- Ponavljajte to gibanje, dokler območje, ki ga želite zakrpati, ni napolnjeno z vrvi šivov.

**Navodila za vzvratno šivanje glejte stran 27.**

# Prosto krpanje, vezenje in monogram

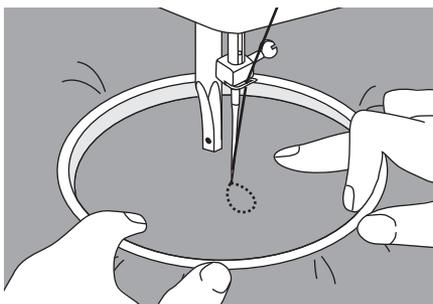
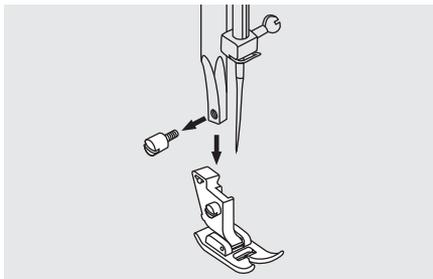

## Priprava na vezenje in monogram

- \* Obročec za vezenje ni priložen s strojem.
- Nameštite ploščo za krpanje, glejte stran 35.
- Odstranite tačko in držalo tačke.
- Na desni strani tkanine narišite zeleno črko ali obliko.
- Tkanino raztegnite med vezalnim obročem čim močneje.
- Tkanino postavite pod iglo. Prepričajte se, da je drog tačke navzdol v najnižji položaj.
- Zavrtite kolo proti sebi, da dvignemo spodnjo nit, skozi tkanino. Na začetnem mestu prišiti nekaj pritrdilnih šivov.
- Obročec držite s palcem in kazalcem obeh rok, medtem ko material pritiskate s srednjim in tretjim prstom in z majhnim prstom podpirate zunanjo stran obročka.



### Pozor:

Držite prste stran od premičnih delov, zlašti igel.

---

# Prosto krpanje, vezenje in monogram

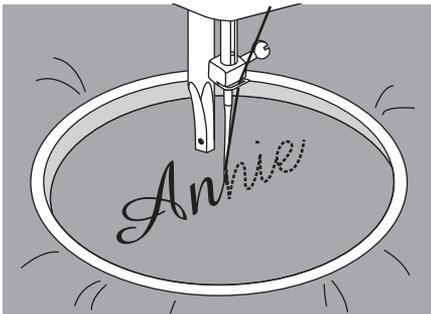

## Monogram

Nameštite ploščo za krpanje, glejte stran 35.

Šivajte s konstantno hitrostjo, počasi premikajte obroč za vezenje po črkah.

Ko je pismo zaključeno, zavarujte z ojačitvenimi šivi na koncu zasnove.

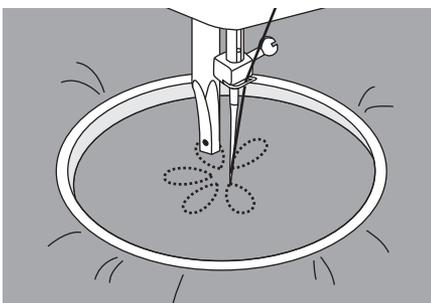

## Vezenje

Nameštite ploščo za krpanje, glejte stran 35.

Šivajte vzdolž obrisa zasnove s premikanjem vezalnega obroča. Pazite, da ohranjate konstantno hitrost.

Izpolnite obliko od obrisa proti notranjosti. Šivi naj bodo tesno povezani.

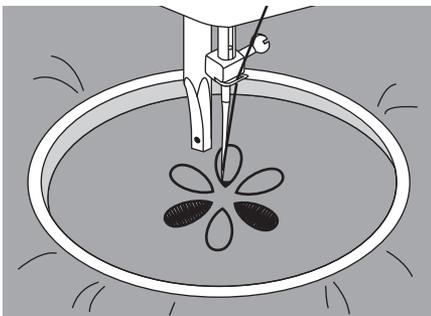

Daljši šivi bošče dobili tako, da bošče obroč premikali hitreje, krajši šivi pa, če bošče obroč premikali počasneje.

Zavarujte z ojačitvenimi šivi na koncu zasnove.

# Aplikacije

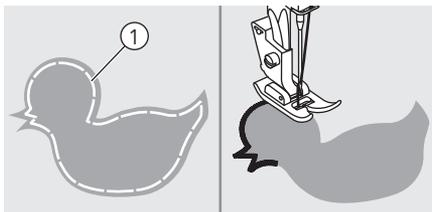

Izrežite oblikovanje aplikacije in jo pritr-  
dite na tkanino.

Šivajte počasi okoli roba zasnove.

① Prešivanje

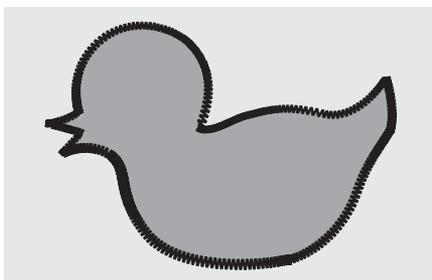

Odvečni material odrežite zunaj šiva.  
Pazite, da ne izrežete nobenih šivov.

Odstranite prešivalno nit.

# Školjčni šiv

Ponavljajoč se vzorec v obliki valov, ki je videti kot školjke, se imenuje "skodranje". Uporablja se za dekoriranje ovratnika bluz in robov projektov za pletenje.

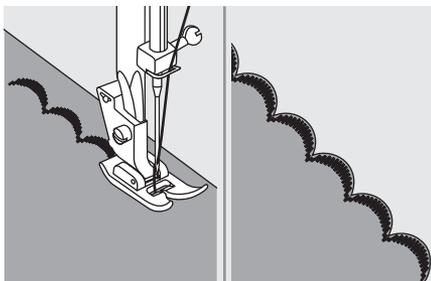
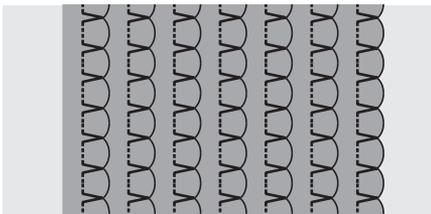
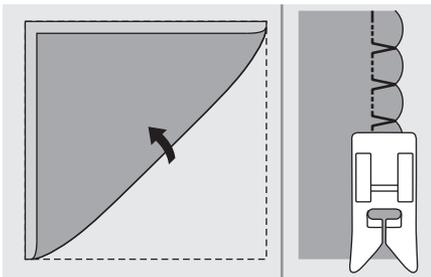
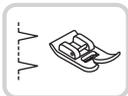

## Šivanje ovojnice

Uporabite lahko tkanino (na primer trico).

Zložite in šivajte pristransko.

Ko se igla zasuče v desno, pustite iglo, da samo očisti prepognjen rob tkanine.

Po šivanju odprite tkanino in trdo potisnite vrvi na eno stran.

## Školjčni šiv

Šivajte vzdolž roba tkanine, pri tem pazite, da ne šivate neposredno na rob tkanine.

Za boljše rezultate razpršite škrob na tkanino in stisnite z vročim likalnikom, preden ga zašijete.

Odrežite po šivih, pazite, da ne bošče rezali šivov.

# Vzdrževanje

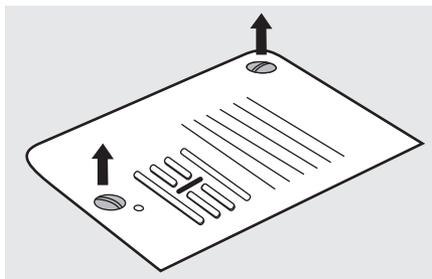

## **Pozor:**

Pri čiščenju stroj mora biti vedno izključen iz električnega omrežja.

### **Odstranite ploščo za šiv:**

Zavrtite ročno kolo, dokler igla ni popolnoma dvignjena. Odprite sprednji pokrov tečajev in odvijte vijak vboodne plošče z izvijačem.

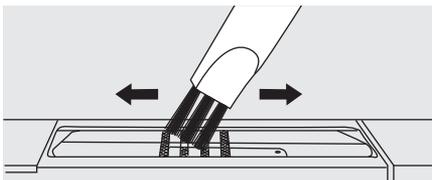

### **Čiščenje oddelka za podajanje:**

Očistite oddelka za podajanje in ohišje koluta s čopičem.

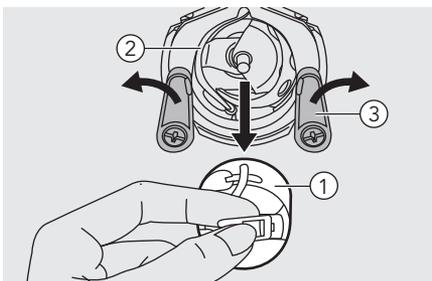

### **Čiščenje in mazanje kavlja:**

Vlakna in nitke je treba redno odstranjevati.

Odstranite ohišje koluta. Ročico zavrtite, dokler krožni utor ni v levem položaju. Dvignite obe ročici krožnega utora navzven. Odstranite pokrov kavlja in očistite z mehko krpo. (1-2 kapljici)

Namažite z oljem za šivalne stroje.

- ① Ohišje koluta
- ② Krožni utor
- ③ Ročice krožnega utora

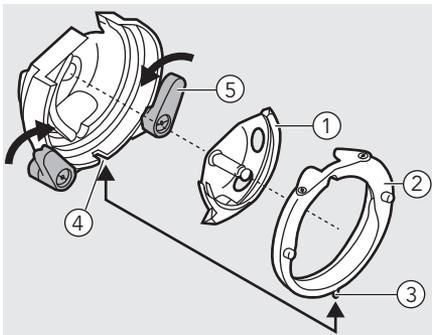

Zamenjajte kavlja. Pritrdite pokrov kavlja in se prepričajte, da se spodnji zatič prilega v zarezo. Vrnite nazaj obe ročici krožnega utora. Vstavite ohišje koluta in zamenjajte šivalno ploščo.

- ① Kavelj
- ② Pokrov kavlja
- ③ Zatič
- ④ Zareza
- ⑤ Ročice krožnega utora

# Navodila za odpravljanje težav

Preden pokličete na servis, preverite naslednje. Če težava še vedno obstaja, se obrnite na kraj nakupa ali na najbližjega pooblaščenega prodajalca.

| Težava               | Vzrok                                              | Popravek                                                                                | Referenca |
|----------------------|----------------------------------------------------|-----------------------------------------------------------------------------------------|-----------|
| Zgornja nit se strga | 1. Stroj ni pravilno navit.                        | 1. Stroj je prepleten.                                                                  | 10        |
|                      | 2. Napetost niti je premočna                       | 2. Zmanjšajte napetost navoja (nižje število).                                          | 18        |
|                      | 3. Navoj je za iglo preveč debel.                  | 3. Izberite večjo iglo.                                                                 | 14        |
|                      | 4. Igla ni pravilno vstavljena.                    | 4. Odstranite in ponovno vstavite iglo (ravna stran proti hrbtu).                       | 14        |
|                      | 5. Navoj je zavit okoli drugega zatiča za sukanec. | 5. Odstranite kolut in privijte nit na kolut.                                           | 10        |
|                      | 6. Igla je poškodovana.                            | 6. Zamenjajte iglo.                                                                     | 14        |
| Spodnja nit se strga | 1. Ohišje koluta ni pravilno vstavljeno.           | 1. Odstranite in ponovno vstavite ohišje koluta in povlecite nit. Nit mora gladko teči. | 8         |
|                      | 2. Ohišje koluta je napačno navito.                | 2. Preverite kolut in ohišje koluta.                                                    | 8         |
| Izpuščeni šivi       | 1. Igla ni pravilno vstavljena.                    | 1. Odstranite in ponovno vstavite iglo (ravna stran proti hrbtu).                       | 14        |
|                      | 2. Igla je poškodovana.                            | 2. Vstavite novo iglo.                                                                  | 14        |
|                      | 3. Uporabljen je igla napačne velikosti.           | 3. Izberite iglo, ki ustreza niti.                                                      | 14        |
|                      | 4. Tačka ni pravilno pritrjena.                    | 4. Preverite in pravilno pritrdite.                                                     | 16        |
|                      | 5. Stroj ni pravilno navit.                        | 5. Stroj je prepleten.                                                                  | 10        |
| Zlomljena igla       | 1. Igla je poškodovana.                            | 1. Vstavite novo iglo.                                                                  | 14        |
|                      | 2. Igla ni pravilno vstavljena.                    | 2. Iglo pravilno vstavite (ravna stran proti hrbtu).                                    | 14        |
|                      | 3. Napačna velikost igle za tkanino.               | 3. Izberite iglo, ki bo ustrezala niti in tkanini.                                      | 14        |
|                      | 4. Napačna tačka je pritrjena.                     | 4. Izberite pravilno tačko.                                                             | -         |
|                      | 5. Vijak za vpenjanje igle je ohlapen.             | 5. Za privijanje vijaka uporabite izvijač.                                              | 14        |

# Navodila za odpravljanje težav

| Težava                    | Vzrok                                                    | Popravek                                                                                                     | Referenca |
|---------------------------|----------------------------------------------------------|--------------------------------------------------------------------------------------------------------------|-----------|
| Zlomljena igla            | 6. Tačka ni primerna za vrsto šiva, ki ga želite šivati. | 6. Pritrdite tačko, ki ustreza vrsti šiva, ki ga želite šivati.                                              | -         |
|                           | 7. Napetost zgornje niti je previsoka.                   | 7. Popustite napetost zgornje niti.                                                                          | 18        |
| Ohlapni šivi              | 1. Stroj ni pravilno navit.                              | 1. Preverite navoj.                                                                                          | 10        |
|                           | 2. Ohišje koluta ni pravilno navito.                     | 2. Privijte ohišje koluta, kot prikazuje slika                                                               | 8         |
|                           | 3. Kombinacija igle / tkanine / niti je napačna.         | 3. Velikost igle mora ustrezati tkanini in niti.                                                             | 15        |
|                           | 4. Napetost niti je napačna.                             | 4. Popravite napetost navoja.                                                                                | 18        |
| Zbiranje šiva ali naborek | 1. Igla je preveč debela za tkanino.                     | 1. Izberite tanjšo iglo.                                                                                     | 14        |
|                           | 2. Napetost niti je premočna                             | 2. Popustite napetost navoja.                                                                                | 18        |
| Zbiranje šiva             | 1. Napetost igelne niti je premočna                      | 1. Popustite napetost navoja.                                                                                | 18        |
|                           | 2. Igelni navoj ni pravilno navit.                       | 2. Stroj je prepleten.                                                                                       | 10        |
|                           | 3. Igla je pretežka za šivanje tkanine.                  | 3. Izberite iglo, ki bo ustrezala niti in tkanini.                                                           | 14        |
|                           | 4. Če šivate na tanki tkanini.                           | 4. Šivajte z materialom za stabilizacijo pod tkanino.                                                        | 23        |
| Vzorci so izkrivljeni     | 1. Ne uporablja se pravilna tačka.                       | 1. Izberite pravilno tačko.                                                                                  | -         |
|                           | 2. Napetost igelne niti je premočna                      | 2. Popustite napetost navoja.                                                                                | 18        |
| Stroj se blokira          | 1. Niti je ujeta v kavelj.                               | 1. Odstranite zgornjo nit in ohišje koluta, obrnite ročno kolo nazaj in naprej in odstranite ostanke navoja. | 40        |
|                           | 2. Oddelek za podajanje je napolnjen z lintom.           | 2. Odstranite ploščo s šivi in očistite oddelka za podajanje.                                                | 40        |
| Stroj je hrupen           | 1. Odtoki ali olje so se nabrali na kljuki ali igli.     | 1. Očistite kavlja in oddelek za podajanje.                                                                  | 40        |
|                           | 2. Igla je poškodovana.                                  | 2. Zamenjajte iglo.                                                                                          | 14        |
|                           | 3. Zvok, ki prihaja iz notranjega motorja.               | 3. Običajno.                                                                                                 | -         |

# Navodila za odpravljanje težav

| Težava                                 | Vzrok                                          | Popravek                                                                                                     | Referenca |
|----------------------------------------|------------------------------------------------|--------------------------------------------------------------------------------------------------------------|-----------|
| Stroj je hrupen                        | 4. Niti je ujeta v kavelj.                     | 1. Odstranite zgornjo nit in ohišje koluta, obrnite ročno kolo nazaj in naprej in odstranite ostanke navoja. | 40        |
|                                        | 5. Oddelek za podajanje je napolnjen z lintom. | 2. Odstranite ploščo s šivi in očistite oddelka za podajanje.                                                | 40        |
| Neenakomerni šivi, neenakomerna podaja | 1. Niti slabe kakovosti.                       | 1. Izberite bolj kakovostno nit.                                                                             | 15        |
|                                        | 2. Ohišje koluta je napačno navito.            | 2. Odstranite ohišje koluta in niti ter jih pravilno vstavite.                                               | 8         |
|                                        | 3. Tkanina je vlečena.                         | 3. Med šivanjem tkanine ne vlecite, puščite, da jo stroj prevzame.                                           | -         |
| Šivalni stroj ne deluje                | 1. Stroj ni vklopljen.                         | 1. Vklopite stroj.                                                                                           | 3         |
|                                        | 2. Stroj ni priključen.                        | 2. Priključite napajalni kabel na električno vtičnico.                                                       | 3         |



