

Uputstvo za upotrebu

Šivaća mašina Brother F 410

Šifra proizvoda: 888-F00/F10/H32

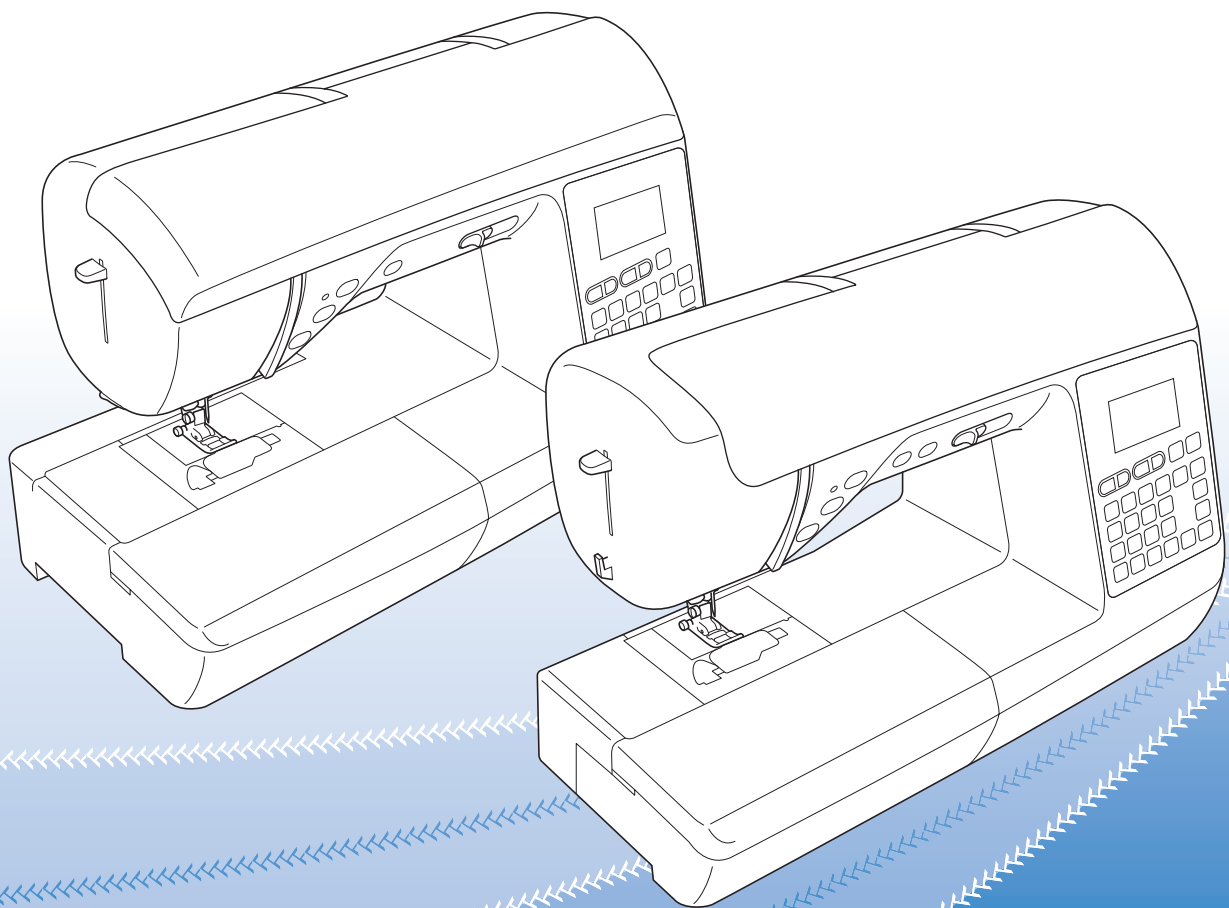

Molimo vas da pre upotrebe pročitate ovo uputstvo.
Savetujemo vam da sačuvate priručnik radi kasnijeg korišćenja.

UVOD

Hvala vam na kupovini ove mašine. Pre nego što počnete da je koristite, molimo vas da pažljivo pročitate "VAŽNA BEZBEDNOSNA UPUTSTVA" i da pažljivo proučite ovaj priručnik da biste se upoznali s različitim funkcijama uređaja. Pošto pročitate uputstvo, čuvajte ga na dostupnom mestu radi kasnijeg korišćenja.

VAŽNA BEZBEDNOSNA UPUTSTVA

Molimo vas da pročitate ova uputstva pre nego što počnete da koristite mašinu.

OPASNOST

- Da biste smanjili rizik od strujnog udara:

- 1** Uvek isključite šivaću mašinu iz struje neposredno posle korišćenja, dok je čistite, vršite zamene ili sitna podešavanja spomenuta u ovom uputstvu, ili dok je ostavljate bez nadzora.

UPOZORENJE

- Da biste smanjili rizik od opekotina, strujnog udara i povreda:

- 2** Uvek isključite mašinu iz utičnice dok vršite podešavanja opisana u ovom priručniku.

- Da biste isključili mašinu, postavite glavni prekidač na položaj označen sa "O", zatim uhvatite utikač i izvucite ga iz utičnice. Nemojte nikad to da činite povlačenjem za kabl.
- Mašinu uvek uključite direktno u električnu utičnicu, a ne pomoću produžnog kabla.
- Uvek isključite mašinu iz struje ako dođe do bilo kakvih problema u napajanju.

- 3** Opasnosti od električne struje:

- Ovaj uređaj treba da bude povezan na izvor napajanja naizmjeničnom strujom u opsegu navedenom na nalepnici. Nemojte ga uključivati u izvor jednosmerne struje. Ako niste sigurni kakav izvor napajanja imate, obratite se kvalifikovanom električaru.
- Ova mašina sme da se koristi samo u zemlji u kojoj je kupljena.

- 4** Nikada nemojte koristiti ovu mašinu ako su joj kabl ili utikač oštećeni, ako ne radi ispravno, ako je pala na pod ili se na uređaj prosula voda. Odnosite uređaj najbližem ovlašćenom distributeru radi pregleda, popravke i ispitivanje električnih i mehaničkih delova.

- Ako primetite nešto neobično dok koristite mašinu, poput neprijatnog mirisa, promene boje ili deformacije, odmah prestanite da je koristite i iskopčajte kabl za napajanje.
- Prilikom premeštanja mašine, obavezno je nosite za ručku. Podizanje mašine bilo kojim drugim delom može je oštetiti i prouzrokovati pad, što može dovesti do vašeg povređivanja.
- Kad podižete mašinu, pazite da ne napravite nagle ili neoprezne pokrete, koji mogu prouzrokovati povredu leđa ili kolena.

5 Održavajte radnu površinu čistom:

- Nikada nemojte rukovati mašinom ako su joj blokirani otvori za vazduh. Povedite računa o tome da otvori za ventilaciju mašine i nožne komande budu uvek očišćeni od prašine, ostataka tkanine i konaca.
- Ne stavljajte nikakve predmete na pedal.
- Ne koristite produžni kabl. Mašinu uvek uključite direktno u utičnicu.
- Nikad ne ubacujte predmete u bilo koji otvor mašine.
- Ne koristite mašinu u prostoriji s pogonskim gorivom ili bocama s kiseonikom.
- Ne koristite mašinu u blizini izvora toplote, pored peći ili uključene pegle. U suprotnom, može doći do strujnog udara ako se istopi električni kabl ili do požara, ako se zapali tkanina koju šijete.
- Nikad ne postavljajte mašinu na nestabilnu ili neravnu površinu, jer u suprotnom uređaj može da padne, ošteti se i nanese vam telesnu povredu.

6 Dok šijete, posebno povedite računa o sledećem:

- Nikad ne skrećite pogled s igle i tkanine koju prošivate. Ne koristite tupe i krive igle.
- Držite prste podalje od pokretnih delova mašine. Posebno budite oprezni u blizini igle.
- Ako morate da podesite iglu, pre toga obavezno isključite glavni prekidač (namestite ga u položaj "O").
- Nikad ne koristite oštećenu ubodnu ploču, jer to može prouzrokovati pucanje igle.
- Dok šijete, nemojte da povlačite tkaninu. Takođe, dok radite slobodan vez ili neku drugu sličnu radnju, činite to vrlo sporo i oprezno da ne biste iskrivili iglu i prouzrokovali njeno pucanje.

7 Ova mašina nije dečja igračka.

- Ako koristite mašinu dok su deca u blizini, povedite računa o njihovoj bezbednosti.
- Plastičnu kesu u kojoj je isporučena ova mašina čuvajte van domašaja dece ili je odložite na bezbedno mesto. Nikada ne dozvoljavajte deci da se igraju kesama zbog opasnosti od gušenja.
- Nemojte koristiti mašinu za šivenje na otvorenom prostoru.

8 Za duži vek vaše mašine:

- Kada skladištite ovu mašinu, ne ostavljajte je na direktnoj sunčevoj svetlosti i vlažnim mestima. Takođe, ne odlažite mašinu u blizini izvora toplote, uključene pegle, halogene lampe ili nekog drugog toplotnog izvora.
- Za čišćenje plastične kutije, koristite samo neutralne sapune i deterdžente. Razređivač i druga jaka hemijska sredstva mogu oštetiti kutiju i mašinu, te ih stoga ne treba koristiti.
- Kad menjate ili postavljate bilo koji deo, kao na primer, iglu ili stopicu, uvek prethodno pogledajte ovo uputstvo da biste bili sigurni da ste pravilno postupate.

9 Za popravke i podešavanja:

Ako je svetlo oštećeno, mora ga zameniti ovlašćeni prodavac Brother proizvoda.

- U slučaju da postoji neka nepravilnost u radu mašine, prvo pogledajte tabelu mogućih smetnji i rešenja koja se nalazi na kraju ovog priručnika, pa pokušajte pomoću nje da rešite problem. Ako ni tada ne uspete da otklonite problem, obratite se lokalnom ovlašćenom prodavcu.

Koristite ovu mašinu samo za ono za šta je namenjena i u skladu s ovim uputstvom.

Koristite dodatni pribor po preporuci proizvođača i koji je naveden u ovom uputstvu.

Sadržaj ovog uputstva i specifikacija proizvoda podložni su izmenama bez prethodnog obaveštavanja.

Za sve dodatne informacije o proizvodima, posetite naš veb-sajt: www.brother.com

SAČUVAJTE OVA UPUTSTVA!

Ova mašina je namenjena samo za kućnu upotrebu.

ZA KORISNIKE U ZEMLJAMA IZVAN EVROPE

Ovaj aparat nije namenjen za upotrebu osobama sa smanjenim fizičkim, senzornim ili mentalnim sposobnostima (uključujući i decu), nedostatkom iskustva i znanja, osim ako su pod nadzorom osobe odgovorne za njihovu bezbednost, koja im je objasnila uputstva o upotrebi uređaja. Decu stalno treba nadgledati da se ne bi igrala uređajem.

ZA KORISNIKE U EVROPSKIM ZEMLJAMA

Ovaj aparat mogu da koriste deca starija od osam godina i osobe sa smanjenim fizičkim, senzornim ili mentalnim sposobnostima ili nedostatkom iskustva i znanja, pod uslovom da su pod nadzorom odrasle osobe i da su upoznati s upotrebom uređaja na bezbedan način. Deca nipošto ne smeju da se igraju uređajem. Čišćenje i održavanje, ne smeju vršiti deca bez nadzora odrasle osobe.

SAMO ZA KORISNIKE U VELIKOJ BRITANIJI, IRSKOJ, MALTI I KIPRU

VAŽNO!

U slučaju da je potrebno promeniti utičnicu, uvek upotrebite ASTA do BS 1362 sa obaveznom oznakom  na utičnici.

- Uvek koristite poklopac za utikač. Nemojte koristiti utikače bez poklopca.
- Ako utikač ne odgovara utičnici na kablu za napajanje, obavezno se obratite ovlašćenom servisu.

O OVOM PRIRUČNIKU

Ovaj priručnik je napisan za nekoliko modela mašina.

Crteži prikazani u priručniku mogu da se razlikuju od stvarnog modela.

Osim toga, budući da se specifikacije razlikuju od modela do modela, poneke funkcije opisane u ovom uputstvu mogu da se odnose samo na neke modele.

ŠTA SVE MOŽETE DA RADITE OVOM MAŠINOM

Osnovne operacije

Pošto ste kupili ovu šivaću mašinu, molimo vas da prvo pročitate ovaj deo uputstva, jer se u njemu nalazi sve ono što treba da znate o mašini i njenim najvažnijim funkcijama.

Poglavlje 1 PRE PO ETKA UPOTREBE

Osnovni delovi i funkcije šivaće mašine

strane **B-2**

Poglavlje 2 PO ETAK ŠIVENJA

Priprema za šivenje i u njenoj osnovnih metoda i tehnika

strane **B-31**

Šivenje

Ovaj odeljak opisuje postupke za upotrebu različitih vrsta bodova, kao i druge funkcije. Pruža detalje o osnovama mašinskog šivenja, kao i o posebnim funkcijama mašine kao, recimo, onih za izradu rupica za dugmad i šivenja cevastih delova odeće.

Poglavlje 1 ŠIVENJE UKRASNIH ZAVRŠETAKA

Saveti za šivenje ukrasnih završetaka i različitih vrsta tkanina

strane **S-2**

Poglavlje 2 KORISNI BODOVI

Naučite da koristite unapred programirane i najčešće korišćene bodove

strane **S-6**

Dekorativno šivenje

U ovom odeljku pronađete sve ono što treba da znate o ukrasnim bodovima, njihovom korišćenju i podešavanju.

Poglavlje 1 DEKORATIVNI BODOVI

Raznolikost bodova proširuje kreativnost i pruža široke mogućnosti.

strane **D-2**

Dodatak

U ovom odeljku nalaze se važne informacije u vezi s korišćenjem mašine.

Poglavlje 1 ODRŽAVANJE I MOGUĆE SMETNJE

Kako pravilno održavati mašinu i rešiti eventualne probleme tokom njenog korišćenja.

strane **A-2**

SADRŽAJ

UVODNI DEO.....	i
VAŽNA BEZBEDNOSNA UPUTSTVA.....	ii
O OVOM PRIRUČNIKU	iv
ŠTA SVE MOŽETE DA RADITE S MAŠINOM..	iv

B Osnovne operacije

Poglavlje 1 PRE POČETKA UPOTREBE	2
Nazivi delova mašine i njihove funkcije.....	2
Mašina.....	2
Igla i vrste stopica.....	4
Operativni tasteri	4
Operativni panel i operativni tasteri.....	5
Korišćenje ravnog postolja.....	6
Priloženi pribor.....	7
Probor po izboru.....	8
Uklju ivanje/isklju ivanje mašine.....	9
Uklju ivanje mašine.....	10
Isklju ivanje mašine.....	10
LCD	11
Izgled ekrana.....	11
Podešavanje osetljivosti tastera.....	12
Namotavanje/iinstaliranje špulne.....	13
Namotavanje špulne	13
Postavljanje špulne.....	16
Uvo enje gornjeg konca.....	19
Uvo enje gornjeg konca.....	19
Uvo enje konca u iglu	21
Uvo enje konca u iglu bez koriš enja uvlaka a konca.....	22
Izvla enje donjeg konca.....	23
Koriš enje dvoiglovice.....	23
Uparivanje konca/igle i tkanine.....	26
Zamena igle.....	27
Provera ispravnosti igle.....	27
Zamena igle.....	27
Zamena stopice.....	29
Zamena stopice.....	29
Uklanjanje i montiranje nosa a stopice.....	30

Poglavlje 2 POČETAK ŠIVENJA

Šivenje	31
Metode odabira bodova.....	31
Odobir mustre.....	32
Šivenje bodova.....	33
Šivenje oja avaju ih bodova	35
Automatsko oja avanje bodova.....	35
Prioritetno oja avanje.....	37
Podešavanje bodova.....	38
Podešavanje širine boda.....	38
Podešavanje dužine boda.....	38
Podešavanje zategnutosti konca.....	39
Korisne funkcije.....	40
Automatsko odsecanje konca (samo za modele koji imaju taster za automatsko odsecanje konca).....	40
Podešavanje pritiska stopice.....	41
Tabela bodova.....	42

S Šivenje

Poglavlje 1 ŠIVENJE ATRAKTIVNIH ZAVRŠETAKA

Korisni saveti o šivenju.....	2
Probno šivenje.....	2
Promena smer a šivenja.....	2
Šivenje zaobljenih delova.....	2
Šivenje cilindri nih delova.....	2
Šivenje ravnomernog dodatka za šav.....	3
Šivenje raznih vrsta tkanina.....	4
Šivenje debelih tkanina	4
Šivenje tankih tkanina	4
Šivenje rastegljivih tkanina.....	5
Šivenje kože i tkanina od vinila	5
Prišivanje i ak-trake.....	5

Poglavlje 2 KORISNI BODOVI

Osnovni bodovi.....	6
Fircanje.....	6
Osnovni bodovi.....	6
Šivenje slepim bodom.....	8
Bodovi za opšivanje	11
Opšivanje pomo u stopice za opšivanje "G".....	12
Opšivanje pomo u cikcak stopice "J".....	12
Opšivanje pomo u stopice sa ugra enim seka em.....	12
(ne ide uz sve modele).....	12
Izrada rupica za dugmad/prišivanje dugmadi...	14
Izrada rupica za dugmad.....	14
Prišivanje dugmadi.....	17
Umetanje rajsferšlusa.....	20
Umetanje centralnog rajsferšlusa.....	20
Umetanje bo nog rajsferšlusa.....	21
Umetanje rajsferšlusa/gurtne.....	24
Umetanje centriranog rajsferšlusa.....	24
Umetanje gurtne.....	25
Šivenje rastegljivih tkanina i lastiša.....	26
Rastegljivi bodovi.....	26
Prošivanje lastiša.....	26
Aplikacije, pa vork i kilting.....	27
Šivenje aplikacija.....	27
Nasumi ni pa vork (bez dizajna).....	28
Sastavljanje delova (pising).....	28
Quilting.....	30
Slobodni kilting.....	31
Satenski bod pomo u regulatora brzine.....	32
Bodovi za oja avanje rada.....	33
Trostruki rastegljivi bod.....	33
Bar tak bod.....	33
Krpljenje.....	34
Bod ušice/om ice.....	36
Dekoratívni bodovi	37
Fagotiranje.....	37
Dekoratívni školjkasti bod.....	38
Dekoratívni bod preko nabrane tkanine.....	38
Školjkasti ukrasni porub.....	39
Dekoratívno spajanje.....	39

D Dekorativno šivenje

Poglavlje 1 SLOVNI/DEKORATIVNI BODOVI 2

Šivenje unapred podešenih dekorativnih bodova	
Odabir željene mustre.....	2
Brisanje mustre.....	3
Šivenje atraktivnih završetaka.....	3
Osnovno šivenje.....	4
Kombinovanje mustri.....	5
Provera izabrane mustre.....	6
Ponavljjanje iskombinovanih mustri.....	6
Memorisanje mustri.....	6
Pozivanje sa uvanih mustri.....	7
Prilago avanje mustre.....	7

A Dodatak

Poglavlje 1 ODRŽAVANJE I REŠAVANJE PROBLEMA 2

Briga i održavanje.....	2
Pravila o podmazivanju.....	2
Pravilno držanje mašine.....	2
iš enje LCD ekrana.....	2
iš enje spoljašnosti mašine.....	2
iš enje ležišta špulne.....	2
Rešavanje problema.....	5
Naj eš i problemi i rešenja.....	5
Prezategnutost gornjeg konca.....	5
Konac zapetljan s nali ja tkanine.....	6
Nepravilna zategnutost konca.....	7
Tkanina se zaglavila u mašini i ne može da se pomeri.....	8
Konac je zapetljan oko vretena za namotavanje špulne.....	11
Na ekranu se pojavila poruka "EO6".....	13
Spisak simptoma i rešenja.....	15
Poruke o greškama.....	21
Zvu ni signali.....	22



Osnovne operacije

Ovaj odeljak pruža informacije o početnim procedurama podešavanja, kao i opise korisnih funkcija ovog uređaja.

U ovom odeljku strane su obeležene slovom "B"

Poglavlje 1 PRE PO ETKA UPOTREBE.....**B-2**

Poglavlje 2 PO ETAK ŠIVENJA.....B-31

Poglavlje 1 PRE POČETKA UPOTREBE

Nazivi delova mašine i njihove funkcije

U nastavku su opisani različiti delovi mašine i njihove funkcije. Pre nego što počnete da koristite mašinu, obavezno pročitajte ove opise da biste se upoznali s delovima svoje mašine i naučili gde se oni nalaze.

Mašina

Izgled mašine s prednje strane

Izgled mašine može da se razlikuje u zavisnosti od modela.

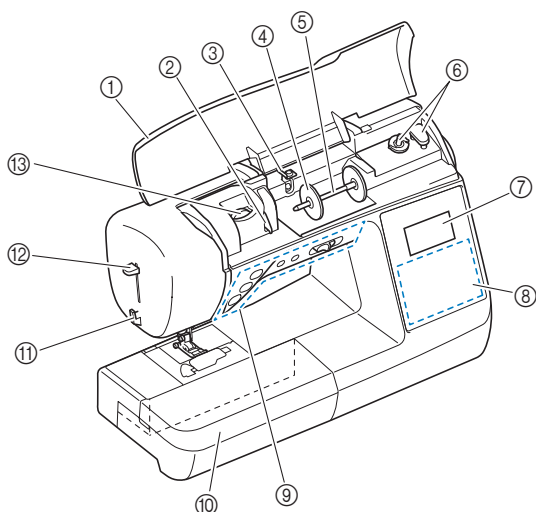
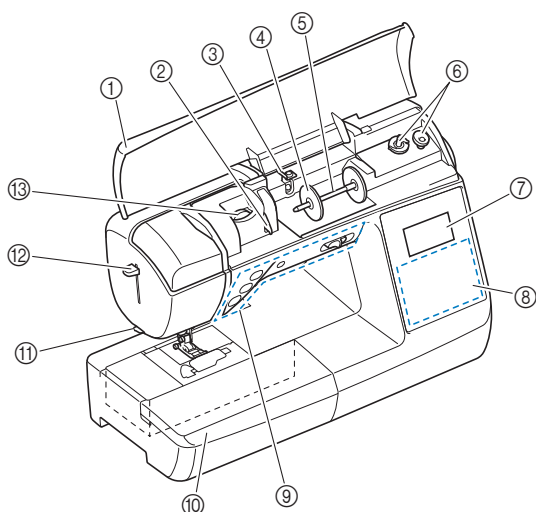

- ① Gornji poklopac
Otvorite poklopac da biste postavili kalem konca na stalak.
- ② Vodilica za gornji konac
Provucite konac oko ove vodilice dok postavljate gornji konac.
- ③ Vodilica za namotavanje donjeg konca
Provucite konac ispod ove vodilice i oko zateznog diska dok namotavate konac na špulnu.
- ④ Poklopac kalema
Ovaj poklopac služi da drži kalem na mestu.
- ⑤ Stalac za kalem
Postavite kalem konca na ovaj stalak.
- ⑥ Mota špulne
Služi za namotavanje konca na špulnu.
- ⑦ LCD ekran
Na njemu se pojavljuju svi podaci o podešenom bodu i eventualnim greškama.
- ⑧ Operativni panel
Služi za odabir različitih bodova i funkcija mašine.
(strana 5)
- ⑨ Operativni tasteri i regulisanje brzine rada mašine
Upotrebite ove tastere i klizače da biste upravljali mašinom.
strana B-4
- ⑩ Rukavnik
Odložite stopice i špulne u prostor za pribor u ravnom postolju.
Uklonite ravno postolje dok šijete polukružne delove tkanina kao, recimo, manžetne na rukavima.
- ⑪ Reza konca
Provucite konce kroz sekač i odsecite ih.
- ⑫ Ručica uvlačenja konca
Upotrebite ovu ručicu za uvlačenje konca u iglu.
- ⑬ Taster za podešavanje zategnutosti konca
Upotrebite ovaj taster da podesite zategnutost gornjeg konca (strane B-39)

Izgled mašine s boka i otpozadi

Izgled mašine može da se razlikuje u zavisnosti od modela.

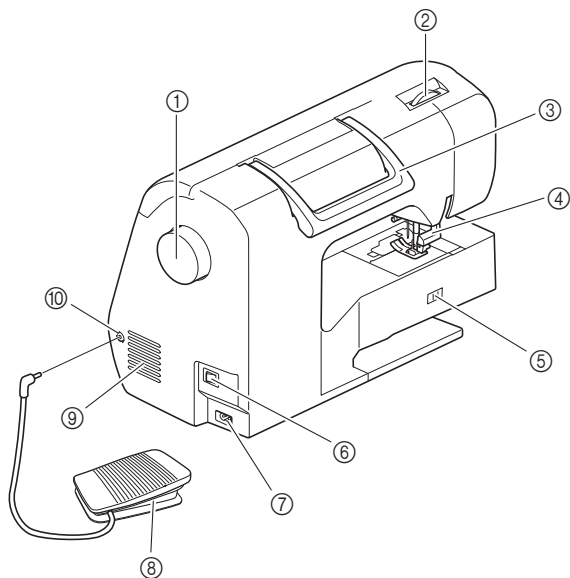
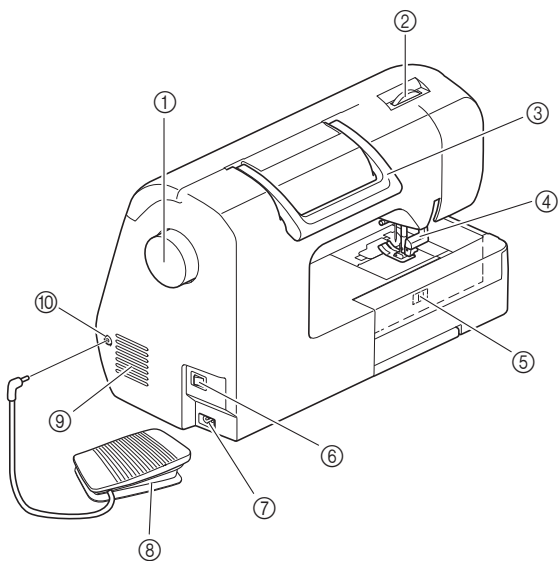

- ① **Zamajac** | Okrenite točak zamajca prema sebi (suprotno od kazaljke na satu) da biste spustili iglu i prošli jedan bod.
- ② **Taster za regulisanje pritiska stopice** | Podesite pritisak stopice na tkaninu koju šijete (zavisi od vrste tkanine).
- ③ **Ručica** | Mašinu premeštajte držeći je za ručku.
- ④ **Ručica za podizanje i spuštanje stopice** | Podignite, odnosno, spustite ovu ručicu kada želite da podignete ili spustite stopicu.
- ⑤ **Podizanje zubaca transportera** | Upotrebite da podignete ili spustite zupce transportera. (strana S-31)
- ⑥ **Glavni prekidač** | Služi za uključivanje i isključivanje šivaće mašine.
- ⑦ **Utičnica za napajanje** | Ubacite utičnicu kabla za napajanje u dovod električne energije.
- ⑧ **Pedala** | Služi za pokretanje i zaustavljanje mašine i regulisanje brzine šivenja.
- ⑨ **Otvor za ventilaciju** | Ovaj ventilacioni otvor omogućava protok vazduha u polju oko motora i stoga uvek mora biti prohodan dok je mašina u upotrebi.
- ⑩ **Utičnica pedale** | Ubacite utičnicu na kraju kabla pedale u ovaj otvor.

Izbor odgovarajuće igle i stopice

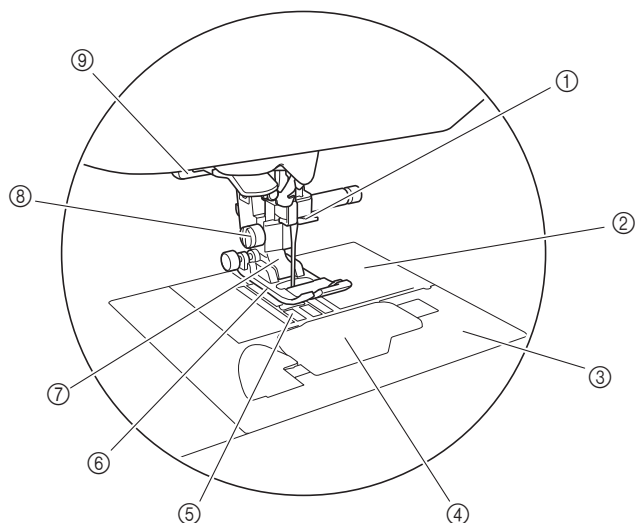

- ① **Vodilica iglenog konca**
Provucite gornji konac kroz vodilicu iglenog konca.
- ② **Ubodna ploča**
Ubodna ploča je označena linijama kako bi se olakšalo šivenje ravnih bodova.
- ③ **Poklopac ubodne ploče**
Uklonite poklopac ubodne ploče kad želite da očistite ležište špulne i grajfer.
- ④ **Poklopac špulne**
Uklonite poklopac špulne i ubacite špulnu u njeno ležište.
- ⑤ **Zupci transportera**
Zupci transportera povlače tkaninu u smeru šivenja.
- ⑥ **Stopica**
Stopica vrši pritisak na tkaninu u toku šivenja. U zavisnosti od izabranog boda, postavite odgovarajuću stopicu.
- ⑦ **Nosa stopice**
Stopica je pričvršćena vijkom za svoj nosač.
- ⑧ **Vijak na nosa u stopice**
Zavrtnjem i odvrtanjem ovog vijka stopica se postavlja ili uklanja.
- ⑨ **Poluga za rupice za dugmad**
Spustite ovu ručicu dok šijete rupice za dugmad ili vršite krpljenje.

Radni/operativni tasteri

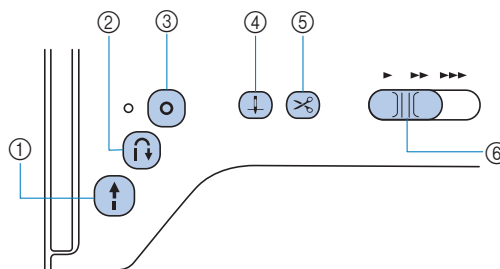

- ① **“Start/Stop” taster**

Pritisnite “Start/Stop” taster da pokrenete ili zaustavite mašinu. Mašina u početku šije sporije dok je taster konstantno pritisnut. Kad zaustavite šivenje, igla ostaje u donjem položaju, zabodena u tkaninu. Više o tome pročitajte na strani B-31.

Taster menja boju u zavisnosti od načina rada mašine.

Zeleno: Mašina je spremna za rad ili već radi.
Crveno: Mašina ne može da šije.
Narandžasto: Mašina namotava konac na špulnu ili je vreteno za namotavanje špulne pomerenom udesno.

- ② **Taster za šivenje unazad**

Kad koristite taster za kretanje unazad dok prošivate cikcak, ravne i elastične cikcak bodove, mašina će prošiti povratne bodove sporo dok držite uključen taster za kretanje unazad. Bodovi se prošivaju u suprotnom smeru.

Bodovi za ojačanje šava sastoje se od šivenja 3-4 uboda unazad na početku i završetku svakog šega, posle čega se mašina automatski zaustavlja. Više o tome pročitajte na strani B-35.

- ③ **Taster za bod ojačanja**

Koristite ovaj taster za uzastopno šivenje pojedinog boda i za učvršćivanje. Za dekorativne bodove pritisnite ovaj taster da biste završili punim bodom umesto na sredini tačke. LED lampica svetli dok mašina šije ceo motiv i automatski se isključuje kad se šivenje zaustavi. (strana B-35)

- ④ **Taster za pozicioniranje igle**

Pritisnite ovaj taster da podignete ili spustite iglu. Kad ga pritisnete dvaput, mašina će prošepati jedan bod.

- ⑤ **Taster za odsecanje konca** (postoji na nekim modelima)

Po završetku šivenja, pritisnite taster za odsecanje oba konca. Potrebno je samo da postavite konce na mesto i pritisnete taster sa simbolom makaza.

- ⑥ **Regulator brzine šivenja**

Pomerite klizač ulevo ili u desno kad želite da smanjite, odnosno povećate brzinu šivenja.

PAŽNJA

- Odnosi se na modele sa tasterom za odsecanje konca.

Ne pritisnite taster za odsecanje konca ako su konci već presečeni, jer to može prouzrokovati pucanje igle i izazvati oštećenje na mašini.

Operativni panel i tasteri na njemu

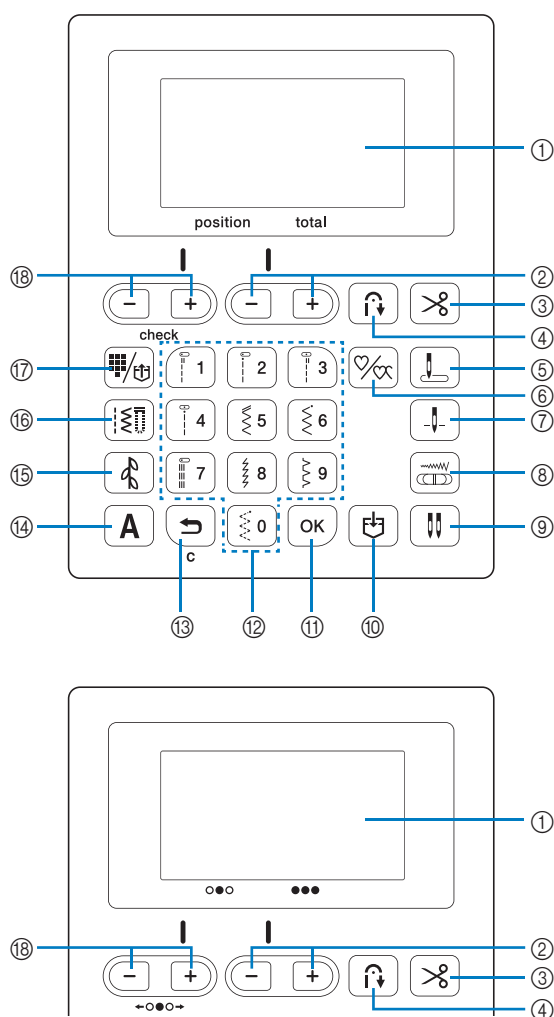

- ① LCD ekran
Na LCD ekranu se prikazuju odabrani bodovi i poruke koje se odnose na pogrešne unose. Za više detalja, pogledajte odeljak "LCD ekran" na strani B-11.
- ② Podešavanje dužine boda (- +)
Pritisnite da podesite željenu dužinu boda.
- ③ Taster za automatsko odsecanje konca (postoji na nekim modelima) ✂
Pritisnite da izaberete funkciju automatskog odsecanja konca.
- ④ Taster za automatsko kretanje unazad i oja avanje boda ↶
Pritisnite kad želite da uključite ovu funkciju.
- ⑤ Po etna pozicija igle ⬇
Pritisnite da odaberete ili "1 ravan bod (levo)" ili "3 ravna boda (sredina)" kao bod koji će automatski biti podešen po uključenju mašine.
- ⑥ Taster za jednu/ponavljaču u (♥) ✂
Pritisnite da izaberete jednu ili ponavljaću mustru.
- ⑦ Taster za položaj igle ⬆
Pritisnite da izaberete u kom će položaju ostati igla po završetku šivenja (u gornjem ili donjem položaju).
- ⑧ Taster širine boda (---) (---)
Pritisnite da biste podesili širinu boda pomoću regulatora brzine šivenja. Više informacija potražite u odeljku o satenskom bodu.
- ⑨ Taster za dvoiglovluku (---) (---)
Pritisnite kad želite da koristite dvoiglovluku. Više informacija potražite u odeljku B-23.

- ⑩ Memorijski taster (---) (---)
Pritisnite kad želite da sačuvate neku mustru u memoriji mašine. Više detalja pronaći ćete u odeljku "Memorisanje mustru" u poglavlju o dekorativnim bodovima.
- ⑪ OK taster (OK)
Pritisnite da potvrdite izbor, izvedete neku operaciju ili dodate neku mustru.
- ⑫ Numerički taster
Pomoću ovog tastera izaberite jedan od deset najčešće korišćenih bodova. Kada birate druge bodove, unesite broj željenog boda pritiskom na ovaj taster.
- ⑬ Otkazivanje ↵
Ovim tasterom ćete poništiti prethodnu operaciju i vratiti se na staru. Osim toga, pritiskom na ovaj taster uklonite poslednju dodatnu mustru kombinacijom slova ili dekorativnih bodova.
- ⑭ Taster za slovo biranje (A)
Pritisnite da izaberete bod označen slovom.
- ⑮ Taster za dekorativni bod (---) (---)
Pritisnite da odaberete željeni dekorativni bod.
- ⑯ Taster za odabir bodova (---) (---)
Pritisnite da izaberete željeni bod.
- ⑰ Taster za biranje unapred podešenih bodova i mustru (---) (---)
Pritisnite da izaberete bod dodeljen određenom numeričkom tasteru ili da pronađete mustru koju ste sačuvali.
- ⑱ Taster za podešavanje širine boda (- +)
Pritisnite da podesite željenu širinu boda ili da proverite kombinacije mustru na LCD ekranu.



Napomena

Tasteri za upravljanje mašinom su tasteri na dodir.

Njihov odgovor zavisi od jačine pritiska, dok dužina pritiska nema uticaja na njihovo funkcionisanje.

Koriš enje rukavnika

Prateći pribor se nalazi u delu rukavnika. Povucite poklopac prema sebi da otvorite odeljak za odlaganje pribora.

Oblik i veličina ravnog postolja zavisi od modela mašine.

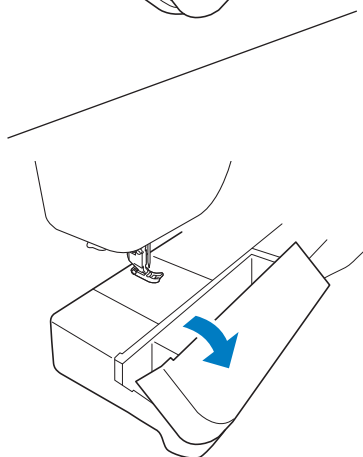
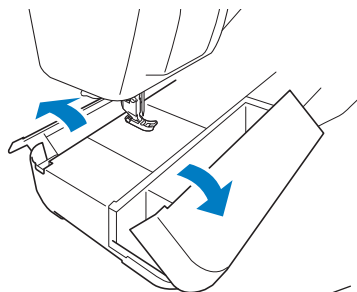



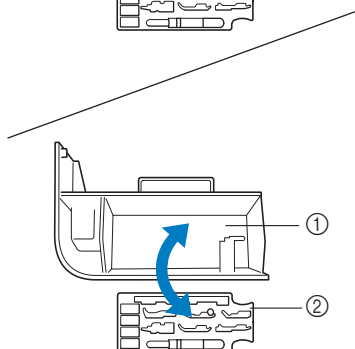
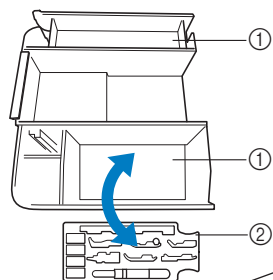







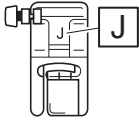
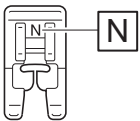
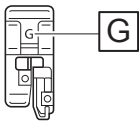
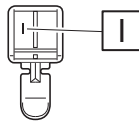
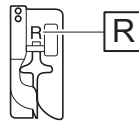
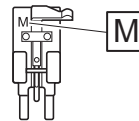
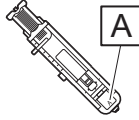



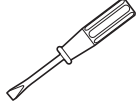

Unutar rukavnika nalazi se prostor sa stopicama koje spadaju u pribor koji dobijate uz mašinu.



- ① Prostor za čuvanje pribora
- ② Plitka posuda sa stopicama

Priloženi pribor

U zavisnosti od modela mašine, priloženi pribor može da se razlikuje. Po otvaranju kutije, obavezno proverite da li se u njoj nalazi sav prateći pribor koji ide uz model vaše mašine.

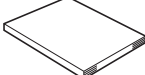
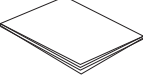
1.  Stopica za cikcak "J"	2.  Stopica za monograme "N"	3.  Stopica za opšivanje "G"	4.  Stopica za rajsferslus "I"	5.  Stopica za slepi porub "R"	6.  Stopica za ušivanje dugmadi "M"
7.  Stopica za rupice za dugmad "A"	8.  Komplet igala (1)	9.  Dvoiglovka *2	10.  Špulna (4) Jedna je u mašini.	11.  Paralica	12.  Četkica za čišćenje
13.  Buša	14.  Odvijač (3)	15.  Odvijač u obliku diska	16.  Vodoravni stalak za kalem	17.  Poklopac za kalem (veći)	
18.  Poklopac za kalem (srednji) (2) (Jedan je na mašini.)	19.  Poklopac za kalem (mali)	20.  Umetač za male kaleme	21.  Mrežica za konac	22.  Ležište za špulnu (na mašini)	23.  Pedala
24.  Torbica za pribor	25.  Uputstvo za upotrebu	26.  Brzi referentni vodič			

*1 75/11 2 igle
90/14 2 igle
90/14 2 igle: Igle s okruglim vrhom (zlatna boja)

*2 2/11 igle

*3 Uz ovu mašinu dobijate obe vrste igala.

Pribor po izboru

Dole navedeni pribor ne dobijate uz mašinu, već se kupuje zasebno. Opcioni dodaci razlikuju se u zavisnosti od modela mašine. Posetite ovlašćenog prodavca da biste se upoznali sa spiskom dodatnog pribora koji odgovara vašoj mašini.

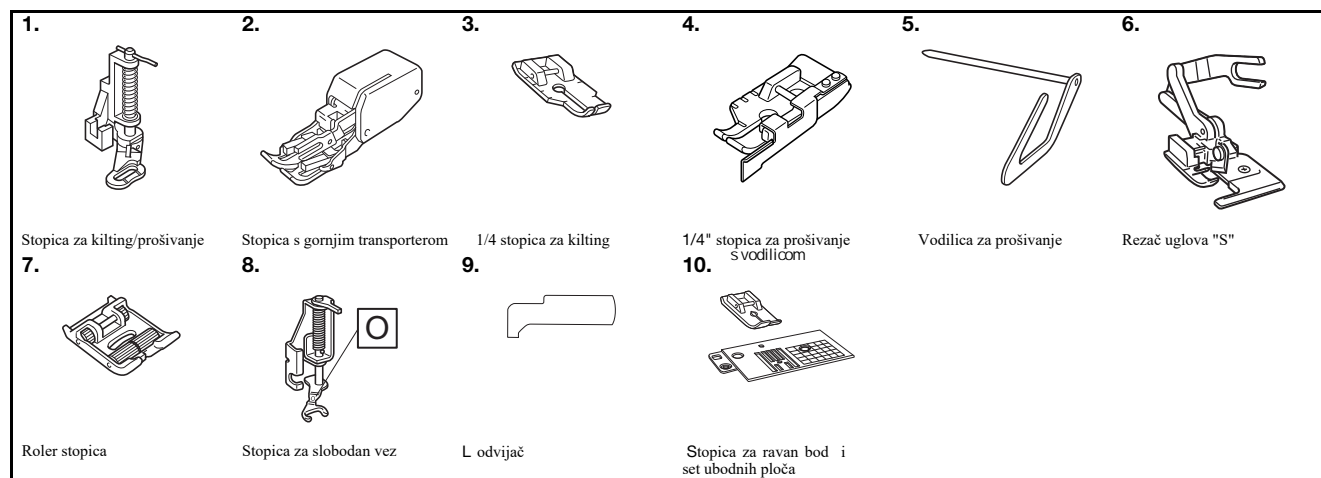

Podsetnik

- Da biste došli do dodatnog pribora ili delova, obratite se ovlašćenom prodavcu.
- Sve specifikacije delova bile su tačne u vreme štampanja ovog uputstva. Šifre određenih delova podložne su izmenama bez obaveze prethodnog obaveštavanja.
- U zavisnosti od vrste boda i završne obrade, na raspolaganju vam je širok izbor stopica. Informišite se o tome kod svog ovlašćenog prodavca.
- Uvek koristite dodatni pribor u skladu s modelom vaše mašine.

Uključivanje/isključivanje mašine

**UPOZORENJE**

- Kao izvor napajanja, uvek koristite regularan, kućni dovod električne energije. Upotreba drugog izvora može prouzrokovati požar, strujni udar ili oštećenje na samoj mašini.
- Proverite da li je utičnica pravilno postavljena u zidni utikač, kao i to da li je s druge strane električni kabl pravilno povezan s mašinom.
- Nemojte da uključujete mašinu ukoliko na utikaču/utičnici postoji bilo kakvo oštećenje.
- Isključite mašinu i izvucite utikač iz dovoda za napajanje u sledećim slučajevima:
 - Kada ne koristite mašinu i niste pored nje
 - Po završetku korišćenja mašine
 - Ako tokom korišćenja dođe do poremećaja u napajanju
 - Kad mašina ne radi ispravno zbog lošeg povezivanja ili diskonekcije
 - Tokom nevremena i grmljavine

**PAŽNJA**

- Koristite isključivo kabl koji ste dobili uz mašinu.
- Ne koristite produžni kabl, već mašinu direktno uključite u izvor napajanja. Nemojte da koristite ni utičnice u koje su uključeni drugi uređaji zbog opasnosti od požara i strujnog udara.
- Nikad ne dodirujte utičnicu mokrima rukama zbog opasnosti od strujnog udara!
- Pre nego što isključite mašinu iz izvora napajanja, obavezno isključite glavni prekidač (na OFF poziciju). Nikad ne isključujte mašinu povlačenjem za kabl, već izvucite utikač iz utičnice.
- Vodite računa da električni kabl uvek bude u savršenom stanju (ne sme se koristiti ako na njemu postoji bilo kakvo oštećenje). Nemojte držati teške predmete na kablju. Svako nagnjećenje može prouzrokovati požar ili strujni udar. Ako primetite bilo kakvo oštećenje na električnom kablju, odnesite mašinu kod najbližeg ovlašćenog prodavca.
- Ukoliko putujete i duže vreme nećete koristiti mašinu, obavezno je isključite iz izvora napajanja. Ostavljanje električnog uređaja uključeno u struju može izazvati požar.
- Kad ostavljate šivaču mašinu bez nadzora, uvek isključite glavni prekidač i potom izvucite utikač iz električne utičnice.
- Prilikom održavanja mašine ili zamene delova, uređaj mora biti isključen iz izvora napajanja.

Uklju ivanje mašine

- 1 Proverite da li je mašina isklju ena na prekida u (treba da je u položaju 0 i tek onda ubacite uti nicu kabla u utika na boj strani mašine.
- 2 Ubacite uti nicu kabla u ku ni dovod elektri ne struje.

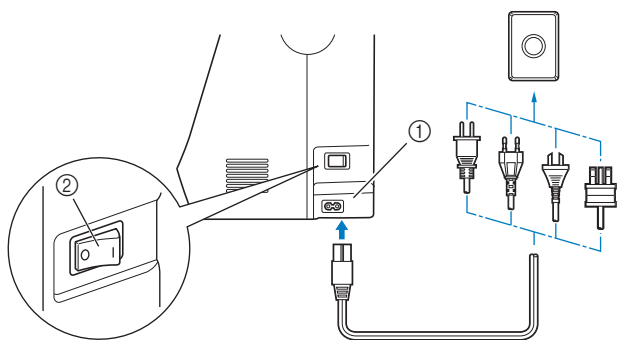

1. Utičnica za struju
2. Glavni prekida

- 3 Pritisnite glavni prekida tako da bude postavljen u položaj "I".

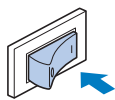

→ Lampica, LCD ekran i Start/Stop prekidač počinju da svetle čim uključite prekidač.



Podsetnik

- Kad je mašina uključena, igla i zupci transportera pomeriće se uz prateći zvuk. Ovo je normalna pojava, nije kvar.
- Ako isključite mašinu usred šivenja dok radite u u funkciji "Šivenje", operacija se neće obnoviti posle ponovnog uključjenja mašine.

Isklju ivanje mašine

Kad završite sa šivenjem, isključite mašinu. Ako u međuvremenu želite da premestite mašinu na drugo mesto, proverite da li je isključena.

- 1 Uverite se da mašina nije u funkciji šivenja.
- 2 Da biste isključili mašinu, potrebno je da pritisnete glavni prekida prema oznaci 0.

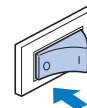

LCD ekran

Prikaz LCD ekrana

Pošto uključite mašinu, LCD ekran svetli i na njemu se vide sledeći simboli.

Ekran se menja kako koristite tastere ispod ekrana.

Prikaz standardnih bodova

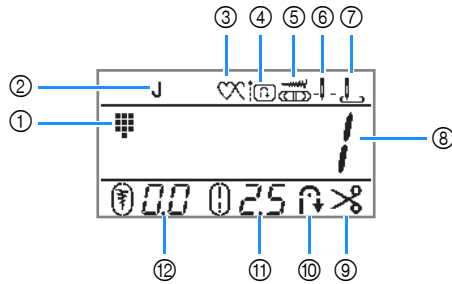

Prikaz slovnih/dekorativnih bodova (videti odeljak "Dekorativno šivenje")

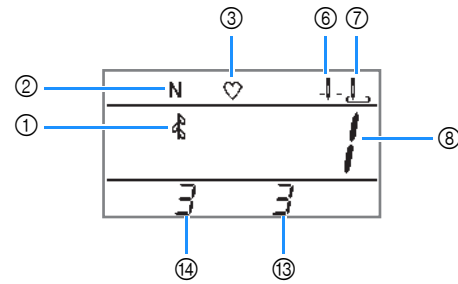

Br.	Prikaz	Naziv	Opis	strana
1		Kategorija boda	Prikazuje kategoriju trenutno izabrane mustre/ili boda : Unapred podešeni bodovi : Standardni bodovi (ravan i cikcak) : Dekorativni bod A 1 : Slovni bod (gotski font) A 2 : Slovni bod (font rukopisa) A 3 : Slovni bod (sa senkom) A 4 : Slovni bod (japanski font)	B-31
2		Stopica	Pokazuje koju stopicu treba koristiti.	B-29
③		Jednostruko/repetitivno šivenje	Prikazuje jednostruki ili ponavljanju i režim rada. : Jednostruko šivenje : Repetitivno šivenje	D-6
4		Prioritet ojačanja	Prikazuje da je prioritet ojačanja podešen na ON .	B-37
⑤		Podešavanje širine	Prikazuje da širina boda može da se podeši regulatorom brzine	B-32
⑥		Podešavanje igle	Prikazuje da li se radi jednostrukom iglom ili dvoiglovkom i u kom položaju e igla ostati po završetku šivenja. : Jednostruka igla/donji položaj : Jednostruka igla/gornji položaj : Dvoiglovka/donji položaj : Dvoiglovka/gornji položaj	B-5
⑦		Po etni položaj igle	Pokazuje ili "1 ravan bod (levo)" ili "3 ravna boda (srednji)" kao standardni bod koji će biti automatski izabran po uključanju mašine. : Ravan bod (levo) : Ravan bod (srednji)	B-5
⑧	-	Broj boda	Prikazuje broj trenutno izabranog boda ili mustre.	B-42
⑨		Automatsko odsecanje konca (postoji na nekim modelima)	Prikazuje automatsko odsecanje gornjeg i donjeg konca po završetku šivenja.	B-21
⑩		Automatsko kretanje unazad/ bodovi ojačanja	Prikazuje automatsko kretanje unazad ili ojačavanje štepa po završetku šivenja.	B-35
⑪		Dužina boda	Prikazuje trenutnu dužinu boda na odabranoj mustri.	B-38
⑫		Širina boda	Prikazuje trenutnu širinu boda na odabranoj mustri.	B-38
⑬	-	Ukupan broj	Prikazuje ukupan broj iskombinovanih slova.	D-5
⑭	-	Pozicija broja	Pokazuje poziciju broja odabranog boda ili mustre.	D-5

Podešavanje osetljivosti tastera

Osetljivost operativnih tastera može da se podesi na pet nivoa. Odaberite onaj koji vam najviše odgovara.

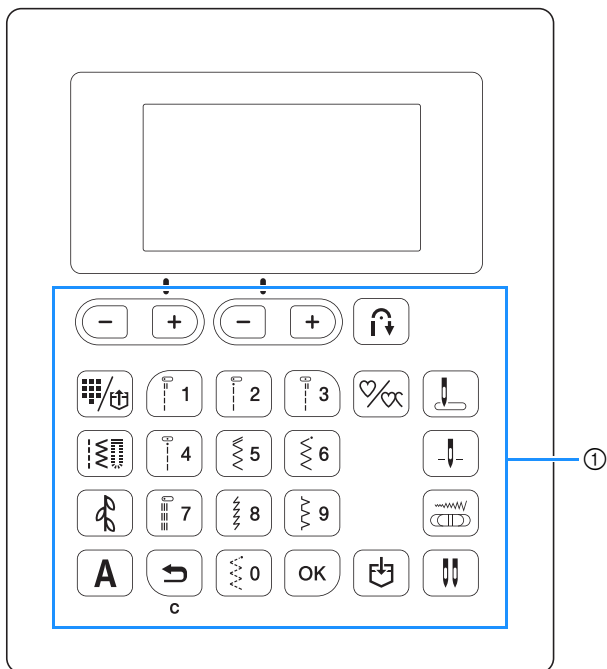

① Operativni tasteri

- 1 Isključite mašinu.
- 2 Dok držite (taster za ojačavanje) na operativnom panelu, uključite šivačku mašinu.
- 3 Pritisnite "-" ili "+" da izaberete "M 3".

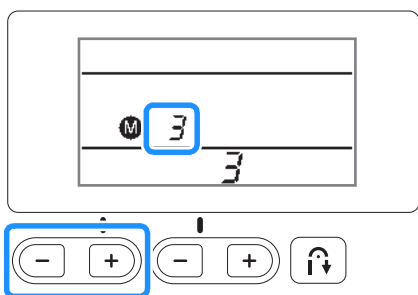

4 Podesite osetljivost tastera pritiskom na "-" ili "+" taster.

- Što veći broj izaberete, osetljivost taster će se povećati; i obrnuto, manji broj pruža manju osetljivost tastera. Fabrički podešena osetljivost je "3".

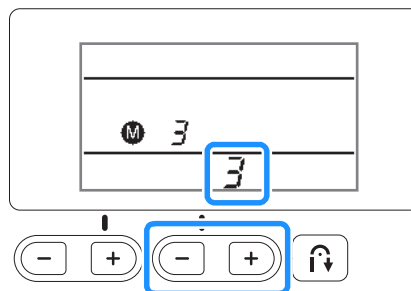

Savet

- Ako koristite tačnu olovku, preporučujemo da podesite osetljivost tastera na najvišu vrednost.

- 5 Pritisnite bilo koji taster izuzev "-" ili "+" da biste proverili trenutnu osetljivost tastera. U tom trenutku taster odreaguje "ON" na ekranu svetluca ovaj znak.
- 6 Isključite mašinu, zatim je ponovo uključite.



Napomena

- Pre nego što isključite mašinu, pritisnite bilo koji taster izuzev "-" ili "+". U suprotnom, mašina možda neće sačuvati izabrano podešavanje.

- Ako mašina ne reaguje kada pritisnete neki operativni taster Isključite mašinu, zatim pritisnite (taster za položaj igle) zatim uključite mašinu i resetujte podešavanja. Isključite mašinu, pa ponovo podesite željene parametre.

Namotavanje/postavljanje špulne

⚠ PAŽNJA

- Koristite samo odgovarajuće špulne (SA156, SFB: XA 5539-151, dizajnirane posebno za ovaj model mašine. Upotreba bilo koje druge špulne može prouzrokovati oštećenje mašine ili ličnu povredu.
- Priložene špulne dizajnirane su isključivo za ovaj model mašine. Ako koristite špulne drugog proizvođača, mašina najverovatnije neće ispravno raditi. Zato vas savetujemo da uvek koristite špulne priložene u priboru ili istog tipa: SA 156; SFB XA 5539-151. SA 156 je klasa 15 špulni.

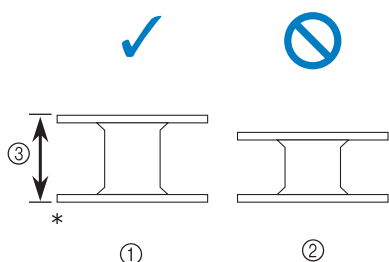

* Izrađene od plastike

① Ovaj model

② Ostali modeli

③ 11,5mm (otprilike 7/16 inča)



Napomena

- Kada je pedala priključena, namotavanje špulne možete započeti i zaustaviti pomoću nje.

Namotavanje špulne

Objasnićemo vam kako da pravilno namotate špulnu.

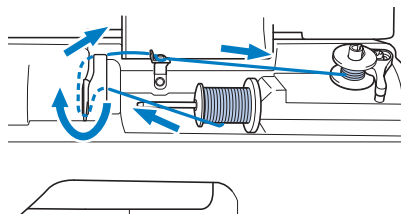

Podsetnik

- Oblik vodilice za namotavanje konca na špulnu razlikuje se od modela do modela; međutim, to ne bi trebalo da utiče na operativni postupak. U ovom priručniku opisan je postupak sa modelima koje koriste vodilicu u obliku ključa.

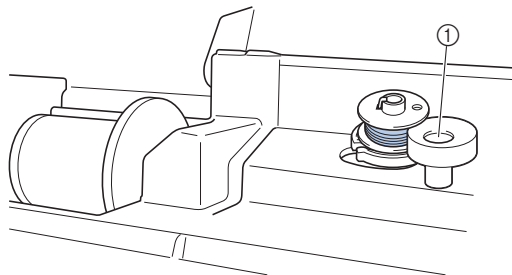

① Vodilica za namotavanje špulne ovalnog oblika

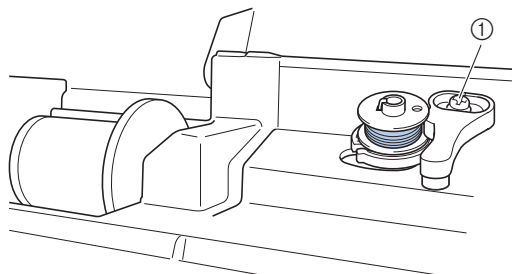

① Vodilica za namotavanje špulne u obliku ključa

1

Otvorite gornji poklopac.

2

Postavite špulnu na vreteno za namotavanje tako da opruga na vretenu nalegne u prorez na špulni. Pri tišni te špulnu da legne na mesto.

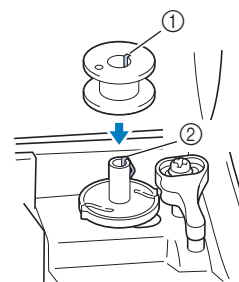

① Prorez

② Opruga na vretenu za namotavanje

3

Gurnite vreteno u smeru strelice (udesno) tako da se namesti u položaj za namotavanje.

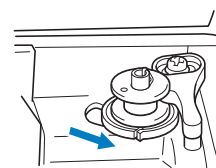

- Na Start/Stop prekidaču uključuje se narandžasto svetlo.

- 4 Podigni te stalak za kalem, pa ukloni te poklopac s njega.

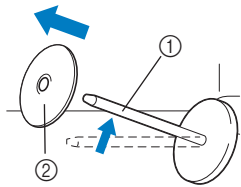

- ① Stalak za kalem
- ② Poklopac za kalem

- 5 Postavi te kalem s koncem na stalak kako je prikazano na slici.

Postavi te kalem konca tako da bude u horizontalnom položaju. Povedi te ra una da se konac odmotava od dole prema gore.

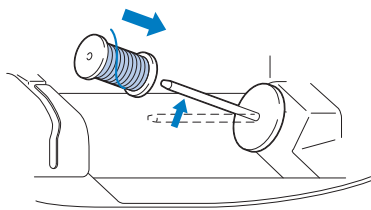

- Ako ne postavi te kalem kako treba, lako može da se desi da se konac pri odmotavanju zapetlja oko vretena.

- 6 Navuci te poklopac kalema na vreteno
Blago zaobljena strana poklopca treba da nalegne na kalem. Gurni te ga udesno koliko god je to mogu e.

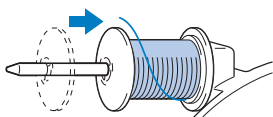

⚠ PAŽNJA

- Ako poklopac nije dobro postavljen na stalak kalema, konac se ne e pravilno odmotavati i verovatno e se zapetljati oko vretena.
- U priboru imate tri različite veličine poklopca kalema, što vam omogućava da odaberete onu koja najbolje odgovara veličini kalema koji koristite. Ako je poklopac premali u odnosu na veličinu kalema, konac može lako zapeti za prorez na kalem, što može oštetiti mašinu. Zato pre početka namotavanja, uvek dobro proverite jeste li odabrali odgovarajućii poklopac (videti sliku).

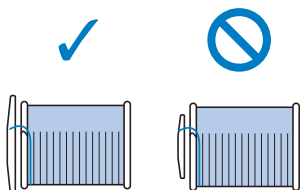

📖 Savet

- Kad koristite kalem kao što je prikazano na slici, uvek koristite mali poklopac i ostavite nekoliko milimetara prostora između poklopca i kalema.

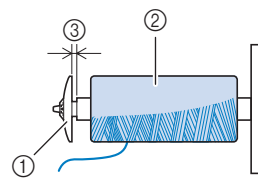

- ① Poklopac za kalem (mali)
- ② Postavljen kalem konca
- ③ Prostor između poklopca i kalema

- Ako koristite svileni ili najlonski konac, odnosno neki drugi koji se prebrzo odmotava, prevucite preko kalema mrežicu. Ako je mrežica preduga ka u odnosu na kalem koji koristite, presavijte je na odgovarajuću dužinu.

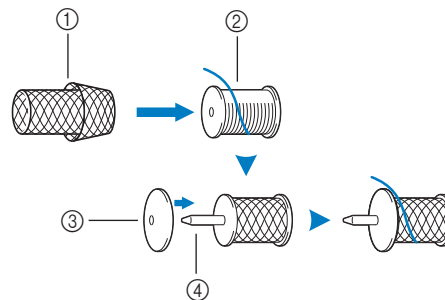

- ① Mrežica za kalem
- ② Kalem
- ③ Poklopac za kalem
- ④ Vreteno/stalak za namotavanje

- Ako je otvor kalema pre nika 12 mm, a dužina kalema 75 mm, pri vrstite ga pomoću držača (obežena je brojem 1). Na taj način ćete obezbediti ravnomerno odmotavanje konca sa kalema.

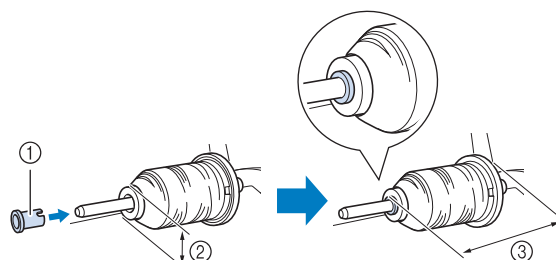

- ① Držač kalema)
- ② 12 mm
- ③ 75 mm

- 7 Dok pridrđavate kalem desnom rukom, levom uhvati te drugi kraj konca i provuci te ga iza vodilice onako kako je prikazano, zatim ga dovedi te u prednji položaj.

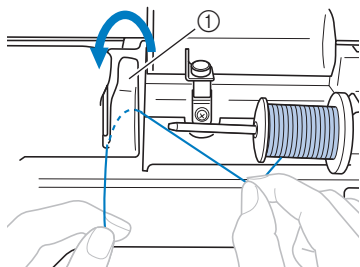

① Vodilica konca

- 8 Provuci te konac ispod poklopca vodilice otpozadi ka napred. Pridrđavaj te konac desnom rukom da se konac ne bi pokidao prilikom povla enja.

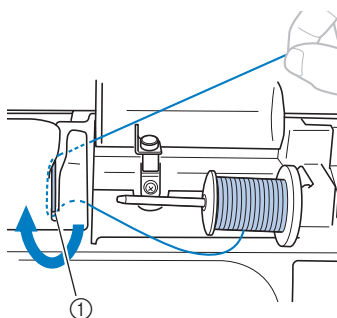

- 9 Provuci te konac udesno, postavi te ga ispod prihvata a na vretenu za namotavanje špulne i zatim ga obmotaj te oko diskova u smeru suprotnom od kretanja kazaljke na satu. Povuci te konac udesno koliko god je to mogu e.

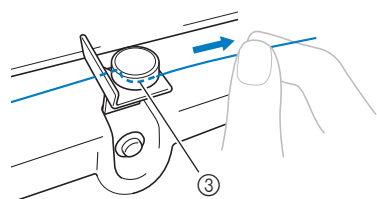
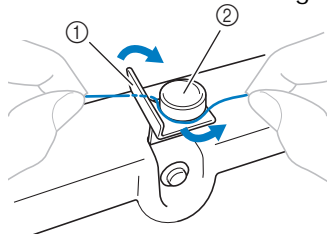

① Vodilica konca
② Zatezni disk
③ Povuci te udesno koliko je to mogu e



Napomena

- Vodi te ra una da konac prolazi ispod zateznog diska.

- 10 Dok pridrđavate konac levom rukom, desnom obmotaj te 5-6 puta konac oko špulne, motaju i ga u smeru kretanja kazaljke na satu.

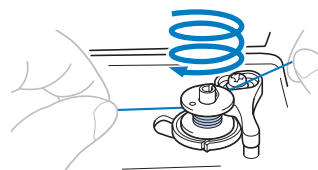

Napomena

- Proverite da li je konac izme u kalema i špulne vrsto zategnut.
- Povedi te ra una da se konac namotava na špulnu u smeru kretanja kazaljke na satu, jer e se u suprotnom konac zapetljati oko vretena za namotavanje.

- 11 Sprovedi te kraj konca kroz prorez na ležišu špulne, zatim ga povuci te udesno da ga prese ete.

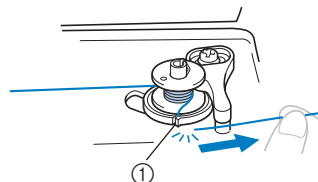

① Prorez na ležištu špulne (sa ugra enim sekam konca)

PAŽNJA

- Proverite da li je konac odse en onako kako je opisano. U suprotnom, može se dogoditi da špulna ne bude pravilno namotana i da se tokom šivenja konac zamrsi na špulni.

- 12 Pomeri te regulator brzine šivenja udesno.

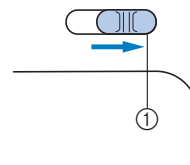

① Regulator brzine šivenja



Napomena

- Brzina namotavanja konca na špulnu zavisi i od vrste konca koji koristi te.

13 Uključite mašinu.

14 Pritisnite Start/Stop taster i mašina će poći da namotava špulnu. Ako koristite pedalu, nežno je pritisnite i držite je dok se namotavanje ne završi.



① Start/Stop taster



Napomena

- Kada namotavate providni najlonski konac na špulnu, zaustavite namotavanje kada je špulna dopola puna.

Ako je špulna do kraja namotana najlonskim koncem, na plastici mogu nastati pukotine, zbog kojih će bodovi biti nejednaki i konac može pući u toku šivenja.

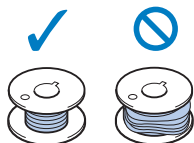

15 Kad namotavanje špulne počne da usporava, zaustavite mašinu pritiskom na Start/Stop taster. Ako koristite pedalu, sklonite nogu s nje i mašina će se zaustaviti.

⚠ PAŽNJA

- Ako ne zaustavite mašinu pošto namotavanje počne da usporava, to može prouzrokovati oštećenje uređaja.

16 Odsecite namotani konac makazama.

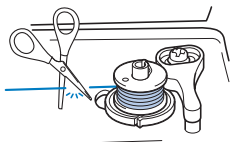

17 Pomerite vreteno za namotavanje špulne ulevo i zatim uklonite špulnu.

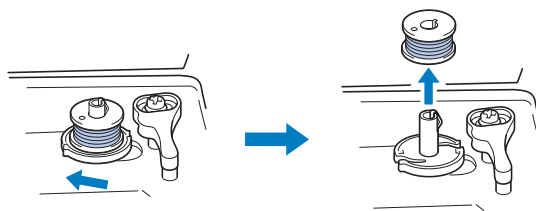

Podsetnik

Ako vreteno za namotavanje ostane u desnom položaju, igla se ne može pomeriti (šivenje nije moguće).

18 Podesite regulator brzine šivenja na željenu brzinu.

19 Uklonite špulnu s namotanim koncem sa vretena.



Podsetnik

- Kada je mašina startovana ili je zamajac okrenut posle namotavanja špulne, mašina će napraviti kratak "klik" zvuk, što ne predstavlja nepravilnost.

Postavljanje špulne

Postavite namotanu špulnu u ležište. Možete odmah započeti sa šivenjem bez izvlačenja konca. Dovoljno je da umetnete špulnu u ležište i sprovedete konac kroz prerez na poklopcu ubodne ploče.



Podsetnik

Ako želite da izvučete donji konac pre početka šivenja, završite uvođenje konca u mašinu i zatim izvučite donji konac usklađeno s procedurom objašnjenoj u odeljku "Izvlačenje donjeg konca".

⚠ PAŽNJA

- Uvek koristite samo pravilno namotanu špulnu. U suprotnom, može doći do pucanja igle ili nepravilne zategnutosti konca.

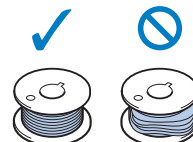

- Pre postavljanja špulne ili prilikom zamene igle, uvek prvo isključite mašinu pritiskom na "Start/Stop" taster, jer u suprotnom može doći do slučajnog pokretanja mašine i povređivanja.

- 1 Taster (↓) za pozicioniranje igle treba pritisnuti jednom ili dvaput za podizanje igle.
- 2 Isključite mašinu.
- 3 Podignite polugu stopice.
- 4 Povucite jezičak poklopca špulne udesno.

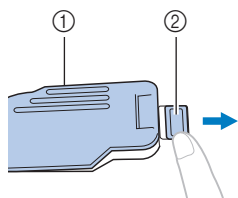

- 1 Poklopac špulne
- 2 Jezičak

- 5 Uklonite poklopac špulne.
- 6 Uzmi te špulnu u desnu ruku, a levom pridrži konac, kako je prikazano.

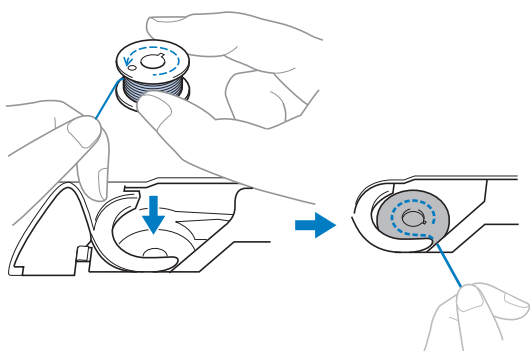

- 7 Pridrži konac prstom desne ruke (1) vodeći ga tako da se konac odmotava u levu stranu, zatim provući konac ispod pločice označene brojem 2.

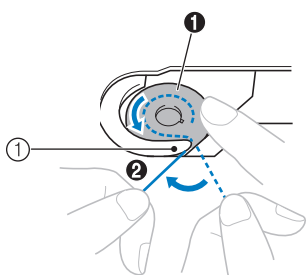

Podsetnik

Veoma je važno da konac i špulna budu pravilno postavljeni. Pre nego što počnete da šijete, proverite da li ste postavili špulnu i donji konac onako kako je prikazano na slikama.

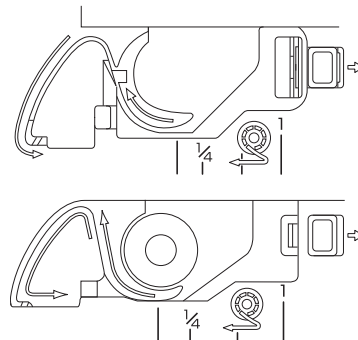

- 8 Pridrži te špulnu desnom rukom (1) i sprovedi te konac kroz prerez na poklopcu (2) zatim ga lagano povuci te levom rukom u smeru strelice (3).

- Konac ulazi u oprugicu za kontrolu zategnutosti na ležištu špulne.

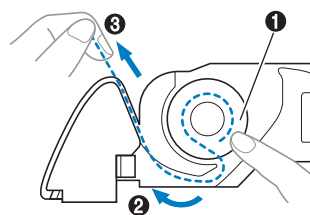

- 9 Lagano pridrži konac prstom (1), sprovedi te konac kroz prerez (2), povuci te ga prema sebi i odseci te višak konca pomoću sekača (3).

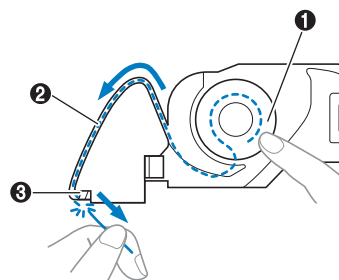

PAŽNJA

Pre početka šivenja, još jednom proverite da li je špulna pravilno postavljena i da li se konac odmotava u pravom smeru. U suprotnom, može doći do pucanja igle i nepravilne zategnutosti konca.



Napomena

- Ako konac nije pravilno ubačen u oprugu za podešavanje zategnutosti konca, to će poremetiti šivenje i prouzrokovati neujednačenost boda.

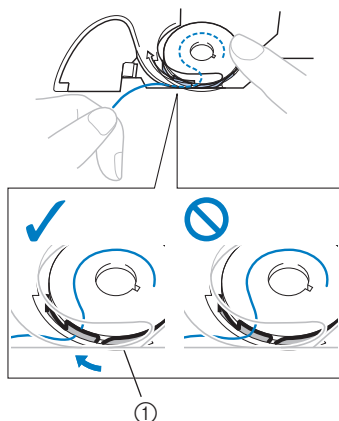

1 Opruga za podešavanje zategnutosti konca

10

Vrati te poklopac na mesto.

Umetni te pločicu (1) u donji levi ugao poklopca špulne, zatim pritisni te desni deo poklopca (2).

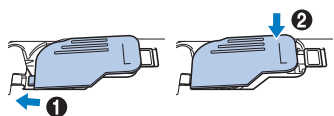

Ovim korakom je završeno namotavanje i postavljanje špulne s donjim koncem.



Podsetnik

Da biste po elili da šijete, potrebno je još da pravilno postavite gornji konac, što je detaljno objašnjeno u narednom poglavlju.

Uvo enje gornjeg konca

PAŽNJA

- U priboru su tri veličine poklopca kalema, što vam omogućava da odaberete onaj koji najbolje odgovara veličini kalema koji koristite. Ako je poklopac premali u odnosu na kalem, konac može da zapne za prorez na kalemu ili igla može da se slomi. Kada koristite mini kalem, upotrebite umetak/držač. Za više informacija o izboru poklopca za vaš izbor konca, pogledajte stranicu B-14.

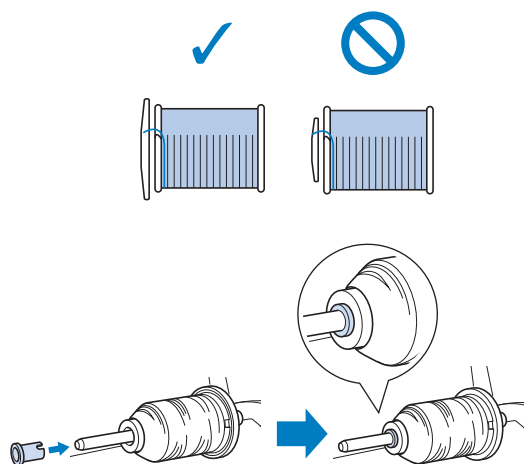

- Uvo enje gornjeg konca mora da se izvede vrlo pažljivo i u skladu s uputstvima. Loše postavljen gornji konac najčešće je uzrok pucanja igle i mršenja konca.
- Pažljivo uparite iglu sa vrstom i debljinom konca. Više o tome pročitajte u odeljku "Uparivanje igle i konca" na strani B-26.

Uvo enje gornjeg konca

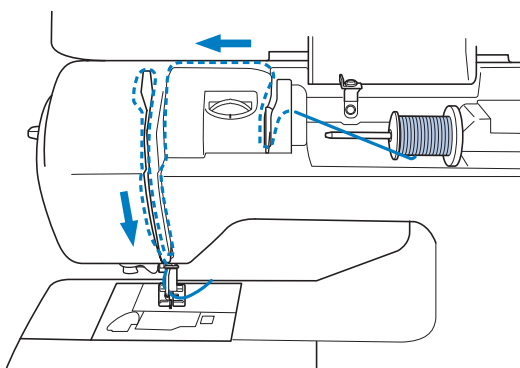

Prilikom uvo enja gornjeg konca, pažljivo sledite uputstva.

- Uključite mašinu.
- Podignite polugu stopice (1).

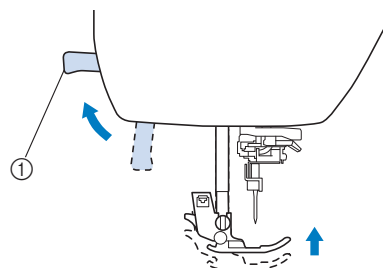

① Poluga stopice

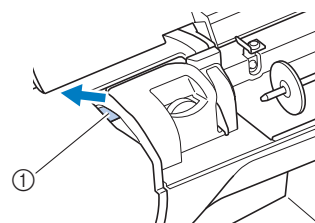

① Zatvara



Napomena

- Ako stopica nije podignuta, nije moguće uvesti gornji konac.

- Taster (1) za pozicioniranje igle, pritisnite jednom ili dvaput da podignete iglu.

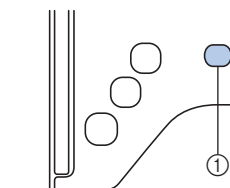

- Taster za pozicioniranje igle

Igla je pravilno podignuta kada se oznaka na zamajcu (1) nalazi u ovom položaju.

Ako se oznaka ne nalazi u tom položaju, pritisnite (1) (taster za pozicioniranje igle) da podignete iglu.

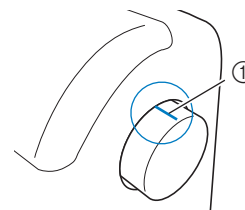

- Oznaka na zamajcu

- Isključite mašinu.

- 5 Podigni te vreteno i ukloni te poklopac s njega.

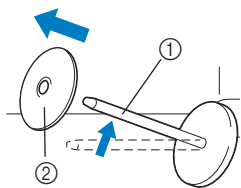

- ① Stalak/vreteno za kalem
② Poklopac kalema

- 6 Postavi te kalem konca za stalak.
Postavi te kalem tako da sklizne na stalak i bude u vodoravnom položaju. Konac treba da se odmotava odozdo na gore.

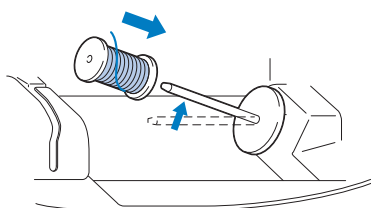

⚠ PAŽNJA

- Ako poklopac kalema nije dobro namešten, to može da prouzrokuje zapli tanje konca i pucanje igle.

- 7 Postavi te poklopac kalema na stalak.
Gurni te poklopac koliko je mogu e udesno, kako je prikazano, s tim što zaobljena strana treba da se na e na levoj strani.

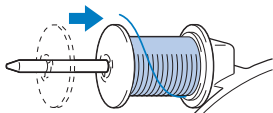

- 8 Dok pridržavate nit konca desnom rukom, levom sprovedi te konac ispod vodilice, onako kako je prikazano na slici.

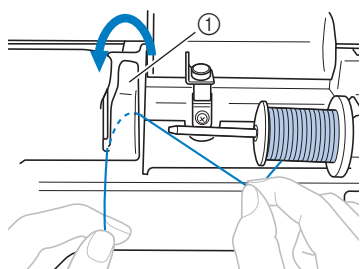

- ① Vodilica konca

- 9 Dok lagano pridržavate konac desnom rukom, levom ga sprovedi te ispod poklopca vodilice (1) i potom ga povuci te nagore (u smeru strelice).

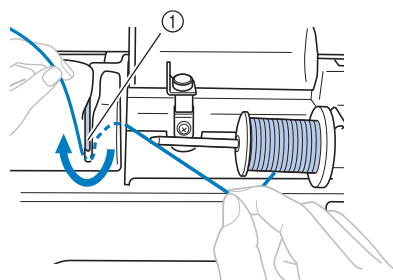

- 10 Uvedi te konac u mašinu dužinom udubljenja, prate i putanju oznu enu isprekidanom linijom.

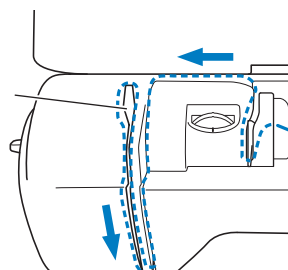

Napomena

- Ako je stopica spuštena a zatvara zatvoren, ne možete uvesti gornji konac. Obavezno podigni te stopicu da otvori te zatvara pre nego što postavi te konac. Osim toga, pre uklanjanja gornjeg konca, prvo podigni te stopicu da otvori te zatvara .
- Ova mašina poseduje prozor kroz koji možete proveriti u kom položaju se nalazi poluga za prihvatanje konca i da li je konac pravilno provu en kroz rupicu.

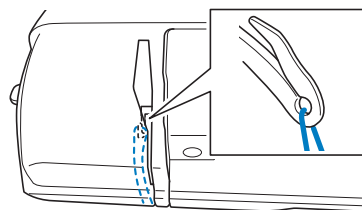

- 11 Sprovedite konac iza vodilice na nosa u igle. Konac ete najlakše sprovesti iza nosa a igle tako što ete ga pridržavati levom rukom i potom ga sprovesti desnom kroz vodilicu, kako je prikazano na slici.

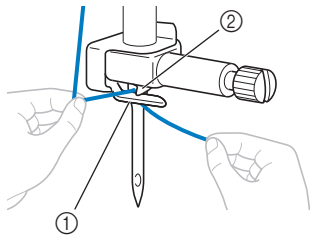

① Vodilica na nosaču igle

Uvo enje gornjeg konca



Podsetnik

- Uvlaka gornjeg konca može da se koristi s mašinskim iglama 75/11 do 100/16.
- Uvlaka konca ne može da se koristi za uvo enje konca u dvoiglovcu i krilatu iglu.
- Kada koristite providni najlonski konac ili neku drugu vrstu nestandardnog konca, ne preporu ujemo upotrebu uvlaka a.
- Ako ne možete da koristite uvlaka konca, pogledajte odeljak "Ru no uvo enje konca u iglu" na strani B-22

- 1 Povucite ulevo kraj konca koji ste provukli kroz vodilicu, zatim ga provucite kroz urez ozn a en brojem 1. Sad vodite konac sprede i uđeni te u prerez diska ozn a enog brojem 7, sve do ta ke ozn a ene brojem 2.

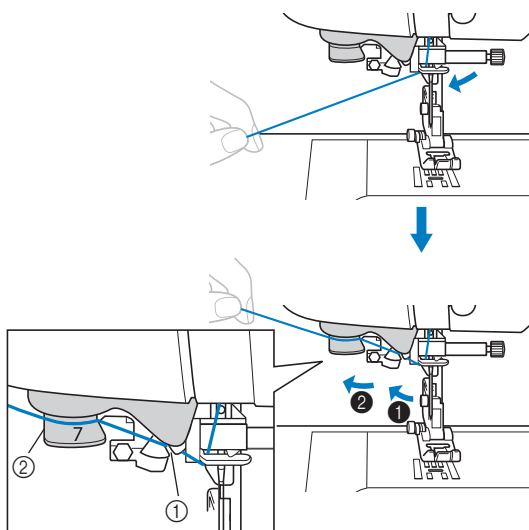

1. Urez za vodilicu
2. Disk

- 2 Odseđete konac pomo u seka a, koji se nalazi s leve strane.

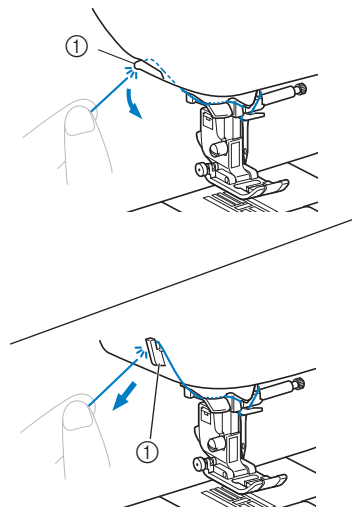

1. Seka konca



Napomena

- Ako ne možete da odseđete konac, spustite stopicu da bi konac stajao na mestu pre nego što ga odseđete. Ukoliko primenite ovaj na in, presko ite korak 3.
- Kad koristite konac koji se brzo odmotava s kalema, kao na primer, metalik konac, bi e teško uđeni te iglu ako ste odsekli konac. Zato, umesto da koristite seka a, izvucite oko 8 cm konca provla e i ga kroz disk ozn a en brojem 1.

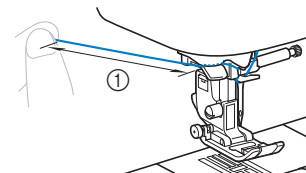

① 8 cm ili više

- 3 Spustite stopicu povla enjem poluge.

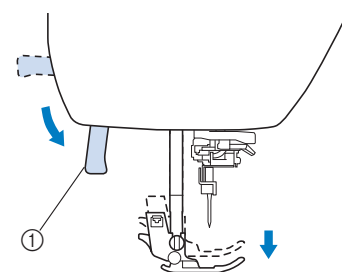

① Poluga za spuštanje i podizanje stopice

- 4 Spustite ručicu uvlaka a konca s leve strane mašine dok ne klikne, zatim je polako vratite u prvobitni položaj.

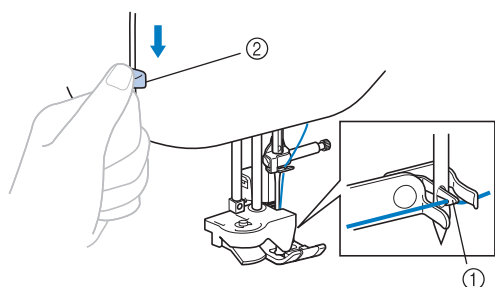

1. Kukica
2. Poluga uvlaka a konca
- Kukica će se zarotirati i provući u konac kroz ušicu igle.



Napomena

- Ako igla nije u najvišem položaju, uvlaka konca ne može da uvuče konac. Okrenite zamjaku u smeru suprotnom od kazaljke na satu da podignete iglu. Ona je pravilno podignuta kada se oznaka na zamjaku nalazi na vrhu, kako je prikazano na strani B-12.

- 5 Pažljivo povucite kraj konca koji je prošao kroz ušicu igle.

Ako se dogodi da konac ne prođe do kraja, ali postoji petljica u ušici igle, samo je pažljivo provući kroz ušicu i izvucite konac.

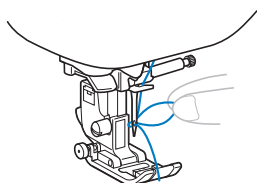

⚠ PAŽNJA

- Kad povlačite konac, nemojte to činiti naglo i previše snažno, jer time možete iskriviti iglu.

- 6 Podignite stopicu, provucite kraj konca ispod nje, zatim izvucite oko 5 cm konca prema stražnjem delu mašine.

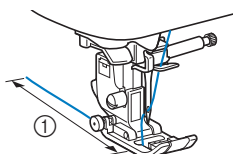

- ① 5 cm konca

Ručno uvlačenje gornjeg konca (bez korišćenja uvlaka)

Kada koristite posebne vrste konca, dvoiglovku ili krilatu iglu, tada nije moguće koristiti uvlaka, pa je stoga potrebno ručno uvući konac u iglu.

- 1 Sprovedite konac do vodilice na nosu igle, kao što je opisano u prethodnom odeljku.
- 2 Spustite polugu stopice.

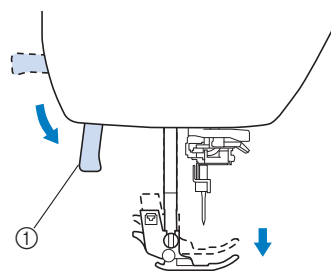

- ① Poluga stopice

- 3 Udenite konac u ušicu igle od spreda ka pozadi.

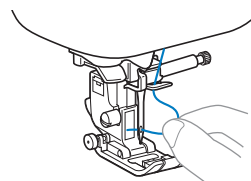

⚠ PAŽNJA

- Veoma je važno da mašina bude isključena dok ručno uvodite konac u iglu. Ako je ostavi uključenom, može doći do slučajnog pokretanja igle i povrede.

- 4 Podignite polugu stopice, sprovedite konac ispod nje i izvucite oko 5 cm konca ka stražnjem delu mašine.

Izvla enje donjeg konca

Kad radi te nabiranje ili pre slobodnog prošivanja, prvo izvucite donji konac onako kako je prikazano na slikama.

- 1 Pogledajte odeljak „Uvo enje gornjeg konca“ (strana B-19) da biste pravilno udenuli gornji konac u iglu.
- 2 Sledi te korake sa strane B-16 da biste pravilno postavili špulnu u njeno ležište.
- 3 Sprovedite konac kroz prerez. Nemojte odse i konac.

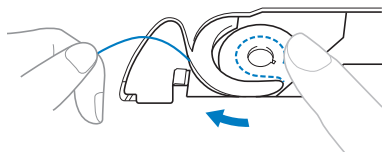

- 4 Dok lagano priđržavate gornji konac levom rukom, pritisnite  desnom taster za pozicioniranje igle jednom ili dvaput da podignete i spustite iglu.

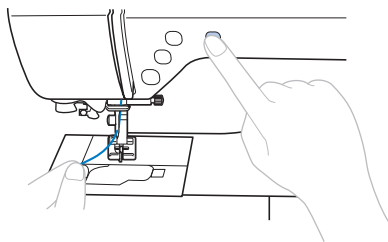

Donji konac zahvata gornji i sada može da se izvu e

- 5 Pažljivo povucite gornji konac nagore da biste s njim izvukli i donji konac.

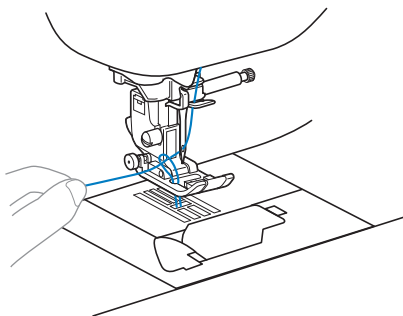

- 6 Pošto ste izvukli donji konac, podvucite ga ispod stopice ka stražnjem delu mašine i izvucite oko 10 cm konca, to jest, onoliko koliko je potrebno da bi se izjedna io s dužinom gornjeg.

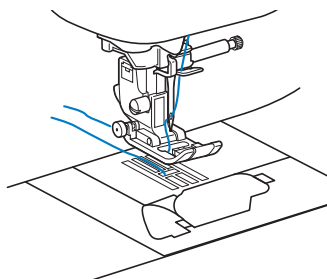

- 7 Vratite poklopac ležišta špulne. Vratite poklopac ležišta špulne na mesto, onako kako je prikazano na slici; postavite ga i zatim ga povucite ulevo.

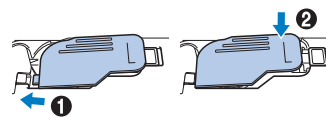

Koriš enje dvoiglovke

Dvoiglovkom možete da prošivate dve linije istog boda, istim ili razli itim koncima, s tim da oba moraju biti iste debljine i kvaliteta. Pre upotrebe dvoiglovke, proverite njenu ispravnost i upotrebite vodoravni stalak za namotavanje konca.

O bodovima koje možete prošivati dvoiglovkom pro itajte na strani B-42 u okviru tabele s vrstama bodova.

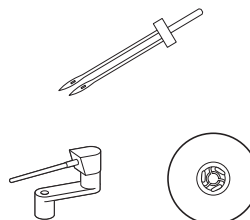

Napomena

- Dvoiglovka se tradicionalno koristi za šivenje vertikalnih gustih nabora, ali za to vam je potrebna specijalna stopica. Obratite se ovlaš enom prodavcu da nabavi te stopicu (njena šifra je SA 194, F069:XF5832-001).

PAŽNJA

- Koristite samo dvoiglovku koju ste dobili s mašinom (šifra X59296-121). Koriš enje neke druge dvoiglovke može oštetiti ure aj.
- Nikad ne koristite tupe i iskrivljene igle. One se lako lome i mogu prouzrokovati povredu.
- Uvlaka konca ne može da se koristi za udevanje konca u dvoiglovku.

- 1 Namontirajte dvoiglovku. Za više detalja o postavljanju igle pogledajte odeljak "Zamena igle" na strani B-27.
- 2 Uvedite gornji konac u levu iglu. Da biste ovo pravilno uradili, prati te korake za uvo enje gornjeg konca iz prethodnog odeljka.

Uvo enje gornjeg konca

- 3 Ru no uvo enje gornjeg konca u levu iglu.
Sprovedi te konac kroz ušicu igle od spreda ka pozadi.

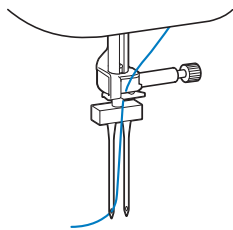

- 4 Postavi te vodoravni stalak na vreteno za namotavanje špulne.
Ubad te vodoravni stalak tako da stoji pod pravim uglom u odnosu na vreteno za namotavanje špulne.

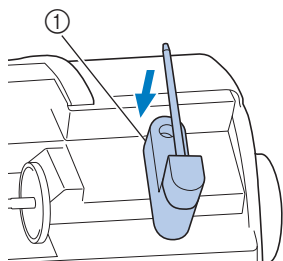

① Vreteno za namotavanje špulne

- 5 Okreni te stalak ulevo tako da zauzme vodoravan položaj.

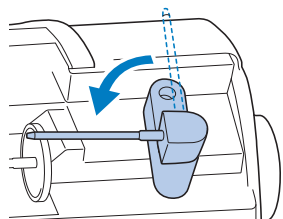

- 6 Postavi te kalem gornjeg konca za desnu iglu na vreteno za namotavanje i u vrsti te ga odgovaraju im poklopcem.
Konac treba da se odmotava s prednje strane kalema.

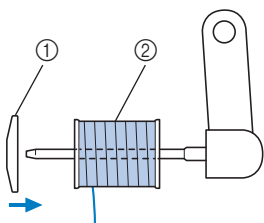

① Poklopac kalema
② Kalem

- 7 Uvedi te konac u desnu iglu na isti na in kako ste to u inili za levu.

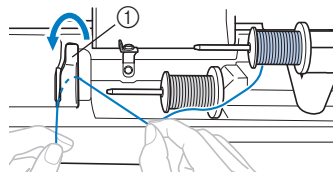

① Poklopac vodilice konca

Ako je potrebno, podseti te se postupka uvo enja gornjeg konca prate i korake iz prethodnog odeljka.

- 8 Ru no uvuci te konac kroz ušicu ne sprovede i ga kroz vodilicu na nosa u igle.
Udeni te konac kroz ušicu na igli od spreda ka pozadi.

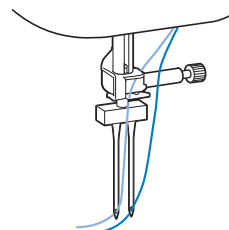

- Uvlaka konca se ne koristi za uvo enje konca u dvoiglovk. Nemojte ga koristiti, jer ete time prouzrokovati ošte enje na mašini.

- 9 Postavi te stopicu za cikcak bod (J)
• Za više detalja o zameni stopice pogledajte odeljak "Zamena stopice" na strani B-29.

⚠ PAŽNJA

- Kad koristi te dvoiglovk, vodi te ra una da uvek koristi te stopicu za cikcak bod (J). Ako su bodovi neujedna eni, upotrebi te stopicu za monogram (N).

- 10 Uklju ite mašinu i odaberi te željeni bod.
• Za odabir boda pogledajte odeljak "Izbor boda ili mustre" na strani B-32
• Pogledajte tabelu na strani B-42 da izaberete odgovaraju i bod za šivenje dvoiglovkom.

⚠ PAŽNJA

- Kad radi te s dvoiglovk, veoma je važno da odaberete odgovaraju i bod, jer u suprotnom možete slomi ti iglu i ošteti ti mašinu.

- 11 Taster  treba pritisnuti da uključi te režim rada s dvoiglovkom.

Povedite računala da na ekranu svetluca ovaj znak.

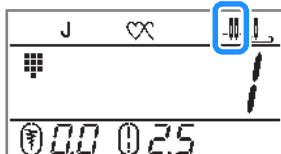

PAŽNJA

- Kad koristite dvoiglovk, važno je da odaberete odgovarajuće režim rada pritiskom na gore navedeni taster. Odstupanje od ovog pravila može prouzrokovati pucanje igle i oštećenje.

- 12 Započnite šivenje.

- Za više detalja o početku šivenja, pogledajte odeljak "Početak šivenja" na strani B-31.

→ Dve paralelne linije istog boda prošivaju se jedna do druge.

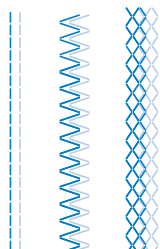

Napomena

- Kad menjate pravac šivenja, pritisnite taster  za pozicioniranje igle da podignete iglu (izvučete je iz tkanine), zatim podignite stopicu i okrenite tkaninu.

PAŽNJA

- Nemojte nikad da okrenete tkaninu dok je igla u njoj, jer time možete prouzrokovati pucanje igle i oštećenje mašine.

Uparivanje tkanine, igle i konca

Igla koje se mogu koristiti na ovoj mašini: mašinske igle u veli inama od 65/9 do 100/16. Što je veći broj, to je igla deblja. I obrnuto, što je manji broj, igla je tanja.

- Konac koji može da se koristi na ovoj mašini: fino e od 30 - 90
 - * Nemojte koristiti konac s oznakom manjom od 20. To može da prouzrokuje loš rad mašine.
 - * Što je manji broj, to je deblji konac. I obrnuto, što je broj veći, to je konac tanji.
- Izbor igle i konca zavisi od vrste i debljine tkanine koju šijete. Da biste bili sigurni da ste dobro iskombinovali iglu i konac, pogledajte priloženu tabelu.
 - Kombinacije igle i konca u tabeli služe samo kao predlog. Za najbolji rezultat, najbolje je prošiti nekoliko bodova na komadu tkanine da biste se uverili kako bod zapravo izgleda.
 - Mašinske igle se habaju. Za najbolje rezultate u šivenju, pobrinite se da redovno menjate iglu. Za više detalja o tom postupku, pogledajte odeljak na strani B-27.
- U principu, tanje igle se koriste s finijim tkaninama, dok se deblje koriste za prošivanje težih i vrših tkanina.
- Izaberite bod koji odgovara tkanini, zatim podesite dužinu boda. Kada prošivate lake tkanine, koristite manju širinu boda, dok za prošivanje težih tkanina, dužinu boda treba povećati. Za prošivanje rastegljivih tkanina, pogledajte poglavlje "Šivenje rastegljivih tkanina" u odeljku "Šivenje".

Vrsta tkanine/primena		Konac		Veli ina igle	Dužina boda u mm
		Vrsta	Fino a		
Lake tkanine	Batist, žoržet, organdin, krep, šifon, til, saten i sli ne.	Poliesterski konac	60 - 90	65/9 - 75/11	1.8-2.5
		Pamu ni ili svileni	50 - 80		
Srednje teške tkanine	Flanel, meko pamu no platno, tkanine za posteljину, puplin, gabardin i sli ne.	Poliesterski konac	60 - 90	75/11 - 90/14	2.0-3.0
		Pamu ni ili svileni konac	50 - 60		
Teške tkanine	Teksas platno, šatorsko platno i ostali materijali sli ne vrstoe	Poliesterski ili pamu ni	30	100/16	2.5-4.0
	Velur, meke kože, teško teksas platno, somot i sli ne tkanine.	Poliesterski	60	90/14 - 100/16	
		Pamu ni ili svileni	30 - 50		
Rastegljive tkanine	Žersej, bukle, rastegljivi pamuk za majice i sli ni materijali.	Pamu ni Poliesterski Svileni	50	Igla sa zaobljenim vrhom 75/11 - 90/14	Podesiti u skladu s vrstom tkanine
Za površinske bodove		Poliesterski Pamu ni	30	90/14 - 100/16	Podesiti u skladu s debljinom tkanine
			50 - 60	75/11 - 90/14	

⚠ PAŽNJA

- U tabeli su okvirno prikazane odgovaraju e kombinacije igle, konca i tkanine. Veoma je važno da pre početka šivenja isprobate odabranu kombinaciju igle i konca na par etu tkanine koju ete koristiti, pa kad se uverite da je bod ujedna en i ispravan, tek onda ga primenite na pravu tkaninu. Ne zaboravite da pogrešna kombinacija igle i konca može prouzrokovati pucanje igle.

Zamena igle

Obavezno se pridržavajte sledećih mera predostrožnosti dok rukujete iglom. Nepoštovanje ovih mera izuzetno je opasno, na primer, ako se igla slomi i njeni deli i se rasprsku. Obavezno pročitajte i pažljivo sledite uputstva u nastavku.

⚠ PAŽNJA

- Koristite samo preporučenenu iglu. Upotreba bilo koje druge igle može oštetiti mašinu.
- Nikad ne koristite krive igle! One lako pucaju i mogu izazvati povredu.

Provera igle

Šivenje savijenom iglom izuzetno je opasno, jer se igla može slomiti tokom rada.

Pre upotrebe igle, postavite ravnu stranu igle na ravnu površinu i proverite da li je rastojanje između igle i ravne površine ujednačeno.

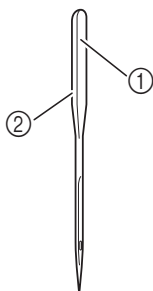

- 1 Ravna strana igle
2 Oznaka broja/tipa igle

⚠ PAŽNJA

- Ako rastojanje između igle i ravne površine nije ujednačeno, to znači da je igla iskrivljena i da je ne treba koristiti.

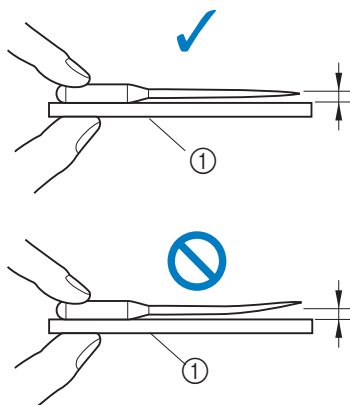

- ① Ravna površina



Napomena

- Iglu treba zameniti u sledećim slučajevima:

- 1 Ako se prilikom ulaska i izlaska igle iz tkanine čuje neobičan zvuk. To bi moglo da znači da je vrh igle slomljen.
- 2 Ako bodovi preskaču. Iгла je najverovatnije iskrivljena.
- 3 Po završetku šivenja celog odevnog predmeta.
- 4 Posle korišćenja tri pune špulne donjeg konca.

Zamena igle

Uzmite odgovarajuću iglu za tkaninu koju prošivate (proverite to u tabeli na prethodnoj strani) i odvijte.

- 1 Pritisnite (+) taster za pozicioniranje igle jednom ili dvaput da podignete iglu.

- 2 Isključite mašinu.

⚠ PAŽNJA

- Pre nego što počnete da menjate iglu, obavezno se uverite da je mašina isključena na prekidaču (položaj OFF) da biste sprečili slučajno pokretanje mašine i povredu.

- 3 Postavite komad tkanine ili papira ispod stopice da prekrijete otvor na ubodnoj ploči.



Oprez!

Postavljanje papira ili tkanine ispod stopice u toku zamene igle neophodno je radi sprečavanja da vam igla upadne u mašinu.

- 4 Spustite stopicu.

Zamena igle

5 Držite iglu levom rukom, a zatim pomoću odvijača okrenite zavrtnj držača igle prema sebi (u smeru suprotnom od kretanja kazaljke na satu) da biste uklonili iglu.

- Zavrtnj držača igle tako možete odvrnuti odvijačem u obliku diska, koji ste dobili u priboru.

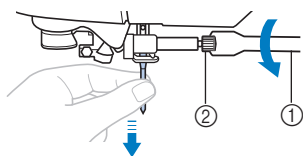

① Odvijač

② Zavrtnj nosa igle

- Ne primenjujte silu dok odvrnete i zavrtnj držača igle, jer ga time možete trajno oštetiti.

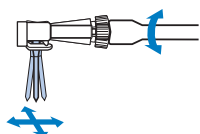

6 Okrenite iglu ravnom stranom ka nosa igle, pa je ubacite u otvor i gurnite je do graničnika.

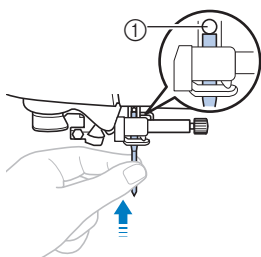

① Graničnik igle

7 Dok pridržavate iglu levom rukom, desnom zavrtnite zavrtnj na nosa igle.

Odvijač okrenite u smeru kretanja kazaljke na satu.

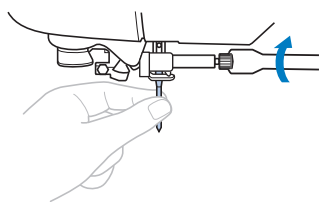

PAŽNJA

Iglu gurnite skroz do graničnika i tek onda je priegnite. U suprotnom, igla može da se slomi u toku šivenja.

Zamena stopice

PAŽNJA

- Koristite stopicu koja odgovara izabranom bodu. Ukoliko koristite pogrešnu, igla može da udari u njen metalni deo i slomi se, što opet može da prouzrokuje oštećenje na mašini.
- Koristite samo stopice koje su predviđene za ovaj model mašine. Upotreba bilo koje druge stopice može prouzrokovati povredu ili oštećenje mašine.

Zamena stopice

- 1 Taster (↓) za pozicioniranje igle pritisnite jednom ili dvaput da podignete iglu.
- 2 Isključite mašinu.

PAŽNJA

Pre nego što započnete da menjate stopicu, obavezno isključite mašinu na prekidaču da se ne bi dogodilo da se mašina slučajno pokrene i izazove povredu.

- 3 Ako je potrebno, podignite polugu stopice.
- 4 Pritisnite crni taster na poleđini nosa a da biste uklonili postojeću stopicu.

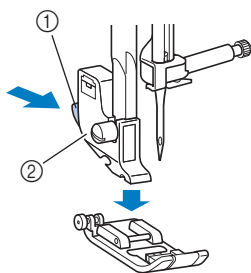

- 1 Crni taster
- 2 Nosa stopice

- 5 Postavite izabranu stopicu ispod nosa a tako da polugica na stopici bude u liniji s nosom.

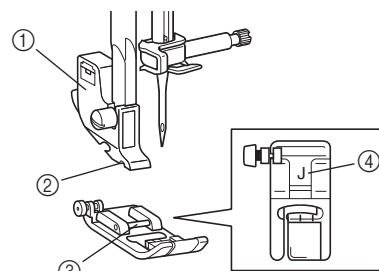

- 1 Nosa stopice
- 2 Urez
- 3 Polugica
- 4 Oznaka stopice

- 6 Lagano spustite stopicu tako da prihvat naletne na stopicu i prihvatiti je.

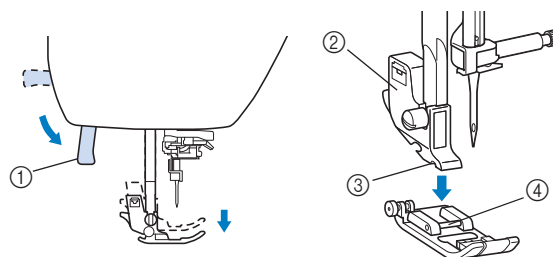

- 1 Poluga za podizanje/spuštanje stopice
 - 2 Nosa stopice
 - 3 Urez
 - 4 Polugica
- Stopica je sada na svom mestu.

- 7 Podignite polugu stopice da biste se uverili da je ona dobro pričvršćena na nosu.

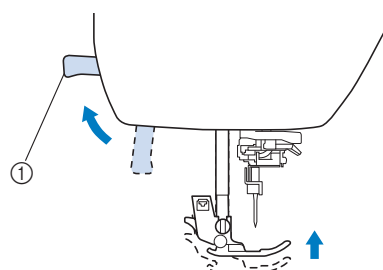

- 1 Poluga za podizanje/spuštanje stopice



Napomena

- Im odaberete neki bod, na ekranu treba da se pojavi simbol s oznakom stopice koju treba da koristite. Pre nego što pokrenete mašinu, proverite jeste li postavili pravu stopicu. Ako niste, isključite mašinu na prekidaču, zamenite stopicu, zatim ponovo uključite uređaj i izaberite željeni bod.

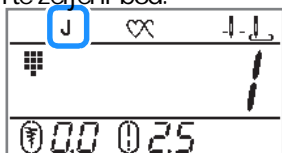

J	Stopica za cikcak bod (J)
N	Stopica za monograme (N)
G	Stopica za opšivanje (G)
A	Stopica za rupice za dugmad (A)
R	Stopica za slepi porub (R)
M	Stopica za prišivanje dugmadi (M)
S	Stopica s ivnim sekanjem (S)

Uklanjanje i postavljanje nosa a stopice

Uklonite nosa stopice dok istite mašinu ili kad treba da postavite stopicu za koju nosa nije potreban (stopica s gornjim transporterom ili ona za prošivanje/kilting). Odvrnite vijak na nosu u stopice.

- 1 Isključite mašinu.
- 2 Uklonite stopicu.
 - Za više detalja, pogledajte postupak zamene stopice objašnjen na prethodnoj strani.
- 3 Odvrnite vijak na nosu u stopice.

Okrećite odvijač prema polećini mašine (u smeru suprotnom od kazaljke na satu).

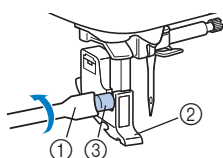

- ① Odvijač
- ② Nosa stopice
- ③ Vijak nosa a stopice

Postavljanje nosa a stopice

- 1 Isključite mašinu.
- 2 Podignite polugu stopice.
- 3 Poravnajte nosa stopice onako kako je prikazano na slici.

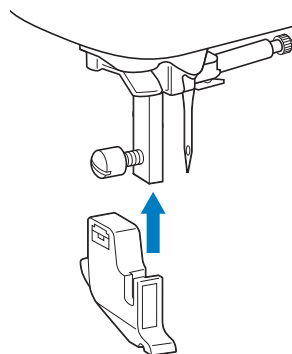

- 4 Pridržite nosa stopice desnom rukom, zatim levom zavrните vijak.

Vijak zavrните u smeru kretanja kazaljke na satu.

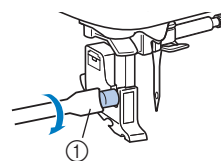

- ① Odvijač

PAŽNJA

Proverite jeste li dobro zavrtili vijak na nosu u stopice. Ako niste, on bi u toku šivenja mogao da spadne i samim time prouzrokuje pucanje igle i oštećenje mašine.



Napomena

- Ako nosa stopice nije ispravno postavljen, ni zategnutost konca neće biti pravilna.

Šivenje

PAŽNJA

- Dok je mašina u pogonu, obratite pažnju na položaj igle. Držite ruke podalje od pokretnih delova uređaja da se ne biste povredili i nikad ne skrećite pogled sa tkanine koju šijete.
- Nikad ne vuđite i ne povlačite tkaninu jer time možete prouzrokovati pucanje igle.
- Nikad ne koristite tupe i krive igle. One lako pucaju i mogu da prouzrokuju povredu i oštećenje na mašini.

Na ini odabira boda

Bodove možete odabrati na ovde opisane načine. Bodovi i mustre mogu da se biraju direktno (pritisakom na odgovarajući taster) ili numerički (ukucavanjem odgovarajućeg broja).

■ Direktni izbor

Ovde postoje dva načina biranja za koje se odlučujete pritisakom na taster 

 Fabrički podešeni bodovi

- Numeričkim tasterima dodeljeni su najčešće korišćeni bodovi. Njih možete odabrati jednostavnim pritisakom na odgovarajući taster. Pojednostavnosti potražite u odeljku „Unapred podešeni bodovi“ na stranici B-46.

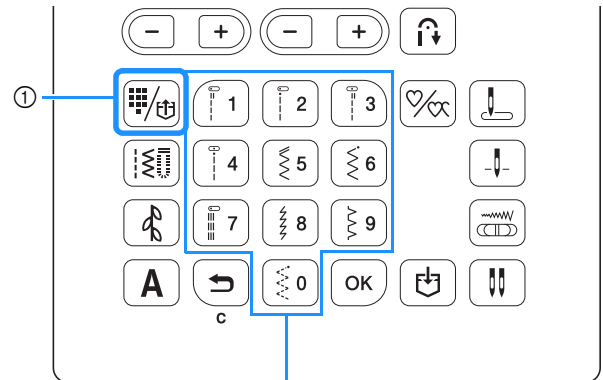

 Sačuvane mustre

- Neke korišćene mustre i kombinacije možete lako sačuvati u memoriji uređaja i pozvati ih pritisakom na taster. 



- 1 Taster za biranje unapred podešenih bodova
- 2 Numerički tasteri

■ Numerički izbor

Pošto pritisnete  taster za odabir boda,  taster za dekorativni bod ili  taster za odabir boda u slovnom režimu, upotrebite numeričke tastere da biste izabrali željeni bod.

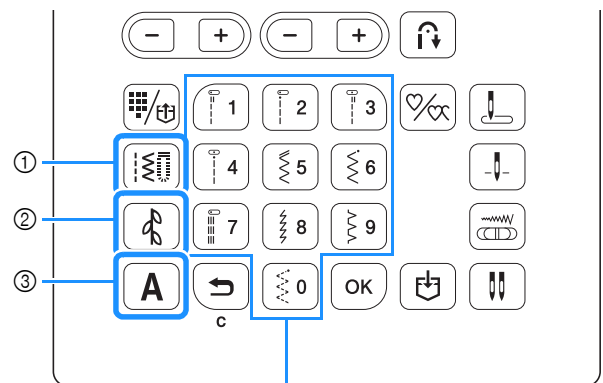

- 1 Taster za najčešće korišćene bodove
- 2 Taster za dekorativne bodove
- 3 Taster za odabir boda u slovnom režimu
- 4 Numerički taster

 Najčešće korišćeni bodovi

 U ovoj kategoriji postoje razne vrste bodova, uključujući ravne bodove, bodove za opšivanje i one za izradu rupica za dugmad.

 Dekorativni bodovi

 Postoji jedan režim rada s dekorativnim bodovima.

- **A** Slovni bodovi
Postoje četiri vrste slovnih bodova:

A 1, Gotski font

A 2, Font rukopisa

A 3, Font sa senkom

A 4, Japanski font

Izbor boda ili mustre

- Kad želite da odaberete neki od bodova:

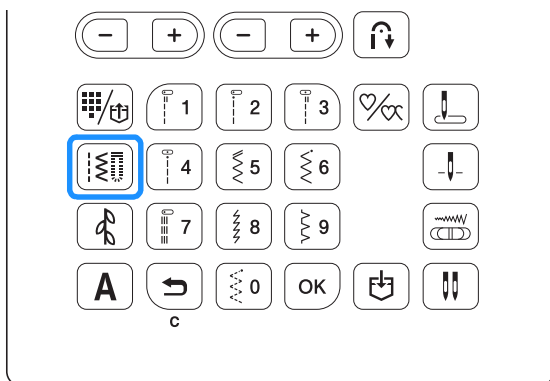

1 Pritisnite 

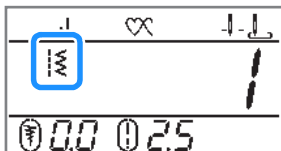

→  na ekranu se pojavljuje ovaj simbol.



2 Unesite broj željenog boda pomoću numeričkih tastera, zatim pritisnite taster 

- Tabelu bodova i odgovarajućih brojeva pronađete na strani B-42
- U zavisnosti od broja boda, određeni bod možete izabrati i bez pritiskanja tastera 
- Ako prilikom unosa jednocifrenog broja slučajno pogrešite, pritisnite taster  da izbrisete unetu brojku.

→ Izabrani broj se prikazuje na LCD ekranu

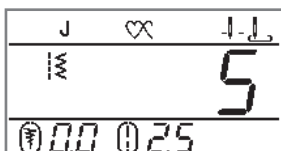

- Kad birate neki od unapred podešenih bodova:
Budući da su različite vrste bodova dodeljene određenim numeričkim tasterima, odabrate ih jednostavnim pritiskom na odgovarajućim numeričkim taster.

1 Ovaj simbol  se pojavljuje na ekranu.

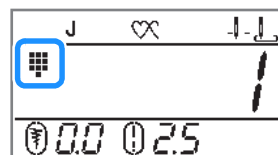

Ako na ekranu stoji drugi znak, pritisnite 



2 Pritisnite broj na kom je šematski prikazan bod koji želite da upotrebite.

- Kada birate slovni/dekorativni bod

Pošto pritisnete  ili **A** na operativnom panelu onoliko puta koliko je potrebno, unesite željeni broj.

Za više detalja, pogledajte odeljak namenjen slovnim i dekorativnim bodovima.

Šivenje boda

- 1 Uključite mašinu, zatim pritisnite taster  da biste podigli iglu.
- 2 Izaberite željeni bod onako kako je opisano u odeljku na strani B-32.
- 3 Ako je potrebno, podesite automatsko ojačavanje šava ili kretanje unazad, podesite širinu boda i sve ostale parametre.

Za više detalja u vezi sa podešavanjem širine i dužine boda, pogledajte odeljak na strani B-38.

- 4 Postavite odgovarajuću stopicu.

Za više detalja u vezi sa izborom i postavljanjem stopice pogledajte odeljak na strani B-29.



Napomena

- Kada izaberete neki bod, na ekranu se pojavljuje simbol stopice koju treba da upotrebite. Pre nego što pokrenete mašinu, proverite da li se na njoj nalazi ispravna stopica. Ako to nije slučaj, isključite mašinu, uklonite stopicu, pa postavite odgovarajuću.

⚠ PAŽNJA

- U zavisnosti od boda koji koristite, uvek odaberite odgovarajuću stopicu. Pogrešna stopica može da prouzrokuje pucanje i krivljenje igle, kao i oštećenje uređaja.

- 5 Postavite tkaninu ispod stopice. Držite tkaninu i konac levom rukom, pa okrenite zamajac ili pritisnite taster označen simbolom  (taster za pozicioniranje igle) da biste spustili iglu u tkaninu.

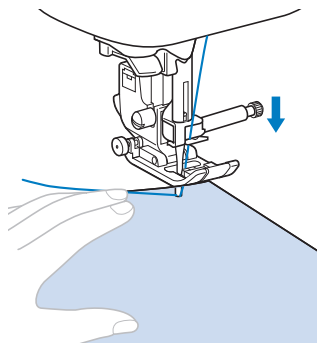

Napomena

Crno dugme na levoj strani cikcak stopice „J“ treba pritisnuti samo ako se tkanina ne uvlači ili prilikom štepanja preko debelih šavova. Za detalje pogledajte „Šivenje teških tkanina“ u odeljku „Šivenje“. Obično možete da šijete bez pritiska na crno dugme.

- 6 Spustite stopicu.

Ne morate da izvlačite donji konac.
- 7 Podesite brzinu šivenja na klizau.

Brzinu šivenja možete podesiti i tokom šivenja.

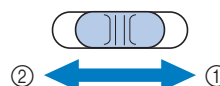

1. Brže
2. Sporije

- 8 Pritisnite Start/Stop taster da pokrenete mašinu.

Pažljivo vodite tkaninu pridržavajući je rukom.

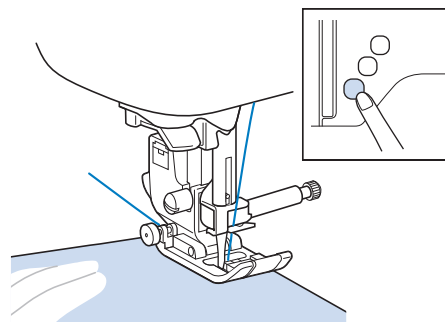

Napomena

Dok koristite pedal, ne možete pokrenuti mašinu pritiskom na Start/Stop taster.

- 9 Kad želite da zaustavite mašinu, ponovo pritisnite Start/Stop taster.

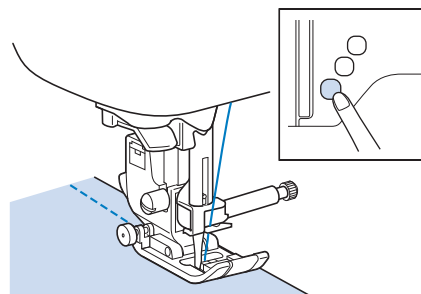

10 Odsediti gornji i donji konac.

Kad koristite seka konca.

Bilo da za odsecanje konca koristite seka na levoj strani mašine ili točini te makazama, uvek pritisnite  (taster za pozicioniranje igle) da podignete iglu, zatim podignite stopicu i tek onda izvucite tkaninu i presedite konce.

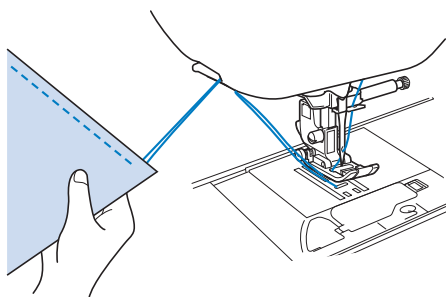
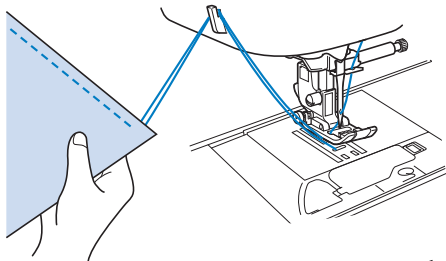

■ Kad koristite taster za odsecanje konca (samo na modelima koji ga imaju)

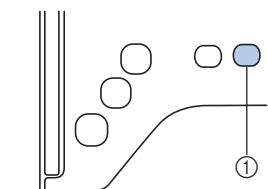

① Taster za odsecanje konca

→ Iгла će se automatski vratiti u gornji položaj.

PAŽNJA

* Ne pritisajte  nakon što su konci već odsečeni. Ukoliko to učinite, konac se može zapetljati i prouzrokovati pucanje igle.

- Ne pritisajte  (taster za odsecanje konca) kada u mašini nema tkanine ili dok je uređaj u pogonu.



Napomena

- Kada se šite najlonske konce ili one namenjene za izradu dekorativnih bodova, koristite seka na bojoj strani mašine.

11 Kad igla prestane da se kreće, podignite polugu stopice i uklonite tkaninu.

Korišćenje pedale.

Mašinu takođe možete pokrenuti i zaustaviti pomoću pedale.

PAŽNJA

Nemojte dozvoliti da se na pedali nakupljaju ostaci tkanine i prašina, jer to može prouzrokovati kvar pedale ili kratak spoj.



Podsetnik

- Dok koristite pedalu, ne možete pokrenuti i zaustaviti mašinu pritiskom na Start/Stop taster.
- Namotavanje donjeg konca možete obaviti i pomoću pedale.

1 Isključite mašinu.

2 Ubacite utičnicu pedale u utičnik označen brojem 1.

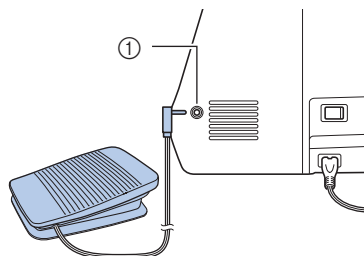

3 Uključite mašinu.

4 Lagano pritisnite pedalu i po njoj se šijete.

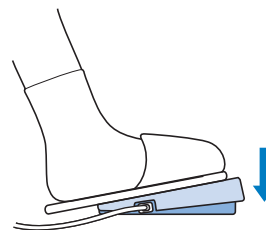

Napomena

- Brzina šivenja pomoću pedale je unapred podešena i predstavlja maksimalnu brzinu rada mašine.

5 Sklonite stopalo s pedale i mašina će se zaustaviti.

Izrada sigurnosnih bodova

Povratni/sigurnosni bodovi naj češće se koriste na početku i na kraju štepa. Za povratni bod, pritisnete taster i mašina će poći da šije unazad. Ovo je jedan od načina kako možete da uvrstite štep i osigurate ga od paranja. Ovo se odnosi na šivenje ravnim bodom.

Kad pritisnete taster (taster za ojačanje štepa), mašina će prošepati 3-5 sigurnosnih bodova na mestu gde se zaustavi te.

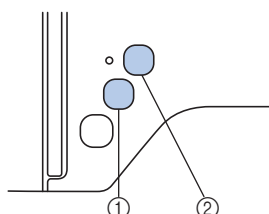

- ① Taster za kretanje unazad
- ② Taster za ojačanje bodova

Ako izaberete taster za automatsko ojačanje štepa, mašina će automatski prošiti sigurnosne bodove na početku štepa dok je pritisnut Start/Stop taster.

Pritisnite taster (za kretanje unazad) ili taster (za ojačanje štepa) da biste šepali povratne bodove ili automatske sigurnosne bodove na kraju štepa.

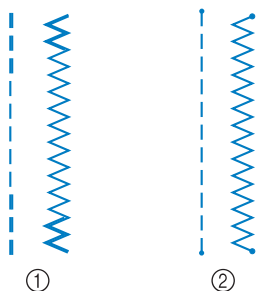

- ① Povratni bod
- ② Sigurnosni bod

Rezultat izvedene operacije zavisi od izabranog boda ili mustre.



Podsetnik

- Kad pritisnete taster (taster za ojačanje štepa) dok radi te slova/dekorativne mustre, mašina će ojačati štep tek kad završi te šivenje celog motiva.
- Zelena lampica s leve strane tastera za ojačanje boda ostaje upaljena sve dok mašina ne završi šivenje celog motiva i isključi se. Mašina prestane da šije (zaustavi se).

Automatsko ojačanje bodova

Pošto odaberete određeni motiv, uključite funkciju automatskog ojačanja boda pre početka šivenja i mašina će automatski prošiti sigurnosne (ili povratne bodove u zavisnosti od motiva) na početku i kraju mustre/štepa.

- 1 Izaberite željenu mustru.
- 2 Pritisnite taster da biste pokrenuli funkciju automatskog ojačanja boda.

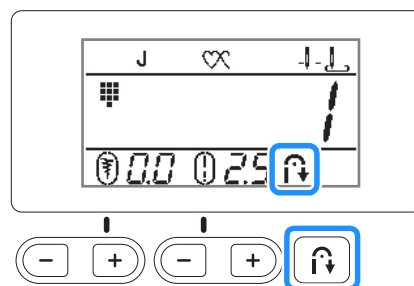

→ Na LCD ekranu se pojavljuje ovaj simbol.



Podsetnik

- Poneki bodovi, kao što je onaj za obradu rupica za dugmad, zahtevaju sigurnosne bodove na početku šivenja. Ako izaberete takav ili neki drugi gusti bod (režimo za vertikalne falte), mašina će automatski uključiti funkciju ojačanja i simbol će se pojaviti na ekranu. Izaberite određeni bod.

- 3 Postavite tkaninu ispod stopice i po njoj da sijete.

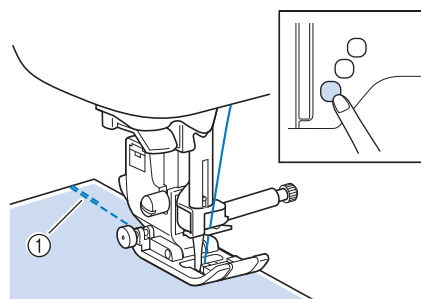

- ① Povratni ili sigurnosni/ojačavajući bodovi





Podsetnik

- Kad izaberete jedan od ova tri boda, mašina će automatski prošiti nekoliko sigurnosnih bodova na početku štepa.



- Ako pritisnete "Start/Stop" taster da pauzirate šivenje, pritisnite ga ponovo da nastavite. Mašina neće ponovo šepati povratne/sigurnosne bodove.

4 Pritisnite  taster za povratni bod ili ovaj  za šivenje sigurnosnih bodova.

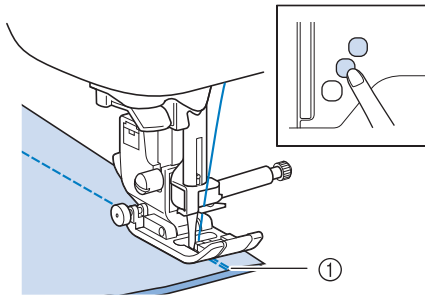



1 Povratni bodovi (ili sigurnosni/oja avaju i)

→ Mašina e proštepati nekoliko povratnih ili sigurnosnih bodova i potom e se zaustaviti.



Podsetnik

- Kad želite da isključite funkciju automatskog oja vanja, pritisnite  tako da  nestane s ekrana.



Izvršena operacije se razlikuje se u zavisnosti od izabranog boda/mustre. Pogledajte sledeću tabelu za detalje o operaciji koja se izvodi kada se pritisne dugme.

	Taster za povratni bod 	Taster za sigurnosni bod 
Kada funkcija automatskog oja anja nije aktivna prilikom izbora ovih bodova: 	Mašina po inje da šije povratne bodove samo dok držite taster za kretanje unazad.	Mašina šepa 3-5 sigurnosnih bodova dok držite pritisnuto dugme za oja avanje šepa.
Kada funkcija automatskog oja anja jeste aktivna prilikom izbora ovih bodova: 	Mašina šije povratne bodove na po etku i kraju šepa.	Mašina šije povratne bodove na po etku šepa i sigurnosne na kraju.
Kada funkcija automatskog oja anja nije aktivna prilikom izbora ovih bodova: 	Mašina počinje da šije povratne bodove samo dok držite taster za kretanje unazad.	Mašina šepa 3-5 sigurnosnih bodova dok držite pritisnuto dugme za oja avanje šepa.

	Taster za povratni bod 	Taster za sigurnosni bod 
Kada funkcija automatskog oja anja jeste aktivna prilikom izbora ovih bodova: 	Mašina šije sigurnosne bodove na po etku šepa, a povratne na kraju.*	Mašina šije sigurnosne bodove na po etku i na kraju šepa.
Kada automatski taster za oja avanje nije aktivan pri izboru uobičajenih bodova izuzev ravnih i cikcak bodova.	Mašina šije 3-5 sigurnosnih bodova dok držite taster za kretanje unazad.	Mašina šije 3 - 5 sigurnosnih bodova dok držite taster za oja avanje bodova-
Kada automatski taster za oja avanje jeste aktivan pri izboru uobičajenih bodova izuzev ravnih i cikcak bodova.	Mašina šije sigurnosne bodove na po etku i kraju šepa.	Mašina šije sigurnosne bodove na po etku i kraju šepa.
Kada funkcija automatskog oja avanja nije aktivna prilikom šivenja dekorativnih/slovnih bodova.	Mašina po inje da šije i potom prošiva bodove oja anja dok držite taster za kretanje unazad.	Mašina po inje da šije, zatim završava mustru dok je pritisnut taster za oja avanje i šije sigurnosne bodove na kraju šepa.
Kada je funkcija automatskog oja avanja aktivna prilikom izbora slovnih/dekorativnih mustri.	Mašina šije sigurnosne bodove na po etku i to dok držite taster za kretanje unazad.	Mašina šije sigurnosne bodove na po etku, zatim dovršava mustru dok držite taster za oja avanje, potom šepa sigurnosne bodove i na kraju šepa.

Režim prioritetnog oja avanja

Kad podesite **ON** na operativnom panelu, sigurnosni bodovi će biti prošiveni na početku i kraju mustri koje zahtevaju ojačanje, čak i onda kada je pritisnut taster za kretanje unazad. Za više informacija, pogledajte odeljak o automatskom ojačavanju šava, strana B-35.

- 1 Isključite mašinu.
- 2 Dok držite taster  (za ojačanje boda) na operativnom panelu, uključite mašinu.
- 3 Pritisnite "-" ili "+" da izaberete  /

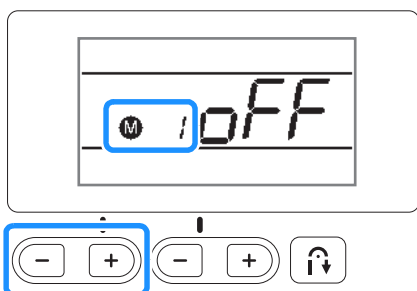

- 4 Pritisnite "-" ili "+" da podesite na **ON**

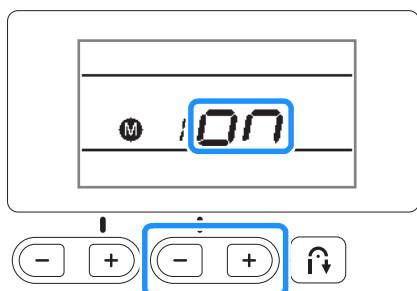

- 5 Isključite mašinu, pa je ponovo uključite.

Podešavanje boda

Ova mašina ima fabri ki podešene vrednosti širine i dužine boda za svaku vrstu boda. Me utim, te postavke možete promeniti ili prilagoditi prateći postupak opisan u ovom odeljku.

Podešavanje širine boda

Širina cikcak boda može da se podesi tako da on bude širi ili uži.

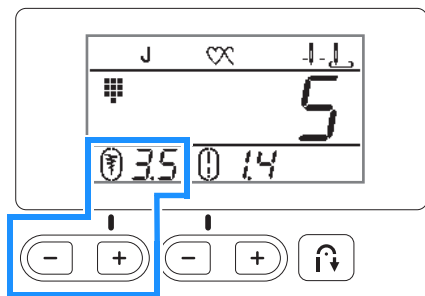

Svakim pritiskom na "-" cikcak bod postaje uži.

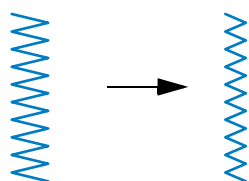

Svakim pritiskom na "+" cikcak bod postaje širi.

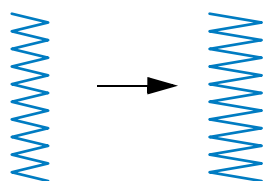

Napomena

Ako izaberete ravan ili trostruki rastegljivi bod, promenom širine boda, menja se i položaj igle. Pove anje širine pomer a iglu udesno, dok je smanjenje pomer a ulevo.

Ako promenite fabri ki podešenu širinu, nesta e zaobljeni okvir oko simbola na ekranu.

im vratite širinu na fabri ki podešenu, okvir se vra a oko simbola.

PAŽNJA

Pošto podesi te širinu boda, polako okreni te zamajac ka sebi (u smeru kretanja kazaljke) i proverite da li igla lepo prolazi kroz otvor na stopid. Ako ne prolazi, udari e u metal i slomiti se.

Podešavanje dužine boda

Dužina boda može da se prilagodi tako da bude duži ili kra i (guš i ili re i).

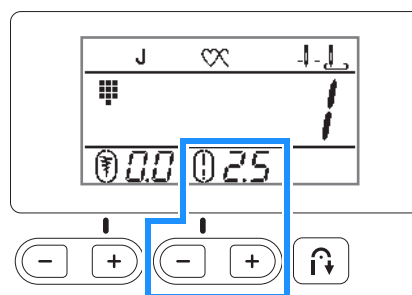

Svakim pritiskom na "-" bod se skra uje.

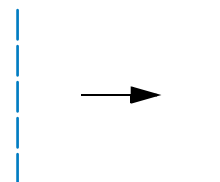

Svakim pritiskom na "+" bod se produžava.

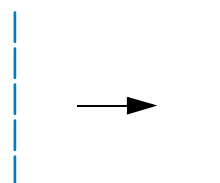

Napomena

Ako promenite fabri ki podešenu dužinu, nesta e zaobljeni okvir oko simbola na ekranu.

im vratite dužinu na fabri ku, okvir se vra a oko simbola.

Podešavanje zategnutosti konca

U zavisnosti od tkanine koju koristite, možete povećati ili smanjiti zategnutost konca.

Ispravna zategnutost konca

Gornji i donji konac treba da se ukrštaju u sredini tkanine. S lica tkanine treba da se vidi samo gornji konac, dok s nali je treba da se vidi samo donji.

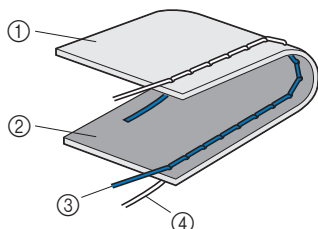

- ① Nali je tkanine
- ② Lice tkanine
- ③ Gornji konac
- ④ Donji konac

Gornji konac je previše zategnut

Ako se donji konac vidi s lica tkanine, to znači da je gornji previše zategnut. Smanjite zategnutost gornjeg konca.

Napomena

Ako donji konac nije pravilno namotan na špulnu, to može prouzrokovati preteranu zategnutost gornjeg konca.

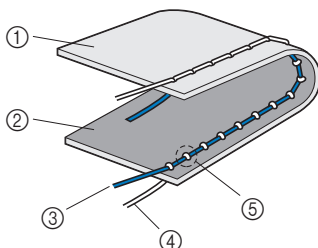

- ① Nali je tkanine
- ② Lice tkanine
- ③ Gornji konac
- ④ Donji konac
- ⑤ Donji konac se vidi s lica tkanine

Zategnutost gornjeg konca se smanjuje okretanjem regulatora u levu stranu.

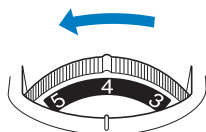

Gornji konac je previše labav

Ako je gornji konac vidljiv s nali je tkanine, to znači da je njegova zategnutost premala. Povećajte zategnutost gornjeg konca.



Napomena

Ako gornji konac nije pravilno uveden, to može prouzrokovati njegovu labavost. Proverite da li ste dobro namestili gornji konac.

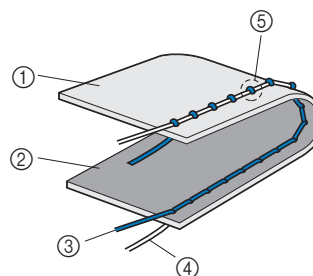

- ① Nali je tkanine
- ② Lice tkanine
- ③ Gornji konac
- ④ Donji konac
- ⑤ Gornji konac je vidljiv s nali je tkanine

Zategnutost gornjeg konca se povećava okretanjem regulatora u desnu stranu.

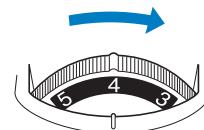

Napomena

Nemojte moći pravilno da podesite zategnutost konca ukoliko gornji konac nije dobro uveden ili ako špulna nije pravilno nameštena. Proverite oboje.

Korisne funkcije

Automatsko odsecanje konca (samo za modele koji imaju ugrađen sekač)

Mašina se može podesiti da automatski odseče konac na kraju šava. To se naziva „programirano odsecanje konca“. Ako podesite ovu funkciju, automatski se postavlja i ojačavanje boda na kraju šava.

1 Uključite mašinu.

2 Izaberite željeni bod.

- Za više detalja o odabiru boda, pogledajte odeljak na strani B-32.

3 Pritisnite taster označen makazama (videti sliku).

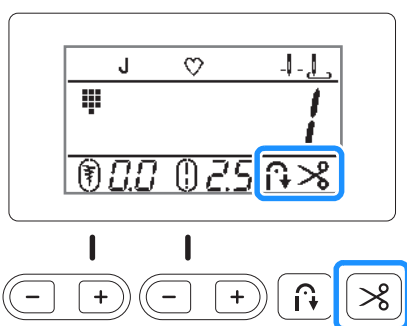

- Na ekranu se istovremeno pojavljuju znak makaza i onaj za kretanje unazad, što znači da će mašina po završetku šivenja prošiti nekoliko sigurnosnih bodova.

Ako želite da isključite ovu funkciju, ponovo pritisnite taster za znakom makaza.

4 Postavite tkaninu na mesto i pritisnite jednom taster "Start/Stop".

→ Šivenje će započeti nakon što mašina prošeta nekoliko sigurnosnih bodova.

5 Kada stignete do kraja šava, pritisnite jednom taster za kretanje unazad ili onaj za ojačavanje boda.

Ako ste odabrali bod za šivenje rupica ili neki drugi koji podrazumeva ojačavanje boda na kraju šava, ovaj korak je nepotreban.

- Pošto mašina uradi sigurnosne bodove, zaustaviće se i konac će biti automatski odsečen.



① Tačka u kojoj je pritisnut taster "Start/Stop"

② Ovde je pritisnut taster za kretanje unazad ili taster za ojačavanje boda

③ Konac se seče na ovom mestu.



Podsetnik

Programirano odsecanje konca neće biti izvedeno ako tokom šivenja pritisnete Start/Stop taster.

Ako isključite mašinu iz struje, poništava se funkcija automatskog odsecanja konca.

Podešavanje pritiska stopice

Pritisak kojim se stopica nalegati na tkaninu koju prošivate podešava se pomoću za to namenjenog brojčanika.

- 1 Spustite polugu stopice.

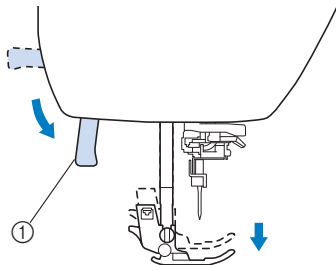

① Poluga za spuštanje/podizanje stopice

- 2 Okrenite brojčanik na poleđini mašine da biste podesili željeni pritisak stopice.

Pritisak stopice se može podesiti na četiri vrednosti od 1 do 4. Što je veća brojka, veći je pritisak.

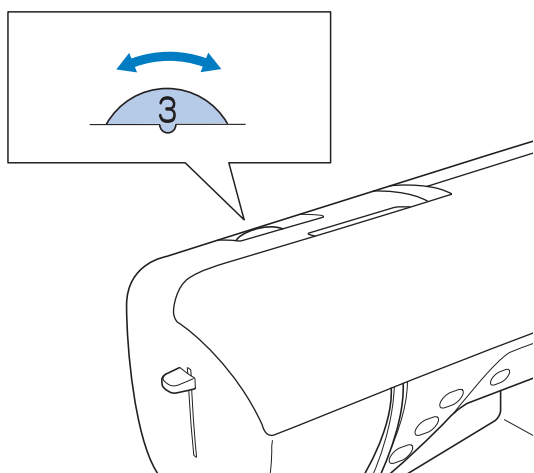

- 3 Pošto završite sa šivenjem, vratite brojčanik na trojku (standardni pritisak).

Tabela bodova















U ovoj tabeli prikazani su razni bodovi, njihove preporu ene širine i dužine, kao i stopice koje se koriste. Prikazano je i koje bodove možete prošivati dvoiglovkom.

- *1 Mustre odštampane na numeričkim tasterima mogu direktno da se biraju.
- *2 Za slobodno prošivanje (kiltig), koristite specijalnu stopicu "O" (nije u priloženom priboru).
- *3 Ako podesite automatsko prošivanje sigurnosnih/oja avaju ih bodova, svaki bod će zapoeti i završiti njima. Ako podesite prioriteto oja avanje, mašina će na kraju šava prošiti sigurnosne bodove i potom će se zaustaviti.



Napomena

Stopica sa gornjim transporterom služi za prošivanje ravnih i cikcak bodova. Dok je koristite, nemojte uključivati funkciju kretanja unazad.

Bod		Naziv boda	Stopica	Primena	Sirina boda	Dužina boda	Dvoigl.	Taster za kretanje unazad
					Broj boda			
	01	Ravan bod (levo)	J	Obi no prošivanje, nabiranje, vertikalno nabiranje, itd.	0.0 (0) 0.0 - 7.0 (0 - 1/4)	2.5 (3/32) 0.2 - 5.0 (1/64 - 3/16)	DA (J)	Da
	02* ¹	Ravan bod (levo)	J* ²	Obi no prošivanje, nabiranje, vertikalno nabiranje, itd.	0.0 (0) 0.0 - 7.0 (0 - 1/4)	2.5 (3/32) 0.2 - 5.0 (1/64 - 3/16)	DA (J)	Da
	03* ¹	Ravan bod (sredina)	J* ²	Obi no prošivanje, nabiranje, vertikalno nabiranje, itd.	3.5 (1/8) 0.0 - 7.0 (0 - 1/4)	2.5 (3/32) 0.2 - 5.0 (1/64 - 3/16)	DA (J)	Da
	04* ¹	Ravan bod (sredina)	J* ²	Obi no prošivanje, nabiranje, vertikalno nabiranje, itd.	3.5 (1/8) 0.0 - 7.0 (0 - 1/4)	2.5 (3/32) 0.2 - 5.0 (1/64 - 3/16)	DA (J)	Da
	05* ¹	Trostruki rastegljivi bod	J* ²	Opšte prošivanje oja avaju ih i dekorativnih bodova	0.0 (0) 0.0 - 7.0 (0 - 1/4)	2.5 (3/32) 0.4 - 5.0 (1/64 - 3/16)	DA (J)	Oja avanje
	06* ¹	Prepleteni rastegljivi bod	J* ²	Vez i dekorativno šivenje	1.0 (1/16) 0.0 - 7.0 (0 - 1/4)	2.5 (3/32) 0.4 - 5.0 (1/64 - 3/16)	DA (J)	Oja avanje
	07	Bod za fircanje	J* ²	Fircanje	0.0 (0) 0.0 - 7.0 (0 - 1/4)		NE	Oja avanje
	08* ¹	Cikcak bod	J* ²	Za opšivanje, krpjenje	3.5 (1/8) 0.0 - 7.0 (0 - 1/4)	1.4 (1/16) 0.0 - 5.0 (0 - 3/16)	DA (J)	Da
	09* ¹	Cikcak bod	J* ²	Za opšivanje, krpjenje	3.5 (1/8) 0.0 - 7.0 (0 - 1/4)	1.4 (1/16) 0.0 - 5.0 (0 - 3/16)	DA (J)	Da
	10	Cikcak bod (levo)	J* ²	Igla je u desnom položaju, i radi cikcak ulevo.	3.5 (1/8) 2.5 - 5.0 (3/32 - 3/16)	1.4 (1/16) 0.3 - 5.0 (1/64 - 3/16)	DA (J)	Da
	11	Elastični cikcak bod (u 2 koraka)	J* ²	Opšivanje srednje teških i rastegljivih tkanina	5.0 (3/16) 0.0 - 7.0 (0 - 1/4)	1.0 (1/16) 0.2 - 5.0 (1/64 - 3/16)	DA (J)	Da * ³
	12* ¹	Elastični cikcak bod (u 3 koraka)	J* ²	Opšivanje srednje teških, teških i rastegljivih tkanina, traka i lastiša	5.0 (3/16) 0.0 - 7.0 (0 - 1/4)	1.0 (1/16) 0.2 - 5.0 (1/64 - 3/16)	DA (J)	Da * ³
	13* ¹	Bod za opšivanje ivica		Opšivanje lakih i srednje teških tkanina	3.5 (1/8) 2.5 - 5.0 (3/32 - 3/16)	2.0 (1/16) 0.4 - 5.0 (1/64 - 3/16)	NE	Oja avanje
	14	Bod za opšivanje ivica	G	Opšivanje teških tkanina	5.0 (3/16) 2.5 - 5.0 (3/32 - 3/16)	2.5 (3/32) 0.4 - 5.0 (1/64 - 3/16)	NE	Oja avanje









































Bod		Naziv boda	Stopica	Primena	Širina boda	Dužina boda	Dvoigl.	Taster za kretanje unazad
					[mm (inch)]	[mm (inch)]		
	Broj boda				Auto. Ru no	Auto. Ru no		
	15	Bod za opšivanje ivica	G	Opšivanje i ojačavanje teških tkanina, tkanina s ivicama koje se lako ospipaju, dekorativni bod	5.0 (3/16) 3.5 - 5.0 (1/8 - 3/16)	2.5 (3/32) 0.4 - 5.0 (1/64 - 3/16)	NE	Oja avanje
	16	Bod za opšivanje ivica	J*2	Opšivanje rastegljivih tkanina	5.0 (3/16) 0.0 - 7.0 (0 - 1/4)	2.5 (3/32) 0.4 - 5.0 (1/64 - 3/16)	DA (J)	Oja avanje
	17	Bod za opšivanje ivica	J*2	Ojačavanje i opšivanje srednje teških i teških tkanina, dekorativni bodovi	5.0 (3/16) 0.0 - 7.0 (0 - 1/4)	2.5 (3/32) 0.4 - 5.0 (1/64 - 3/16)	DA (J)	Oja avanje
	18	Bod za opšivanje ivica	J*2	Ojačavanje i opšivanje rastegljivih tkanina, dekorativni bodovi	4.0 (3/16) 0.0 - 7.0 (0 - 1/4)	4.0 (3/16) 0.4 - 5.0 (1/64 - 3/16)	DA (J)	Oja avanje
	19	Bod za opšivanje ivica	J*2	Rastegljive, pletene tkanine	3/16) 0.0 - 7.0 (0 - 1/4)	4.0 (3/16) 0.4 - 5.0 (1/64 - 3/16)	NE	Oja avanje
	20	Sa se enjem ivica	S	Ravan bod s istovremenim se enjem tkanine	0.0 (0) 0.0 - 2.5 (0 - 3/32)	2.5 (3/32) 0.2 - 5.0 (1/64 - 3/16)	NE	Oja avanje
	21	Sa se enjem ivica	S	Cikcak bod sa sečenjem tkanine	3.5 (1/8) 3.5 - 5.0 (1/8 - 3/16)	1.4 (1/16) 0.0 - 5.0 (0 - 3/16)	NE	Oja avanje
	22	Sa se enjem ivica	S	Bod za opšivanje sa sečenjem tkanine	3.5 (1/8) 3.5 - 5.0 (1/8 - 3/16)	2.0 (1/16) 0.4 - 5.0 (1/64 - 3/16)	NE	Oja avanje
	23	Sa se enjem ivica	S	Bod za opšivanje sa sečenjem tkanine	5.0 (3/16) 3.5 - 5.0 (1/8 - 3/16)	2.5 (3/32) 0.4 - 5.0 (1/64 - 3/16)	NE	Oja avanje
	24	Sa se enjem ivica	S	Bod za opšivanje sa sečenjem tkanine	5.0 (3/16) 3.5 - 5.0 (1/8 - 3/16)	2.5 (3/32) 0.4 - 5.0 (1/64 - 3/16)	NE	Oja avanje
	25	Bod za spajanje komada (desni)	J*2	Pačvork sa 6.5 mm dodatka za šav s desne strane	5.5 (7/32) 0.0 - 7.0 (0 - 1/4)	2.0 (1/16) 0.2 - 5.0 (1/64 - 3/16)	NE	Da *3
	26	Bod za spajanje komada (srednji)	J*2	Pa vork	—	2.0 (1/16) 0.2 - 5.0 (1/64 - 3/16)	NE	Da *3
	27	Bod za kilting/prošivanje koji izgleda kao ru ni	J*2	Kilting bod napravljen da izgleda kao ru ni ukoliko se kao gornji konac koristi transparentni najlonski konac, a za donji konac u boji kiltinga. Prošivati s jakom zategnutoš u konca tako da donji konac bude vidljiv s lica tkanine. Koristite igle od 90/14 do 100/16	0.0 (0) 0.0 - 7.0 (0 - 1/4)	2.5 (3/32) 0.4 - 5.0 (1/64 - 3/16)	NE	Oja avanje
	28	Bod za prišivanje aplikacija na kilting	J	Cikcak bod za kilting i prišivanje aplikacija na komade koji se spajaju	3.5 (1/8) 0.0 - 7.0 (0 - 1/4)	1.4 (1/16) 0.0 - 5.0 (0 - 3/16)	NE	Da *3
	29	Bod za prišivanje aplikacija na kilting	J	Kilting bod za nevidljive pozadinske aplikacije	1.5 (1/8) 0.0 - 3.5 (0 - 1/8)	1.8 (1/16) 0.4 - 5.0 (1/64 - 3/16)	NE	Oja avanje
	30	Stipling (vijugavi) bod za kilting	J*2	Ukrasni, vijugavi bod za prošivanje kiltinga	7.0 (1/4) 0.0 - 7.0 (0 - 1/4)	1.6 (1/16) 0.4 - 5.0 (1/64 - 3/16)	NE	Oja avanje
	31	Bod za slepi porub	R	Porublivanje tkanih i pletenih tkanina	00 -3<- ->3	2.0 (1/16) 0.4 - 5.0 (1/64 - 3/16)	NE	Oja avanje
	32	Rastegljivi bod za slepi porub	J	Porublivanje rastegljivih tkanina	0 -3<- ->3	2.0 (1/16) 0.4 - 5.0 (1/64 - 3/16)	NE	Oja avanje
	33	Bod za ebad	J	Dekorativni bod za porublivanje ebad	3.5 (1/8) 0.0 - 7.0 (0 - 1/4)	2.5 (3/32) 0.4 - 5.0 (1/64 - 3/16)	DA (J)	Oja avanje

Tabela bodova













Bod		Naziv boda	Primena	Sirina boda u mm i in ima	Dužina boda u mm i in ima	Dvoiglovka	Taster za kretanje unazad	
				Automatski Ru no	Automatski Ru no			
	34	Valoviti bod za obradu ivica	J	Dekorativna obrada ivica na bluzama	4.0 (3/16) 0.0 - 7.0 (0 - 1/4)	2.5 (3/32) 0.2 - 5.0 (1/64 - 3/16)	DA (J)	Oja avanje
	35	Satenski školjkasti bod	N	Ukrašavanje kragni i ivica maramica	5.0 (3/16) 0.0 - 7.0 (0 - 1/4)	0.5 (1/32) 0.1 - 5.0 (1/64 - 3/16)	DA (J)	Oja avanje
	36	Bod za spajanje pa vorka	J*2	Pačvork i dekorativni bodovi	4.0 (3/16) 0.0 - 7.0 (0 - 1/4)	1.2 (1/16) 0.2 - 5.0 (1/64 - 3/16)	DA (J)	Oja avanje
	37	Dvostruki pa vork opšivni bod	J	Dekorativno opšivanje, pa vork	5.0 (3/16) 0.0 - 7.0 (0 - 1/4)	2.5 (3/32) 0.4 - 5.0 (1/64 - 3/16)	DA (J)	Oja avanje
	38	Dekorativni cikcak bod	J*2	Dekorativno opšivanje, prišivanje gajtana, traka i ukrasnih vrpdi	5.0 (3/16) 0.0 - 7.0 (0 - 1/4)	1.2 (1/16) 0.2 - 5.0 (1/64 - 3/16)	DA (J)	Oja avanje
	39	Dvostruki dekorativni cikcak bod	J*2	Dekorativno opšivanje i prošivanje	5.0 (3/16) 0.0 - 7.0 (0 - 1/4)	1.6 (1/16) 0.4 - 5.0 (1/64 - 3/16)	DA (J)	Oja avanje
	40	Dekorativni bod u obliku pera	J*2	Fagotiranje, dekorativno šivenje	5.0 (3/16) 0.0 - 7.0 (0 - 1/4)	2.5 (3/32) 0.4 - 5.0 (1/64 - 3/16)	DA (J)	Oja avanje
	41	Unakrsni fagot bod	J*2	Fagotiranje, dekorativno šivenje	5.0 (3/16) 0.0 - 7.0 (0 - 1/4)	2.5 (3/32) 0.4 - 5.0 (1/64 - 3/16)	DA (J)	Oja avanje
	42	Bod za pri vrš ivanje traka	J*2	Prošivanje traka na rastegljivim tkaninama	4.0 (3/16) 0.0 - 7.0 (0 - 1/4)	1.0 (1/16) 0.2 - 5.0 (1/64 - 3/16)	DA (J)	Oja avanje
	43	Bod merdevina	J*2	Dekorativno prošivanje	4.0 (3/16) 0.0 - 7.0 (0 - 1/4)	3.0 (1/8) 0.4 - 5.0 (1/64 - 3/16)	NE	Oja avanje
	44	Dekorativni cikcak bod	J*2	Dekorativno proštepavanje	4.0 (3/16) 0.0 - 7.0 (0 - 1/4)	2.5 (3/32) 0.4 - 5.0 (1/64 - 3/16)	DA (J)	Oja avanje
	45	Dekorativni bod	J*2	Dekorativno prošivanje	5 (7/32) 0.0 - 7.0 (0 - 1/4)	1.6 (1/16) 0.4 - 5.0 (1/64 - 3/16)	DA (J)	Oja avanje
	46	Talasasti dekorativni bod	N*2	Dekorativno prošivanje, pri vrš ivanje lastiša	5.0 (3/16) 0.0 - 7.0 (0 - 1/4)	1.0 (1/16) 0.2 - 5.0 (1/64 - 3/16)	DA (J)	Oja avanje
	47	Dekorativni cikcak za porublivanje	N*2	Dekorativno porublivanje, štepanje s lica	6.0 (15/64) 0.0 - 7.0 (0 - 1/4)	3.0 (1/8) 0.4 - 5.0 (1/64 - 3/16)	DA (J)	Oja avanje
	48	Bod za porublivanje	N*2	Dekorativni porubi i prošivanje ipke s lica	3.5 (1/8) 0.0 - 7.0 (0 - 1/4)	2.5 (3/32) 0.4 - 5.0 (1/64 - 3/16)	NE	Oja avanje
	49	Bod za porublivanje	N*2	Dekorativno porublivanje	3.0 (1/8) 0.0 - 7.0 (0 - 1/4)	3.5 (1/8) 0.4 - 5.0 (1/64 - 3/16)	NE	Oja avanje
	50	Bod za porublivanje	N*2	Dekorativno porublivanje	6.0 (15/64) 0.0 - 7.0 (0 - 1/4)	3.0 (1/8) 0.4 - 5.0 (1/64 - 3/16)	NE	Oja avanje
	51	Bod za porublivanje	N*2	Dekorativno porublivanje	5.0 (3/16) 0.0 - 7.0 (0 - 1/4)	3.5 (1/8) 0.4 - 5.0 (1/64 - 3/16)	NE	Oja avanje
	52	Bod za porublivanje	N*2	Dekorativno porublivanje	5.0 (3/16) 0.0 - 7.0 (0 - 1/4)	4.0 (3/16) 0.4 - 5.0 (1/64 - 3/16)	DA (J)	Oja avanje
	53	Bod za porublivanje	N*2	Dekorativno porublivanje	6.0 (15/64) 0.0 - 7.0 (0 - 1/4)	1.6 (1/16) 0.4 - 5.0 (1/64 - 3/16)	DA (J)	Oja avanje
	54	Bod za porublivanje	N*2	Dekorativno porublivanje	6.0 (15/64) 0.0 - 7.0 (0 - 1/4)	3.0 (1/8) 0.4 - 5.0 (1/64 - 3/16)	NE	Oja avanje

Bod		Naziv boda	Stopica	Primena	Širina boda [mm (inch)]		Dužina boda [mm (inch)]		Dvoiglov.	Taster za kretanje unazad
					Auto. Manual	Auto. Manual	Auto. Manual	Auto. Manual		
	55	Bod za porubljivanje	N*2	Dekoratивно porubljivanje	4.0 (3/16) 0.0 - 7.0 (0 - 1/4)	2.5 (3/32) 0.4 - 5.0 (1/64 - 3/16)	NE	Oja avanje		
	56	Bod za porubljivanje	N*2	Dekoratивно porubljivanje	5.0 (3/16) 0.0 - 7.0 (0 - 1/4)	2.0 (1/16) 0.4 - 5.0 (1/64 - 3/16)	DA (J)	Oja avanje		
	57	Bod za porubljivanje	N*2	Dekoratивно porubljivanje	6.0 (15/64) 0.0 - 7.0 (0 - 1/4)	2.0 (1/16) 0.4 - 5.0 (1/64 - 3/16)	DA (J)	Oja avanje		
	58	Zaobljeni uski bod za rupice za dugmad		Rupice na lakim i srednje teškim tkaninama	5.0 (3/16) 3.0 - 5.0 (1/8 - 3/16)	0.4 (1/64) 0.2 - 1.0 (1/64 - 1/16)	NE	Automatsko oja avanje		
	59	etvrtašti uski bod za rupice		Rupice na lakim i srednje teškim tkaninama	5.0 (3/16) 3.0 - 5.0 (1/8 - 3/16)	0.4 (1/64) 0.2 - 1.0 (1/64 - 1/16)	NE	Automatsko oja avanje		
	60	Rastegljivi bod za rupice za dugmad		Rupice na rastegljivim i pletenim tkaninama	6.0 (15/64) 3.0 - 6.0 (1/8 - 15/64)	1.0 (1/16) 0.5 - 2.0 (1/32 - 1/16)	NE	Automatsko oja avanje		
	61	Ukrasni bod za rupice za dugmad		Rupice na rastegljivim tkaninama	6.0 (15/64) 3.0 - 6.0 (1/8 - 15/64)	1.5 (1/16) 1.0 - 3.0 (1/16 - 1/8)	NE	Automatsko oja avanje		
	62	Bod za izradu paspulirane rupice		Prvi korak u izradi paspulirane rupice	5.0 (3/16) 0.0 - 6.0 (0 - 15/64)	2.0 (1/16) 0.2 - 4.0 (1/64 - 3/16)	NE	Automatsko oja avanje		
	63	Bod za rupicu u obliku ključaonice	A	Rupice na teškim tkaninama, za krupnu, pljosnату dugmad	7.0 (1/4) 3.0 - 7.0 (1/8 - 1/4)	0.5 (1/32) 0.3 - 1.0 (1/64 - 1/16)	NE	Automatsko oja avanje		
	64	Bod za rupicu u obliku ključaonice	A	Rupice na teškim tkaninama gde je potrebno dodatno ojačanje	7.0 (1/4) 3.0 - 7.0 (1/8 - 1/4)	0.5 (1/32) 0.3 - 1.0 (1/64 - 1/16)	NE	Automatsko oja avanje		
	65	Bod za krpljenje	A	Krpljenje na srednje teškim tkaninama	7.0 (1/4) 2.5 - 7.0 (3/32 - 1/4)	2.0 (1/16) 0.4 - 2.5 (1/64 - 3/32)	NE	Automatsko oja avanje		
	66	Bod za krpljenje	A	Krpljenje na teškim tkaninama	7.0 (1/4) 2.5 - 7.0 (3/32 - 1/4)	2.0 (1/16) 0.4 - 2.5 (1/64 - 3/32)	NE	Automatsko oja avanje		
	67	Bod za ojačanje	A	Ojačanje uglova džepova i drugih otvora	2.0 (1/16) 1.0 - 3.0 (1/16 - 1/8)	0.4 (1/64) 0.3 - 1.0 (1/64 - 1/16)	NE	Automatsko ojačanje		
	68	Bod za prišivanje dugmadi	M	Prišivanje dugmadi	3.5 (1/8) 2.5 - 4.5 (3/32 - 3/16)	—	NE	Ojačanje		
	69	Bod omčice/rišelj	N	Za obradu raznih otvora, rupica na pojasu i slično.	7.0 (1/4) 7.0 6.0 5.0 (1/4 15/64 3/16)	7.0 (1/4) 7.0 6.0 5.0 (1/4 15/64 3/16)	NE	Automatsko ojačanje		

■ Unapred podešeni bodovi

Naj eš e koriš eni bodovi fabri ki su podešeni i ozna eni brojevima u tabeli.

Aktiviraju se jednostavnim pritiskom na odre eni numerički taster.

 Unapred podešeni bod	Naziv boda	 Broj boda
 1	Ravan bod (levo)	01
 2	Ravan bod (levo)	02
 3	Ravan bod (srednji)	03
 4	Ravan bod (srednji)	04
 5	Cikcak bod	08
 6	Cikcak bod	09
 7	Trostruki cikcak bod	05
 8	Rastegljivi bod	06
 9	Bod za opšivanje	13
 0	Trostepeni elasti ni cikcak bod	12

Šivenje

Ovaj odeljak opisuje upotrebu različitih korisnih bodova i druge funkcije šivaće mašine. Ovde ćete pronaći detalje o osnovama šivenja, kao i o mogućnostima šivenja posebnih delova, kao što su okovratnici, manžetne i rupice za dugmad.

Poglavlje 1: ŠIVENJE ATRAKTIVNIH ZAVRŠETAKA.....	S-2
Poglavlje 2: KORISNI BODOVI	S-6

PAŽNJA

Pre nego što zamenite stopicu, obavezno proverite da li je mašina isključena! Pritisnite start/stop dugme i tek onda postavite odgovarajuću stopicu, u suprotnom, može doći do povrede!

Poglavlje 1 ŠIVENJE ATRAKTIVNIH ZAVRŠETAKA

Saveti u šivenju

Probno šivenje

Pošto postavite mašinu sa koncem i iglom koja odgovara vrsti tkanine koju šijete, mašina će automatski podesiti širinu i dužinu izabranog boda.

Osim toga, potrebno je da prošepate nekoliko probnih bodova da biste se uverili da ćete postići željeni rezultat. Pokrenite mašinu, pa lagano prošepajte nekoliko ravnih bodova, promeni smer šivenja, pa probajte da napravite i polukrug. Bitno je da probno šivenje izvedete na identičnoj tkanini od koje ćete sašiti odevni predmet.

Konac i igla tako će treba da budu isti.

Proverite zategnutost konca, podesite sve parametre i zatim pogledajte rezultat. Ukoliko on odudara od vaših očekivanja, proverite još jednom jeste li sve podesili kako treba.

Promena smer a šivenja

- 1 Pošto stignete do ugla tkanine, zaustavite mašinu. Ostavite iglu u tkanini (donjem položaju). Ako igla ostane u gornjem položaju po zaustavljanju mašine, pritisnite  (taster za pozicioniranje igle) i spustite je.
- 2 Podignite polugu stopice i okrenite tkaninu. Budući da je igla u tkanini, upotrebite je kao tačku okretanja.

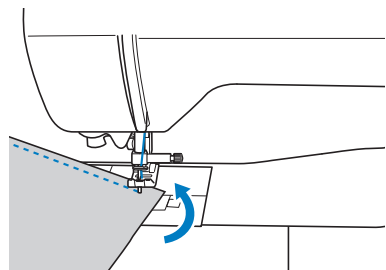

- 3 Spustite stopicu i nastavite da šijete.

Polukružno štepanje

Štepanje polako i lagano promeni smer šivenja okrenući tkaninu da biste napravili zaokret.

Više informacija za postizanje ravnomernog dodatka za šav pronađite na stranici S-3.

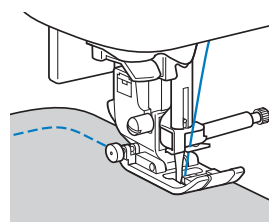

Kada pravite zaokret cikcak bodom, odaberite manju gustinu boda radi postizanja boljeg rezultata.

Šivenje cilindričnih delova

Uklanjanjem rukavnika, lako ćete prošepati delove odeće cilindričnog oblika, kao što su rukavi, nogavice, manžetne i sl. no.

- 1 Izvucite rukavnik povlačenjem ulevo.

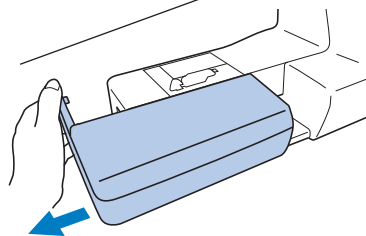
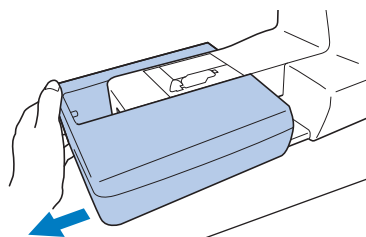

- 2 Navuđite rukav ili nogavicu na rukavni deo, pa ga prošepajte.

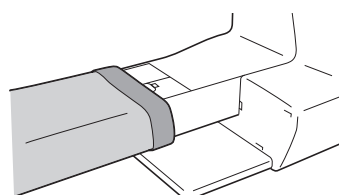

- 3 Pošto završite sa šivenjem, vratite rukavnik u prvobitni položaj.

Postizanje ravnomernog dodatka za šav

Da biste postigli ravnomeran dodatak za šav, važno je da se on nalazi s desne strane stopice i da je ivica tkanine u istoj ravni s desnom ivicom stopice.

Za poravnanje možete da se poslužite i oznakom na ubodnoj ploči.

■ Poravnanje tkanine sa stopicom

Šepajte držedi desnu ivicu stopice na fiksnoj udaljenosti od ivice tkanine.

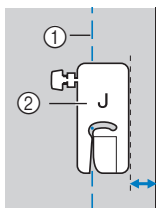

1. Sav
2. Stopica

■ Poravnanje tkanine pomoću stopice s vodilicom (nije priložena uz sve modele mašine)

Podesite vodilicu na određenu razdaljinu, pa šepajte u skladu s njom.

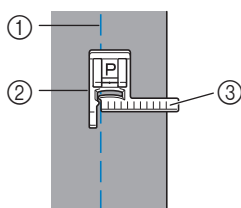

1. Sav
2. Stopica sa vodilicom
3. Oznake

■ Poravnanje tkanine pomoću oznake na ubodnoj ploči

Oznake na ubodnoj ploči pokazuju razdaljinu između igle i šava prošepanog ravnim bodom (igla u levoj poziciji). Šepajte vodeći računa da je ivica tkanine poravnata sa oznakom na ubodnoj ploči. Razmak između oznaka na gornjoj skali iznosi 3 mm, dok razmak između oznaka u mreži iznosi 5 mm.

Za šav prošepan iglom u levom položaju (širina boda: 0.0 mm)

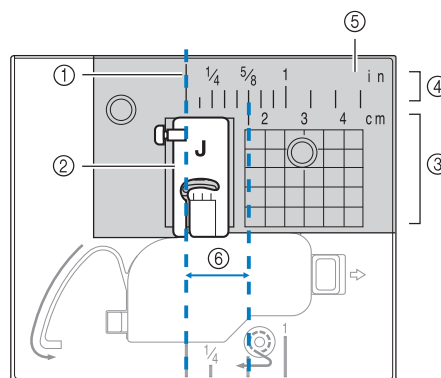

1. Sav
2. Stopica
3. Centimetri
4. Inči
5. Ubodna ploča
6. 1,6 cm

Šivenje različitih tkanina

Šivenje debelih tkanina

■ Ako tkanina ne stoji lepo pod stopicom

Poluga stopice može da se namesti u dva različita položaja. Ako je tkanina predebeli i ne može da stane ispod stopice, podigni je u viši položaj i onda namesti te tkaninu ispod nje.

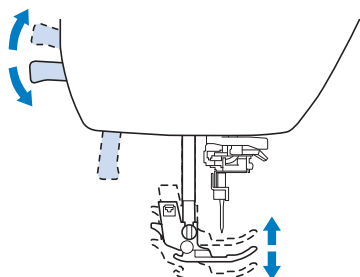

■ Ako tkanina ne klizi ispod stopice

Kada šepate debelu tkaninu kao što je teksas ili šatorsko platno, tkanina ne može da se pokrene preko zubaca transportera ukoliko stopica ne naleže na tkaninu onako kako je prikazano na slici.

U tom slučaju, pritisnite crno dugme na levoj strani stopice za cikak (J), tako da stopica sve vreme bude u vodoravnom položaju, time ćete postići nesmetano kretanje tkanine. Ako je, pak, odstupanje preveliko, podmetnite parče kartona ili tkanine iste debljine ispod dela stopice koji „visi“ i nastavite da šijete.

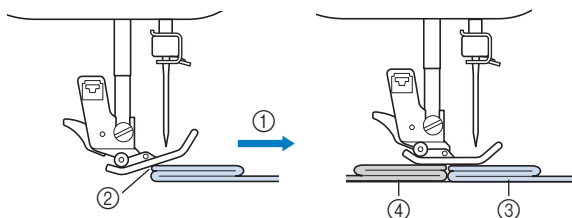

1. Smer šivenja
2. Loše poravnanje (stopica „visi“)
3. Tkanina koju prošivate
4. Podmetnuti karton ili parče tkanine

1 Podigni te polugu stopice.

2 Poravnajte po etak šepa, pa podmetni te tkaninu.

3 Pidrži te J stopicu izme u kažiprsta i palca, pa pritisni te crno dugme na stopici.

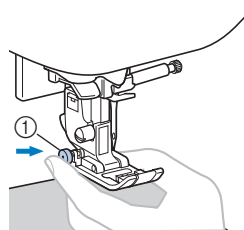

① Crno dugme na stopici

4 Otpusti te crno dugme na stopici.

→ Stopica ostaje u ravni i omogućava pokretanje tkanine ispod nje.

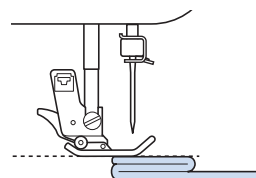

→ Po završetku šepanja, stopica će se vratiti u prvobitni položaj.



Podsetnik

- Ne zaboravite da se pritisak stopice može podesiti pomoću brojanika.

PAŽNJA

Ako prošivate tkaninu deblju od 6 mm, vodite računa da je ne povlačite, jer se igla može saviti ili slomiti.

Šivenje tankih tkanina

Kad šijete tanku tkaninu poput šifona, bodovi mogu biti nepravilni ili se tkanina neće lepo kretati pod stopicom. Pomerite iglu (obavezno koristite tanku) u krajnji levi ili desni položaj tako da se tkanina ne uvuče u područje zubaca transportera. Ako se to dogodi ili dođe do nabiranja bodova, postavite tanak papir ispod tkanine, pa ih prošijte zajedno. Po završetku šepanja, uklonite papir.

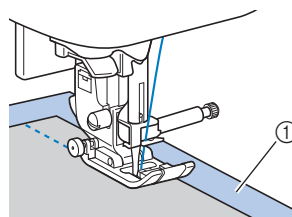

1. List papira ili stabilizatora





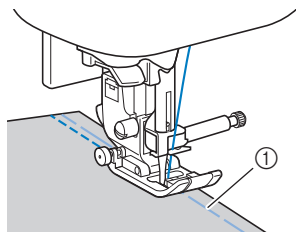

Šivenje rastegljivih tkanina

Prvo profircajte delove tkanine, pa ih tek onda proštepajte, ne razvlačite tkaninu. Ako niste zadovoljni ravnomernošću u postignutih bodova, podmetni te ispod tkanine list tankog papira ili stabilizator, pa ih proštepajte zajedno.



① Profircani deo

Za postizanje najboljih rezultata na pletenim tkaninama, obavezno koristite elastične bodove i iglu sa zaobljenim vrhom (zlatne boje). Preporučeni bodovi i njihovi brojevi prikazani su u tabeli.

Bodovi					
	05*	06*	11	12*	42

Bodove birate direktnim pritiskom na određeni numerički taster dok radite u fabrički podešenom režimu. Za više informacija, pogledajte odeljak "Osnovne funkcije".

Šivenje kože i tkanina od vinila

Dok šijete tkanine koje mogu da se zalepe za stopicu (koža ili sjajni vinil), zamenite višenamensku stopicu onom sa gornjim transporterom, teflonskom ili kotrljajućom stopicom.

* One se ne nalaze u priloženom priboru svakog modela.

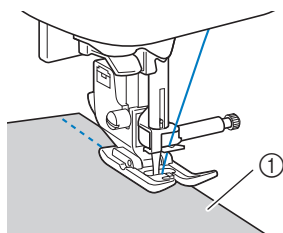

1. Koža

Ako se koža ili sjajni vinil tokom šivenja lepe za radnu površinu, postavite flis-papir ispod tkanine.

Papir postavite tako da ne prekriva ubodnu ploču i onda ne sme biti proštepao zajedno s tkaninom.

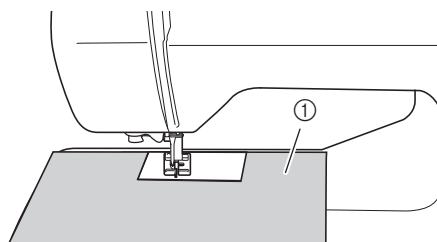

1. Flis-papir



Napomena

- Stopica s gornjim transporterom može da se koristi samo za šivenje ravnim ili cikcak bodovima. Nemojte je koristiti za povratne bodove (kretanjem unazad). Dok radite ovom vrstom stopice, podešite brzinu rada izmeđ u niske i srednje.
- Pre nego što po nete da šijete koriste i stopicu s gornjim transporterom, napravite nekoliko bodova na par etu kože da proverite da li na njoj ostaju tragovi od stopice.

Prišivanje i ak-trake

PAŽNJA

* Uvek koristite samo i ak-traku namenjenu prišivanju šivaćom mašinom.

* i ak traku nemojte šepati iglama debljine od 65/9 - 75/11, jer se mogu slomiti.



Napomena

Savetujemo da i ak-traku prvo profircate na tkaninu i tek onda je proštepate.

Pre nego što po nete da šepate i ak-traku, prvo okrenite zamajac i proverite da li igla glatko prolazi kroz "upice" trake. Ako je sve u redu, usko proštepajte jednu stranu trake.

Ako igla ne može da prođe kroz i ak-traku ili zapinje, zamenite je onom za šivenje debelih tkanina.

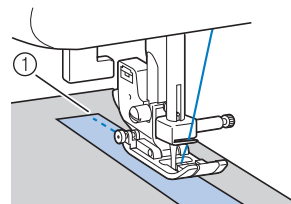





1. Ivica i ak-trake

Poglavlje 2 KORISNI BODOVI

Osnovni bodovi

Ravni bodovi služe za štepanje ravnih šavova.

Naziv boda	Bod	Stopica	
		Broj boda	
Bod firčanja		07	J
Ravan bod (levi)		01*	
		02*	
Ravan bod (srednji)		03*	
Ravan bod (srednji)		04*	
Trostruki rastegljivi bod		05*	

Bodove možete birati direktnim pritiskom na odgovaraju i numerički taster.

Firčanje

Bod za firčanje fabrički je podešen na dužinu od 5 mm.

- 1 Namontirajte stopicu za cikcak (J).

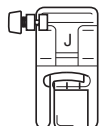

- 2 Izaberite ovaj bod .

- 3 Po niti da šijete.



Napomena

Ako firčkonac ispada iz tkanine, izvucite donji konac, pa ga zajedno s gornjim koncem podvucite ispod stopice i povucite ka polećini mašine. Pre nego što pokrenete mašinu, držite oba konca, a kad završite sa šivenjem, odsecite višak konca.

Osnovni bodovi

- 1 Profirčajte dva komada tkanine ili ih spojite pribadačama.

- 2 Namontirajte cikcak stopicu (J).

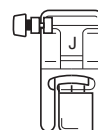

- 3 Odaberite bod.

- 4 Spustite iglu u tkaninu na početak tkanine.

- 5 Spustite polugu stopice i po niti da šijete.

- 6 Po završetku šivenja, odsecite višak konca.



■ Promena položaja igle

Položaj igle pri štepanju ravnim bodom može biti levi ili centralni, što je zavisiti od vrste šava koji radimo.

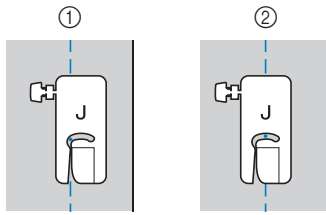

- 1 Ravan bod (levi položaj igle)
- 2 Ravan bod (središnji položaj igle)

Kada je širina boda kod ravnog štepa (levi položaj igle) podešena na standardnih 0,0 mm, razmak između igle i desne strane stopice iznosi 12 mm.

Ako promenite širinu boda na neku vrednost između 0 i 7 mm, time ćete promeniti i položaj igle. Promenom širine boda i poravnanjem desne strane stopice s ivicom tkanine, odredite širinu dodatka za šav.

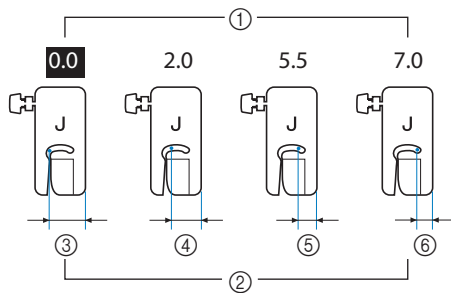

- 1 Podešavanje širine boda
- 2 Rastojanje između igle i desne strane stopice
- 3 12 mm
- 4 10 mm
- 5 6,5 mm
- 6 5,0 mm

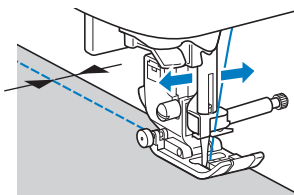

Za više informacija, pogledajte odeljak "Podešavanje širine boda"

Slepi porub

Pantalone i suknje najbolje je porubiti slepim bodom.

Naziv boda	Bod	Broj boda		Stopica
		Broj boda		
Bod za slepi porub		31		R
Elastični bod za slepi porub		32		



Podsetnik

Ako je cilindri ni deo prekratak ili previše mali da biste ga navukli na rukavnik, transporter najverovatnije ne e mo i da povu e tkaninu i željeni rezultati e izostati.

1 Prevrnite nogavicu na nali je.

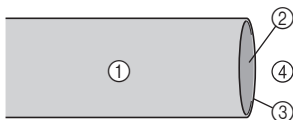

- ① Nali je tkanine
- ② Lice tkanine
- ③ Rubni deo tkanine
- ④ Donji deo tkanine

2 Presavijte tkaninu na željenu dubinu poruba i preplegajte.

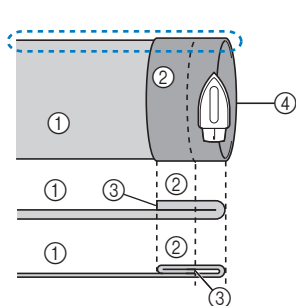

- ① Nali je tkanine
- ② Lice tkanine
- ③ Rubni deo
- ④ Željena dubina poruba

<Debela tkanina>

<Tkanina normalne debljine>

3 Obeležite kredom liniju na oko 5 mm od ivice tkanine, zatim profircajte.

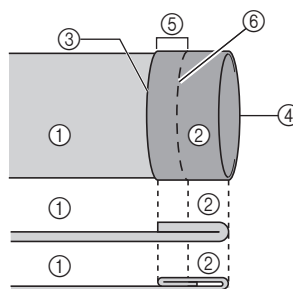

- ① Nali je tkanine
- ② Lice tkanine
- ③ Ivica tkanine
- ④ Željena ivica poruba
- ⑤ 5 mm (3/16 inch)
- ⑥ Profircani deo

<Debela tkanina>

<Tkanina normalne debljine>

<Bo ni izgled>

4 Presavijte tkaninu na unutra duž profircane linije.

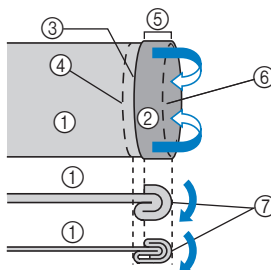

- ① Nali je tkanine
- ② Lice tkanine
- ③ Ivica tkanine
- ④ Željena ivica poruba
- ⑤ 5 mm (3/16 inch)
- ⑥ Profircani deo
- ⑦ Ta ka profircanog dela

<Debela tkanina>

<Tkanina normalne debljine>

<Bo ni izgled>

5 Otvorite ivicu tkanine i postavite tkaninu nali je na gore.

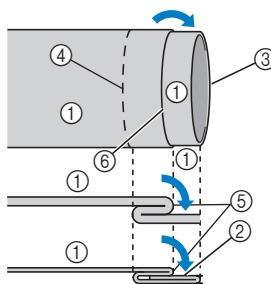

- ① Nali je tkanine
- ② Lice tkanine
- ③ Lice tkanine
- ④ Željena ivica poruba
- ⑤ Ta ka profircanog dela
- ⑥ Profircani deo

<Debela tkanina>

<Tkanina normalne debljine>

<Bo ni izgled>

6 Postavite stopicu za slepi porub R.

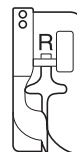

7 Izaberite ili

8 Ukloni te ravno postolje i postavi te rukavnik.

- 9** Navucite deo koji želite da porubite na rukavnik, proverite da li lepo stoji i počnite da šijete.

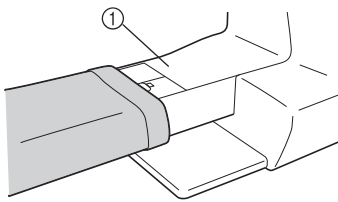

- ① Rukavnik

- 10** Postavite tkaninu tako da ivica presavijenog poruba upadne u vodilicu stopice, zatim spustite polugu stopice.

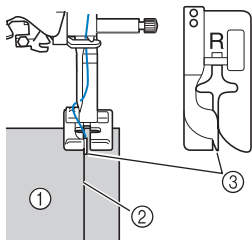

- ① Nali je tkanine
② Preklop poruba
③ Vodilica

- 11** Podesite širinu boda tako da igla samo malo zahvati nabor poruba.

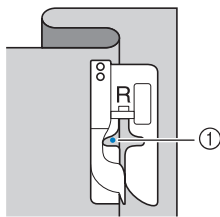

- ① Mesto ulaska igle
Ako želite da promenite mesto ulaska igle, podignite iglu i onda podesite širinu boda.

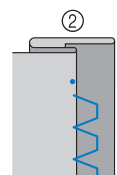
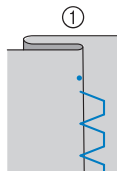
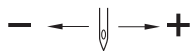

- ① Debela tkanina
② Tkanina normalne debljine

Podsetnik

Slepi bod ne može da se uradi ako leva tačka ispuštanja igle ne zahvati preklop poruba. I obrnuto, ako igla uhvati previše, tkanina se ne može rasklopiti i šav koji se pojavljuje na desnoj strani tkanine biće prevelik i neće lepo izgledati. Ako naiđete na neki od ovih problema, sledite dolje navedena uputstva.

Ako igla zahvati previše preklopa poruba.

Igla je postavljena previše ulevo. Smanjite širinu boda tako da igla samo blago kašiči ivicu poruba.

- **Primer: Debela tkanina**

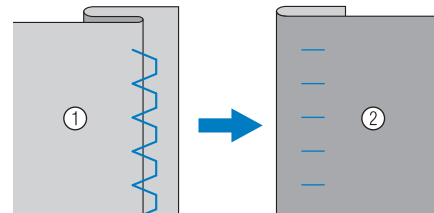

- **Primer: Tkanina normalne debljine**

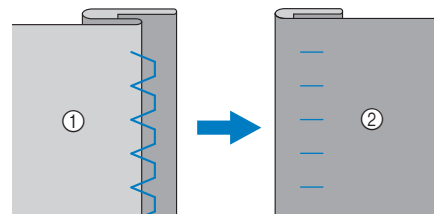

- ① Nali je tkanine
② Lice tkanine

■ **Ako igla nedovoljno zahvata preklop poruba.**

Igla je postavljena previše udesno.

Povećajte širinu boda tako da igla blago zahvati ivicu preklopa.

□ **Primer:** Debela tkanina

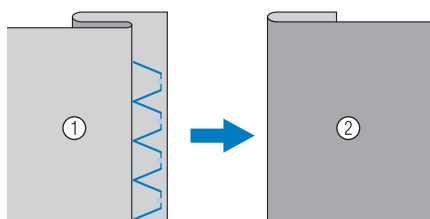

□ **Primer:** Tkanina normalne debljine

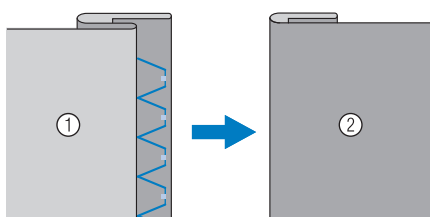

- ① Nali je tkanine
- ② Lice tkanine

12 Ubacite ivicu poruba u vodilicu stopice i proštepajte.

13 Po završetku šivenja pritisnite start/stop taster, pa podignite stopicu i iglu da uklonite tkaninu.



Napomena

Kad završite sa šivenjem, tkaninu uvek svucite povlačenjem unazad. U suprotnom, možete oštetiti stopicu.

14 Izvucite firč-konac, pa prevrnite tkaninu.

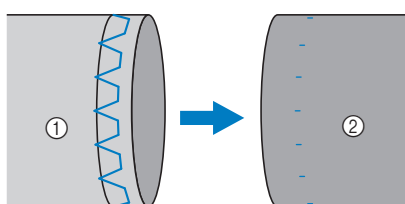





- ① Nali je tkanine
- ② Lice tkanine

Bodovi za opšivanje ivica

Ivice tkanine obrađuju se bodovima za opšivanje da bi se sprejilo njihovo osipanje.

Šivenje opšivnih bodova pomoću "G" stopice za opšivanje

Naziv boda	Bod		Stopica
		Broj boda	
Bodovi za opšivanje		13*	G
		14	
		15	

Mustre i bodovi mogu se odabrati direktno, pritiskom na određeni numerički taster.

- 1 Namontirajte stopicu za opšivanje "G".



- 2 Izaberite željeni bod.

- 3 Postavite stopicu na samu ivicu tkanine, zatim spustite polugu stopice.

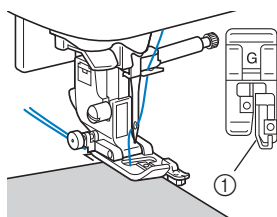

1 Vodilica na stopici

- 4 Proštepajte celu ivicu tkanine rukovode i se vodičom na stopici.

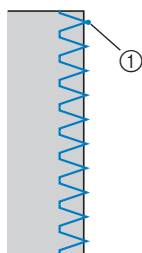

① Mesto ulaska igle

PAŽNJA

Pošto podesite željenu širinu boda, okrenite zamajac i spustite iglu da biste proverili da li glatko prolazi kroz otvor na stopici. U suprotnom, udariće u metalni deo stopice i slomiti se.

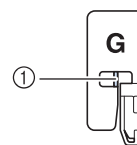









1 Igla ne sme da kašiči centralnu prečicu

- 5 Po završetku šivenja, pritisnite start/stop taster, podignite polugu stopice i iglu, pa tek onda izvucite tkaninu.

S

KORISNI BODOVI

Šivenje opšivnih bodova pomoću cikcak stopice "J"

Naziv boda	Bod	J	
		Broj boda	Stopica
Cikcak bod		08*	J
Cikcak bod (desni)		10	
Dvostepeni elasti ni cikcak bod		11	
Trostepeni elasti ni cikcak bod		12*	
Bodovi za opšivanje		16	
		17	
		18	
		19	

Bodovi i mustre mogu se izabrati direktnim pritiskom na odgovaraju i numeriki taster.

- 1 Postavite stopicu za cikcak "J".

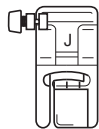

- 2 Izaberite željeni bod.

- 3 Štepajte dužinom ivice tkanine tako da igla ubada u samu desnu ivicu tkanine.

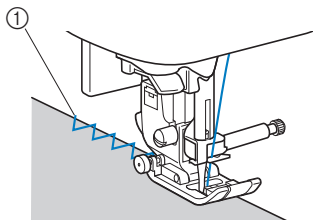

① Ta ka ulaska igle

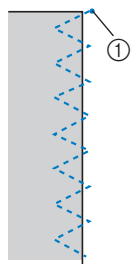

① Ta ka ulaska igle

Šivenje opšivnih bodova pomoću stopice sa sekačem tkanine "S"





Koriš enjem stopice sa seka em tkanine dobijate lepo obra enu ivicu šava i istovremeno odsecanje viška tkanine.

Napomena: Ova stopice nije deo priloženog pribora s nekim modelima.



Napomena

- Kad koristite stopicu sa seka em, ru no udenite konac u iglu. Ili, ako koristite uvlačka konca, prvo uvedite konac, pa tek onda postavite stopicu.

Naziv boda	Bod	S	
		Broj boda	Stopica
Stopica sa seka em		20	S
		21	
		22	
		23	
		24	

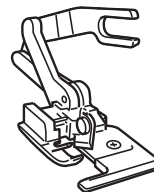

- 1 Uklonite stopicu.

- 2 Ubacite spojnu viljušku stopice sa sekačem u prorez vijka igle.

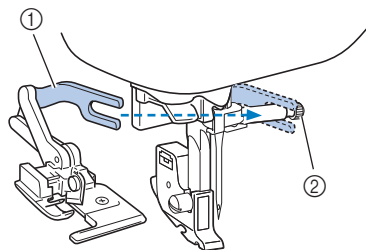

- ① Spojna viljuška
- ② Vijak za zatezanje igle

- 3** Postavite stopicu tako da metalni klin na stopici bude u ravni sa prorezom na nosaču, zatim polako spustite polugu stopice.

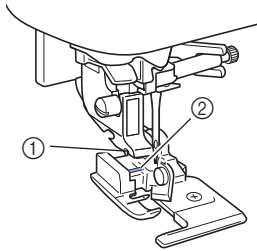

- ① Prorez na nosaču stopice
2 Metalni klin na stopici



Napomena

- Ako vam je teško da namestite stopicu, ubacite metalni klin stopice u prorez nosača tako što ćete podići i polugu stopice u viši položaj

- 4** Podignite polugu stopice da biste proverili da li je stopica pravilno nameštena.

- 5** Podvucite gornji konac ispod stopice, zatim ga izvucite ka poledini mašine.

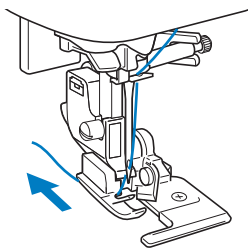

- 6** Izaberite željeni bod.

- 7** Zasecite tkaninu na početku šava u dužini od otprilike 2 cm.

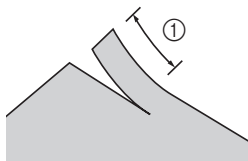

- ① Zasecena tkanina oko 2 cm

- 8** Postavite tkaninu tako da se desna strana reza nalazi na vrhu vodilice, a leva ispod stopice.

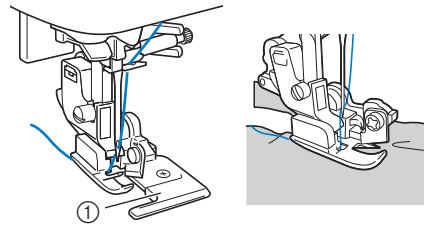

- ① Vodilica stopice

- Ako tkanina nije dobro postavljena, sekanje može biti nepravilno.
- Ako se tkanina ne pomera kako treba, nežno je vodite ispod stopice onako kako to činite dok radite s drugim vrstama stopica.

- 9** Spustite polugu stopice i počnite da šijete.

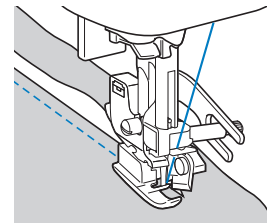

→ Dodatak za šav se odseca istovremeno sa štepanjem.

Ako štepete u ravnoj liniji s iglom u položaju  dodatak za šav će biti širok oko 5 mm.

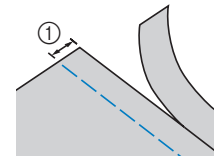









- ① 5 mm (3/16 inch)



Podsetnik

- Božićnik seka može da odseca jedan sloj tkanine debljine teksas platna.
- Po završetku korišćenja stopice sa sekanjem, obavezno je oistite od ostataka tkanine.
- Ako primetite da seka loše se, podmažite ga krpicom umoženom u kap-dve mašinskog ulja.

Izrada rupica za dugmad

Naziv boda	Bod	stopica	
		Broj boda	
Uski bod za izradu zaobljene rupice		58	A
Uski bod za izradu etvrtaste rupice		59	
Rastegljivi bod za rupice		60	
Ukrasni bod za rupice		61	
Bod za izradu paspulirane rupice		62	
Bod za izradu rupice u obliku klju aonice		63	
Bod za izradu rupice u obliku klju aonice		64	M
Bod za prišivanje dugmadi		68	

Šivenje rupice za dugme

Maksimalna dužina rupice iznosi 28 mm, ra unaju i pre nik i debljinu dugmeta.

Rupice za dugmad se šiju od napred ka nazad, onako kako je prikazano na slikama.

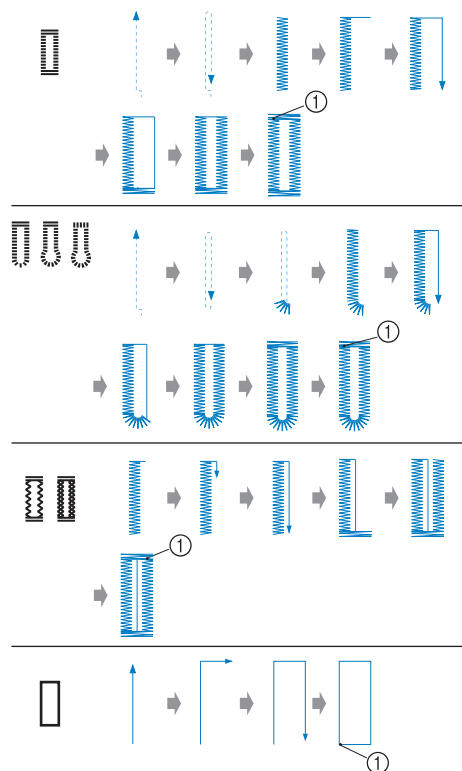

① Bod ojačanja

Stopica za šivenje rupica za dugmad ozna ena je slovom A i sastoji se od pet delova.

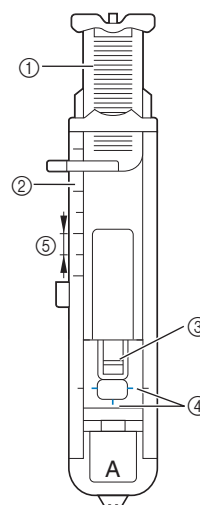

- ① Plo ica za dugme
- ② Skala
- ③ Metalna iglica
- ④ Oznake na stopici
- ⑤ 5 mm

- 1 Označite kredom na tkanini mesto i dužinu rupice za dugme.

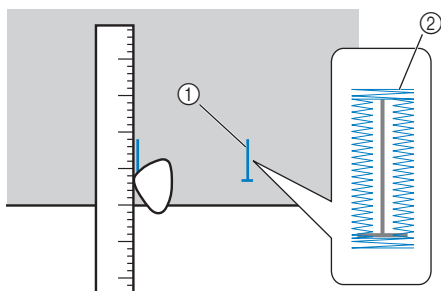

- ① Oznaka na tkanini
② Izgled sašivene rupice

- 2 Izvucite pločicu na stopici, pa u nju umetnite dugme za koje treba napraviti rupicu.

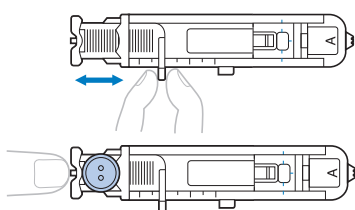

■ Ako dugme ne može da stane u otvor pločice.

Izmerite dužinu i debljinu dugmeta, pa podesite oznake na pločici u odnosu na dobijenu meru. Razdaljina između oznaka na stopici iznosi 5 mm.

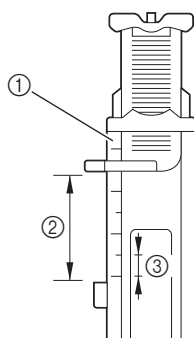

- ① Skala
② Dužina rupice (pre nika+ debljina dugmeta)
③ 5 mm

Primer: Za dugme pre nika 15 mm i debljine 10 mm, skala na pločici treba da bude podešena na 25 mm.

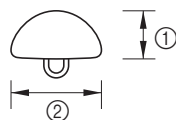

- ① 10 mm
② 15 mm

→ Veličina rupice je podešena.

- 3 Namontirajte stopicu A.

Sprovedite gornji konac kroz rupicu na stopici, zatim ga lagano povucite unazad, onako kako je prikazano na slici.

- 4 Izaberite željeni bod.

- 5 Postavite tkaninu tako da prednja strana oznake rupice bude u liniji s crvenim oznakama na stopici, zatim spustite polugu stopice.

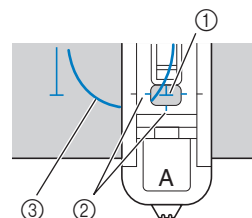

- ① Oznake na tkanini
② Crvene oznake na stopici
③ Gornji konac

- Kad spuštate stopicu, ne gurajte je ka napred, jer rupica neće biti sašivena u pravilnoj veličini.

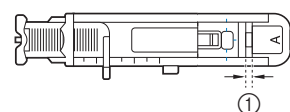
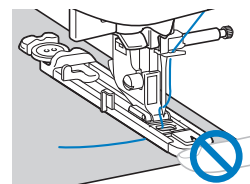

- ① Ne smanjujte razmak

- 6 Povucite nadole polugu onoliko koliko je to moguće.

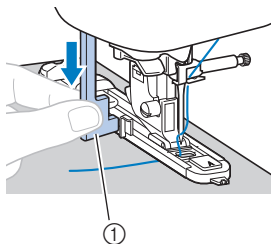

- 1 Poluga na stopici za izradu dugmadi
Poluga za rupice treba da bude pozicionirana iza metalnog graničnika na stopici.

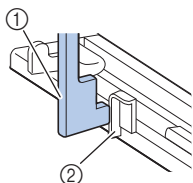

- 1 Poluga za rupice
2 Graničnik

- 7 Lagano pridržite kraj gornjeg konca levom rukom i po niti se šivenjem rupice.

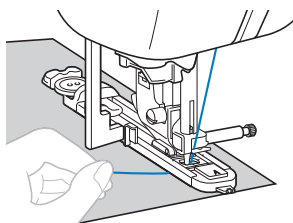

→ Kada završite s izradom rupice, mašina će automatski prošiti nekoliko ojačavajućih bodova i potom će se sama zaustaviti.

- 8 Odsecite konac.

■ Kad koristite sekač na levoj strani mašine.



Podsetnik

- Kad koristite sekač na levoj strani mašine ili odsecate konac makazama, obavezno pritisnite (+) (taster za pozicioniranje igle) da podignete iglu i stopicu, izvučete tkaninu i tek onda odsecite konce.

Kad želite da odsecete konce pomoću sekača, povucite tkaninu i konce ka poleđini mašine, zatim nagore i ulevo preko oštrice sekača, zatim nežno povucite nadole i konac će biti odsečen.

■ Kad koristite taster za odsecanje konca (važi samo za modele koji ga imaju)

Pritisnite jednom taster sa slike makaza. Podignite stopicu i nežno izvucite tkaninu.



Podsetnik

Ako pritisnete taster sa slike makaza pre nego što po niti da šijete, mašina će automatski odseci konce po završetku šivenja.

- 9 Podignite polugu stopice u prvobitni položaj.

- 10 Zabodite špendalu na gornjem delu izrađene rupice (videti sliku) da biste sprečili presecanje konca tokom otvaranja rupice.

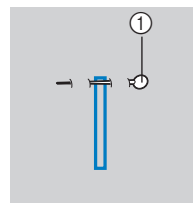

1 Špendala

- 11 Otvorite rupicu paralicom, odozdo prema špendali.

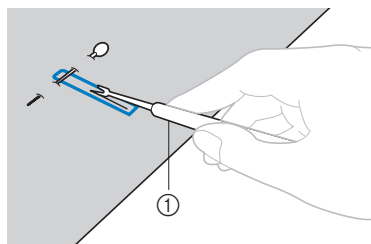

1 Paralica

Za rupice u obliku ključaonice, prvo probušite bušicom rupicu u okruglom delu, zatim otvorite rupicu paralicom do špendale.

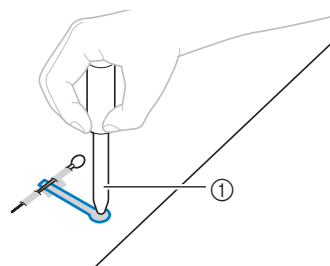

1 Buša

Pre nego što probušite rupicu bušicom, podmetnite ispod tkanine komad debljeg papira.

PAŽNJA

Paralica je oštra alatka i zato morate biti veoma oprezni dok je koristite.

Nikad ne postavljajte prst ispred seiva paralice, jer postoji mogućnost povredavanja.

■ Promena gustine/dužine boda.

Podesite dužinu boda.

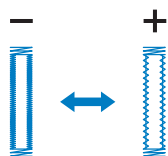

Za više detalja, pogledajte odeljak "Podešavanje dužine boda",

Ako se tkanina ne pokreće kako bi trebalo, smanjite gustinu boda.

■ Podešavanje širine boda.

Podesite širinu boda.

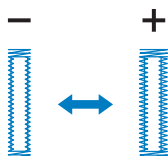

Za više detalja, pogledajte odeljak "Podešavanje širine boda"



Napomena

Pre nego što počnete da šijete rupicu za dugme, proverite širinu i dužinu bodova tako što ćete uraditi probnu rupicu na par centimetara tkanine.

■ Rupice za dugmad na rastegljivim tkaninama.

Za šivenje rupica na rastegljivim tkaninama, koristite specijalni, upleteni konac.

- 1 Postavite konac unutar stopice za šivenje dugmadi "A" onako kako je prikazano na slici.

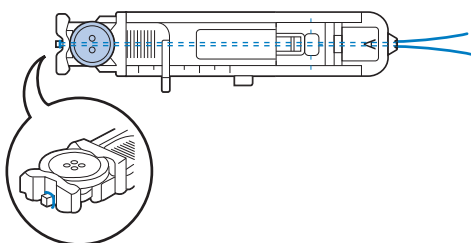

- 2 Pošto konac "legne" kroz proreze, labavo mu zavežite krajeve.

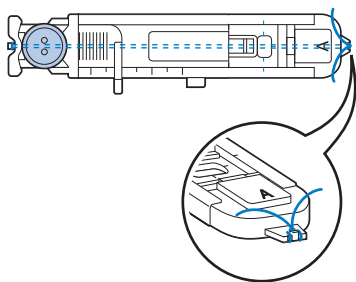

- 3 Namontirajte stopicu "A".

- 4 Izaberite ili

- 5 Prilagodite širinu boda debljini upletenog konca.

- 6 Spustite polugu stopice i onu za šivenje dugmadi, i po nite da šijete.

- 7 Po završetku izrade rupice, nežno povucite konac, onako kako je prikazano na slici.

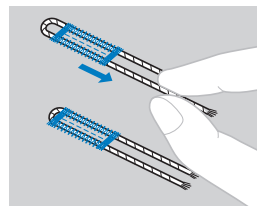

- 8 Udenite jedan kraj upletenog konca u običnu iglu, pa ga osigurajte na polećini tkanine.

Prišivanje dugmadi

Šivaćom mašinom možete prišiti dugmad s dve ili četiri rupice.

- 1 Izmerite razdaljinu između rupica na dugmetu.

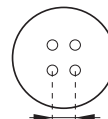

- 2 Spustite polugu stopice i povucite klizač na polećini mašine (označen brojem 1) da isključite zupce transportera. Gledano sa stražnje strane, polugu treba povući ulevo.

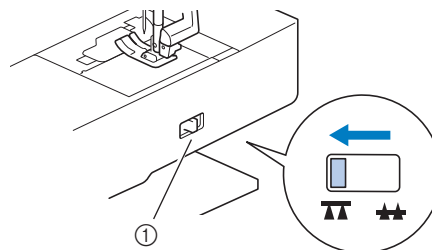

- 3 Postavite stopicu za prišivanje dugmadi "M".

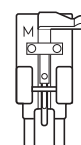

- 4** Izaberite bod (↔)
(Postoji samo na modelima s  funkcijom automatskog odsecanja konca)

Budu i da e krajevi konca morati da se zavežu, nemojte uključiti automatsko odsecanje konca.

- 5** Podesi te širinu boda tako da odgovara razmaku između rupica.

- 6** Postavi te dugme u ležište na stopici, pa spusti te polugu stopice.

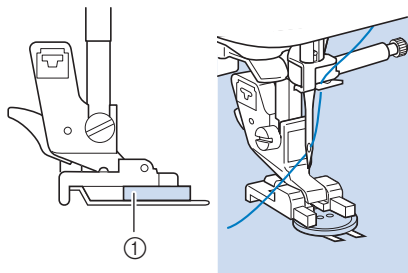

① Dugme

Kad prišivate dugme s četiri rupice, prvo zašijte dve vama najbliže rupice, okrenite dugme i zatim prišijte i preostale dve rupice.

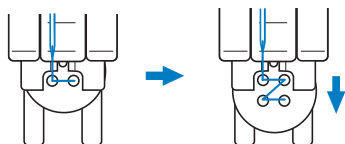

- 7** Okreni te zamajac ka sebi da proverite da li igla pravilno prolazi kroz rupice na dugmetu.

Ako ustanovite da e igla udariti u dugme, ponovo izmerite razdaljinu između rupica i podesi te širinu boda u skladu s izmerenom vrednošću.

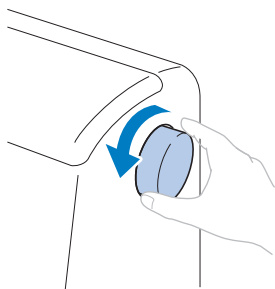

PAŽNJA

Igla ne sme da udari u telo dugmeta, jer e se iskriviti ili slomiti.

- 8** Zapo ni te šivenje.

Podesi te brzinu šivenja na najsporiju (pomerite kliza ulevo).

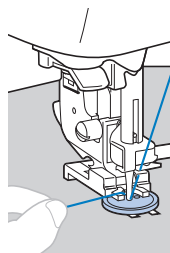

Pošto prošepa oja avaju e bodove, mašina e se sama zaustaviti.

Samo s modelima s tasterom  za automatsko odsecanje konca.

Ne pritiskajte taster .

- 9** Odseci te makazama gornji i donji konac.

Provodi te oba konca na nali je tkanine, pa ih zaveži te kako je prikazano na slici.

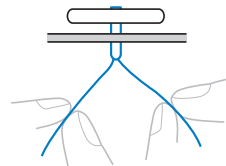

- 10** Kad završite s prišivanjem dugmadi, povuci te kliza transportera udesno i okreni te zamajac da podignete zupce transportera u prvobitni položaj.



Podsetnik

Zupci transportera se podižu im po nete da šijete.

■ Prišivanje dugmeta s metalnom omlom.

Za prišivanje dugmeta s omlom (bez rupica), postavite dugme s rastojanjem između njega i tkanine, pa namotajte konac rukom. Ovo je pri vrsti dugme.

- 1 Postavite dugme unutar stopice "M", pa gurnite polugu prema sebi.

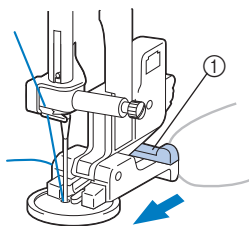

① Poluga

- 2 Pošto završite s prišivanjem, odsecite gornji konac s dosta viška, obmotajte ga oko konca koji se nalazi između dugmeta i tkanine, pa ih oba dvaput zavežite.

Zavežite donji konac sa krajem konca koji se pojavljuje na završetku šivenja, onako kako je prikazano na slici.



- 3 Odsecite višak konca.

Umetanje rajsferšlusa

Naziv boda	Bod	Broj boda	Stopica
Ravan bod (središnji)		03*	J, I

Bodovi mogu direktno da se biraju pristiskom na odgovarajuju i numeru ki taster.

Umetanje centralnog rajsferšlusa

Štepanje se vrši tako što su oba dela tkanine okrenuta jedan prema drugom.

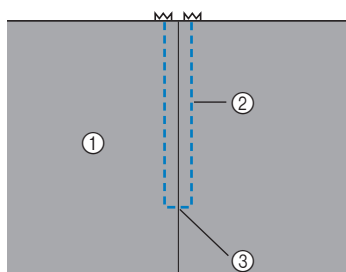

- ① Lice tkanine
- ② Štep
- ③ Kraj otvora rajsferšlusa

- 1 Postavi te cikcak stopicu "J".
- 2 Proštepaj te ravnim bodom do otvora rajsferšlusa. Kad stignete do otvora rajsferšlusa, proštepajte nekoliko povratnih bodova.
- 3 Nastavi te da šteplate do ivice tkanine firc-bodom.

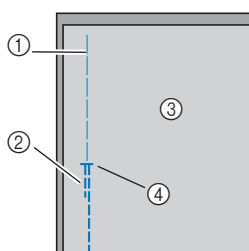

- ① Fircani bodovi
- ② Povratni bodovi
- ③ Naličje tkanine
- ④ Kraj otvora rajsferšlusa

- 4 Raspeglaj te dodatak za šav s naličja tkanine.

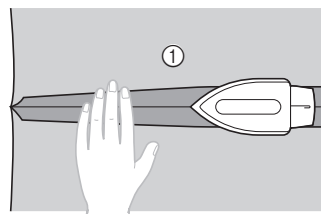

- ① Naličje tkanine

- 5 Postavi te rajsferšlus kako je prikazano, pa ga profircajte na šav.

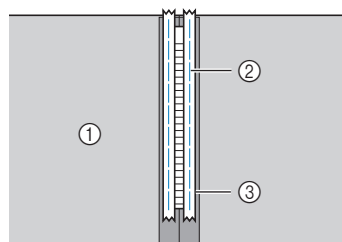

- ① Naličje tkanine
- ② Profircani deo
- ③ Rajsferšlus

- 6 Pomeri te se na oko 5 cm od profircanog dela.

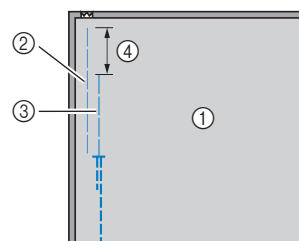

- ① Naličje tkanine
- ② Profircani deo rajsferšlusa
- ③ Spoljašnji profircani deo
- ④ 5 cm

- 7 Zaka i te nosa stopice za desnu pre agu na cikcak stopice "I".

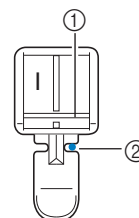

- ① Prečaga na desnoj strani
- ② Mesto ulaska igle

8 Odaberi te bodove.

⚠ PAŽNJA

Kad koristi te stopicu "I", uvek prvo okreni te zamajac da spusti te iglu i proverite da li ona prolazi kroz otvor. U suprotnom, igla može udari ti u metal stopice i slomi ti se.

9 Proštepaj te oko rajsferšlusa s lica tkanine.

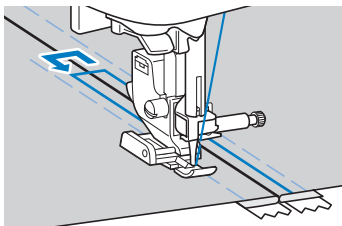
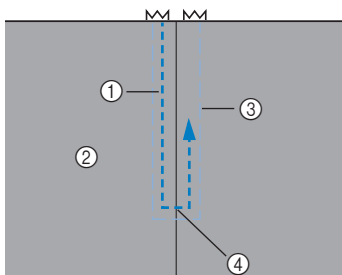

- ① Štep
- ② Lice tkanine
- ③ Profircani deo
- ④ Kraj otvora rajsferšlusa

⚠ PAŽNJA

Dok štepate, vodi te ra una o tome da ne zaka i te zupce rajsferšlusa, jer se igla može slomi ti.

10 Ukloni te firč-konac.

Umetanje bo nog rajsferšlusa

Štep je vidljiv samo na jednoj strani tkanine. Ova vrsta rajsferšlusa pogodna je za odevne predmete koji se zatvaraju otpozadi ili sa strane.

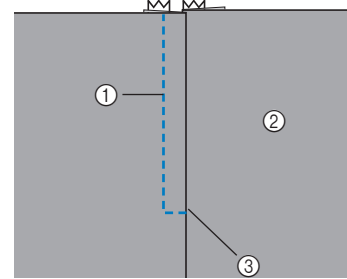

- ① Štep
- ② Lice tkanine
- ③ Kraj otvora rajsferšlusa

Prikazan postupak odnosi se na umetanje rajsferšlusa s leve strane.

- 1 Postavi te dčkak stopicu "J".
- 2 Proštepaj te ravnim bodom do otvora rajsferšlusa. Postavi te delove tkanine licem na lice, pa kod otvora rajsferšlusa proštepaj te nekoliko povratnih bodova.
- 3 Nastavi te da štepate firčanim bodom do ivice tkanine.

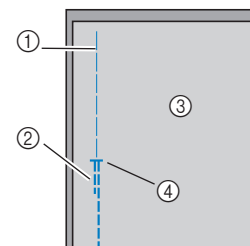

- ① Firčani štep
- ② Povratni bodovi
- ③ Naličje tkanine
- ④ Kraj otvora rajsferšlusa

4 Raspeglaj te dodatak za šav s naliča tkanine.

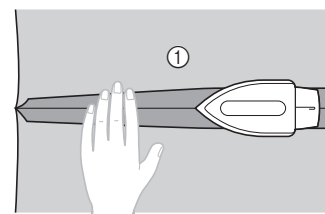

- ① Naličje tkanine

- 5** Prepeglajte ivice poruba tako da desni deo (onaj koji se ne šije) bude uvučen za oko 3 mm.

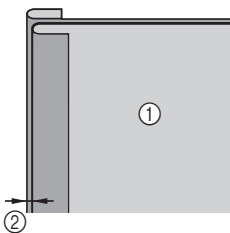

- ① Naličje tkanine
② 3 mm

- 6** Poravnajte zupce rajsferšlusa uz prepeglanu ivicu tako da ostane oko 3 mm, zatim ga profircajte ili pri vrstite špenadlana.

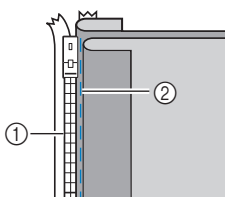

- ① Zupci rajsferšlusa
② Profircani deo

- 7** Zakažite nosa stopice za desnu preagu na stopici.

Ako želite da se štep vidi s lica, onda zakažite nosa za preagu na levoj strani stopice.

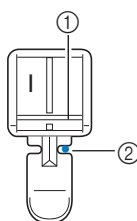

- ① Prečaga na desnoj strani stopice
② Mesto ulaska igle

- 8** Odaberite bod

PAŽNJA

Kad koristite stopicu "I", uvek birajte ravan bod (centralni položaj igle) i pre nego što pokrenete mašinu, okrenite zamajac da spusti iglu i proverite da li ona prolazi kroz otvor na stopici. U suprotnom, igla može udariti u metalni deo i slomiti se.

- 9** Prošepajte rajsferšlus u smeru strelice vode i rauna o tome da ostavite oko 3 mm prostora.

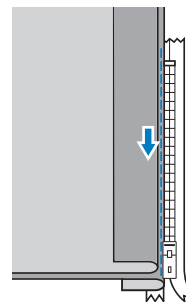

PAŽNJA

Dok šepate, povedite rauna o tome da ne zakažite zupce rajsferšlusa, inače se igla iskriviti ili slomiti.

- 10** Kad stignete na oko 5 cm do kraja, zaustavite mašinu s iglom u tkanini i podignite polugu stopice.

- 11** Otvorite rajsferšlus i nastavite da šepate.

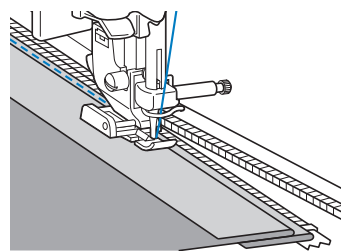

- 12** Zatvorite rajsferšlus, prevrните tkaninu, pa profircajte drugu traku rajsferšlusa.

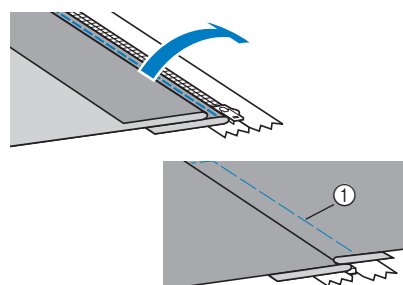

- ① Profircani deo

- 13** Zakažite nosa za suprotnu preagicu na stopici.

Ako je u koraku 7 nosa bio zakačen za desnu preagicu, prebacite ga na levu.

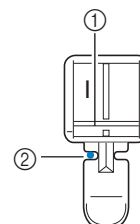

- ① Prečagice s leve strane
② Mesto ulaska igle

- 14 Proštepajte oko rajsferšlusa s lica tkanine.
Štepajte povratnim bodom do kraja otvaranja rajsferšlusa i poravnajte zupce sa ivicom stopice.

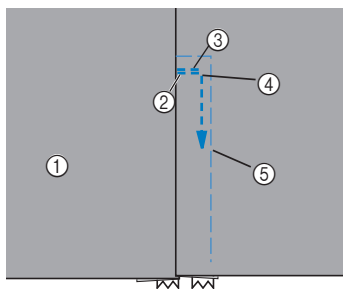

- ① Lice tkanine
- ② Kraj otvora rajsferšlusa
- ③ Povratni bodovi
- ④ Početak štepa
- ⑤ Profircani deo



⚠ PAŽNJA

Dok štepate, povedite računa o tome da n zakačite zupce rajsferšlusa, inače će se igla iskriviti ili slomiti.

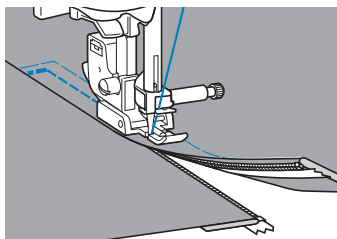
- 15 Kad stignete na oko 5 cm od kraja, zaustavite mašinu s iglom u tkanini i podignite polugu stopice.
- 16 Kad stignete na oko 5 cm do kraja, otvorite rajsferšlus i nastavite da štepate.



Umetanje rajsferšlusa/gurtne

Naziv boda	Bod		Stopica
		Broj boda	
Ravan bod (levi)		01*	**

* Određeni bodovi mogu se odabrati direktnim pritiskom na numerički taster.

** Podesiva stopica za umetanje rajsferšlusa/gurtne nije priložena uz sve modele mašine.

Umetanje centralnog rajsferšlusa

- 1 Ponovite korake od 1 do 6 sa strane s-20 (umetanje centralnog rajsferšlusa).
- 2 Uklonite postojeću stopicu i nosa, pa namontirajte podesivu stopicu za umetanje rajsferšlusa i gurtne (ne ide uz sve modele i kupuje se odvojeno).

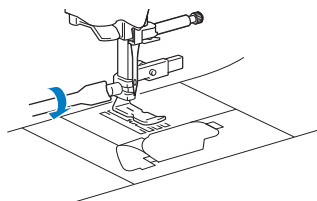

Napomena

Proverite da li je donji konac dovoljno zategnut.

- 3 Izaberite bod 
- 4 Otpustite pozicioni vijak na polećini stopice označen brojem 1.

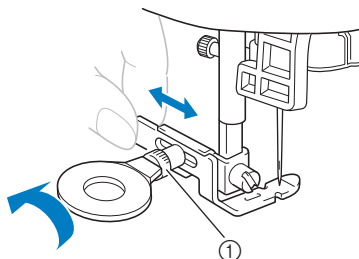

- 5 Gurnite polugu na stopicu ulevo ili u desno.

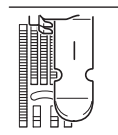
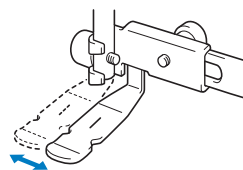

Leva pozicija

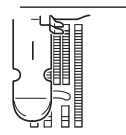

Desna pozicija

- 6 Podesite položaj igle tako da ne udari u stopicu.



① Mesta ulaska igle

PAŽNJA

Pošto podesite iglu, nemojte pokrenuti mašinu pre nego što proverite da li ona prolazi kroz prorez na stopici. To ćete učiniti okretanjem zamajca i spuštanjem igle.

- 7 Zategnite pozicioni vijak odvijačem.

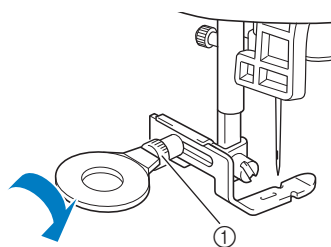

① Pozicioni vijak

- 8 Proštepajte oko rajsferšlusa s lica tkanine.

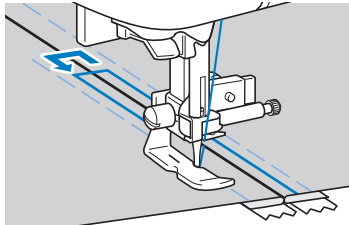
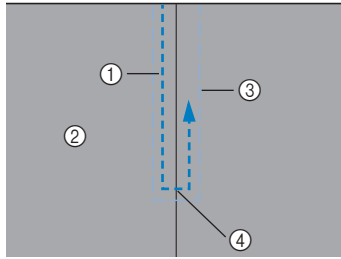

- ① Štep
- ② Lice tkanine
- ③ Profircani deo
- ④ Kraj otvora rajsferšlusa

⚠ PAŽNJA

Dok štepate, vodite računa o tome da ne zaključite zupce rajsferšlusa, jer će se igla iskriviti ili slomiti.

- 9 Uklonite firč-konac.

Umetanje gurtne

- 1 Ubacite gurtanu između dva dela tkanine postavljena licem na lice, onako kako je prikazano na slici.

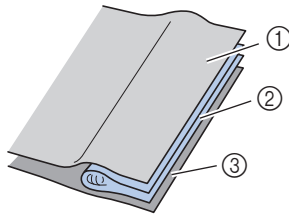

- 1 Tkanina
- 2 Gurtna
- 3 Tkanina

- 2 Postavite podesivu stopicu prema postupku opisanom na strani S-24.
- 3 Proštepajte duž gurtne.

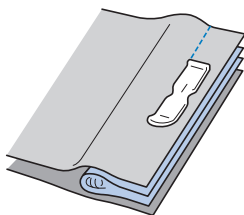

- 4 Po završetku štepanja, prevrnite tkaninu.

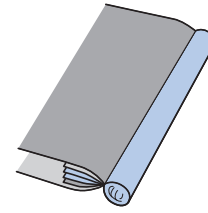

Šivenje rastegljivih tkanina i elastičnih traka

Naziv boda	Bod	Stopica	
		Broj boda	
Elastični bod		06*	J
Dvostepeni cikcak rastegljivi bod		11	
Trostepeni cikcak rastegljivi bod		12*	
Bod za pričvršćivanje elastičnih traka		42	

Bodovi se mogu odabrati direktnim pritiskom na odgovarajuću numeričku taster.

Rastegljivi bod

- 1 Postavi te cikcak stopicu "J".

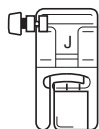

- 2 Odaberite bod 

- 3 Štepanje nerazvlačite tkaninu.

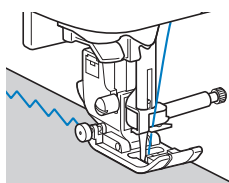

Elastične trake

Kad proštepate elastičnu traku ili lastiš oko manžetne rukava ili oko pojasa tkanine, gotov obim tog dela odevnog predmeta biće onoliko kolika je dužina neruštenog lastiša. Zato, uvek prvo pažljivo uporedite mere.

- 1 Pri vrsti te lastiš špenadlama za nali je tkanine. Pri vrsti te lastiš ili elastičnu traku tako da posle štepanja tkanina bude ravnomerno nabrana.

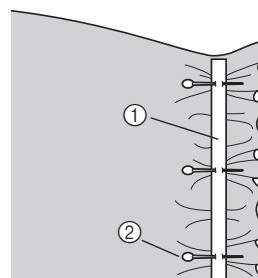

- 1 Lastiš
- 2 Špenadla

- 2 Postavi te cikcak stopicu "J".

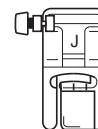

- 3 Odaberi te željeni bod.

- 4 Štepanje lastiš istovremeno rastežu i tkaninu, tako da bude iste dužine kao i lastiš.



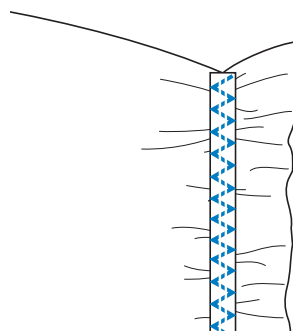
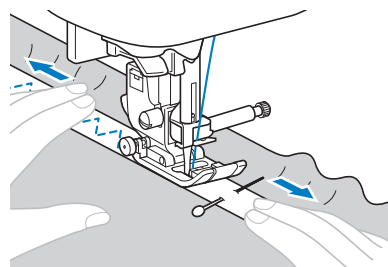







Levom rukom rasteži te lastiš iza stopice, a desnom pridržavajte lastiš s prednje i vadite pribadače.



PAŽNJA

Dok štepanje, vodite računa o tome da ne zakačite iglom špenadlu, jer se može iskriviti i slomiti.

Šivenje aplikacija, pa vorka i kiltinga

Naziv boda	Bod	Broj boda		Stopica
		Broj boda		
Cikcak bod		08*		J
Cikcak bod za aplikacije i kilting		28		
Bod za porublivanje posteljine		33		
Bod za aplikacije i kilting		29		
Bod za spajanje komada (desni)		25		
Bod za spajanje komada (središnji)				
Bod za spajanje delova pačvorka		36		
Dvostruki pačvork bod za opšivanje		37		
Bod za obradu ivica		38		
Bod za kilting koji liči na ručni bod		27		
Vijugavi bod za kilting		30		

Sve bodove možete birati direktnim pritiskom na određeni numerički taster.



Napomena

Mustre i bodovi označeni slovom "Q" odnose se na kilting, dok se one označene slovom "P" odnose na spajanje komada.

Šivenje aplikacija

- 1 Isecite aplikaciju, ali ostavite rastojanje od ivice 3-5 mm.

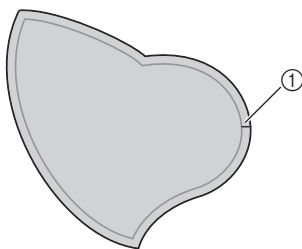

① Rastojanje od ivice tkanine

- 2 Postavite na poletinu tkanine papir ili stabilizator, presavijte ivice aplikacije, pa sve zajedno prepeglajte.

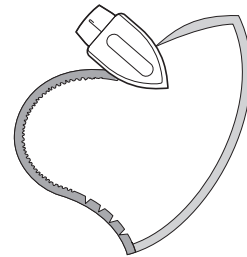

- 3 Prevrnite tkaninu, pa profircajte ili prišite špenadlami na tkaninu na koju želite da prišijete aplikaciju.

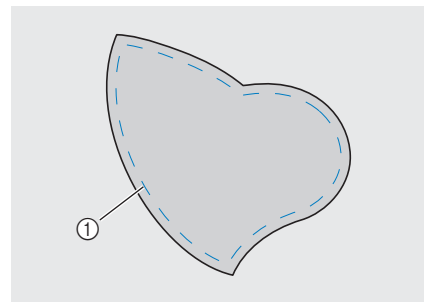

① Profircani deo



Napomena

Ako za pričvršćivanje aplikacije koristite krojački lepak, povedite računa da ne lepi deo koji treba prošiti, zato što lepak može da dospe u špulnu i zamrsi konac.

- 4 Postavite cikcak stopicu "J" (ili otvorenu stopicu koja se kupuje odvojeno).

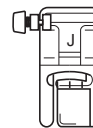

Cikcak stopica "J"

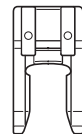

Otvorena stopica

- 5 Odaberite željeni bod.

- 6 Okrenite zamajac ka sebi i zapo ni te šivenje oko ivica aplikacije, vode i ra una o tome da igla ubada ta no u spoljašnji deo ivice aplikacije.

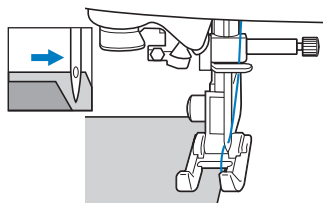

Kad šepate oko uglova, zaustavi te mašinu s iglom u donjoj poziciji (u tkanini), podigni te stopicu, okreni te tkaninu u željenom smeru, pa nastavi te da šijete.

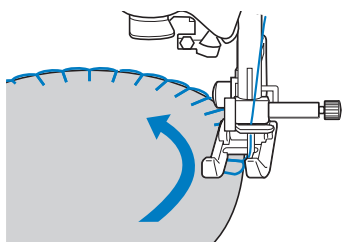

Nasumični pačvork (bez dizajna)

- 1 Presavijte ivicu gornjeg dela tkanine, pa je postavi te preko donjeg dela.
- 2 Prošepajte tkaninu tako da bod istovremeno zahvata obe ivice.

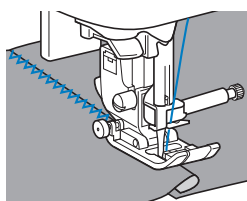



Spajanje dva komada (piecing)

Špajanje dva komada tkanine jednim bodom naziva se "pising". Komade tkanine treba ise i s dodatkom za šav od 6,5 mm (1/4 in a).

Prošepajte ravan štep 6,5 mm s jedne i s druge strane stopice.

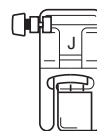
- 1 Profircajte duž dodatka za šav ili pri vrstite špenadlama delove koje želi te da spoji te.
- 2 Postavi te cikcak stopicu "J".



- 3 Izaberi te bod 
- 4 Štepajte tako da stopica klizi duž ivice tkanine.

- Za dodatak za šav na desnoj strani. Poravnajte desnu stranu stopice sa ivicom tkanine, pa štepajte koriste i se ovom vrstom boda 

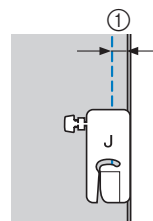

① 6.5 mm

- Za dodatak za šav na levoj strani. Poravnajte levu stranu stopice sa ivicom tkanine, podesi te širinu boda na 1,5 mm, pa štepajte koriste i se ovom vrstom boda: 

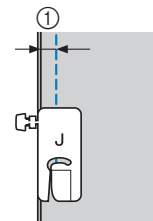

① 6.5 mm



Napomena

- Da promeni te širinu dodatka za šav (poziciju igle), podesi te ponovo širinu boda. Za više informacija pogledajte odeljak "Podešavanje širine boda".

■ Spajanje komada pomo u specijalne stopice s vodilicom (ne spada u obavezan pribor)

Pomo u ove vrste stopice možete usko šepati sa dodatkom za šav od 0,6 cm do 0,3 cm, što je izuzetno praktično kod prošivanja u kiltingu ili za spajanje komada šepanjem s lica.

1 Pritisnite i pa namontirajte specijalnu stopicu s vodilicom.

2 Prošepajte precizan šep rukovode i se oznakama na vodilici.

Spajanje s dodatkom za šav od 0,6 cm. Postavite vodilicu kao što je prikazano na slici i prošepajte duž ivice tkanine.

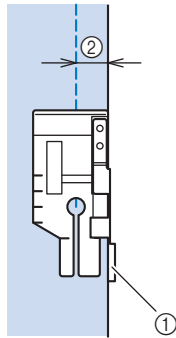

- 1 Vodilica
- 2 0,6 cm

Postizanje preciznog dodatka za šav. Postavite stopicu kao na slici, pa se rukovodite oznakama na njoj da biste odredili tačne mere.

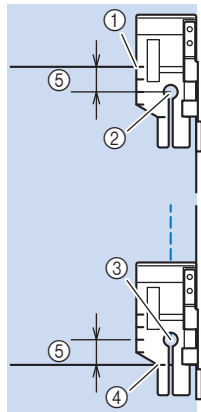

- 1 Poravnajte oznaku sa ivicom tkanine
- 2 Početak šepa
- 3 Kraj šepa
- 4 Nasuprotna ivica tkanine
- 5 0,6 cm

Prošivanje s lica na 0,3 cm od ivice. Šepajte tako da ivica tkanine bude poravnata sa levom stranom stopice.

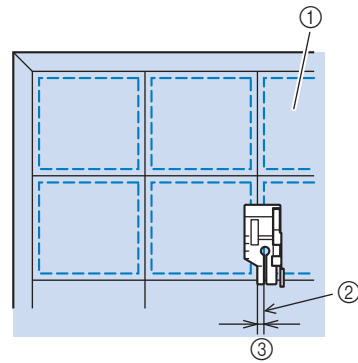

- 1 Površina tkanine
- 2 Šep/šav
- 3 0,3 cm

■ Korišćenje specijalne stopice bez vodilice (ne spada u obavezan pribor kod nekih modela)

Pomo u ove stopice možete da prošepate delove tkanine s dodatkom za šav od samo 0,6 cm.

1 Profircajte ili pri vrstite špenadlama komade tkanine koje želite da spojite.

2 Namontirajte stopicu.

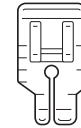

3 Izaberite bod i p

4 Poravnajte oznaku na gornjem delu stopice sa gornjim delom tkanine. Poravnajte desnu ivicu tkanine sa desnim, uzanim delom stopice.

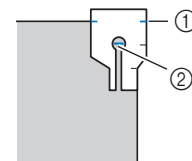

- 1 Oznaka na stopici
- 2 Početak šepa

Kad šepate s dodatkom za šav, poravnajte levu stranu stopice sa ivicom tkanine.

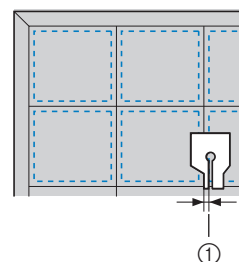

- 1 Šav (3.2 mm)

- 5 Po ni te da šijete.
- 6 Kad stignete do kraja štepa, zaustavi te mašinu.
Stepajte dok se oznaka na donjem delu stopice ne poravna/poklopi s donjim delom tkanine.

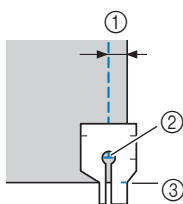

- 1 6.4mm
- 2 Kraj štepa
- 3 Oznaka na donjem delu stopice

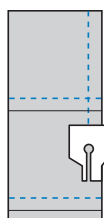

Kiling

Prošivanje dva sloja tkanije izme u kojih se nalazi vatelin, naziva se kiling. Gornji deo tkanine može, ali ne mora biti ukrašen aplikacijama. Naj eš e se koristi za izradu dekorativnih prekriva a.



Napomena

- Kad koristite stopicu s gornjim transporterom, ru no uđeni te konac u iglu, ili namontirajte stopicu nakon što ste uđenu li konac pomo u uvlaka a.
- Za kiling je najbolje koristiti iglu 90/14.
- Stopica s gornjim transporterom može da se koristi samo za ravne i cikcak bodove. Prilikom njenog koriš enja nemojte koristiti funkciju povratnih bodova (kretanje unazad).
- Kad šijete ovom stopicom, podesi te brzinu izme u spore i srednje.

- 1 Profircajte zajedno sve delove tkanine za kiling.
- 2 Ukloni te postoje u stopicu i nosa stopice.
Za više detalja o ovom postupku, pogledajte odeljak "Postavljanje stopice".

- 3 Zaka i te viljušku stopice za polugu na kojoj se nalazi šraf za zatezanje.

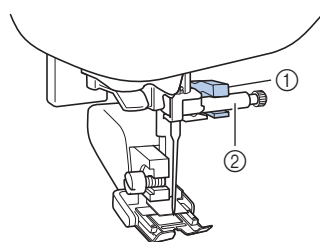

- 1 Viljuška stopice
- 2 Šraf za zatezanje

- 4 Spusti te polugu stopice, ubaci te šraf na nosa u, pa ga uvrni te priloženim odvija em.

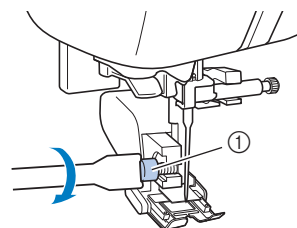

- 1 Šraf na nosaču stopice

PAŽNJA

- Dobro zategni te šraf na nosa u da bi stopica bila pravilno postavljena. U suprotnom, igla može udari ti u stopicu i slomi ti se.
- Pre nego što po nete da šijete, okreni te zamajac ka sebi i spusti te iglu da biste proverili da li lepo prolazi kroz otvor na stopici.

- 5 Izaberi te željeni bod.
- 6 Postavi te ruke s leve i desne strane stopice i ravnomerno vodi te tkani nu tokom šivenja.

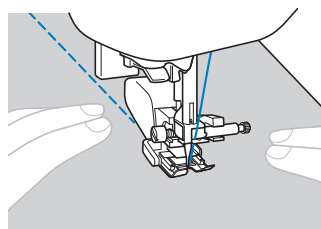

Koriš enje vodilice za kilting
(nije priložena uz sve modele)

Vodilica služi za štepanje paralelnih linija na kiltingu.

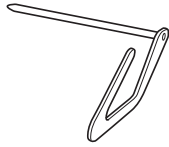

- 1 Ubadi te dršku vodilice u rupicu na stražnjem delu stopice ili na samom nosu u.

Stopica s gornjim transporterom

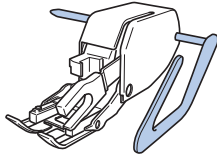

Nosač stopice

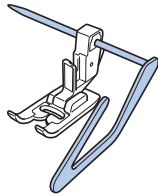

- 2 Postavi te vodilicu na liniju ve prošivenog štepa, onako kako je prikazano na slici.

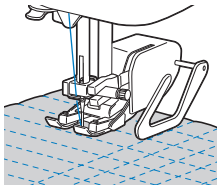

Slobodni kilting

Za slobodan kilting spusti te zupce transportera pomo u odgovaraju e poluge na stražnjem delu mašine. Za ovu vrstu kiltinga potrebna vam je posebna stopica.

PAŽNJA

- U slobodnom kiltingu veoma je važno da se tkani na nesmetano pokre e. Nemojte je nepotrebno povla iti, jer time možete prouzrokovati krivljenje i lom igle.

Koriš enje "O" otvorene stopice za slobodan kilting ili obi ne stopice za kilting

Ove dve vrste stopice koriste se za slobodno štepanje cikcak i dekorativnih bodova ili za prošivanje ravnih linija na tkanini neravnomerne debljine. Njihova primena jeste prili no široka, ali uglavnom se koriste za slobodan vez i ukrašavanje pokriva a.

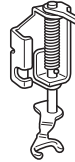

Otvorena "O" stopica za slobodan kilting

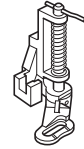

Obična stopica za kilting

- 1 Povudi te kliza na pole ini mašine u levu poziciju (videti strelicu) da spusti te zupce transportera.

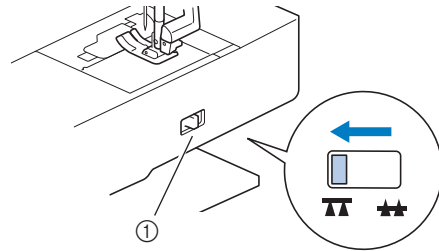

- 1 Klizač za podizanje i spuštanje zubaca transportera na pole ini mašine

- 2 Odaberi te željeni bod.

- 3 Ukloni te nosa stopice.

- Za više detalja o uklanjanju nosa a i stopice, pogledajte odgovaraju i odeljak u ovom uputstvu.

- 4 Postavi te kilting stopicu na šraf nosa a stopice. Iglica na stopici treba da stoji iznad šrafa.

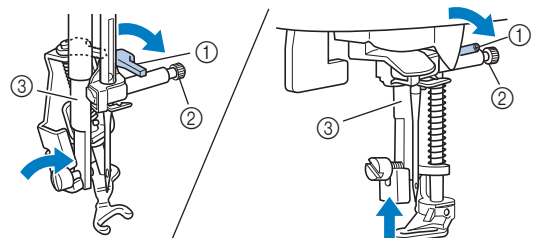

- 1 Iglica
- 2 Šraf nosača stopice
- 3 Poluga stopice



Napomena

- Proverite da li stopica stoji pravo (ne sme da bude nakošena).

- 5 Desnom rukom pridržavajte stopicu za kilting, a levom pri vrstite šraf pomo u odvijaja.

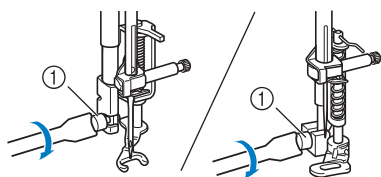

① Šraf na nosaču stopice

⚠ PAŽNJA

- Povedi te ra una da šraf na nosa u stopice bude dobro zategnut, jer u suprotnom igla može da udari u metalni deo stopice i polomi se.

- 6 Upotrebite obe ruke da pravilno razvučete tkaninu i pravilno je vodite ispod stopice. Ojačavajući bodovi se šiju na početku i na kraju motiva ili mustre.

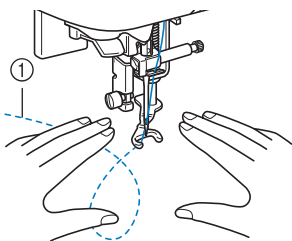

① Bod

- 7 Po završetku šivenja, vratite klizač transportera na položaj mašine u prvobitni položaj da vratite zupce transportera u osnovnu poziciju.



Napomena

- Nemojte se obeshrabriti po etnim rezultatima. Za ovu tehniku potrebno je malo prakse.

Izrada satenskog boda pomoću regulatora brzine šivenja

Dekoratívni satenski štep može se sašiti promenom širine boda. Ako je mašina podešena tako da se širina boda može podesiti pomoću regulatora brzine šivenja, širina boda se može brzo i lako prilagoditi. U ovom slučaju, brzina šivenja kontroliše se pomoću pedale.

- 1 Namontirajte pedal u.
- 2 Postavite cikcak stopicu "J":

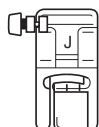

- 3 Press  to turn on the stitch width control function.

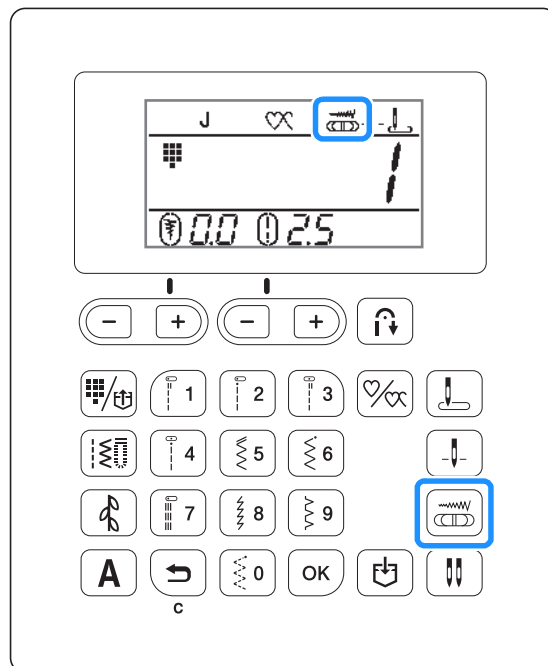

Ovako treba da izgleda pravilno podešena mašina.

- 4 Odaberite bod .

- 5 Tokom šivenja pomerajte regulator širine boda ulivo i udesno da promenite izgled boda.

Pomeranjem klizača ulevo dobijate uže bodove, i obrnuto, pomeranjem u desno, dobijate šire bodove.

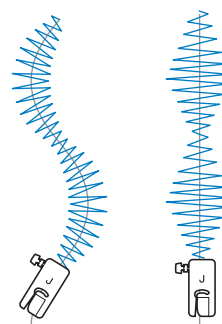

Brzinu šivenja kontrolišite pomoću pedale.

- 6 Po završetku šivenja, pritisnite  da se vratite u prvobitni režim.







Napomena

- Mada se rezultati mogu razlikovati u zavisnosti od vrste tkanine koju šijete i debljine konca, iskustvo pokazuje da se najbolji rezultati postižu ako je dužina boda podešena između 0,3 i 0,5 cm.

Bodovi za ojačanje

Postoje delovi koje treba ojačati radi spremanja rašivanja šava (uglovi džepova, kugla rukava i sl.).

Naziv boda	Bod	Broj boda		Stopica
Trostruki streč bod				
Gusti bod				
Bod za krpljenje		65		
		66		

* Bodove i mustre možete birati pri tiskom na odgovarajućim numeričkim tasterima.

Trostruki rastegljivi bod

Trostruki streč bod pogodan je za ojačanje kugla rukava i središnjeg šava na pantalonama.

- Namontirajte čvrstu stopicu "J":

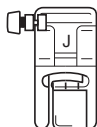

- Izaberite bod .

- Po nite da šijete.

Gusti (bar tak) bod

Bar tak gusti bodovi koriste se za učvršćivanje uglova džepova, otvora i rupica. U nastavku je opisan postupak ojačanja uglova džepova.

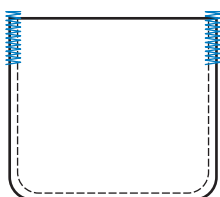

- Odredite željenu dužinu bar tak boda. Podignite dugme na vodilici stopice za dugmad "A" na željenu dužinu. (Razmak između oznaka iznosi 5 mm).

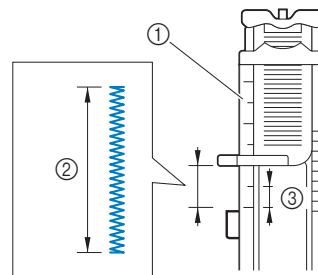

- Skala na stopici
- Dužina gustog boda
- 5 mm (3/16 inch)

Maksimalna dužina ovog boda iznosi 28 mm.

- Namontirajte stopicu za rupice za dugmad "A".

- Odaberite bod .

- S otvorom džepa okrenutim ka vama, postavite tkaninu tako da igla ubada 2 mm ispred otvora džepa, zatim spustite polugu stopice.

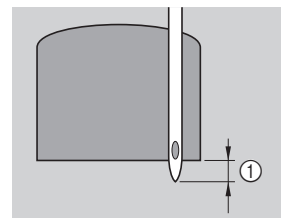

- 2 mm

Provucite gornji konac kroz rupicu na stopici.

Kad spustite stopicu, pazite da ne pomerite ni tkaninu ni prednji deo stopice, jer bar tak bod tada neće biti sašiven na željenom mestu.

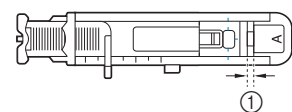
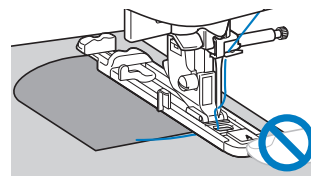

- Ne smanjujte razmak

- 5 Spustite polugu na stopici koliko god je moguće.

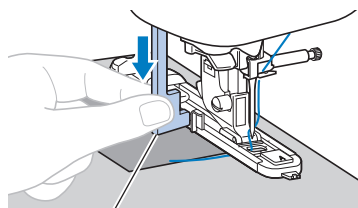

1 Poluga na stopici

Poluga treba da je pozicionirana iza metalnog granika na stopici.

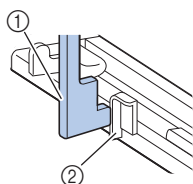

1 Poluga
2 Graničnik

- 6 Nežno pridržite kraj gornjeg konca levom rukom, pa po nite da šijete.

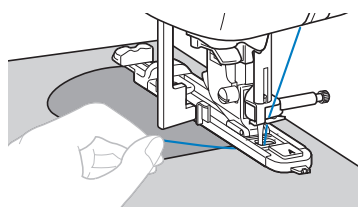

- 7 Podignite polugu stopice, odsecite konce i uklonite tkaninu.

- 8 Podignite polugu za rupice u gornji položaj.



Napomena

Ako se tkanine ne kreće kako treba, jer je predebelo, povećajte dužinu boda.

Krpljenje

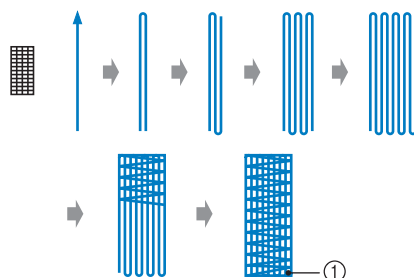
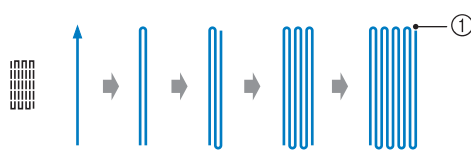

1 Ojačavajući bodovi

- 1 Odredite dužinu zakrpljenog mesta.
Podesite polugu na pločici stopice za dugmad na željenu dužinu. Razmak između oznaka na skali iznosi 5 mm.

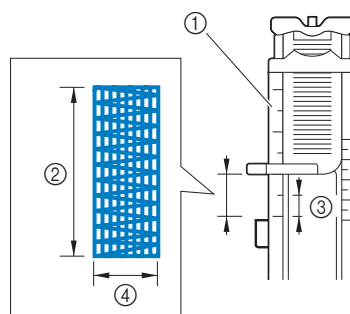

1 Skala na stopici
2 Dužina zakrpljenog mesta
3 5 mm
4 7 mm

Maksimalna dužina zakrpe može biti 28 mm. Po završetku šivenja, mašina automatski prošiva ojačavajuće bodove.

- 2 Namontirajte stopicu za rupice za dugmad "A":

- 3 Izaberite ili

- 4 Postavi te iglu tako da ubada na oko 2 mm ispred mesta koje treba zakrpati.

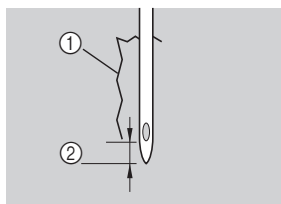

1 Puderotina
2 2 mm

Provuci te gornji konac kroz rupicu na stopici, pa spusti te polugu stopice.

Dok spuštate polugu, pazi te da ne pomeri te ni tkaninu ni prednji deo stopice, jer u tom sluaju bod možda neće biti sašiven kako treba.

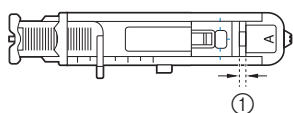
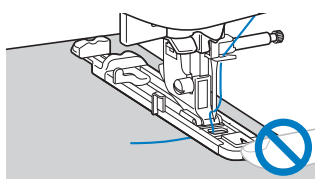

① Ne smanjujte razmak

- 5 Gurni te nadole polugu oznacenu strelicom, koliko god je to moguće.

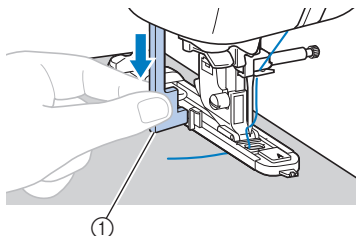

① Poluga

Poluga treba da stoji iza metalnog graničnika na stopici.

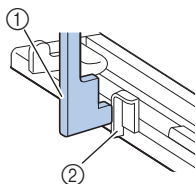

① Poluga
② Graničnik

- 6 Nežno pridrži te kraj gornjeg konca levom rukom, pa po ni te da šijete.

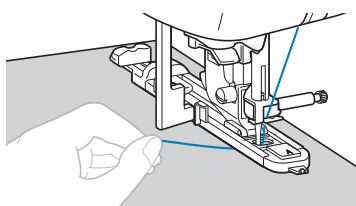

- 7 Podigni te stopicu, odseci te konce i ukloni te tkaninu.

- 8 Vrati te polugu na stopici za dugmad u prvobitni položaj.



Napomena

Ako se tkanine ne kreće kako bi trebalo, povećajte dužinu boda.

Bod om ica

Ovaj bod se naj eš e koristi za oja avanje rupica na kaiševima i pojasi.

Naziv boda	Bod	Broj boda		Stopica
		Broj boda		
Bod om ica		69		N

1 Namontirajte stopicu za monograme "N":

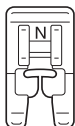

2 Odaberite bod .

3 Podesite širinu ili dužinu boda u skladu sa željenom veli inom om ica.



- ① 7 mm
- ② 6 mm
- ③ 5 mm

Za više detalja o podešavanju dužine i širine boda, pogledajte odeljak u ovom uputstvu.

4 Spustite iglu na sam po etak boda, zatim spustite stopicu.

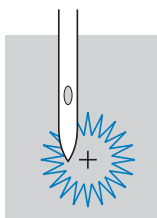

5 Po nite da šijete.

Po završetku šivenja, mašina e automatski prošiti oja avaju e bodove i potom e se zaustavi ti.

6 Probušite rupicu u središtu om ica pomo u buša a.

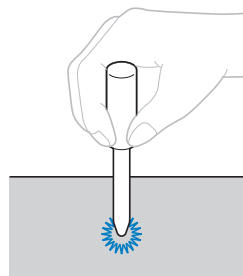

Pre nego što po nete da bušite rupicu, postavite ispod tkanine deblji karton da ne biste oštetili podlogu.



















Napomena

Ako je konac previše tanak, rupica e biti ve a nego što treba. U tom slu aju, prošijte dve om ica, jednu preko druge.

Dekorativni bodovi

Na raspolaganju su vam slede i dekorativni bodovi.

Naziv boda	Bod	Broj boda		Stopica
		Broj boda		
Bod za sastavljanje pa vork delova		36		J
Dvostruki bod za pa vork		37		
Dekorativni cikcak bod		38		
Dekorativni bod za porublјivanje		34		
Dvostruki dekorativni cikcak bod		39		
Dekorativni bod u obliku pera		40		
Unakrsni fagot bod		41		
Dekorativni satenski bod		35		N
Bodovi za dekorativno porublјivanje		48		
		50		
		52		
		56		
Bod merdevina		43		J
Dekorativni cikcak bod		44		
Dekorativni bod		45		
Talasasti bod		46		N

Fagotiranje

Štepanje preko otvorenih rubova tkanine naziva se "fagotiranje". Koristi se na bluzama i devojode i. Što je konac deblji, to je bod puniji i dekorativniji.

- 1 Prepeglajte na unutra rubove tkanine izme u kojih treba prošepati fagot bod.
- 2 Profircajte oba dela tkanine na tanak list papira, s rastoјanjem izme u ivica tkanine od 4 mm.

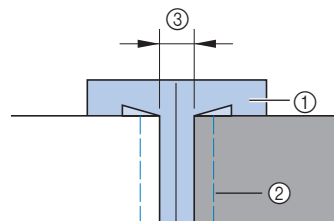

Radi lakše orijentacije, povucite lenjirom vertikalnu liniju kroz središte papira.

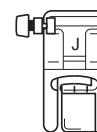

- ① Tanak papir
- ② Profircani deo
- ③ 4 mm

- 3 Namontirajte stopicu za cikcak "J".



- 4 Izaberite  ili .
- 5 Podesite širinu boda na 7 mm.

- 6 Štepanje tako da centar stopice bude tačno na liniji koju ste povukli na papiru.

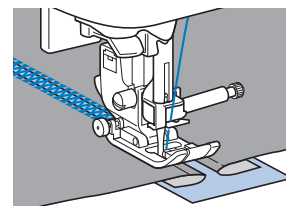
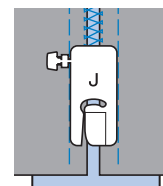



- 7 Po završetku štepanja, uklonite papir s poleine tkanine.

Dekoratívni školjkasti bod

Ponavljaju a talasasta mustra u obliku školjkica pogodna je za ukrašavanje rubova kragni na bluzama i uopšteno za dekorativno porubljivanje.

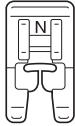
- 1 Namontirajte stopicu za monograme "N".



- 2 Izaberite bod 

- 3 Štepajte duž ivice tkanine vode i ra una da ne ka ite sam kraj tkanine iji rub ukrašavate.

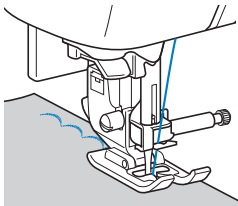

Za bolji rezultat, pre po etka šivenja naprskajte rub tkanine štirkom u spreju i prepegajte vrelom peglom.

- 4 Opsedite makazama duž ivice tkanine paze i da ne prese ete konac.

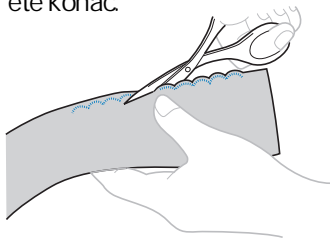

Dekoratívni bod preko nabrane tkanine

Prošivanje dekorativnog boda preko nabrane tkanine naziva se "smoking". Koristi se za dekoraciju krajeva rukava ili prednjeg dela tunika i bluza.

- 1 Namontirajte stopicu za cikcak "J".

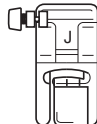

- 2 Izaberite ravan bod, podesite dužinu na 4 mm i malo smanjite zategnutost konca.

Za više detalja u vezi sa podešavanjem dužine boda, pogledajte odgovaraju i odeljak u ovom uputstvu. Isto to se odnosi i na podešavanje zategnutosti gornjeg i donjeg konca.

- 3 Prošepajte paralelne štepove na razdaljini od 1 cm.

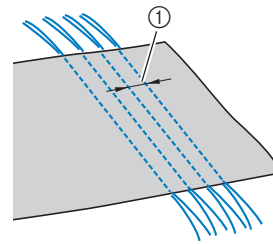

① 1 cm

Ne koristi te funkciju kretanja unazad ni ti automatskog odsecanja konca.

Na kraju štepa, ostavi te oko 5 cm konca sa svake strane.

- 4 Povuci te donje konce da biste nabrali tkaninu, zatim prepegajte nabore.

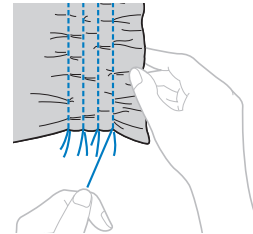

- 5 Odaberite  ili 

- 6 Štepajte izme u prethodno prošepanih paralelnih linija.

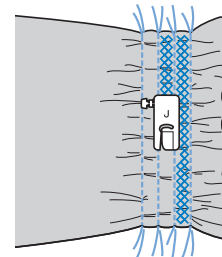

- 7 Izvuci te krajeve konca ravnih štepova.

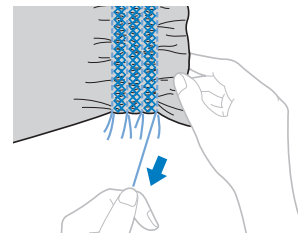

Školjkasti ukrasni porub

Ovaj bod se naj eše koristi za ukrašavanje rubova kragni, manžetni i poruba na ode i sašivenoj od tanje tkanine.

- 1 Presavijte tkaninu kako je prikazano na slici.

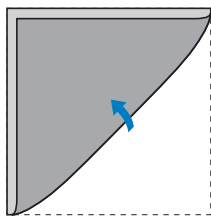

- 2 Namontirajte stopicu za cikcak "J".

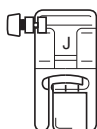

- 3 Izaberite bod  i zatim pove ajte zategnutost konca.

- 4 Štepajte tako da igla ubada mal ice iza ivice tkanine.

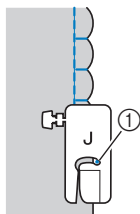

- 1 Mesto ulaska igle

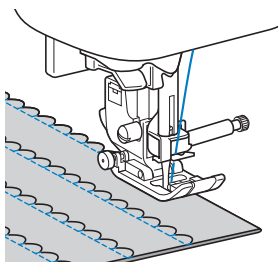

- 5 Otvorite tkaninu i prepeglajte "školjkice" na jednu stranu.

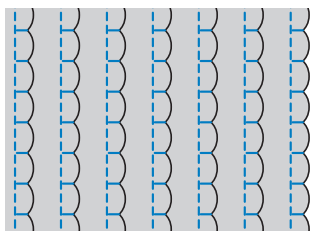

Dekoratívno spajanje

Kad želite da postignete dekoratívno spajanje delova tkanine kao, na primer, kod kiltinga, sledite ovaj postupak.

- 1 Namontirajte cikcak stopicu "J".

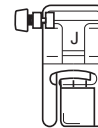

- 2 Proštepajte dva dela tkanine licem na lice, pa otvorite dodatak za šav.

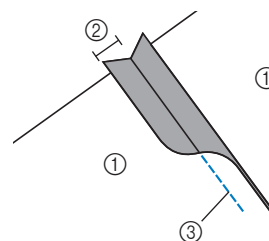

- 1 Naličje tkanine
- 2 7 mm dodatka za šav
- 3 Ravan bod

- 3 Izaberite bod  ili  ili 

- 4 Okrenite tkaninu na lice, pa štepajte duž sastava dva dela tkanine.

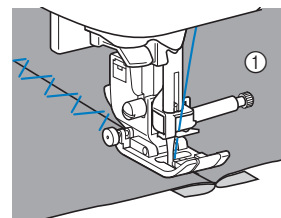

- 1 Lice tkanine



Dekorativno šivenje

U ovom odeljku, koji započinje stranicom označenom slovom D, upoznavamo vas s mnogobrojnim ukrasnim mustrama i bodovima, kao i načinima kako da ih izmenite i podesite prema sopstvenom ukusu.

Napomena: Ilustracije i izgled tastera može da se razlikuje u zavisnosti od modela mašine.

Poglavlje 1 DEKORATIVNE MUSTRE, BODOVI I SLOVA..... D2

PAŽNJA

Prilikom zamene stopice, promene konca ili bilo koje druge radnje mimo šivenja, obavezno isključite mašinu da biste sprečili mogućnost slučajnog pokretanja mašine i eventualnog povređivanja.

Poglavlje 1 DEKORATIVNE MUSTRE/ SLOVA

Šivenje raznih dekorativnih mustri i bodova

Odabir mustre

Na raspolaganju su vam brojne dekorativne mustre i slova kojima možete ukrasiti ode u, posteljину, stolnjake, peškire, i sl. no.

Odabir dekorativne mustre

U kategoriji  postoje etiri vrste ukrasnih mustri:

- Dekorativni bodovi: 
- Satenski bodovi: 
- 7 mm satenski bodovi: 
- Unakrsni ukrasni bod: 

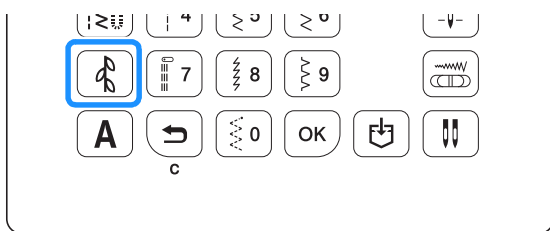

1 Pritisni te taster ozna en na slici.



Na ekranu e se pojaviti ovaj simbol:



2 Unesi te broj željenog boda pri tiskom na odgovaraju e numeričke tastere, zatim pritisni te OK.

- Broj svakog boda i mustre prona i te u tabeli.
- U zavisnosti od broja boda ili mustre, možete ga izabrati i bez pritiskanja tastera .
- Ako pogrešite pri unosu jednocifrenih brojeva kod odabira boda, pritisnite  da izbrišete taj broj.

→ Na ekranu se pojavljuje broj odabranog boda ili mustre.

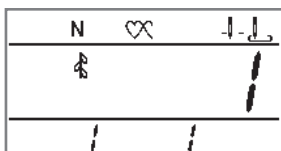

Odabir odgovaraju e slovne mustre

1 Pri tiskaj te taster A sve dok se na ekranu ne pojavi font koji želi te da upotrebi te.

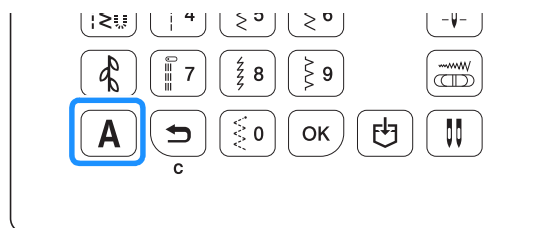

Svakim novim pritiskom na taster A, promeni e se naziv fonta.

A 1 → A 2 → A 3 → A 4 → A 1 ...

Icon	Font
A 1	Gotski
A 2	Rukopisni
A 3	Oivi eni
A 4	Japanski

→ Na ekranu se pojavljuje ikonica izabranog fonta.

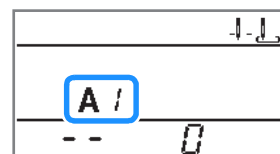

2 Unesi te broj željenog slova pri tiskom na odgovaraju e numeričke tastere.

* Broj svakog boda možete prona i u tabeli.

* U zavisnosti od broja boda ili mustre, možete ih izabrati i bez pritiskanja tastera OK.

Ako pogrešite pri unosu jednocifrenih brojeva, pritisni te taster s obrnutom strelicom da ga obrišete.

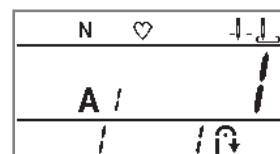

Brisanje mustre

Izabrana mustra se briše pritiskom na taster  na operativnom panelu.

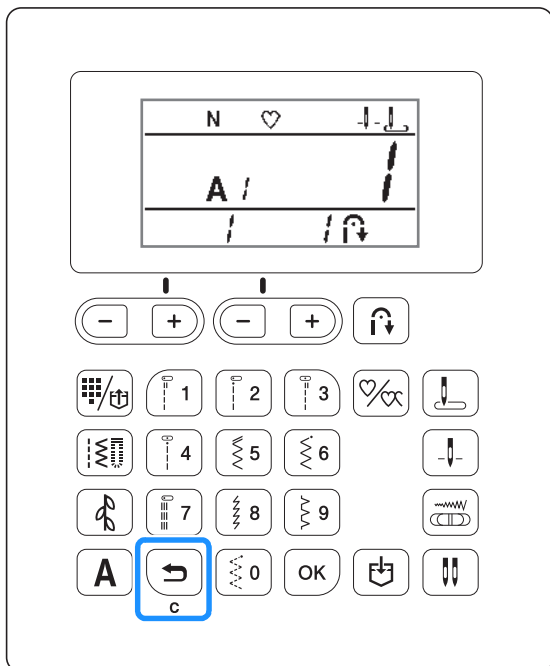

- Izabrana mustra je uklonjena.

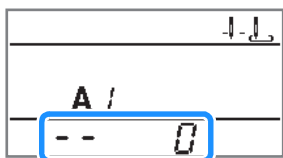

Napomena

- Ako odaberete novu mustru a da prethodno ne izbrišete prethodnu, te dve mustre će se ukombinovati (Za više informacija pogledajte odeljak "Kombinovanje mustri na strani D-5).
- Ako ste već odabrali dve ili više mustri, briše se poslednja odabrana mustra.
- Kompletnu iskombinovanu mustru obrisate pritiskom na taster 

Šivenje atraktivnih završetaka

Za postizanje što boljih rezultata u šivenju dekorativnih bodova, pogledajte priloženu tabelu u kojoj ćete pronaći najbolje kombinacije igle, konca i tkanine.



Napomena

- Na rezultate rade utiču i drugi faktori, kao što su debljina tkanine, koriš enje flizelina i stabilizator, pa biste stoga pre početka šivenja uvek trebalo da prošepate nekoliko probnih bodova.
- U zavisnosti od debljine tkanine koju ukrašavate ili brzine šivenja, možda će biti potrebno dodatno podešavanje mustre. Mustru podešite na par centimetru iste tkanine koju ćete kasnije upotrebiti. Za više informacija, pogledajte odeljak na strani D-7.
- Kad radite satenske bodove, oni mogu da se skupljaju ili razilaze, pa je stoga potrebno koristiti tkaninu flizelinom ili nekim drugim stabilizatorom.

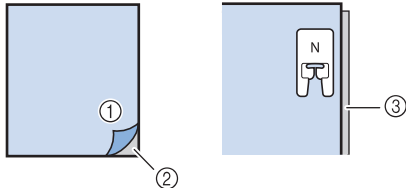
Tkanina	Kad šijete na rastegljivoj ili veoma tankoj tkanini, kao i grubo tkanom materijalu, zalepite na naličje tkanine flizelin ili neki drugi stabilizator. Alternativa je da ispod tkanine postavite list tankog papira.
	 <p>1 Tkanina 2 Stabilizator 3 Tanki papir</p>
Konac	#50 - #60
Igla	Za šivenje tankih, običnih ili rastegljivih tkanina: Igla sa zaobljenim vrhom (zlatne boje) 90/14 Za debele, čvrste tkanine: mašinska igla 90/14
Stopica	Stopica za monograme "N". Koriš enje cikcak stopice "J" ili neke druge možda neće dati zadovoljavajuće rezultate.
Dvoiglovska	Satensku mustru od 7 mm možete raditi dvoiglovskom (2/11) i u tom slučaju treba da koristite cikcak stopicu "J".

Osnovno šivenje

- 1 Izaberi te željenu dekorativnu mustru ili bod.
- 2 Namontiraj te stopicu za monograme "N".
- 3 Postavi te tkaninu ispod stopice, izvuci te gornji konac u stranu, pritisni te (dugme za položaj igle) da spusti te iglu u tkaninu, zatim spusti te stopicu.

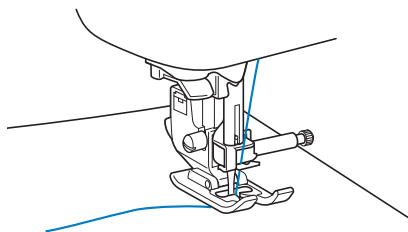

- 4 Pritisni te Start/Stop taster i po nite da šijete.



Napomena

Dok šijete, nemojte da povla ite tkaninu, ve je ravnomerno vodi te ispod stopice. U suprotnom, mustra ne e ispasti kako treba.

- 5 Pritisni te Start/Stop taster da zaustavi te mašinu.
- 6 Pritisni te taster za povratni bod (kretanje unazad) ili onaj za oja avanje bodova.

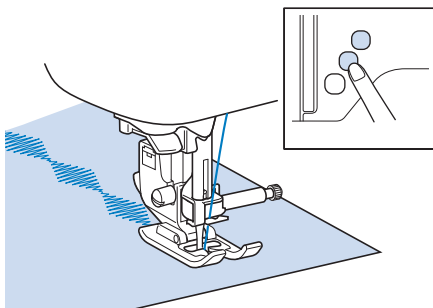

Napomena

- Kad radi te slovne mustre, mašina e automatski proštepiti nekoliko oja avaju ih bodova na po etku i na kraju mustre.

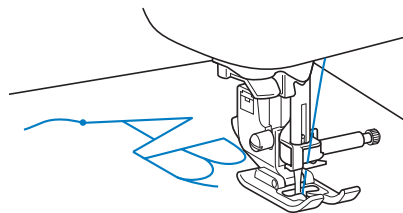

- Po završetku šivenja, odsedi te višak konca.

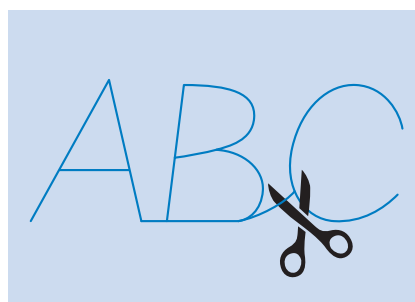

Napomena





- Kada šijete neke mustre, igla ce privremeno zastati u podignutom položaju dok se tkanina pokre e, zahvaljujući radu mehanizma za odvajanje iglene šipke koji se koristi u ovoj mašini. U takvim trenucima, uje se zvuk klika. On je normalan i nije znak kvara.

Kombinovanje mustri

Imena se mogu uraditi kombinacijom razli itih slovnih bodova i fontova. Isto tako mogu da se kombinuju slovni i dekorativni bodovi.

Primer: RLEAFR

Izbor bodova

Mustra	Kategorija	Broj mustre
		13
L	A /	12
E		5
A		1
F		6
		13

1 Pritisnite  da se prikaže  simbol na ekranu.



2 Unesite broj 13 pomo u numerikih tastera.

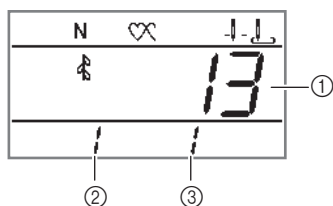

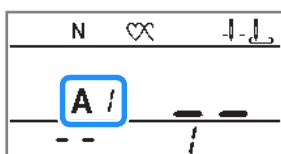

- ① Broj mustre ili boda
- ② Broj pozicije
- ③ Ukupan broj

3 Pritisnite **A** da se pokaže **A /** na ekranu.

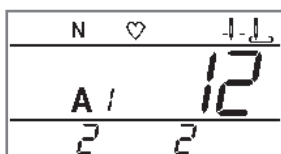

4 Unesite broj 12 pomo u numerikih tastera.



5 Unesite broj 5 numerikim tasterom, pa pritisnite  i dodajte "A" (broj 1) i "F" (broj 6).

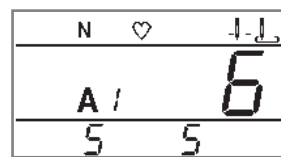

6 Pritisnite  da se pokaže  simbol na ekranu.

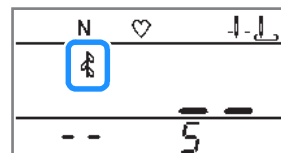

7 Unesite broj 13 pomo u numerikih tastera.

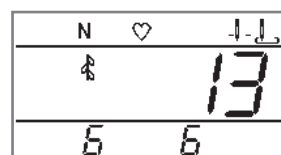

- Da uklonite izabranu mustru, pritisnite  na operativnom panelu. Na taj na in ete obrisati poslednju unetu mustru.

8 Pošto završite s kombinovanjem, još jednom proverite raspored slova i šara pre nego što pokrenete mašinu.

9 Pošto ste proverili mustru i slova, po nite da šijete.

- Mustra e biti sašivena onim redosledom kojim ste unosili slova i bodove.

Podsetnik

- Može da se iskombinuje do 70 mustri.
- Kada radite višestruko kombinovane mustre, mašina e se zaustaviti kada budu ura ene sve mustre prikazane na LCD ekranu. Ako želite da ponovite istu mustru, pogledajte odeljak "Ponavljjanje kombinovanih mustri" na strani D-6.
- Sve mustre možete sa uvati za kasniju upotrebu. Za više detalja, pogledajte odeljak "Memorisanje mustri" na strani D-6.
- Iskombinovane mustre možete obrisati pritiskom na taster  u toku kombinovanja.

Provera iskombinovanih mustri

Iskombinovane mustre možete proveriti.

- 1 Pritisnite taster "+" ili "-" da potvrdite te mustru.
 - Možete proveriti broj mustre i njihov redosled.

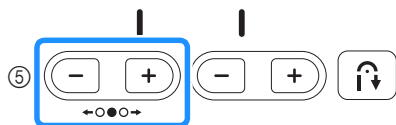
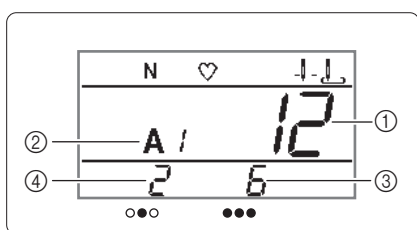
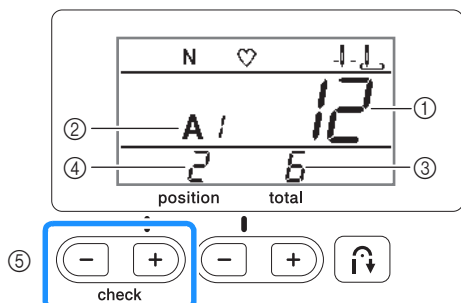

- 1 Broj boda/mustre
- 2 Kategorija
- 3 Ukupan broj
- 4 Pozicija
- 5 Tasteri za proveru mustri



Napomena

Sve kombinovane mustre se mogu umemorisati za kasniju upotrebu. Više detalja o tome pronađite na strani D-6.

Ponavljanje iskombinovanih mustri

Kada se iskombinuju višestruki bodovi i mustre, mašina će prekinuti šivenje nakon što bude sašiven i poslednji uneti broj mustre. Koristite sledeće operacije za višestruko šivenje kombinovane mustre.

- 1 Po završetku šivenja mustri, pritisnite taster

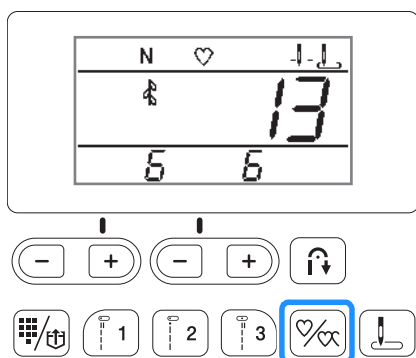

→ na ekranu promeni se se u i onda možete da šijete ponavljajući u mustru.

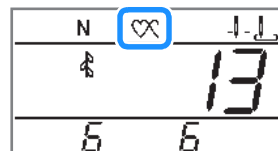

→ Ako ponovo pritisnete taster (singl šivenje), mašina će prestati da šije ponavljajući u mustru.



Napomena

Dok je podešena na višestruko šivenje, mašina će šiti ponavljajući u mustru sve dok je ne zaustavite.

Ukoliko isključite mašinu, po ponovnom uključivanju svi parametri se vraćaju u prvobitno stanje.

Memorisanje mustre

Iskombinovane mustre mogu da se sačuvaju za kasniju upotrebu. Budući da se one ne „brišu“ posle isključivanja mašine, možete ih pozvati kad god poželite. Možete sačuvati samo jednu kombinaciju mustri.

- 1 Napravite kombinaciju mustri koju želite da sačuvate.

Za više detalja o kombinovanju mustri, pogledajte odeljak na strani D-5.

- 2 Pritisnite na operativnom panelu.

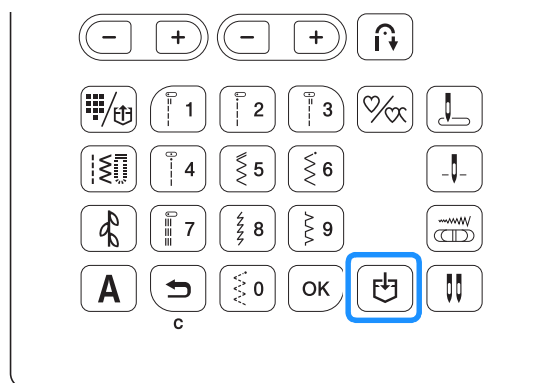

- Ne isključujte mašinu dok traje memorisanje, jer može da se desi da mustra ne bude sačuvana.



Podsetnik

- Ako sačuvate neku mustru na mestu već umemorisane mustre, presnimajte je.
- * Jednom sačuvana mustra ne može biti obrisana bez presnimavanja. Da to učinite, pritisnite taster sa simbolom džepa bez odabira nijedne mustre.

Pozivanje mustre

- 1 Pritisnite  jednom ili dvaput sve dok se na ekranu ne pojave simboli kao što je prikazano na slici.

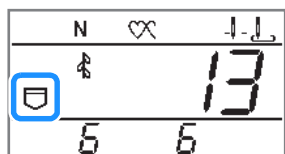

Kad pronađete sašivanu mustru, na ekranu se pojavljuje simbol džepa.



Napomena

- Ako želite da dodate novu mustru, izaberite odgovarajuću kategoriju i unesite broj željene mustre ili boda.

Prilagodavanje mustre

Izgled mustre zavisi od vrste tkanine i brzine šivenja. Ako vam se ne dopada rezultat, prilagodite ga tako što ćete isprobati mustru na komadu iste tkanine kakvu ćete koristiti u svom projektu.

- 1 Postavite stopicu za monograme "N".

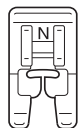

- 2 Pritisnite  pa unesite "99" pomoću numeričkih tastera.

- 3 Ponižite da šijete.

→ Šivaća mašina se zaustavlja po završetku šivenja mustre.

- 4 Proverite sašivenu mustru.

Ako je deo mustre prikazan na slici ravnomerno sašiven, to znači da je mustra dobro podešena.

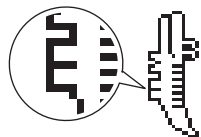

Ako mustra nije pravilno sašivena, sledite naredne korake da biste je podešili.

- 5 Pritisnite tastere "+" ili "-" da podešite vertikalnu poziciju.

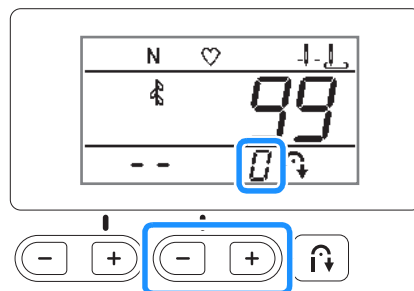

→ Podešavanja se vrše u odnosu na problem koji se javlja pri šivenju.

- * Ako je mustra previše zgusnuta: Pritisnite "+" da povećate vertikalni prostor u mustri.

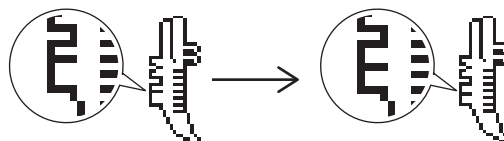

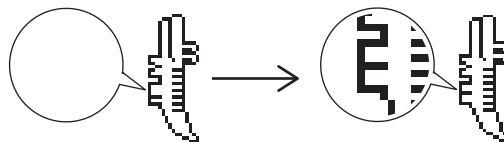

- * Ako je mustra previše razvučena: Pritisnite "-" da smanjite vertikalni prostor u mustri.



- 6 Pokrenite mašinu i proverite kakvi su bodovi. Nastavite da podešavate mustru sve dok ne budete zadovoljni postignutim rezultatom.



Podsetnik

- Po završetku podešavanja, pritisnite tastere   **A** ili bilo koji numerički taster.

- * Nakon što je mustra podešena, mustre odabrane pre nje biće obrisane. Da biste pozvali mustre izabrane pre novog podešavanja, pritisnite taster A ili onaj za dekorativne mustre, zatim ukucajte "00" pomoću numeričkih tastera.

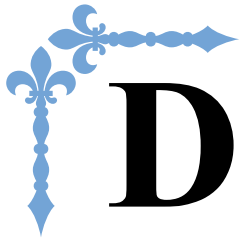

Dodatak

Ovaj odeljak pruža važne informacije za rukovanje ovom mašinom. Molimo vas da ga pažljivo pročitate kako biste pronašli savete i smernice za rešavanje eventualnih problema. Osim toga, naučite kako pravilno da održavate mašinu. Ovo poglavlje započinje stranicom označenom slovom „A“.

Poglavlje 1 ODRŽAVANJE I REŠAVANJE PROBLEMA..... A-2

Poglavlje 1 ODRŽAVANJE I REŠAVANJE MOGUĆIH PROBLEMA

Pravilno održavanje

Pravilno podmazivanje

Da bi se sprejilo bilo kakvo oštećenje mašine, podmazivanje mora da obavi ovlašćena osoba.

Mašina je fabrički podmazana tako da može nesmetano da radi, te je nije potrebno dodatno podmazivati, već samo povremeno.

Međutim, ako se između dva podmazivanja desi da ne možete da okrenete zamajac (ili se on teško okreće) ili čujete neobičan zvuk, smesta zaustavite mašinu i pozovite ovlašćenog prodavca ili servis za "Brother" šivaće mašine.

Mere opreza u vezi s mestom držanja mašine

Ne držite mašinu ni na jednom od navedenih mesta, jer se u suprotnom na mašini mogu pojaviti oštećenja, recimo, izazvana roštom da kondenzacije.

- Na mestu s ekstremno visokom temperaturom
- Na mestu s ekstremno niskom temperaturom
- Na mestu s velikim promenama temperature
- Na mestu s mnogo vlage ili isparenja
- U blizini plamena ili grejnog tela
- Na otvorenom ili na direktnom suncu
- Na mestu s mnogo prašine



Napomena

Da biste produžili radni vek svojoj mašini, nemojte je dugo ostavljati van upotrebe. Iako iako ne nameravate da šijete izvesno vreme, povremeno je uključite i prošetajte nekoliko bodova.

Čišćenje ekrana

Ako se ekran zaprlja, nežno ga obrišite mekom krpicom, ne koristite i nikakvo sredstvo za čišćenje.



Napomena

- Nikada ne brišite ekran vlažnom krpom!



Podsetnik

Ekran povremeno može da se zamagli od kondenzacije, ali to je normalna pojava i ne treba da vas zabrinjava. Ekran će se sam izbistriti posle nekog vremena.

Čišćenje površine mašine

Ako se mašina isprlja, prebrišite je dobro ocedenom vlažnom krpicom natopljenom blagim sredstvom za čišćenje. Po završetku čišćenja, prebrišite je još jednom suvom krpom.

⚠ PAŽNJA!

Pre čišćenja mašine, obavezno isključite uređaj iz struje! U suprotnom, postoji rizik od električnog udara.

Čišćenje unutrašnjosti čunka

U unutrašnjosti čunka mogu da se nakupe estice tkanine i prašine, zbog čega se šivenje bitno otežano. Zato je važno da povremeno očistite ovaj deo.

- 1 Pritisnite taster za podizanje/spuštanje igle da podignete iglu.
- 2 Isključite mašinu.
- 3 Izvucite električni kabel iz utičnice s desne strane šivaće mašine.

⚠ PAŽNJA!

Izvucite električni kabel iz utičnice s desne strane mašine svaki put kada je brišete ili obavljate bilo koju radnju čišćenja.

- 4 Podignite stopicu da biste uklonili iglu, stopicu i nosa stopice.
 - Za više detalja, pogledajte odeljke "Zamena igle" i "Zamena stopice".
- 5 Uklonite ravno postolje (ako je postavljeno).
- 6 Uklonite ubodnu ploču.

■ Ako je poklopac ubodne ploče pri vršen šrafom.

- 1 Odvrnite šraf pomoću odvijača u obliku diska, kog imate u priloženom priboru.

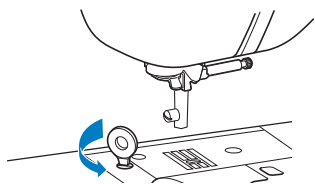

Napomena

(za modele koji imaju priložen L-odvijač)

Odvrnite šraf ubodne ploče pomoću L-odvijača.

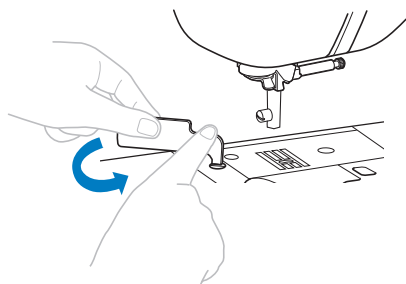

- 2 Uхватите poklopac s oba kraja, pa ga povucite prema sebi (u pravcu strelice).

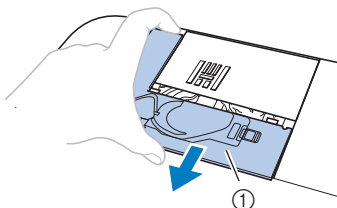

- 1 Poklopac ubodne ploče

■ Ako poklopac nije pri vršen šrafom.

- 1 Uхватите oba kraja poklopca, pa ga povucite prema sebi (u smeru strelice).

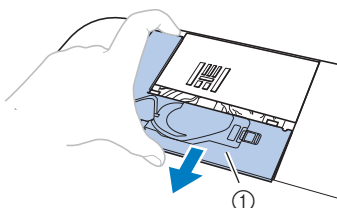

- 1 Poklopac ubodne ploče

- 7 Izvadite unak (ležište špulne).

Uхватите unak s dva prsta, pa ga izvadite.

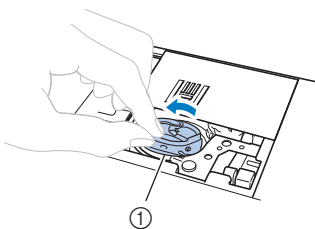

- 1 Čunak (ležište špulne)

- 8 Očistite unutrašnjost ležišta četkicom ili ga usisajte pomoću tankog nastavka na usisivaču.

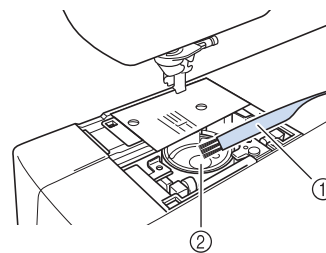

- 1 Četkica
- 2 Čunak

- 9 Vratite unak na mesto, tako da se oznaka na njemu poklopi s oznakom u ležištu (vodeti sliku).

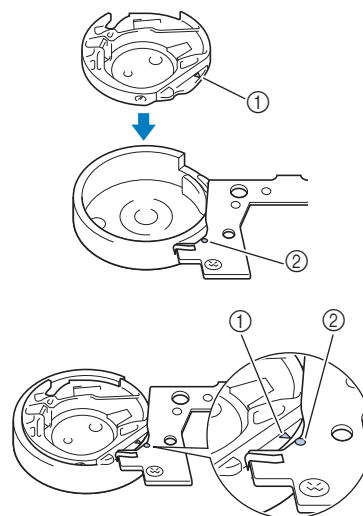

Oznaka trougla treba da se poklopi s oznakom kružnicom.

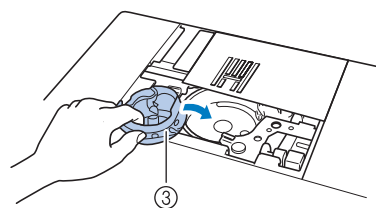

- 1 ▲ oznaka
- 2 ● oznaka
- 3 Ležište špulne

A

ODRŽAVANJE I REŠAVANJE PROBLEMA

- 10 Vratite poklopac ubodne ploče na isti način kako ste ga skinuli, samo u suprotnom smeru.

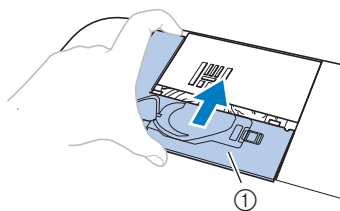

① Poklopac ubodne ploče

⚠ PAŽNJA

Nikad ne koristite oštećen unak ili špulnu, jer to može da prouzrokuje brojne probleme u procesu šivenja, ali i oštećenje mašine. Ako je potrebno da nabavite nov unak, obratite se ovlašćenom prodavcu.

Mogući problemi i rešenja

Ako mašina prestane pravilno da radi, proverite sledeće moguće probleme pre nego što nazovete servis. Većinu problema možete rešiti sami. Ako vam je potrebna dodatna pomoć, Brother Solutions Center nudi mnogo saveta za rešavanje problema. Posetite nas na <http://support.brother.com/>. Ako se problem nastavi, obratite se svom ovlašćenom distributeru kompanije Brother ili najbližem ovlašćenom servisnom centru kompanije Brother.

Najčešći problemi

Ovde ćete pronaći detaljne opise najčešćih problema koji se mogu pojaviti. Molimo vas da ih pažljivo pročitate pre nego što nazovete servis.

Gornji konac je previše zategnut	strana A5
Konac se zapetljava s naličja tkanine	strana A6
Nepravilna zategnutost konca	strana A7
Konac se zaglavio u mašini i zamajac ne može da se pokrene	strana A8
Konac se zapetljao oko vretena za namotavanje špulne	strana A9
Na ekranu se pojavila poruka greška "E06"	strana A18

Gornji konac je previše zategnut

Simptom:

- Gornji konac se pojavljuje kao jedna neprekidna linija.
- Donji konac se vidi s lica tkanine (izgled problema prikazan je na donjoj slici).
- Gornji konac se zategnuo i ispada kad ga povučete.
- Gornji konac se zategnuo i na tkanini se pojavljuju sitni nabori.
- * Gornji konac ostaje prezategnut i posle podešavanja njegove zategnutosti.

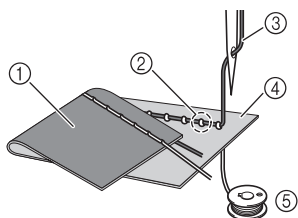

- 1 Naličje tkanine
- 2 Donji konac se vidi s lica tkanine
- 3 Gornji konac
- 4 Lice tkanine
- 5 Donji konac

Uzrok:

Nepravilno namotan donji konac.

Ako donji konac nije pravilno namotan na špulnu, njegova zategnutost takođe nije pravilna, što dovodi do toga da on postaje vidljiv s lica tkanine.

Rešenje:

Pravilno namotajte donji konac na špulnu.

- 1 Isključite mašinu i podignite polugu stopice.
- 2 Izvadite špulnu iz unaka.
- 3 Ponovo namotajte konac, zatim vratite špulnu na njeno mesto, vodeći računa o tome da se konac odmotava u pravilnom smeru.

Uhvati te špulnu desnom rukom, a levom pridržite konac, onako kako je prikazano na slici (konac treba da se odmotava s leve strane).

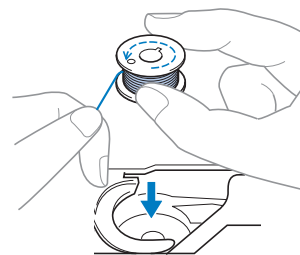

Ako vratite špulnu s koncem koji se odmotava s pogrešne strane, to će dovesti do njegove loše zategnutosti i problema u šivenju.

- 4 Dok pridržavate unak prstom desne ruke, levom provuđite konac kroz preoz označen strelicom.

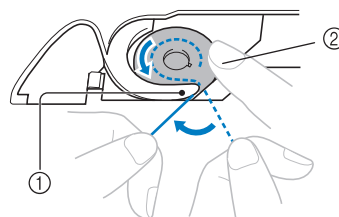

- 1 Preoz za provlaćenje konca
- 2 Pravilno pridržavanje konca levom rukom

A

ODRŽAVANJE I REŠAVANJE PROBLEMA

Provucite konac kroz prorez na poklopcu ubodne ploče, zatim ga odsecite.

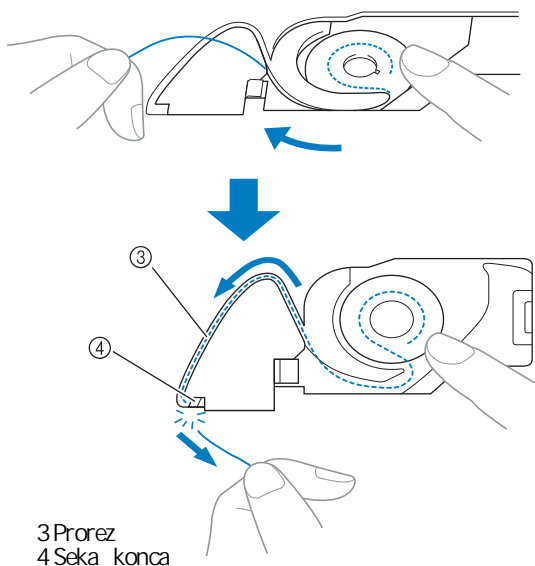

Pošto ste pravilno namotali donji konac, postavili ga u ulazak i pravilno izvukli konac, možete nastaviti normalno da šijete.

Konac se zapetljava na naličju tkanine

Simptom:

- Konac se zapetljava na naličju tkanine.

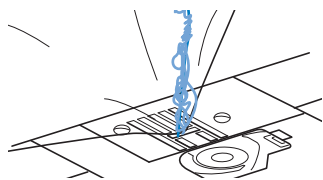

- Kad pokrenete mašinu, čuje se neobičan zvuk i ne možete nastaviti šepanje.
- Pošto pogledate ispod tkanine, uočavate da se konac zapetljava i unutar ulazka.

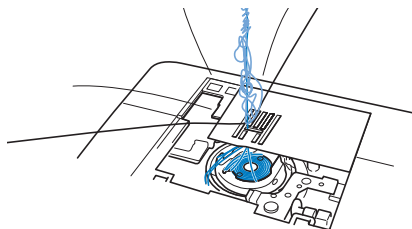

Uzrok:

Nepravilno namotan gornji konac

Ako je gornji konac nepravilno namotan, on neće pravilno prolaziti kroz tkaninu, što će dovesti do njegovog mršenja i nemogućnosti nastavka šivenja.

Rešenje:

Uklonite zamršeni konac, pa ga pravilno namotajte sledeći uputstvo na početku ovog priručnika.

- Uklonite zamršeni konac rukom. Ako to nije moguće, preseците ga makazama. Za više detalja, pogledajte stranu "Iščenje ulazka".
- Uklonite gornji konac sa mašine. Za pravilno postavljanje gornjeg konca, pogledajte odeljak na početku ovog priručnika. Za postizanje što boljeg rezultata, izvadićte špulnu iz ulazka, pa proverite da li je sve u redu s donjim koncem.
- Da biste pravilno postavili gornji konac, sledite naredne korake. Prvo podignite stopicu poluge u smeru strelice.

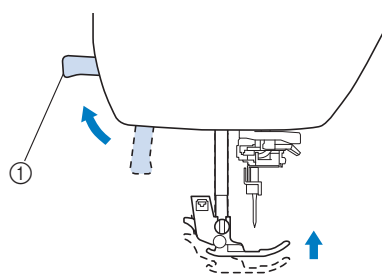

- Poluga za podizanje/spuštanje stopice
→ Otvara se zatvara gornjeg konca i sada možete sprovesti gornji konac.
- Ako ne podignete stopicu, nećete moći i pravilno sprovesti gornji konac.

- Pritisnite taster za podizanje/spuštanje igle da postavite iglu u gornji položaj.

Igla je pravilno postavljena u gornji položaj kada se oznaka na zamajcu namesti u položaj prikazan na slici. Da biste to postigli, pritisnite taster za pozicioniranje igle sve dok se oznaka ne namesti na odgovarajuće mesto.

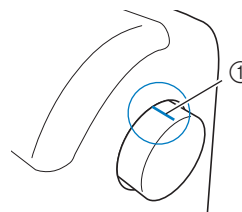

- Oznaka na zamajcu

- Isključite mašinu.

- 6 Dok pridrđavate konac desnom rukom, levom ga provuđte iza poklopca vodilice, onako kako je prikazano na slici.

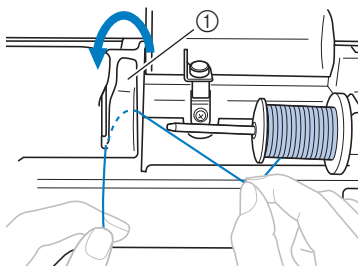

1 Poklopac vodilice konca

- 7 Lagano pridrđavajte konac desnom rukom, a levom ga provuđte ispod vodilice oznađene brojem 1, zatim ga blago povuđte prema gore.

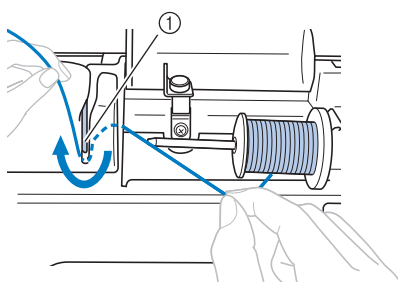

1 Vodilica konca

- 8 Provuđte konac kroz vodiće oznađene isprekidanom linijom u smeru strelica.

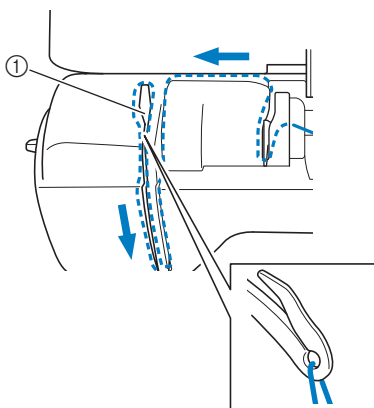

1 Zatvarač

- 9 Spustite stopicu.

- 10 Provuđte konac kroz vodilicu na nosa u igle. Konac ete lako provuđi kroz vodilicu na nosa u igle tako što ete ga levom rukom povuđi malo ulevo i zatim ga desnom prebaciti preko vodilice. Povedite ruku nađa konac stoji s leve strane vodilice, onako kako je prikazano na slici.

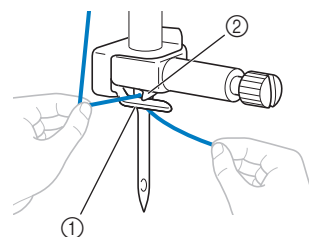

1 Vodilica na nosaču igle
2 Prorez

- 11 Sad vam preostaje još samo da uvuđete konac u ušicu igle pomoću uvlaka.

Nepravilna zategnutost konca

■ Simptomi:

- Simptom 1: Donji konac je vidljiv s lica tkanine (videti sliku).
- Simptom 2: Gornji konac se pojavljuje s lica tkanine kao ravna linija.
- Simptom 3: Gornji konac je vidljiv s naliđa tkanine (videti sliku).
- Simptom 4: Donji konac se pojavljuje kao ravna linija s naliđa tkanine.
- Simptom 5: Bodovi na naliđu tkanine su labavi ili imaju "preskoke".

□ Simptom 1

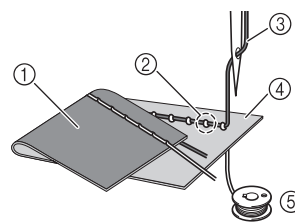

□ Simptom 3

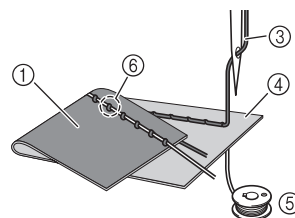

- 1 Naliđe tkanine
2 Donji konac vidljiv s lica tkanine
3 Gornji konac
4 Lice tkanine
5 Donji konac
6 Gornji konac vidljiv na naliđu tkanine

■ Rešenja

□ Uzrok 1

Konac nije pravilno uveden u mašinu.

Donji konac je nepravilno namotan.

Vratite gornji konac na standardnu zategnutost i proverite da li je pravilno uveden u mašinu.

Gornji konac nije pravilno uveden u mašinu. Proverite putanju konca i njegovu zategnutost. Vratite zategnutost konca na standardnu.

Najbolje je da izvadite oba konca i ponovite proceduru uvođenja.

□ Uzrok 2

Koristite neodgovarajuću iglu i konac (igla i konac ne odgovaraju tkanini).

Igla i konac moraju da budu usklađeni s vrstom i debljinom tkanine koju šijete.

Ako igla i konac nisu pravilno odabrani u odnosu na tkaninu, to može da prouzrokuje nepravilno štepanje, nabiranje tkanine i preskakanje bodova.

Pogledajte tabelu na početku priručnika u kojoj su navedene pravilne kombinacije igala, konca i tkanine.

□ Uzrok 3

Nije dobro odabrana zategnutost gornjeg konca.

Odabrano podešavanje zategnutosti gornjeg konca nije odgovarajuće.

Pogledajte poglavlje "Podešavanje zategnutosti konca", pa proverite da li ste sve podesili kako treba.

Zategnutost konca zavisi od vrste tkanine i konca koji koristite. Proverite još jednom da li je vaše trenutno podešavanje pravilno usklađeno.

Pre nego što počinete da šijete, istestirajte iglu, konac i zategnutost konca na par centimetara iste tkanine koju ćete upotrebiti za projekat.



Napomena

Ako gornji i donji konac nisu pravilno uvedeni, ne možete pravilno da podesite njihovu zategnutost. Zato, uvek prvo ovo proverite, pa tek onda podesite zategnutost.

- Ako je donji konac vidljiv s lica tkanine.

Okrenite brojčanik za podešavanje zategnutosti ulevo, da biste smanjili zategnutost gornjeg konca.

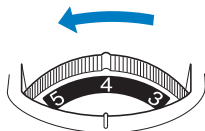

- Ako gornji konac vidljiv s nali je tkanine.

Okrenite brojčanik za podešavanje zategnutosti u desno, da biste povećali zategnutost gornjeg konca.

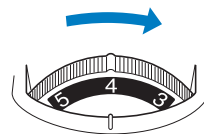

Tkanina se zaglavila u mašini i ne može da se pomeri

Ako se tkanina zaglavi u mašini i ne možete da je uklonite, konac se najverovatnije zapetljao ispod ubodne ploče. Sledite postupak opisan u nastavku da biste uklonili tkaninu iz mašine. Ako ni tada ne uspete to da učinite, nemojte pokušavati na silu da izvučete tkaninu, već se obratite najbližem ovlašćenom Brother servisnom centru.

■ Uklanjanje tkanine iz mašine

- 1 Odmah zaustavite mašinu.
- 2 Isključite uređaj.
- 3 Uklonite iglu.
 - Ako je u trenutku zaustavljanja mašine igla ostala u donjem položaju (u tkanini), okrenite zamajac od sebe (u smeru kazaljke na satu) da podignete iglu i tek onda je uklonite.
 - Za više detalja pogledajte odeljak "Zamena igle".
- 4 Uklonite stopicu i nosa stopice.
 - Za više detalja pogledajte odeljak "Zamena stopice" i "Uklanjanje i nameštanje nosa a stopice".
- 5 Podignite tkaninu i presedite konce ispod nje.
 - Ako je tkanina oslobođena, uklonite je. O istom trenutku i njegovo ležište od ostataka konca, onako kako je opisano u nastavku.
- 6 Uklonite poklopac ubodne ploče.

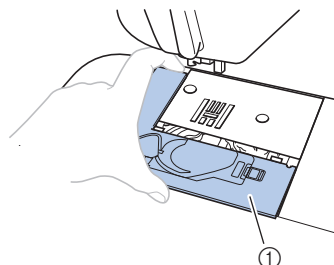

① Poklopac ubodne ploče

Za više detalja pogledajte odeljak "Iščenje unutra" na strani A-2

- 7** Odsjeci te zapetljane konce makazama, zatim izvadi te špulnu.

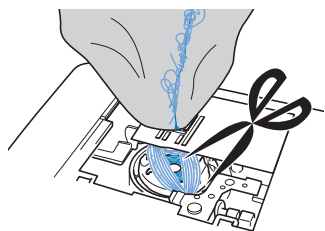

- 8** Uklonite unak. Ako u njemu postoje ostaci konca, pažljivo ih uklonite.

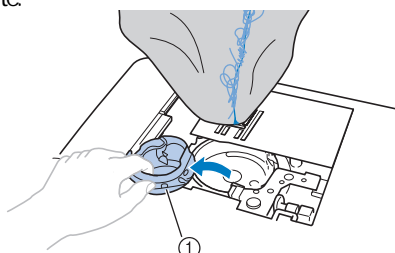

① Čunak

- 9** Oistite unak i njegovo ležište etkicom ili ih usisajte odgovarajućim nastavkom usisivača.

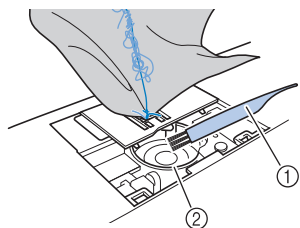

① etkica
2 Ležište

Ako ste uspeali da uklonite tkaninu	Pređite na korak 16.
Ako niste uspeali da uklonite tkaninu	Pređite na korak 10.



Napomena

Ne preporučuje se upotreba kompresovanog vazduha za izduvanje prljavštine iz mašine.

- 10** Odvrni te dva šrafa na ubodnoj ploči pomoću priloženog odvijača u obliku diska.

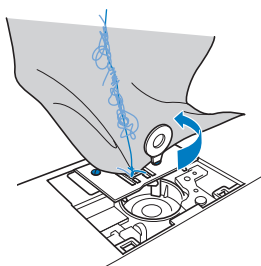

Podsetnik

Ako je uz vaš model mašine priložen L-odvijač, možete njime odvrnuti šrafove na ubodnoj ploči.

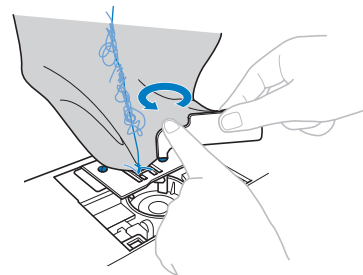

Napomena

Pazite da vam odvrnuti šrafovi ne upadnu u unutrašnjost mašine.

- 11** Blago podignite ubodnu ploču, preseći te zapetljane konce i uklonite ubodnu ploču.

Uklonite delove tkanine i konca sa ubodne ploče.

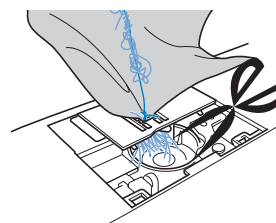

Ako ni posle ova dva koraka ne možete da uklonite tkaninu, kontaktirajte ovlašćenog prodavca ili najbliži Brother servis.

- 12** Uklonite sve ostatke konca sa zubaca transportera.

- 13** Okrenite zamajac da podignete zupce transportera.

- 14** Namestite ubodnu ploču na njeno mesto, pa prstom blago zavrnite šrafove.

- 15** Uzmi te odvijač u obliku diska ili L-odvijač, pa prvo zavrni te desni šraf, a potom i levi. Vodi te računa da šrafovi budu pravilno zavrnuti i da lepo naležu u svoja ležišta.

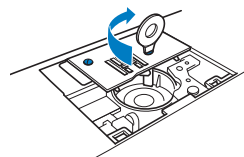

A

ODRŽAVANJE I REŠAVANJE PROBLEMA

Okrenite zamajac da proverite da li zupci transportera glatko prolaze kroz proreze ubodne ploče.

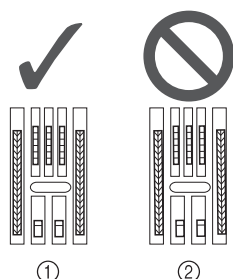

- ① Pravilan položaj zubaca transportera
- ② Neprotivan položaj zubaca transportera



Napomena

Pazite da vam odvrtnuti šrafovi ne upadnu u unutrašnjost mašine.

- 16 Vratite unak u ležište paze i da se oznaka na unku i ležištu poklope (trougao i kruži).

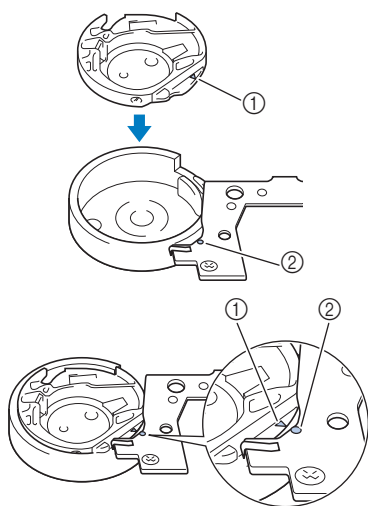

Poklopite oznaku trougla i kruži.

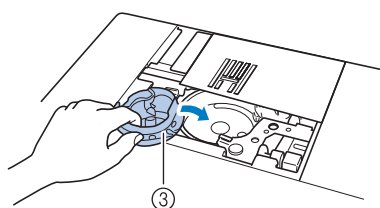

- ① ▲ oznaka
- ② ● oznaka
- ③ unak

PAŽNJA

Nemojte da koristite oštene špulne i unak, jer to može da prouzrokuje mršenje konca i nepravilnosti u šivenju. Pre pokretanja mašine, obavezno proverite jeste li pravilno postavili špulnu i unak.

- 17 Vratite poklopac ubodne ploče onako kako je opisano u koraku 10.

- 18 Proverite u kakvom stanju je igla, pa je namestite.

Ako primetite da je igla pretrpela bilo kakvo oštećenje (iskrivila se ili joj je oštećen vrh), zamenite je novom. Za više detalja, pogledajte odeljak "Zamena igle".

PAŽNJA

Nikad ne koristite tupe ili iskrivljene igle, jer su podložne pucanju i mogu da izazovu povredu.



Napomena

Pošto ste završili postupak, proverite na sledeći korak koji se odnosi na proveru ispravnosti rada mašine.



Napomena

Budući da posle zaglavlivanja tkanine u mašini igla u najvećem broju slučajeva biva oštećena, savetujemo vam da je zamenite novom.

■ Provera ispravnosti rada šivaće mašine

Posle svakog uklanjanja ubodne ploče, potrebno je proveriti ispravnost rada mašine da biste se uverili da ste sve delove ispravno postavili.

- 1 Uključite mašinu.

- 2 Izaberite bod



Napomena

Nemojte još uvek da postavljate stopicu.

- 3** Polako okreni te zamajac (suprotno od kazaljke na satu), spusti te iglu i proveri te da li ona lepo prolazi kroz središte otvora na ubodnoj ploči. Ako primetiš da igla "ka i" ivicu otvora na ubodnoj ploči, skinite ubodnu ploču, pa je ponovo namontirajte, po evši od koraka 13 na strani A-8.

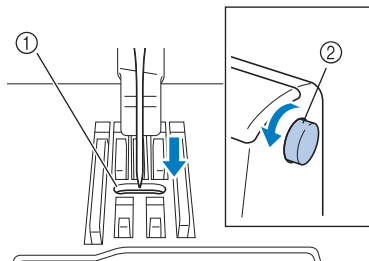

- ① Otvor na ubodnoj ploči
② Zamajac

- 4** Izaberi te bod  i podesi te mu širinu i dužinu na maksimalnu vrednost.

Za više detalja o podešavanju širine i dužine boda, pogledajte odeljak na po etku ovog uputstva.

- 5** Lagano okreni te zamajac od sebe (suprotno od kretanja kazaljke) i proveri te da li igla lepo prolazi kroz otvor na ubodnoj ploči.

Ako ni poše ovog koraka igla i dalje "ka i" ivicu otvora, kontaktirajte ovlaš enog prodavca ili Brother servis.

- 6** Isklju i te mašinu, pa namontirajte stopicu i i namesti te špulnu na njeno mesto.

Za više detalja, pogledajte odeljke "Nameštanje špulne" i "Zamena stopice".

- 7** Pravilno uvedi te gornji konac.

Za više detalja, pogledajte odeljak "Uvo enje gornjeg konca".



Podsetnik

Konac se naj eš e zapetjjava usled lošeg uvedenog gornjeg konca. Proveri te još jednom da li je gornji konac pravilno namešten.

- 8** Napravi te nekoliko probnih bodova na par etu pamu ne tkanine.



Podsetnik

Nepравilan štep naj eš e je posledica loše postavljeno-
nog konca i njegove nesukla enosti s debljinom
tkanine.

Ako se konac zaplete oko vretena za namotavanje špulne

Ako je špulna loše postavljena na vreteno i konac nije izvu en preko opruge za zategnutost konca, konac e se najverovatnije podvu i ispod špulne i zaplesti se oko vretena.

U tom slu aju, odmrsti te konac slede i dolenaedene korake.

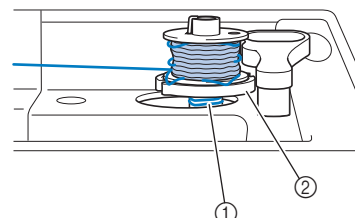

- 1 Konac
2 Donji deo špulne koji naleže na vreteno



Napomena

Vodilica za namotavanje špulne može biti ovalnog oblika ili u obliku ključa (što zavisi od modela mašine). Ovde je prikazan postupak s vodicom u obliku ključa.

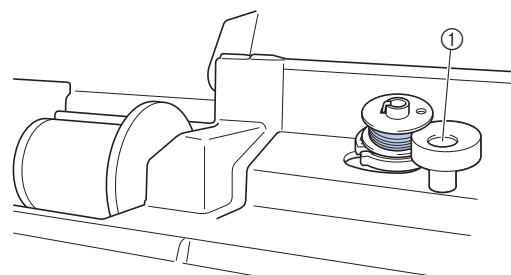

- ① Ovalna vodilica

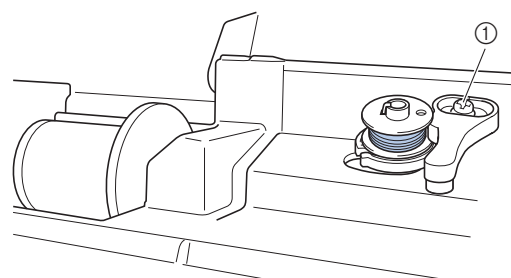

- ① Vodilica u obliku ključa

⚠ PAŽNJA

Nemojte da uklanjate vodilicu za namotavanje špulne, jer time ne možete rešiti problem. Dakle, **NEMOJTE** odvrnati šraf na vodilici.

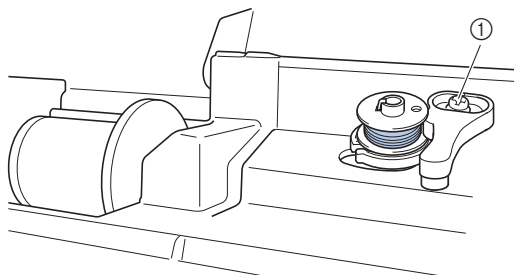

① Šraf na vodilici za namotavanje špulne

- 1 Ako se konac zapetlja ispod špulne u toku namotavanja konca, pritisnite Start/Stop taster da zaustavite namotavanje. Ako koristite pedal, samo sklonite stopalo s nje.

- 2 Presecite konac na mestu označenom makazama.

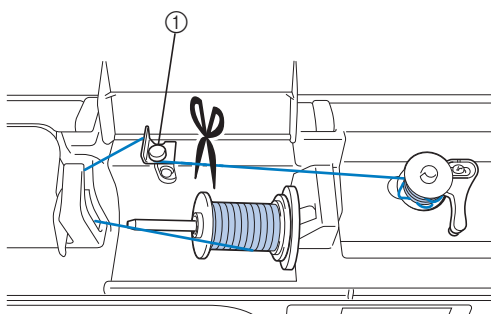

① Vodilica

- 3 Pomerite vreteno za namotavanje ulevo, pa izvadište špulnu povlačenjem na gore (videti strelice).

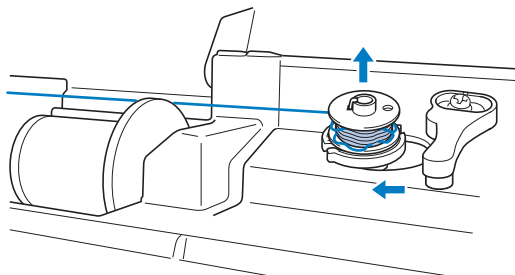

- 4 Uhvajte kraj konca kako je prikazano na slici, pa ga odmotajte s vretena u smeru strelice.

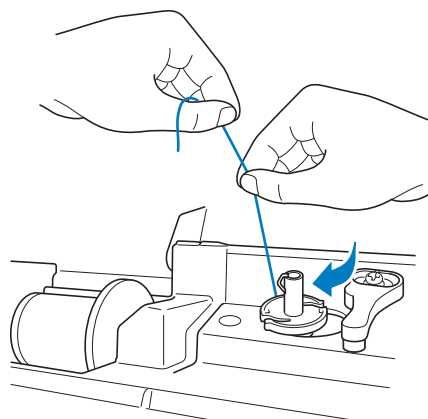

- 5 Ponovo namotajte konac na špulnu.



Napomena

Povedite računa o tome da konac lepo prolazi ispod opruge za podešavanje zategnutosti.

Na ekranu se pojavljuje poruka "E06"

Ako se na ekranu pojavi poruka o grešci "E06", a pritom prime užete i neki od dole navedenih simptoma, pridržavajte se slede ih koraka da biste rešili problem.

■ Simptomi:

- Simptom 1: Mašina tandr e i zaustavlja se neposredno posle po etka šivenja.
- Simptom 2: Gornji konac se zapetljao u ležištu unka ili se tkanina zaglavila.
- Simptom 3: Iгла se iskrivila ili savila, te je zato udarila u ubodnu plo u.
- Simptom 4: Tkanina se ne pokre e preko zubaca transportera.

■ Simptom 1: Mašina tandr e i zaustavlja se neposredno posle po etka šivenja.

Uzroci:

- Gornji konac nije pravilno namešten.
- Niste provukli konac kroz hvata konca, pa se on pokre e u prazno.



Napomena

Ako igla nije podignuta, ne ete mo i pravilno da uvedete gornji konac. Pritisnite taster za pozicioniranje igle, podignite iglu i tek onda namestite konac.

□ Rešenje

Ponovo uvedite gornji konac u mašinu slede i dolenaedene korake.

- 1 Isklju ite mašinu.
- 2 Ako je konac zamršen, ukloni te ga.
Pogledajte odeljak " iš enje ležišta špulne" i "Mršenje konca s nali ja tkanine" na strani A-6.
- 3 Ukloni te gornji konac iz mašine.
- 4 Okreni te zamajac prema sebi (suprotno od kazaljke na satu) da proverite da li se nesmetano pokre e.

Ako se zamajac nesmetano pokre e	Pre ite na korak 10.
Ako ne možete da pokrenete zamajac.	Pre ite na korak 5.

- 5 Ukloni te poklopac ubodne plo e, pa izvadi te unak i špulnu.
- 6 Vratite unak paze i da se trougao na njemu poklopi sa kruži em na mašini.
 - Pogledajte odeljak " iš enje ležišta unka" na strani A2
- 7 Vratite poklopac ubodne plo e.

- 8 Pažljivo postavi te špulnu u unak.
Pogledajte odeljak " iš enje ležišta špulne" na strani A2
- 9 Ako je igla iskrivljena ili ošte ena, zameni te je novom.

Pogledajte odeljak "Zamena igle" na po etku uputstva.

- 10 Uklju ite mašinu, pa pritisni te taster za pozicioniranje igle da biste postavili iglu u gornji položaj.
- 11 Pravilno uvedi te gornji konac u mašinu.
Za više detalja u vezi sa uvo enjem gornjeg konca, pogledajte odeljak na po etku uputstva.

■ Simptom 2: Gornji konac se zapetljao u ležištu unka ili se tkanina zaglavila u mašini.

Uzrok:

Konac se zapetljao ispod ubodne plo e.

Rešenje:

Izvadi te tkaninu, pa ponovo namesti te konac i špulnu slede i dolenaedene korake.

- 1 Isklju ite mašinu.
- 2 Izvadi te tkaninu iz mašine.
Pogledajte odeljak "Tkanina se zaglavila i ne možete da je izvadi te" na strani A8.
- 3 Ukloni te gornji konac i špulnu.
Pogledajte odeljak "Tkanina se zaglavila i ne možete da je izvadi te" na strani A8.
- 4 Izvadi te unak.
Pogledajte odeljak "Tkanina se zaglavila i ne možete da je izvadi te" na strani A8.
- 5 Ako u unku ima ostataka konca, ukloni te ih.
Pogledajte odeljak "Tkanina se zaglavila i ne možete da je izvadi te" na strani A8.
- 6 Vratite unak u ležište tako da se trougao na njemu poklopi s kruži em na mašini.
Pogledajte odeljak " iš enje ležišta špulne" na strani A2
- 7 Vratite poklopac ubodne plo e.
Pogledajte odeljak " iš enje ležišta špulne" na strani A2
- 8 Postavi te špulnu u unak.
Pogledajte odeljak " iš enje ležišta špulne" na strani A2
- 9 Ako je igla iskrivljena, zameni te je novom.
Pogledajte odeljak "Zamena igle" na po etku uputstva.
- 10 Uklju ite mašinu, pa pritisni te taster za pozicioniranje igle da podignete iglu.
Pogledajte odeljak "Uvo enje gornjeg konca" na po etku uputstva.

A

ODRŽAVANJE I REŠAVANJE PROBLEMA

11 Pravilno uvedite gornji konac u mašinu.

Za više detalja pogledajte odeljak "Uvođenje gornjeg konca".

■ **Simptom 3:** Iгла se iskrivila ili oštetila, pa je stoga udarila u ubodnu ploču.

Uzrok:

Niste upotrebili pravu kombinaciju konca, igle i tkanine.

Rešenje:

Uskladijte iglu i konac sa vrstom i debljinom tkanine.

Za više informacija, pogledajte odeljak "Uparivanje igle, konca i tkanine" na poletku uputstva.

■ **Simptom 4:** Tkanina se ne kreće.

Uzrok 1

Bod je previše gust i tkanina ne može da se kreće.

Rešenje:

Povećajte dužinu boda.

Za više informacija pogledajte odeljke "Podešavanje širine i dužine boda" na poletku uputstva.

Uzrok 2

Zupci transportera su spuštteni (u donjem položaju).

Rešenje:

Podignite zupce transportera.

Za više informacija, pogledajte odeljak "Slobodan vez i kiltting".

Spisak mogućih problema

Preporuke šivenja

Simptom	Mogući uzrok	Rešenje	Strana
Ne možete da uvedete konac u mašinu	Igla nije postavljena u pravilan položaj.	Pritisnite taster za pozicioniranje igle da biste je podigli u gornji položaj.	B-4
	Igla nije pravilno namontirana.	Skinite iglu i ponovo je namontirajte.	B-7
	Igla je tupa ili iskrivljena.	Zamenite iglu.	B-11
	Gornji konac nije pravilno uveden u mašinu.	Uklonite konac, pa ga ponovo uvedite, slede i korake iz odgovarajućeg poglavlja.	B-19
	Kukica na uvlačka u konca je iskrivljena i ne može da proturi konac kroz ušicu igle.	Obratite se ovlašćenom prodavcu ili najbližem Brother servisu.	B-20
	Ručica uvlačka a konca ne može da se pomeri ili ne može da se vrati u prvobitni položaj.	Obratite se ovlašćenom prodavcu ili najbližem Brother servisu.	B-18
	Postavljena je igla broj 65/9.	Uvedite konac ručno u iglu. Za ovu vrstu igle nije moguće upotrebiti uvlačka konca.	B-22
Donji konac ne može lepo da se namota na špulnu	Konac nije pravilno provučen kroz vodilicu za namotavanje konca.	Sprovedite pravilno konac kroz vodilicu za namotavanje konca.	B-13
	Špulna se sporo okreće.	Pomerite regulator brzine šivenja u desno da povećate brzinu.	B-13
	Konac koji je izvučen, nije pravilno namotan na špulnu.	Namotajte 5-6 krugova izvučenog konca na špulnu u smeru kretanja kazaljke na satu.	B-13
	Prazna špulna nije pravilno postavljena na vreteno.	Postavite špulnu na vreteno i pažljivo je okrenite dok ne "legne" mesto.	B-13
Tokom šivenja donji konac se zapetljava	Niste pravilno namotali donji konac na špulnu ili je posle namotavanja niste pravilno postavili u unak.	Odmotajte konac, pa ga ponovo namotajte. Sledite smernice na mašini pri ponovnom namotavanju. Proverite da li ste pravilno ubadili špulnu u unak.	B-13, A-11
Donji konac ne može da se izvuče	Igla je okrenuta naopačke, tupa ili kriva.	Zamenite iglu i pravilno je postavite.	B-27
	Špulna nije pravilno postavljena.	Ponovo postavite špulnu.	B-16
Nema ničega na ekranu.	Isključen je glavni prekidač.	Pritisnite prekidač na ON.	B-1
	Utikač nije uključen u napajanje električne struje.	Uključite mašinu u struju.	B-10
Ekran je zamagljen.	Pojavila se kondenzacija.	Sačekajte, ekran će se sam razbistri.	
Operativni tasteri ne reaguju	Taster morate pritisnuti jagodicom prsta (ne noktom, dlovkom ili dok nosite rukavice).	Pritisnite taster jagodicom prsta. Ako koristite taster-pen, proverite da li je kompatibilna sa osetljivošću u tastera na mašini.	B-5
Operativni tasteri ne reaguju ili su previše osetljivi na dodir	Osetljivost je podešena prema potrebama drugog korisnika.	Podesite osetljivost tastera prema sopstvenim potrebama (smanjite je ili povećajte).	B-12
Ne uključuje se signalna lampica	Lampica je oštećena.	Obratite se ovlašćenom prodavcu ili najbližem Brother servisu.	-

A

ODRŽAVANJE I REŠAVANJE PROBLEMA

U toku šivenja

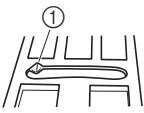
Simptom	Mogući uzrok	Rešenje	Strana
Mašina ne radi.	Niste pritisnuli Start/Stop taster.	Pritisnite Start/Stop taster.	B 33
	Vreteno za namotavanje špulne je u desnom položaju.	Pomerite vreteno ulavo.	B 13
	Niste izabrali nijedan bod.	Izaberite bod.	B 32
	Stopica nije spuštena.	Spustite stopicu.	B 33
	Pritisnuli ste Start/Stop taster dok je uključena pedala.	Uklonite pedalu ili upravljajte mašinom samo pomoću pedale.	B-34
	Selektovan je bod za rupice ili bar-takove i Start/Stop taster je bio pritisnut dok je poluga za stopicu izradu dugmadi bila podignuta.	Povucite na dole polugu za rupice.	B-34
Igla se krivi i puca.	Igla nije pravilno postavljena.	Postavite iglu pravilno.	B 27
	Šraf na nosu u igle nije dobro zategnut.	Zategnite šraf na nosu u igle.	B 27
	Igla je tupa ili iskrivljena.	Zamenite iglu.	B 27
	Neodgovarajuća kombinacija igle, konca i tkanine.	Pogledajte tabelu, pa odaberite iglu i konac u skladu s tkaninom koju šijete.	B-26
	Postavili ste pogrešnu stopicu.	Postavite stopicu koja odgovara izabranom bodu.	B 30
	Gornji konac je previše zategnut.	Smanjite zategnutost gornjeg konca.	B 39
	Prejako ste vukli tkaninu tokom šivenja.	Nemojte da vučete tkaninu - samo je vodite rukom.	
	Poklopac kalema nije dobro postavljen.	Izvadite kalem i ponovo namestite poklopac.	B-13
	Oko otvora na ubodnoj ploči postoje ogrebotine. * S leve strane otvora ubodne ploče postoji urez. On nije ogrebotina.	Zamenite ubodnu ploču u ili se konsultujte s ovlašćenim prodavcem ili Brother servisom.	A-8
	 1 Prore		
	Oko otvora stopice postoje oštećenja.	Zamenite stopicu ili se konsultujte s ovlašćenim prodavcem ili Brother servisom.	B-29
	Na špulni postoje ogrebotine ili oštećenja.	Zamenite špulnu.	A-2
	Igla je oštećena.	Zamenite iglu.	
	Niste upotrebili špulnu koja odgovara ovoj mašini.	Uvek koristite špulne koje su namenjene samo za ovaj model mašine.	B-13
	Gornji konac nije dobro postavljen.	Izvadite gornji konac, pa ga ponovo uvedite rukovode i se koradima iz odeljka "Uvođenje gornjeg konca".	B-19
	Nije dobro postavljena špulna.	Pravilno postavi te špulnu.	B 16
Stopica nije dobro postavljena.	Skinite stopicu, pa je pravilno postavite.	B 29	
Vijak na nosu u stopice nije dobro zategnut.	Pritegnite šraf na nosu u stopice.	B 30	
Tkanina je predebela.	Upotrebite tkaninu kroz koju igla može da prođe kad okrenete zamajac.	B-26, S-4	
Silom ste povlačili tkaninu dok ste prelazili preko debljeg dela ili šepa.	Tkanina treba slobodno da se pokrene bez nasilnog povlačenja.	S-4	

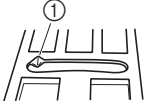
Simptom	Mogući uzrok	Rešenje	Strana
Igla puca.	Premala dužina boda.	Pravilno podesite dužinu boda.	B 38
	Donji konac je nepravilno namotan.	Upotrebite pravilno namotanu špulnu.	B 30
Gornji konac se kida.	Niste pravilno postavili gornji konac ili ste upotreбили pogrešan poklopac za kalem.	Ponovo postavite gornji konac i proverite da li poklopac odgovara veličini kalema.	B 19
	Konac je krt ili zapetljan.	Upotrebite ispravan konac.	
	Izabrana igla ne odgovara vrsti i debljini tkanine koju šijete.	Prilagodite iglu vrsti i debljini tkanine (videti tabelu).	B-26
	Zategnutost gornjeg konca je previsoka.	Smanjite zategnutost gornjeg konca.	B 39
	Konac se negde zapetljao.	Odsecite konac, uklonite sve njegove ostatke, pa ga ponovo uvedite u mašinu.	A-6
	Igla je tupa, kriva ili je loše postavljena.	Zamenite iglu ili je pravilno postavite.	B 27
	Igla je postavljena naopačke.	Postavite iglu uz nosa plojsnatim delom.	B 27
	Oko otvora na ubodnoj ploči postoje ogrebotine. * S leve strane otvora ubodne ploče postoji urez.	Zamenite ubodnu ploču ili se konsultujte s ovlašćenim prodavcem ili Brother servisom.	A-8
	 1 Urez		
	Na stopici postoje oštećenja.	Zamenite stopicu ili se konsultujte s ovlašćenim prodavcem ili Brother servisom.	B-29
	Unak je oštećen ili izgreban.	Zemenite unak ili se konsultujte s ovlašćenim prodavcem ili Brother servisom.	A-2
	Konac i igla ne odgovaraju vrsti i debljini tkanine koju šijete.	Prilagodite iglu i konac vrsti tkanine (videti tabelu).	B-26
Tokom šivenja, konac se zapetljava.	Ponovo postavite gornji i donji konac.	B 13, B 19	
Niste upotreabili odgovarajuću špulnu.	Uvek koristite špulne namenjene samo ovom modelu mašine.	B-13	
Konac je zapetljan s naličja tkanine.	Gornji konac nije dobro postavljen i zategnutost mu nije dobro određena.	Ponovo uvedite gornji konac. Dok to činite, proverite da li je stopica u gornjem položaju. Proverite zategnutost konca.	B-19, A-6
	Igla i konac ne odgovaraju vrsti i debljini tkanine koju šijete.	Prilagodite iglu i konac vrsti debljini tkanine (videti tabelu).	B-26
Gornji konac je prezategnut.	Donji konac nije pravilno postavljen.	Izvadi te špulnu i pravilno je namestite.	B 16, A 5

Simptom	Mogući uzrok	Rešenje	Strana
Donji konac se kida.	Konac nije dobro namotan na špulnu.	Ponovo namotajte konac.	B-16
	Špulna nije dobro postavljena.	Proverite da li špulna pravilno stoji.	B-13
	Postoje oštećenja na špulni zbog kojih se ona ne okreće pravilno.	Zamenite špulnu.	B-16
	Konac je zapleten.	Uklonite zapleteni konac i oistite ležište špulne.	A-8
	Niste upotrebili špulnu predviđenu za ovaj model mašine.	Špulne starijih modela, nećete pravilno raditi na ovom. Upotrebite špulnu dizajniranu za ovaj model mašine.	B-13
Tkanina se nabire ili gužva.	Gornji i donji konac nisu pravilno uvedeni u mašinu.	Pravilno uvedite gornji konac i postavite konac na špulnu.	B-19
	Poklopac kalema konca nije dobro postavljen.	Proverite da li ste dobro odabrali poklopac i ponovo ga namestite.	B-19
	Loša kombinacija igle, konca i tkanine.	Izaberite iglu i konac koji odgovaraju debljini tkanine koju šijete.	B-26
	Igla je tupa ili kriva.	Zamenite iglu.	B-27
	Tkanina je pretanka i dužina boda prevelika.	Smanjite dužinu boda i postavite stabilizator ispod tkanine.	B-38
	Nepravilna zategnutost konca.	Podesite pravilno zategnutost konca.	B-39
	Loš izbor stopice.	Uskladite stopicu sa izabranim bodom.	B-30
Bodovi su nepravilni.	Gornji konac nije pravilno uveden.	Ponovo postavite gornji konac.	B-19
	Igla je tupa ili kriva.	Zamenite iglu.	B-26
	Loša kombinacija igle, konca i tkanine.	Izaberite odgovarajuću iglu i konac.	B-27
	Igla nije dobro postavljena.	Pravilno postavite iglu.	B-26
	Pogrešna zategnutost konca.	Podesite pravilno zategnutost konca.	B-39
	Nakupilo se prljavštine ispod ubodne ploče i u ležištu špulne.	Skinite poklopac ubodne ploče, pa detaljno oistite etikicom kućište unka i špulne.	A-2
	Tkanina je previše tanka.	Smanjite dužinu boda i postavite ispod tkanine tanak list papira/stabilizator.	S-4, D-3
Nema bodova, mašina ne šije.	Igla je tupa, kriva ili loše postavljena.	Zamenite iglu i pravilno je postavite.	B-26
	Nije dobro namešten konac na špulni.	Pravilno namestite konac.	B-16
	Nije dobro postavljen gornji konac.	Uklonite kalem i ponovo uvedite gornji konac.	B-19
Za vreme šivenja, uju se udni zvuci.	Nakupilo se prljavštine u zupcima transportera.	Oistite zupce transportera.	A-2
	Nakupilo se prljavštine u ležištu špulne.	Oistite ležište špulne.	A-2
	Gornji konac nije dobro uveden u mašinu.	Izvadite kalem i ponovo uvedite gornji konac.	B-19
	Niste upotrebili špulnu predviđenu za ovaj model mašine.	Uvek koristite špulne dizajnirane isključivo za ovaj model mašine.	B-13
	Na špulni postoje oštećenja zbog kojih se ona ne okreće pravilno.	Zamenite špulnu.	A-2

Simptom	Mogući uzrok	Rešenje	Strana
Tkanina se ne kreće.	Zupci transportera su spušteni.	Podigni te zupce transportera.	B-2
	Bod je previše gust.	Povećajte dužinu boda.	B-38
	Pogrešna stopica.	Uskladi te stopicu sa izabranim bodom.	B-30
	Igla je tupa, kriva ili loše postavljena.	Zameni te iglu i pravilno je postavi te.	B-27
	Konac je zapleten.	Ukloni te konac i o istu te ležište špulne.	A-8
	Cikcak stopica "J" je zapela ili se nakrivila na debelom delu tkanine.	Pritisni te crno dugme sa leve strane stopice, i stopica će se ispraviti prilikom prelaska preko debelih delova tkanine.	S-4
	Pritisak stopice nije dobro podešen.	Podesi te pritisak stopice pomoću za to namenjenog broja.	B-41
Tkanina se kreće u suprotnom smeru.	Oštećeni su zupci transportera.	Kontaktirajte ovlašćenog prodavca ili Brother servis.	-
Igla udara u ubodnu ploču.	Šraf na nosu igle nije dobro zavrnut.	Zategni te šraf na nosu igle.	B-27
	Igla je tupa, kriva ili loše postavljena.	Zameni te iglu i pravilno je postavi te.	B-27
Ne možete da uklonite tkaninu iz mašine.	Konac se zapetljao ispod ubodne ploče.	Otvori te poklopac, odseci te zapetljani konac i o istu te ležište špulne od ostataka konca.	A-8
Slomljena igla je upala u unutrašnjost mašine.		Isključite mašinu, uklonite ubodnu ploču i uklonite slomljenu iglu pincetom. Postavi te novu iglu na nosu, dobro je zategni te, pa polako okreni te zamajac ka sebi da biste proverili da li se zamajac glatko okreće i da li igla lepo prolazi kroz središte otvora na ubodnoj ploči. Ukoliko ne možete da okrenete zamajac ili se on teško okreće, obrati te se ovlašćenom prodavcu ili najbližem Brother servisu.	A-8
Zamajac se teško pokreće.	Konac se zapetljao u špulni.	Odseci te zapetljani konac i o istu te ležište špulne od ostataka konca.	A-6, A-8
Nepravilni bodovi.	Neodgovarajuća stopica.	Uskladi te stopicu sa izabranim bodom.	B-30
	Nepravilna zategnutost gornjeg konca.	Ponovo podesi te zategnutost konca.	B-39
	Nakupila se prljavština u unutrašnjosti unka i ležišta.	Ukloni te ostatke konca i prljavštinu iz unka i ležišta.	A-8
	Zupci transportera su spušteni.	Pomeri te klizač desno da podignete zupce.	B-2



A

ODRŽAVANJE I REŠAVANJE PROBLEMA

Po završetku šivenja

Simptom	Mogući uzrok	Rešenje	Strana
Zategnutost konca je nepravilna.	Gornji konac nije pravilno uveden u mašinu.	Skinite kalem, proverite da li je poklopac odgovarajući, pa ponovo uvedite konac.	B-19
	Špulna nije pravilno nameštena.	Otvorite poklopac ubodne ploče, izvadi te unak i špulnu, proverite da li je konac dobro namotan, zatim sve pravilno postavite na mesto.	B-16, A-2
	Igla i konac ne odgovaraju tkanini koju šijete.	Uskladi te iglu i konac s vrstom i debljinom tkanine.	B-26
	Nosa stopice nije pravilno postavljen.	Pravilno postavite nosa stopice.	B-30
	Zategnutost konca nije odgovarajuća.	Pravilno podesite zategnutost konca.	B-39, A-7
	Donji konac nije pravilno namotan.	Pravilno namotajte donji konac.	B-13
	Igla je tupla ili iskrivljena.	Zameni te iglu.	B-27
Dekoratívna ili slovna muštra nije ujednačena.	Špulna nije odgovarajuća za ovaj model mašine.	Uvek koristite samo špulne dizajnirane za ovaj model mašine.	B-13
	Parametri muštre nisu dobro podešeni.	Ponovo podesite parametre muštre.	D-7
Muštra nije onakva kakva bi trebalo da bude.	Pogrešna stopica.	Upotrebite stopicu u skladu s odabranim bodom.	B-30
	Tkanina je previše tanka za tu vrstu muštre.	Postavite tanak list papira ispod tkanine ili neku drugu vrstu stabilizatora.	S-4, D-3
	Zategnutost konca je nepravilna.	Pravilno podesite zategnutost konca.	B-39, A-7
	Povlađite silom tkaninu tokom šivenja.	Vodite tkaninu blago je pridržavajući rukom. Ona treba lepo da klizi preko zubaca transportera.	B-33
	Konac je zapleten u špulni.	Odsedite zapetljani konac, uklonite ga i oistite ležište špulne od ostataka konca.	A-8

Poruke o greškama

Ako pritisnete Start/Stop taster pre nego što je mašina pravilno podešena ili operacija nije pravilno izvedena, na LCD ekranu će se pojaviti odgovarajuća poruka. Sledite uputstvo koje se pojavljuje. Poruka će nestati s ekrana ako pritisnete tastere  ili  dok se poruka prisutna

	Poruka	Uzrok	Rešenje
1	<i>E01</i>	Ova poruka se pojavljuje kada je Start/Stop taster pritisnut dok je stopica podignuta.	Spustite polugu stopice pre nego što nastavite s radom.
2	<i>E02</i>	Ova poruka se pojavljuje kada je spuštena poluga na stopici za rupice, nije izabran bod za izradu rupica i pritisnut je taster Start/Stop.	Podignite polugu na stopici pre nego što nastavite s radom.
3	<i>E03</i>	Poruka znači da je poluga na stopici za rupice podignuta, odabran je bod za izradu rupice i pritisnut je taster Start/Stop.	Spustite polugu na stopici pre nego što nastavite s radom.
4	<i>E04</i>	Poruka se pojavljuje kad pritisnete taster za kretanje unazad/ojačavanje dok je vreteno za namotavanje špulne u desnom položaju.	Pomerite vreteno za namotavanje špulne ulevo pre nego što nastavite s radom.
5	<i>E05</i>	Poruka se pojavljuje kad pritisnete Start/Stop taster dok je priklopana pedala.	Isključite pedalu i tek onda pritisnite Start/Stop taster ili koristite samo pedalu.
6	<i>E06</i>	Motor ne može da radi zato što se konac zapleo u unutrašnjosti mašine ili se igla iskrivila i udarila u ubodnu ploču.	Otvorite poklopac ubodne ploče, uklonite zapetljani konac i pažljivo oistite ležište špulne. Proverite da li je igla kriva ili tupa, pa je zamenite. Ako su oba problema prisutna, uradite obe operacije.
7	<i>E07</i>	Poruka se pojavljuje kada pritisnete Start/Stop taster nakon što se obrisali neki bod.	Izaberite bod pre nego što nastavite da radite.
8	<i>E08</i>	Poruka se pojavljuje kada je regulator brzine šivenja podešen za kontrolu širine dikćak boda i pritisnut je taster Start/Stop.	Isključite regulator širine boda ili upravljajte mašinom pomoću pedale.
9	<i>E09</i>	Uključite režim rada s dvoiglovkom i odabrali bod koji ne može da se šije dvostrukom iglom.	Prebacite mašinu na singl režim, uklonite dvoiglovku i odaberite odgovarajući bod.
10	<i>E10</i>	Poruka se pojavljuje kada pokušavate da šijete nekim drugim bodom osim ravnog (igla u središnjem položaju), a imate montiranu ubodnu ploču za ravan bod.	Isključite mašinu, pa namontirajte odgovarajuću ubodnu ploču.
11	<i>E11</i>	Poruka se pojavljuje kad skinete poklopac ubodne ploče dok je mašina uključena.	Isključite mašinu, pa tek onda skinite/vratite poklopac ubodne ploče.
12	F**	Ako ste u toku rada mašine na ekranu pojavi ovaj znak, to znači da je u pitanju neki kvar.	Obratite se ovlašćenom prodavcu ili Brother servisu.

A



ODRŽAVANJE I REŠAVANJE PROBLEMA

Zvučni signali

Svaki put kad pritisnete neki taster, uje se jednostruki zvučni signal. Ako izvedete neku nepravilnu operaciju, mašina se oglašava s dva ili četiri zvučna signala.

- Kad pritisnete taster (ispravna operacija) uje se jedan zvučni signal.
- Ako izvedete nepravilnu operaciju. Mašina se oglašava s dva ili četiri zvučna signala.
- Ako se mašina "zaključa" zbog zapetljanog konca ili neegsigurnog toka. Mašina se oglašava zvučnim signalom četiri sekunde i potom se automatski zaustavi. Pre nego što ponovo pokrenete mašinu, rešite problem prema uputstvu iz tabele.

Isključenje zvučnog signala

- 1 Isključite mašinu.
- 2 Dok držite taster  (za otključavanje) na operativnom panelu, uključite mašinu.
- 3 Pritisnite tastere "+" ili "-" i izaberite  2

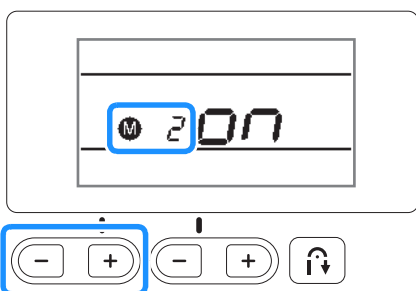

- 4 Pritisnite tastere "+" ili "-" i izaberite  OFF

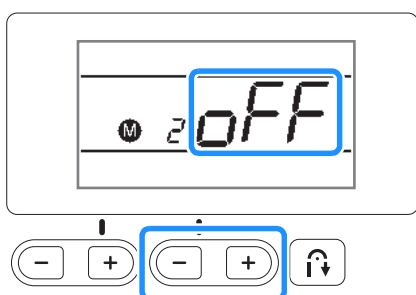

- 5 Isključite mašinu, zatim je ponovo uključite.

Za sva pitanja i nedoumice posetite <http://support.brother.com>
i pročitajte odeljak s najčešće postavljenim pitanjima i odgovorima.

English

888-F00/F10/H32

Printed in Vietnam



XG5450-201②