

# Upute za uporabu

Stroj za vez

Kod proizvoda: 888-G80/G82

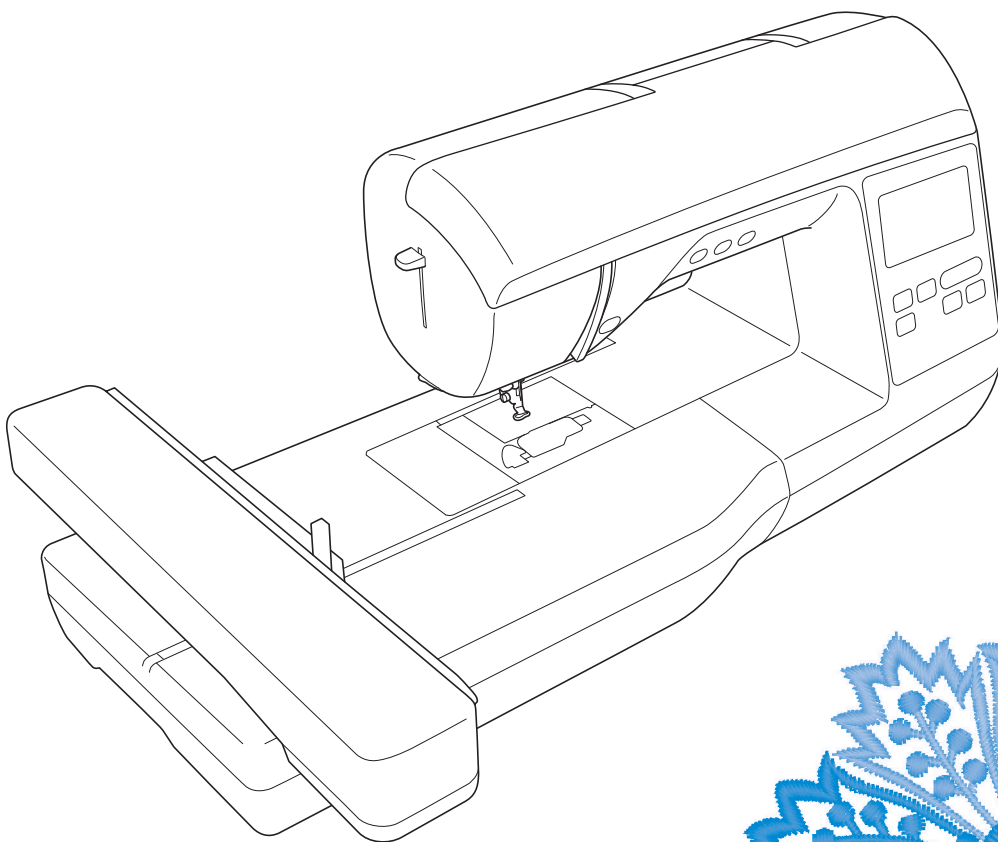

Molimo vas da prije uporabe obavezno pročitate ove upute.  
Savjetujemo vam da sačuvate priručnik radi kasnijeg korištenja.



## UVOD

Zahvaljujemo na kupnji ovog stroja. Prije uporabe pažljivo pročitajte "VAŽNE SIGURNOSNE UPUTE" i pažljivo pročitajte ovaj priručnik kako biste se upoznali s raznim funkcijama uređaja. Nakon čitanja uputa, držite ga na pristupačnom mjestu za kasniju upotrebu.

## VAŽNE SIGURNOSNE UPUTE

Molimo vas da pročitate ove upute prije početka korištenja stroja.

 **POZOR** - Da biste smanjili rizik od strujnog udara:

**1** Uvijek isključite šivaći stroj iz struje neposredno poslije korištenja, dok je istite, vršite zamjene ili sitna podešavanja spomenuta u ovim uputama, ili dok je ostavljate bez nadzora.

 **OPREZ** - Da biste smanjili rizik od opekline, požara, strujnog udara ili povrede:

**2** Uvijek isključite stroj iz utičnice dok vršite podešavanja opisana u ovom priručniku.

- Da biste isključili stroj, postavite glavni prekidač u položaj s oznakom "O", a zatim uhvatite utikač i izvucite ga iz utičnice. Nikad nemojte to učiniti povlačenjem za kabel. Uvijek priključite stroj izravno u električnu utičnicu, a ne s produžnim kabelom.
- Uvek isključite stroj ako dođe do bilo kog problema u napajanju.

**3** Opasnosti od električne struje:

- Ovaj bi uređaj trebao biti povezan s izvorom izmjeničnog napajanja u rasponu navedenom na naljepnici. Nemojte ga priključivati na izvor napajanja istosmjernom strujom. Ako niste sigurni kakav izvor napajanja imate, obratite se kvalificiranom električaru.
  - Ovaj stroj smije se koristiti samo u zemlji u kojoj je kupljen.

**4** Nikada nemojte koristiti ovaj stroj ako su mu kabel ili utikač oštećeni, ako ne radi ispravno, ako je pao na pod ili je neko prolio vodu po njemu. Odnosite uređaj najbližem ovlaštenom prodavaču na pregled, popravak i ispitivanje električnih i mehaničkih dijelova.

- Ako primijete nešto neobično dok koristite stroj, poput neprijatnog mirisa, promjene boje ili deformiteta, odmah ga prestanite koristiti i iskopajte kabel za napajanje.
- Kada pomicete stroj, obavezno ga nosite za ručku. Podizanje stroja bilo kojim drugim dijelom može ga oštetiti i prouzročiti pad, što može dovesti do vaše ozljede.
- Prilikom podizanja stroja, pazite da ne napravite nagle ili neoprezne pokrete koji mogu prouzročiti ozljede lica ili koljena.

## 5 Održavajte radnu površinu istom:

- Nikada nemojte rukovati strojem ako su mu za epljeni otvori za zrak. Povedite ra una o tome da otvori za ventilaciju i pedala uvijek budu bez prašine, ostataka tkanine i konca.
- Nemojte koristiti produžni kabel. Stroj uvijek uklju ite izravno u uti nicu.
- Nikad ne ubacujte predmete u bilo koji otvor mašine.
- Ne koristite stroj u prostoriji s pogonskim gorivom ili bocama s kisikom.
- Ne koristite stroj u blizini izvora topline, pored pe i ili uklju enog gla ala. U suprotnom, može do i do strujnog udara ako se istopi elektri ni kabel ili do požara, ako se zapali tkanina koju šivate.
- Nikad ne stavljajte stroj na nestabilnu ili neravnu površinu, jer u suprotnom ure aj može pasti, oštetiti se i nanijeti vam ozljedu.

## 6 Dok radi te vez, obratite posebnu pažnju na sljede e:

- Nikad ne skre ite pogled sigle i tkanine koju prošivate. Ne koristite tupe i krive igle.
- Držite prste podalje od pokretnih dijelova stroja. Posebno budite oprezni u blizini igle .
- Ako morate podesiti iglu, prije toga obavezno isklju ite glavni prekida (namjestite ga u položaj "O").
- Nikad ne koristite ošte enu ubodnu plo u, jer to može prouzrokovati pucanje igle.

## 7 Ovaj stroj nije dje ja igra ka.

- Ako koristite stroj dok su djeca u blizini, povedite ra una o njihovoj sigurnosti.
- Plasti nu vre i cu u kojoj se isporu uje ovaj stroj držite izvan dohvata djece ili je pohranite na sigurno mjesto. Nikada ne dopustite djeci da se igraju vre ama zbog rizika od gušenja.
- Nemojte koristiti stroj izvan ku e.

## 8 Za dulji vijek vašeg stroja:

- Kad skladištite ovaj stroj, ne ostavljajte ga na izravnoj sun evoj svjetlosti i vlažnim mjestima. Tako er, nemojte postavljati stroj u blizini izvora topline, gla ala, halogenih svjetiljki ili bilo kojeg drugog izvora topline.
- Za iš enje plasti ne kutije koristite samo neutralne sapune i deterdžente. Razrje iva i druge jake kemikalije mogu oštetiti kutiju i stroj pa ih se ne smije koristiti.
- Kad zamjenjujete ili instalirate bilo koji dio, poput igle ili stopice, uvijek prethodno pogledajte ovaj priru nik kako biste bili sigurni da rukujete ispravno.

## 9 Za popravke i podešavanja:

- Ako je svjetlo ošte eno, mora ga zamijeniti ovlašteni prodava Brother proizvoda.
- U slu aju nepravilnosti u radu stroja, prvo pogledajte tablicu mogu ih kvarova i rješenja na kraju ovog priru nika, a zatim pokušajte njime riješiti problem. Ako i dalje ne možete riješiti problem, obratite se svom ovlaštenom prodava u.

Koristite ovaj stroj samo za namjeravanu svrhu i u skladu s ovim priru nikom.

Koristite pribor kako ga preporu uje proizvo a i naveden u ovom priru niku.

Sadržaj ovog priru nika i specifikacije proizvoda mogu se promijeniti bez najave.

Za sve dodatne informacije o proizvodu posjetite naše web mjesto:

[www.brother.com](http://www.brother.com)

# SA UVAJTE OVE UPUTE!

Ovaj stroj namijenjen je samo za kućnu uporabu.

## ZA KORISNIKE U ZEMLJAMA IZVAN EUROPE

Ovaj uređaj nije namijenjen za upotrebu osobama smanjenih fizičkih, senzornih ili mentalnih sposobnosti (uključujući i djecu), nedostatkom iskustva i znanja, osim ako ih ne nadzire osoba odgovorna za njihovu sigurnost koja je objasnila upute za uporabu uređaja. Djecu treba neprestano nadzirati kako bi se osiguralo da se ne igraju uređajem.

## ZA KORISNIKE U ZEMLJAMA EUROPE

Ovaj uređaj mogu koristiti djeca starija od 8 godina i osobe smanjenih fizičkih, senzornih ili mentalnih sposobnosti ili nedostatka iskustva i znanja, pod uvjetom da ih nadgleda odrasla osoba i da su na sigurnom i upoznate s upotrebom uređaja. Djeca se nikada ne smiju igrati uređajem. Iščenje i održavanje ne smiju vršiti djeca bez nadzora odraslih.

## SAMO ZA KORISNIKE U VELIKOJ BRITANIJ, IRSKOJ, MALTI I CIPRU

### VAŽNO!

\* U slučaju da trebate zamijeniti utičnicu, uvijek upotrijebite ASTA do BS 1362 sa obaveznom oznakom  na utičnici.

- Uvijek koristite poklopac za utikač. Nemojte koristiti utikače bez poklopca.
- Ako utikač ne odgovara utičnici na kabelu za napajanje, obavezno se obratite ovlaštenom servisu.

## ZAŠTITNI ZNAK BRENDA

### VAŽNO!

PRO ITAJTE PRIJE PREUZIMANJA, OPIRANJA, UGRADNJE ILI ORIŠTENJA.

Upozorenje glede korištenja Intelovih proizvoda

Ugovor o licenci za biblioteku Intel Open Source Computer Vision Autorska prava © 2000, Intel Corporation, sva prava pridržana.

Autorska prava tre ih strana vlasništvo su njihovih vlasnika. Preraspodjela i upotreba u izvornom i binarnom obliku, sa ili bez izmjena, dopušteni su pod uvjetom da su ispunjeni sljede i uvjeti:

Preraspodjela izvornog koda mora zadržati gornju obavijest o autorskim pravima, ovaj popis uvjeta i sljede u izjavu o odricanju odgovornosti. Preraspodjela u binarnom obliku mora biti reproducirati gornju obavijest o autorskim pravima, ovaj popis uvjeta i sljede u izjavu o odricanju odgovornosti u dokumentaciji i / ili drugim materijalima koji se isporu uju uz distribuciju.

Naziv korporacije Intel ne smije se koristiti za odobravanje ili promociju proizvoda izvedenih iz ovog softvera bez prethodnog pismenog odobrenja. Ovaj softver pružaju nositelji autorskih prava i autori autorskih prava „takvi kakvi jesu“ i odri e se bilo kakvih izri itih ili podrazumijevanih jamstava, uključujući i, ali ne ograni avaju i se na, podrazumijevana jamstva prodajnosti i prikladnosti za određenu svrhu.

Intel ili njegove podružnice ni u kojem slu aju ne e biti odgovorne za bilo kakvu izravnu, neizravnu, slu ajnu, posebnu ili posljedi nu štetu (uključujući i, ali ne ograni avaju i se na kupnju zamjenjive robe ili usluga; gubitak upotrebe, podataka ili dobiti; ili prekid poslovanja) ili bilo koja štetu koja nastane uporabom ovog softvera, ak i ako su obaviješteni o mogućnosti takve štete. Sve informacije koje se odnose na budu e Intelove proizvode i planove su preliminarne i podložne su promjenama u bilo kojem trenutku, bez prethodne najave.

## ŠTO SVE MOŽETE RADITI S OVIM STROJEM

## B Osnovne operacije

Nakon kupnje stroja, obavezno prvo pročitajte ovaj odjeljak. U njemu ćete pronaći sve detalje o početnim postupcima podešavanja, kao i opise korisnih funkcija uređaja.

### [Poglavlje 1 PRIPREMA](#)

Strana **B-2**

Ovdje ćete se upoznati s dijelovima stroja i njegovim najvažnijim funkcijama.

### [Poglavlje 2 PO ETAK VEZA](#)

Strana **B-25**

Ovdje ćete naučiti kako po etim raditi vez korak po korak.

## E Vezenje

Ovaj odjeljak pruža upute kako izmjeniti postojeće mustre i pozvati sačuvane.

### [Poglavlje 1 VEZOVI](#)

Strana **E-2**

Ovdje ćete naučiti kako ovladati vještinom veza i izmjeniti postojeće mustre.

## A Dodatak

Ovdje ćete pronaći važne podatke o rukovanju strojem.

### [Poglavlje 1 ODRŽAVANJE STROJA I RJEŠAVANJE PROBLEMA](#)

Strana **A2**

Ovdje ćete pronaći sve što trebate znati u vezi s održavanjem uređaja i rješavanjem eventualnih problema.

## SADRŽAJ

Uvodni dio.....	i
VAŽNE SIGURNOSNE UPUTE.....	i
ZASTITNI ZNACI.....	iv
ŠTO SVE MOŽETE RADITI S OVIM STROJEM.....	iv

## B Osnovne radnje

### Poglavlje 1 PRIJE POČETKA RADA.....2

Nazivi dijelova stroja i njihove funkcije.....	2
Stroj.....	2
Igla i stopica.....	3
Jedinica za vez.....	3
Operativni gumbi.....	4
Operativni panel i gumbi na njemu.....	4
Priloženi pribor i oprema.....	5
Pribor po izboru.....	6
Uključivanje i isključivanje stroja.....	7
Uključivanje stroja.....	8
Isključivanje stroja.....	8
Prvobitno podešavanje.....	8
Operacije na LCD zaslonu.....	9
Prikaz LCD zaslona.....	9
Korištenje gumba za podešavanje.....	10
Podešavanje osjetljivosti gumba.....	12
Spremanje podataka na USB.....	13
Provjera postupaka rada stroja.....	13
Namotavanje donjeg konca/postavljanje špulice.....	14
Namotavanje donjeg konca.....	14
Postavljanje špulice.....	17
Uvođenje gornjeg konca.....	19
Uvođenje gornjeg konca u stroj.....	19
Uvlačenje konca u iglu.....	21
Ručno uvlačenje konca u iglu (bez korištenja automatskog uvlača konca).....	22
Zamjena igle.....	23
Provjera igle.....	23
Zamjena igle.....	23

### Poglavlje 2 POČETAK VEZA.....25

Vez korak po korak.....	25
Postavljanje jedinice za vez.....	26
Atraktivni završeci u vezu.....	28
Priprema tkanine.....	29
Postavljanje stabilizatora na tkaninu.....	29
Ubačivanje tkanine u okvir za vez.....	30
Vezenje na malim tkaninama i obrada rubova.....	32
Postavljanje jedinice za vez.....	33
Izbor mustri/motiva za vez.....	35
Podaci o autorskim pravima.....	35
Vrste mustri za vez.....	35
Izbor pravog uzorka/motiva.....	35
Potvrđivanje položaja uzorka.....	36
Provjera položaja uzorka.....	36
Provjera izgleda uzorka.....	36
Vezenje.....	37
Vezenje određenog uzorka.....	37
Promjena boje.....	38

## E Vez

### Poglavlje 1 IZRADA VEZA

Izbor uzoraka i motiva.....	2
Izbor ekskluzivnih Brother slovnih uzoraka ukrašenih cvjetnim detaljima.....	2
Izbor slovnih uzoraka.....	2
Izbor ukvirenih motiva.....	4
Uređivanje/izmjena uzorka.....	5
Pomjeranje uzorka.....	6
Promjena veličine.....	6
Obrtanje uzorka.....	7
Promjena boje konca.....	7
Izrada vodoravne slike u ogledalu.....	7
Promjena gustoće boda (samo sa abecednim i ukvirenim uzorcima i motivima).....	8
Brisanje.....	8
Prikaz ukvirenih uzoraka.....	8
Što poslije uređivanja?.....	8
Uređivanje slovnih uzoraka.....	9
Promjena boje.....	9
Promjena vodoravnog teksta u okomiti i obratno.....	9
Promjena fonta slovnih uzoraka.....	10
Promjena razmaka između slova.....	10
Razdvajanje kombiniranih uzoraka.....	10
Uređivanje/izmjena pojedinačnih slova.....	11
Promjena konfiguracije uređivanja uzorka.....	12
Kombiniranje uzoraka.....	13
Uređivanje kombiniranih uzoraka.....	13
Vezenje kombiniranih uzoraka.....	14
Uređivanje svih uzoraka.....	15
Pomjeranje uzorka.....	15
Obrtanje uzorka.....	15
Poravnanje uzorka sa iglom.....	15
Vezenje povezanih slova.....	16
Aplikacije.....	18
Vezenje uzorka s aplikacijom.....	18
Izrada aplikacije pomoću okvira za vez (1).....	20
Izrada aplikacije pomoću okvira za vez (2).....	21
Izrada podijeljenih uzoraka.....	22
Podešavanja tokom procesa vezenja.....	23
Ako ponestane donjeg konca.....	23
Ako se konac pokida tijekom rada.....	24
Poetak nakon restarta.....	24
Nastavak rada nakon nestanka struje/isključivanja stroja.....	24
Podešavanja na samom vezu.....	26
Podešavanje nategnutosti konca.....	26
Podešavanje kućišta špulice (bez boje na vijku).....	27
Uporaba funkcije automatskog rezanja konca (po bojama).....	28
Podešavanje brzine vezenja.....	28
Promjena prikaza okvira za vez.....	28
Izbor/prikaz uzorka prema veličini okvira za vez.....	29
Promjena boje pozadine uzorka.....	30
Određivanje veličine silica.....	30
Korištenje funkcije memorije.....	31
Mjere opreza.....	31
Spremanje uzoraka u memoriju stroja.....	32
Spremanje uzoraka na USB.....	33
Pozivanje uzorka iz memorije stroja.....	34
Pozivanje uzoraka sa USB-a.....	34



# A Dodatak

---

## Poglavlje 1 ODRŽAVANJE I RJEŠAVANJE PROBLEMA

Pravilno održavanje uređaja.....	2
Pravilno podmazivanje.....	2
Mjere opreza.....	2
Pravilno išćenje zaslona.....	2
Pravilno išćenje površine stroja.....	2
Pravilno išćenje unutrašnjosti stroja.....	2
Poruka o održavanju stroja.....	4
Kvar dodirnog panela.....	4
Zvučni signali.....	4
Zamjena stopice za vez.....	5
Rješavanje mogućih problema.....	6
Spisak simptoma.....	6
Poruke o pogreškama.....	10
Nadogradnja softvera pomoću USB uređaja.....	12





# Osnovne radnje

Ovdje ćete se upoznati s početnim postupcima podešavanja, dijelovima stroja i njihovim najkorisnijim funkcijama.

Stranice u ovom odjeljku obilježene su slovom "B".

Poglavlje 1 PRIPREMA..... **B-2**

Poglavlje 2 PO ETAK VEZA..... **B-25**

---

# Poglavlje 1 PRIPREMA

## Nazivi dijelova stroja i njihove funkcije

Slijede nazivi dijelova stroja i njihove funkcije. Prije nego što po nete koristiti uređaj, pročitajte ove opise kako biste se upoznali s njegovim dijelovima i lokacijama.

### Stroj

#### ■ Izgled s prijedra

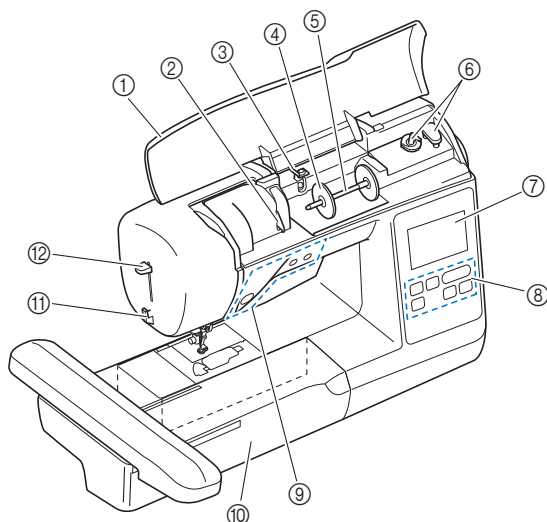

- ① **Gornji poklopac**  
Otvorite poklopac i postavite kalem konca na njegovo mjesto.
- ② **Vodilica za gornji konac**  
Provucite konac oko ove vodilice dok postavljate gornji konac.
- ③ **Vodilica za namotavanje donjeg konca**  
Provucite konac ispod ove vodilice i oko diska da namotate donji konac.
- ④ **Poklopac kalema**  
Ovaj poklopac drži kalem na mjestu.
- ⑤ **Stalac za kalem**  
Postavite kalem konca na ovaj stalac.
- ⑥ **Mota špulice**  
Služi za namotavanje konca na špulicu.
- ⑦ **LCD zaslon**  
Na njemu se pojavljuju svi podaci o podešenim uzorcima i mogu im pogreškama.
- ⑧ **Radni panel**  
Služi za izbor različitih funkcija stroja, podešavanje uzoraka i njihovo korištenje.
- ⑨ **Radni gumbi**  
Upotrijebite ove gumb i klizače za upravljanje strojem.
- ⑩ **Jedinica za vez**  
Postavite jedinicu za vez da biste mogli raditi vez.
- ⑪ **Reza konca**  
Provucite konce kroz rezač i odrežite ih.
- ⑫ **Ručica uvlačenja konca**  
Upotrijebite ovu ručicu za uvlačenje konca u iglu.

#### ■ Izgled s boka/straga

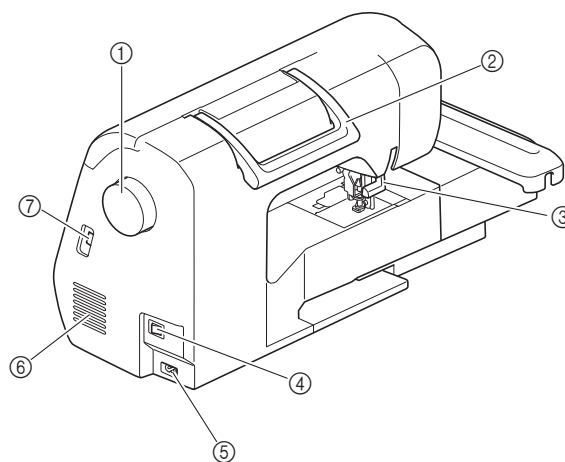

- ① **Zamašnjak**  
Okrenite zamašnjak prema sebi (u smjeru suprotnom od kazaljke na satu) da podignete i spustite iglu.
- ② **Ručica za nošenje**  
Služi za prijenos stroja s mjesta na mjesto.
- ③ **Poluga stopice**  
Služi za podizanje i spuštanje stopice.
- ④ **Glavni prekidač**  
Služi za uključivanje i isključivanje stroja.
- ⑤ **Utičnica za napajanje**  
Ubacite utičnicu kabela u izvor napajanja.
- ⑥ **Otvor za ventilaciju**  
Ovaj otvor služi za cirkulaciju zraka i ne smije nikad biti pokriven, čak ni kad stroj nije u upotrebi.
- ⑦ **USB ulaz**  
Ako želite prenijeti uzorke s USB uređaja, ubacite ga u ovaj otvor i spremite ih izravno u memoriju stroja.

## Dio stroja sa iglom i stopicom

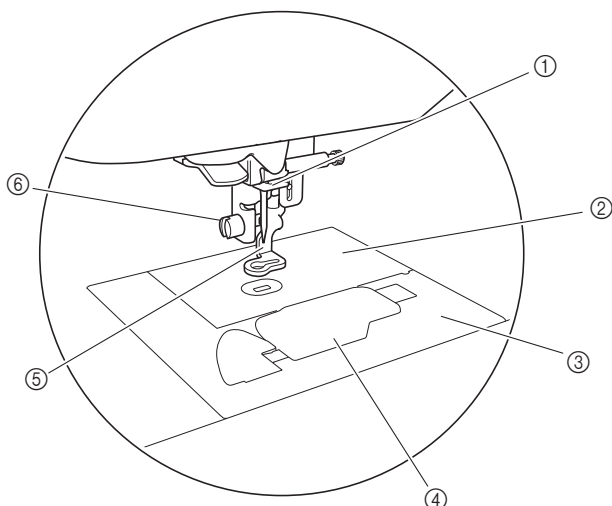

- ① Vodilica iglenog konca  
Provucite konac preko ove vodilice.
- ② Ubodna ploča
- ③ Poklopac ubodne ploče  
Uklonite ubodnu ploču kad želite o istiti ku ište unka i grafer.
- ④ Poklopac špulice  
Uklonite poklopac špulice dok postavljate špulicu nanjeno mjesto.
- ⑤ Stopica za vez  
Stopica za vez pomaže u kontroli fleksibilnosti tkanine radi bolje konzistencije bodova.
- ⑥ Vijak za pri vršivanje stopice za vez  
Zategnite stopicu za vez okretanjem ovog vijka.

## Jedinica za vez

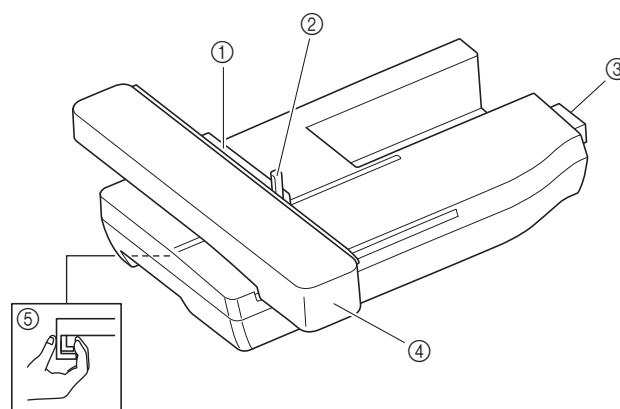

- 1 Držač okvira za vez  
Postavite okvir u držač kako se ram ne bi pomicao (stranica B-33).
- 2 Ručica za osiguranje rama  
Pritisnite ručicu prema dolje da osigurate okvir za vez. (stranica B-33)
- 3 Spojnica jedinice za vez  
Umetnuti spojnicu u priključak za povezivanje prilikom pri vršivanju jedinice za vez. (stranica B-26)
- 4 Jedinica za vez  
Jedinica za vez automatski pokreće okvir prilikom vezenje (stranica B-26).
- 5 Tipka za otpuštanje (nalazi se ispod jedinice za vez)  
Pritisnite ovu tipku kad želite ukloniti okvir za vez (stranica B-27).

## POZOR







- Prije umetanja ili uklanjanja jedinice za vez, isključiti glavno napajanje.
- Nakon što okvir postavite u držač, provjerite da li je ručica za osiguranje ispravno spuštена

B

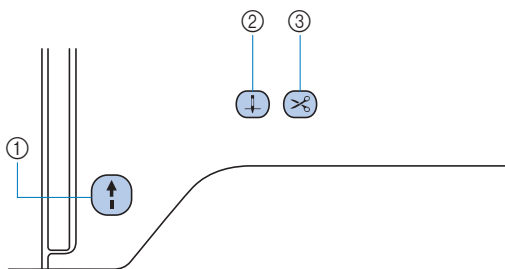
PRIPREMA

## Radne tipke i gumbi









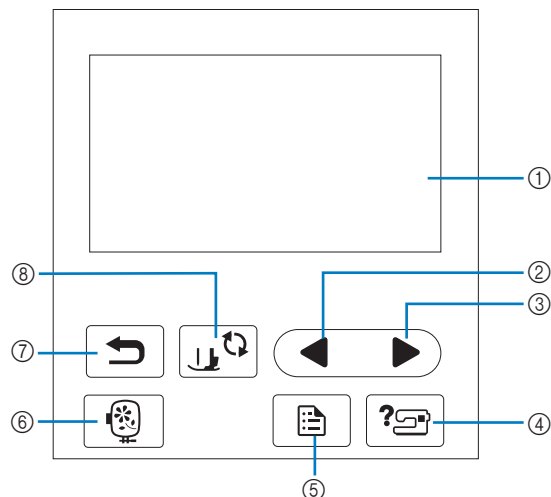

- ① Start/stop gumb   
 Pritisnite gumb „Start / Stop“ da zapo nete ili zaustavite vezenje. Gumb mijenja boju u skladu sa režimom rada stroja.
- Zelena: Stroj je spreman za rad ili ve radi.
- Crvena: Stroj ne može raditi.
- Narančasta: Stroj namotava donji konac ili je vreteno mota a špuljice pomjereno udesno.
- ② Gumb za pozicioniranje igle   
 Služi za podizanje i spuštanje igle.
- ③ Gumb za rezanje konca   
 Pritisnite gumb za rezanje konca nakon što se stroj zaustavi i konci će biti automatski prerezani.

### POZOR!

- Ne pritisajte  ako su konci već odrezani, jer time možete prouzročiti pucanje igle i kvar na stroju.

## Radni panel i gumbi na njemu



- ① LCD zaslon na dodir  
 Prikazuje izabrana podešavanja određenih uzoraka. Dodirnite gumbe prikazane na zaslonu za obavljanje operacija. Za pojedinih pogledajte „Rad sa LCD zaslonom“ na stranici B-9.
- ② Prethodna stranica   
 Prikazuje prethodni zaslon kad postoje stavke koje nisu prikazane na postojećem.
- ③ Sljedeća stranica   
 Prikazuje naredni zaslon kad postoje stavke koje nisu prikazane na postojećem.
- ④ Pomoć   
 Pritisnite kada vam je potrebna pomoć u uporabi stroja.
- ⑤ Podešavanja   
 Pritisnite kad želite podesiti položaj igle, zvuk upozorenja i mnoge druge funkcije stroja.
- ⑥ Gumb za vez   
 Pritisnite ovaj gumb kad želite započeti raditi.
- ⑦ Povratak   
 Pritisnite da se vratite na prethodni zaslon.
- ⑧ Gumb za promjenu igle ili stopice   
 Pritisnite ovaj gumb prije zamjene igle, stopice itd. Ovaj gumb zaključava sve funkcije kako bi spriječio nehotično pokretanje uređaja.













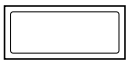







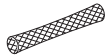

### Bilješka

Gumbi za upravljanje strojem su senzori na dodir. Upravljaite tipkama dodirujući ih izravno prstom. Odaziv tipki različit je ovisno o korisniku. Jačina pritiska nema utjecaja na brzinu i intenzitet odziva tipki.

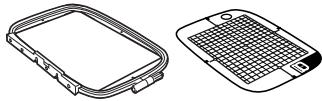
- Budući da radne tipke različito reagiraju ovisno o korisniku, prilagodite njihovu osjetljivost vlastitim potrebama. Pogledajte "Podešavanje osjetljivosti radnih tipki".
- Ako koristite touch-odlovku, pobrinite se da bude odgovarajuća za ovaj tip zaslona.

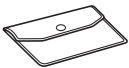
## Priloženi pribor

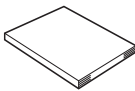
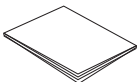
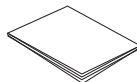
Isporu eni pribor može se razlikovati od pribora navedenog u ovoj tablici, ovisno o modelu stroja koji ste kupili. Za više pojedinosti o isporu enoj dodatnoj opremi i kodovima dijelova ure aja, pogledajte kratki vodi .

1.  Stopica za vez "U" (na stroju)	2.  Komplet 2/11 igala	3.  Špulica (4 komada) (jedna u stroju)	4.  Paralica	5.  Škare	6.  etkica za iš enje
7.  Odvija (ve i)	8.  Odvija manji)	9.  Odvija u slova L	10.  Odvija u obliku diska	11.  Poklopac za kalem (veliki)	12.  Poklopac (srednji)
13.  Poklopac (mali)	14.  Mrežica za konac	15.  unak (bez obojenog vijka) (u stroju)	16.  Set okvira za vez (veliki) 18 x 13 cm		17.  Poliesterski donji konac težine 90
18.  Torbica za pribor	19.  Pokriva za zaštitu stroja	20.  Uputstvo za uporabu	21.  Kratki vodi	22.  Knjižica s mustrama vezova	23.  Mini-umetak za kalem

## Pribor po izboru

Sljedeći pribor je dostupan kao dodatna oprema i kupuje se posebno. Za više detalja u vezi s ovom opremom i šiframa dijelova, pogledajte kratki vodič .

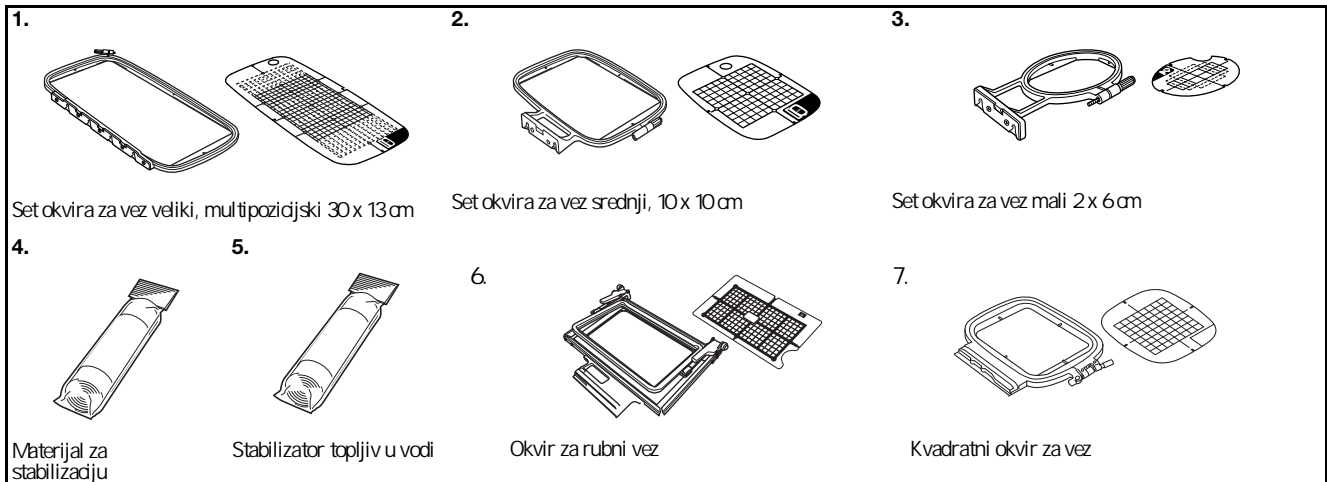

### Bilješka

- Za sve pojedinihosti o kupnji dodatne opreme obratite se ovlaštenom prodavaču.
- Sve specifikacije dijelova bile su to ne u vrijeme ispisa ovog priručnika. Kodovi pojedinih dijelova podložni su promjenama bez obaveze prethodne obavijesti.
- Posjetite najbližeg ovlaštenog distributera Brother proizvoda za kompletan spisak dodatne opreme za svoj uređaj.
- Koristite dijelove isključivo namijenjene ovom modelu stroja.



## Uklju ivanje/isklju ivanje stroja

**⚠ POZOR!**

- Kao izvor napajanja uvijek koristite uobičajeno napajanje. Korištenje drugog izvora može dovesti do požara, strujnog udara ili oštećenja samog uređaja.
- Provjerite je li utičnica pravilno postavljena u zidni utikač, kao i to da li je s druge strane električni kabel pravilno povezan sa strojem.
- Ne uključujte stroj ako na utikaču ili utičnici postoji bilo kakvo oštećenje.
- Isključite stroj i izvucite utikač iz dovoda za napajanje u sljedećim slučajevima:  
Kada niste u blizini stroja;  
Po završetku uporabe stroja;  
Ako tokom rada dođe do poremećaja u napajanju;  
Kad stroj ne radi ispravno zbog lošeg povezivanja ili diskonekcije;  
Tokom oluje ili grmljavine.

**⚠ POZOR!**

- Koristite isključivo kabel koji ste dobili uz stroj.
- Nemojte koristiti produžni kabel, ve stroj uvijek izravno uključite u izvor napajanja. Nemojte koristiti utičnice u koje su uključeni drugi uređaji, radi opasnosti od preopterećenja i požara.
- Nikad ne dodirujte utičnicu vlažnim rukama zbog opasnosti od strujnog udara!
- Prije nego isključite stroj iz izvora napajanja, obavezno isključite glavni prekidač (OFF pozicija). Nikada ne uključujte stroj povlačenjem za kabel, već uvijek izvucite utikač iz utičnice.
- Pazite da električni kabel uvijek bude u savršenom stanju (ne smije se koristiti ako na njemu postoji bilo kakvo oštećenje). Nemojte držati teške predmete na kabelu. Svako nagnjećenje može prouzročiti požar ili je strujni udar. Ako primetite bilo kakvo oštećenje na električnom kablju, odnesite stroj kod najbližeg ovlaštenog prodavača.
- Ako mislite putovati i duže vrijeme nećete koristiti stroj, obavezno ga isključite iz izvora napajanja. Ostavljanje električnog uređaja uključenog u struju uvijek predstavlja opasnost od požara.
- Kad ostavljate šivaći stroj bez nadzora, uvijek isključite glavni prekidač i potom izvucite utikač iz električne utičnice.
- Prilikom održavanja stroja ili zamjene dijelova, uređaj mora biti isključen iz izvora napajanja.

**B**

PRIPREMA

## Uklju i vanje stroja

- 1 Provjerite da li je stroj isklju en na prekida u (treba stajati na oznaci O) i tek onda ubadite uti nicu kabela u glavni prekida na boku stroja.
- 2 Uklju ite uti nicu kabela u dovod elektri ne struje.

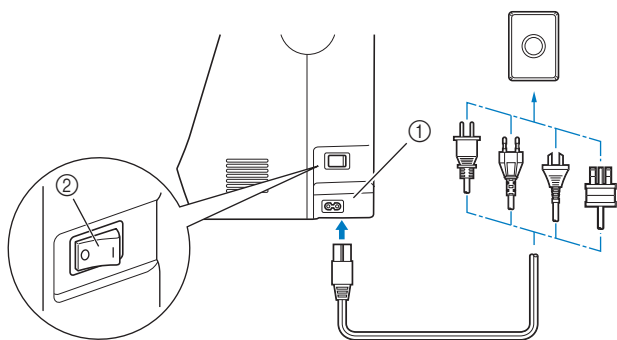

- 1 Uti nica
- 2 Glavni prekida

- 3 Pritisnite glavni prekida da bude u položaju "I".

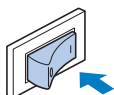

→ Žaruljica, LCD zaslon i Start/Stop prekida svijetle im uklju ite prekida .



### Podsjetnik

- Kad je stroj uklju en, igla i zupci transportera pomaknu e se uz prate i zvuk. Ovo je normalna pojava, i ne predstavlja kvar.
- Ako isklju ite stroj tijekom rada, operacija se ne e obnoviti poslije ponovnog uklju enja.

- 4 Kada je stroj uklju en, prvo e te vidjeti video-prikaz. Pritisnite bilo gdje na zaslonu.

## Isklju i vanje stroja

Kada završite sa uporabom stroja, isklju ite ga. Tako er, svaki put kad premješate stroj na drugo mjesto, obavezno ga isklju ite.

- 1 Prije isklju i vanja, provjerite nalazi li se stroj u funkciji veza.
- 2 Da isklju ite stroj, trebate samo pritisnuti glavni prekida prema oznaci O.

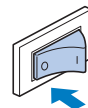

## Prva podešavanja stroja

Kada prvi put uklju ite ure aj, odaberite jezik po vlasti tom izboru. Kad se pojavi zaslon za podešavanje, slijedite donji postupak.

- 1 Pritisnite tipku ◀ ili ▶ da odaberete jezik.

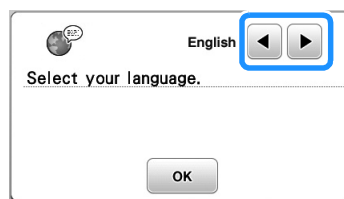

- 2 Pritisnite

## LCD zaslon

## Prikaz LCD zaslona

Kad se napajanje uključi, prikazuje se po etni film. Kad se video završi, dodirnite zaslon da bi vam se prikazale funkcije. Pritisnite tipku za odabir željenog uzorka, funkcije stroja ili za odabir postupka označenog na tipki.

Nakon toga, pojavljuje se ovakav zaslon:

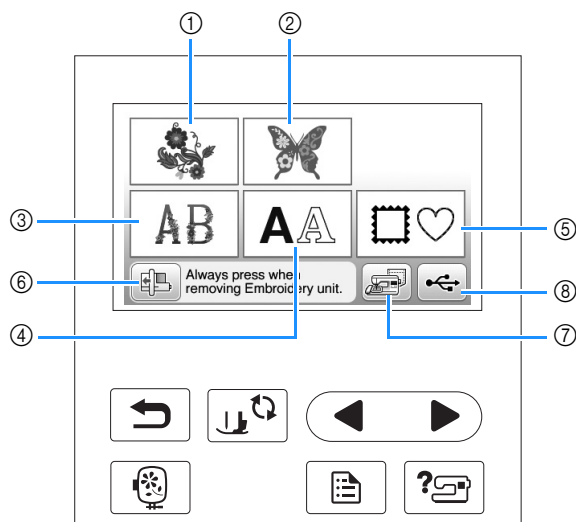

- ① Uzori/motivi za vez
- ② Brotherovi "ekskluzivni" uzorci
- ③ Slovni uzorci sa cvjetnim dezenom
- ④ Slovni uzorci
- ⑤ Uokvireni motivi
- ⑥ Pritisnite ovaj gumb da biste pozicionirali jedinicu za vez
- ⑦ Uzorci spremljeni u memoriju stroja
- ⑧ Uzorci spremljeni na USB uređaju

## Uporaba gumba za podešavanje

Pritisnite  da biste promijenili tvornu ki podešene funkcije (poziciju u kojoj se igla zaustavi, brzinu vezenja i slično). Pritisnite OK kad završite s podešavanjem.

### ■ Podešavanje procesa vezenja

#### Stranica 1

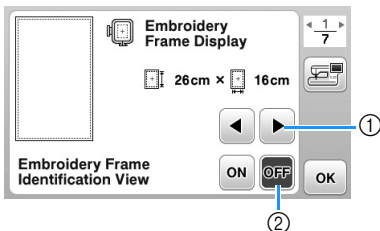

#### Stranica 2

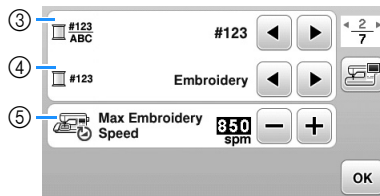

#### Stranica 3

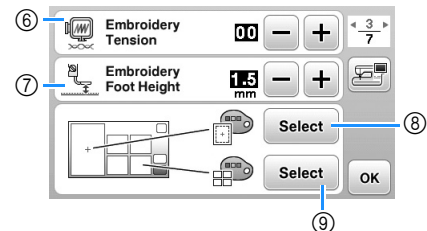

- ① Izaberite odgovarajući okvir za vez.
- ② Izaberite oznaku središnje točke i mrežu koja će se prikazati. Za detalje pogledajte „Promjena prikaza okvira za vez“ u odjeljku „Vezenje“.
- ③ Kada se postavi na „ON“, možete odabrati uzorak prema veličini okvira, koji ste izabrali u prvom koraku. Za pojedinosti pogledajte „Izbor / prikaz motiva i uzoraka prema veličini okvira“ u odjeljku „Vezenje“.
- ④ Promijenite prikaz boja konaca na zaslonu „Vez“; broj konca, naziv boje. (strana B-38).
- ⑤ Kad izaberete konac broj „# 123“, odaberite između šest brendova konaca. (strana B-38)
- ⑥ Podesite najviše u brzinu vezenja. Za pojedinosti pogledajte „Prilagodavanje brzine veza“ u odjeljku „Vezenje“.
- ⑦ Podesite mjernu jedinicu mm/inch.
- ⑧ Podesite nategnutost gornjeg konca. Za pojedinosti pogledajte „Podešavanje nategnutosti konca u odjeljku „Vezenje“
- ⑨ Pritisnite da odredite veličinu i sličice. Za pojedinosti pogledajte „Određivanje veličine i sličice“ u

#### Stranica 4

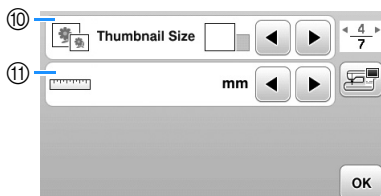

- ⑩ Odaberite veličinu i sličice motiva. Za više pojedinosti, pogledajte odjeljak „Određivanje veličine i sličice motiva“.
- ⑪ Promjena mjernoj jedinice (mm/inchi).

## Op e postavke

### Stranica 5



### Stranica 6

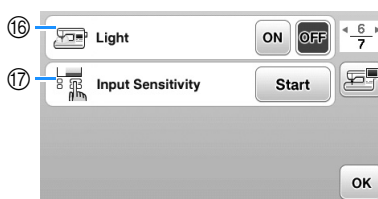

### Stranica 7

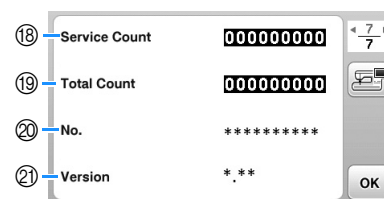

- ⑫ Odaberite položaj u kom e se igla zaustaviti (položaj igle kad stroj ne radi) da bude gornji ili donji.
- ⑬ Odaberite želite li uti zvu ni signal. Za više pojedinosti pogledajte „Zvu ni signali“ u odjeljku „Dodatak“.
- ⑭ Odaberite ho e li se prikazati po etni zaslon kad uklju ite stroj.
- ⑮ Odaberite jezik koji e se prikazati na zaslonu.
- ⑯ Odaberite želite li uklju iti žaruljicu da osvijetlite podru je rada i igle.
- ⑰ Odaberite razinu osjetljivosti radnih tipki. (strana B-12)
- ⑱ Broj završenih uzoraka i podsjetnik kad trebate odnijeti stroj na servis. (Kontaktirajte ovlaštenog Brother distributera ili prodava a).
- ⑲ Ukupan broj odra enih uzoraka ovom stroju (broj bodova).
- ⑳ Ovo je osobni broj vašeg stroja.
- ㉑ Prikaz verzije programa na LCD zaslonu.



### Podsjetnik

- Na vašem je stroju postavljena najnovija verzija softvera. Dostupna ažuriranja zatražite od lokalnog ovlaštenog zastupnika tvrtke Brother ili posjetite "<http://support.brother.com/>". Za više pojedinosti pogledajte "Nadogradnja softvera pomo u USB-a" u odjeljku "Dodaci".

## Izbor jezika

- 1 Pritisnite tipku 
- 2 Prije idite na 4. stranicu prikaza na zaslonu.
- 3 Izaberite željeni jezik pomoću tipki sa strelicama.

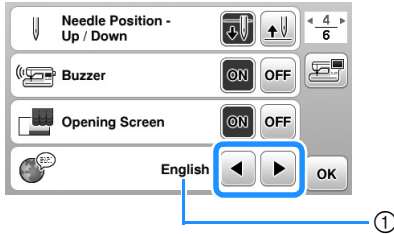

① Izabrani jezik



- 4 Stisnite  da se vratite na početni zaslon.

## Podешavanje osjetljivosti radnih gumba

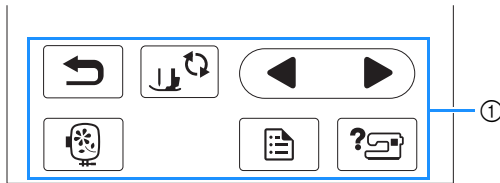
Osjetljivost radnih tipki može se podешavati na pet različitih razina. Odaberite onu koja vam najviše odgovara.



① Radni gumbi

- 1 Pritisnite  da vam se otvori zaslon za podешavanje.
- 2 Otvorite stranicu 5 pritiskom na  gumba.
- 3 Pritisnite "Start".

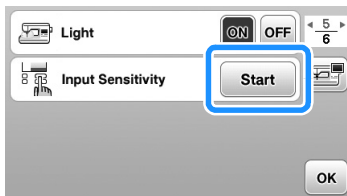

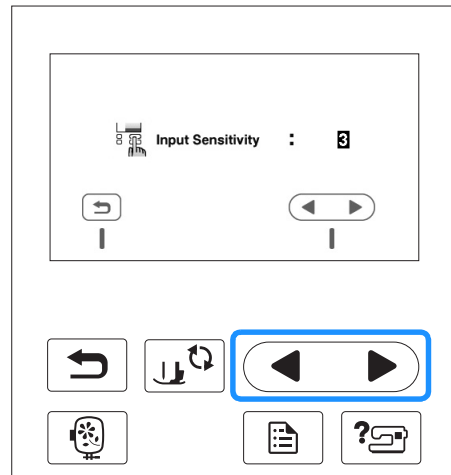

→ Na zaslonu se prikazuju sljedeći simboli

- 4 Podешite željenu osjetljivost gumba pomoću  tipki.
  - Što veći broj odaberete, osjetljivost će biti veća. Preporučena osjetljivost je "3".



### Bilješka:

- Ako koristite elektrostatičku touch-dlovku, podешite njenu osjetljivost na najveću vrijednost.
- Tijekom podешavanja osjetljivosti tipki, pritisnite  da provjerite izabranu razinu osjetljivosti. Odmah zatim, na zaslonu se pojavljuje svijetleći broj koji označava stupanj osjetljivosti.

- 5 Stisnite  da se vratite na prethodni zaslon.

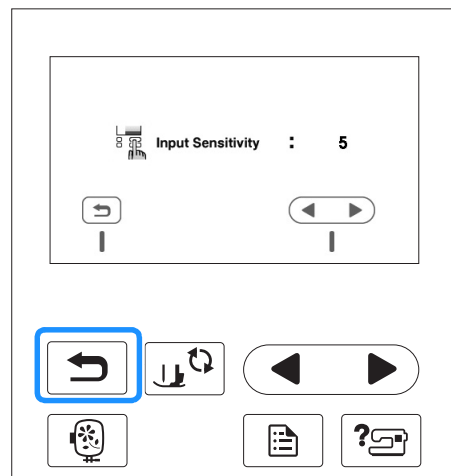

## Ako stroj ne reagira kad pritisnete neku tipku

Isključite stroj, pritisnite i držite gumb  (za automatsko rezanje konca), uključite stroj, otvorite zaslon za podешavanje, pa ponovo podешite željene stavke.

## Spremanje slike zaslona s postavkama na USB uređaj

Slika zaslona sa postavkama može se spremiti kao BMP datoteka.

- 1 Ubacite USB uređaj u otvor na desnoj strani stroja.

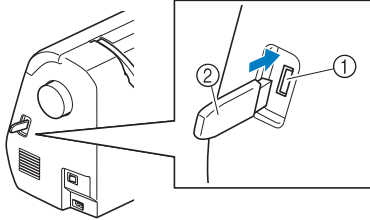

- 1 USB priključak
- 2 USB flash drive

- 2 Pritisnite .  
→ Pojaviti će se zaslon za podešavanje. Izaberite stranicu, unesite željene promjene, zatim spremite sliku na zaslonu.

- 3 Pritisnite .  
→ Datoteka slike bi će biti spremljena na USB uređaju.

- 4 Izvadite USB uređaj, zatim radi buduće uporabe, provjerite spremljenu sliku u računalu.

- Datoteke za slike na zaslonu za podešavanja spremaju se pod imenom „S#####.Bmp“ u folderu sa oznakom „bPocket“.

## Provjera rada stroja

- 1 Uključite uređaj.  
→ LCD zaslon se uključuje i svijetli.
- 2 Pritisnite bilo koje mjesto na LCD zaslonu.
- 3 Stisnite na radnom panelu.

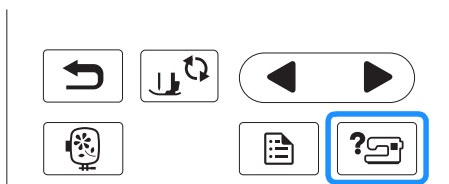

→ Pojavljuje se zaslon za pomoć.

- 4 Pritisnite stavku koju želite da se prikaže na zaslonu.

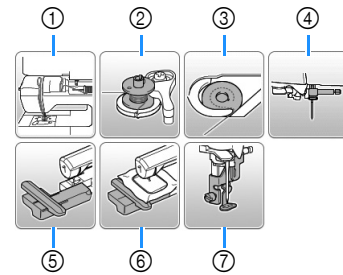

- 1 Uvođenje gornjeg konca
- 2 Namotavanje konca na špulicu
- 3 Postavljanje špulice
- 4 Zamjena igle
- 5 Postavljanje jedinice za vez
- 6 Postavljanje okvira za vez
- 7 Postavljanje stopice za vez

→ Pojavljuje se prvi zaslon koji opisuje postupak za izabranu radnju.

- Pritiskom na vraćate se na prethodni zaslon.

- 5 Pritisnite da prijeđete na sljedeću stranicu. Ako pritisnete vratit će se na prethodnu stranicu.

- 6 Kad završite s pregledom, pritisnite gumb dva puta.

## Namotavanje/postavljanje špulice

### ⚠ POZOR!

- Koristi te samo prikladne špulice (SA156, SFB: XA 5539-151, posebno dizajnirane za ovaj model stroja. Upotreba bilo koje druge špulice može prouzrokovati štetu na stroju ili osobne ozljede.
- Priložene špulice dizajnirane su isključivo za ovaj model stroja. Ako koristi te špulice drugog proizvođača, stroj vjerojatno neće ispravno raditi. Zato vas savetujemo da uvijek koristi te špulice priložene u priboru ili istog tipa: SA 156, SFB XA 5539-151.

SA 156 je klasa 15 špulica.

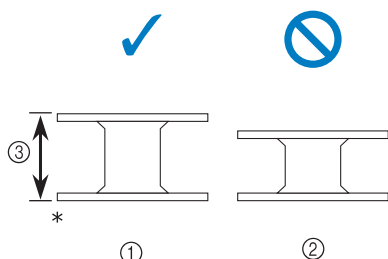

\* Izrađene od plastike

- ① Ovaj model
- ② Ostali modeli
- ③ 11,5mm

## Namotavanje špulice

Objasni ćemo vam kako ispravno namotati donji konac na špulicu.

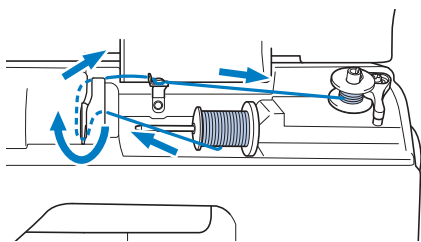

### Podsjetnik

- Kad namotavate konac na špulicu, uvijek koristite samo marku konca preporučenu za ovaj model stroja.

- 1 Otvorite gornji poklopac

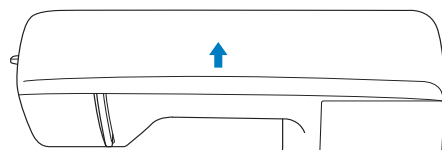

- 2 Postavite špulicu na vreteno za namotavanje tako da opruga na vretenu upadne u utor špulice. Pri tisni te špulicu da "sjedne" na svoje mjesto.

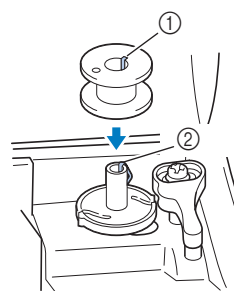

- ① Utor
- ② Opruga na vretenu

- 3 Gurnite vreteno u smjeru strelice (udesno) tako da se postavi u položaj za namotavanje.

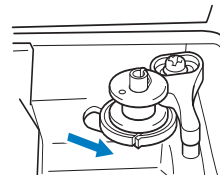

- Na gumbu start/stop uključuje se naranasto svjetlo.

- 4 Podignite stalak za kalem, pa uklonite poklopac s njega.

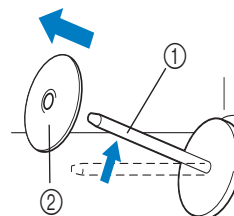

- ① Stalac za kalem
- ② Poklopac za kalem



- 5** Postavi te kalem s koncem na stalak onako kako je prikazano na slici.

Postavi te kalem konca da bude u vodoravnom položaju. Pazi te da se konac odmotava od dolje prema gore.

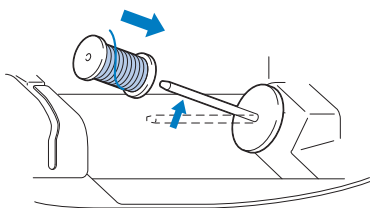

- Ako ne postavi te kalem kako treba, može se desiti da se konac pri odmotavanju zapetlja oko vretena.

- 6** Navuđi te poklopac kalema na vreteno.

Blago zaobljena strana poklopca treba nalegnuti na vreteno. Gurni te ga u smjeru strelice koliko god je to mogu e.

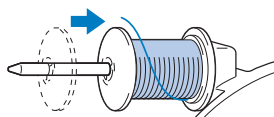

## ⚠ POZOR!

- Ako poklopac nije dobro postavljen na stalak kalema, konac se ne e pravilno odmotavati i vjerojatno e se zapetljati oko vretena.
- U priboru imate tri razli ite veli ine poklopca kalema, što vam omogu ava izbor one koja najbolje odgovara veli ini kalema koji koristi te. Ako je poklopac premali u odnosu na veli inu kalema, konac lako može zapeti za prerez na kalem, što može ošteti ti stroj. Zato prije po etka namotavanja, uvijek dobro provjeri te jeste li odabrali odgovaraju i poklopac (vidjeti sliku).

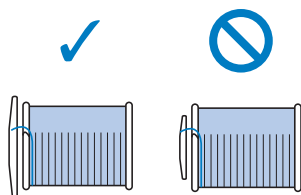

## 📖 Savjet

- Kad koristi te kalem kao što je prikazano na slici, uvijek koristi te mali poklopac i ostavi te nekoliko milimetara razmaka izme u poklopca i kalema.

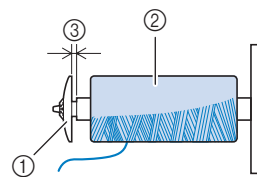

- 1 Poklopac za kalem (mali)
- 2 Postavljen kalem konca
- 3 Razmak izme u kalema i poklopca

- Ako koristi te svileni ili najlonski konac, odnosno neki drugi koji se prebrzo odmotava, prevuđi te preko kalema mrežicu. Ako je mrežica preduga u odnosu na kalem koji koristi te, preklopi te je na odgovaraju u dužinu.

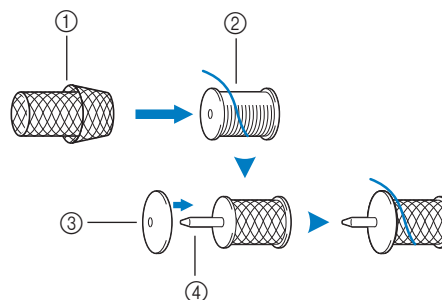

- 1 Mrežica za kalem
- 2 Kalem
- 3 Poklopac za kalem
- 4 Vreteno/stalak za namotavanje

- Ako je otvor kalema promjera 12 mm, a duljina kalema 75 mm, pri vrsti te ga pomo u drža a (obilježen je brojem 1). Tako e te osigurati ravnomjerno odmotavanje konca sa kalema.

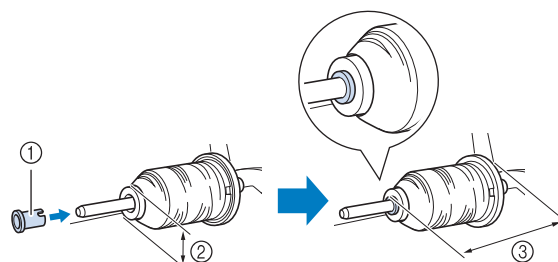

- 1 Drža kalema
- 2 12mm
- 3 75mm

**7** Dok pridržavate kalem desnom rukom, lijevom uhvatite drugi kraj konca i provuđte ga iza vodilice onako kako je prikazano, zatim ga dovedite u prednji položaj.

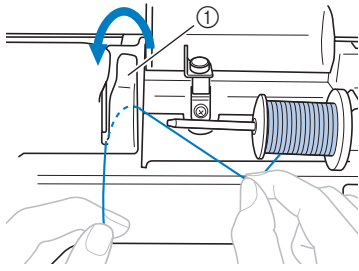

① Vodilica konca

**8** Provuđte konac ispod poklopca vodilice od straga ka naprijed. Pridržavajte konac desnom rukom da se konac ne bi pokidao tijekom povlaćenja.

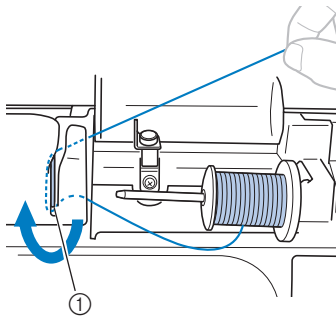

① Vodilica konca

**9** Povuđte konac udesno, stavite ga ispod držača na vretenu, pa ga omotajte oko diskova u smjeru suprotnom od kazaljke na satu. Konac povuđte što je više moguće udesno.

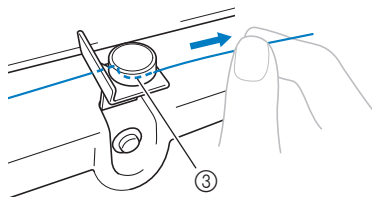
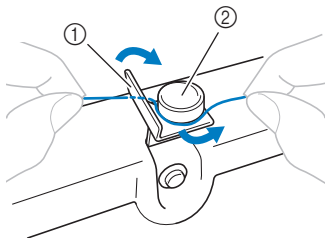

① Vodilica konca  
② Zatezni disk  
③ Povuđte udesno koliko god možete



**Bilješka**

Pazi te da konac prolazi ispod zateznog diska.

**10** Dok pridržavate konac lijevom rukom, desnom omotajte 5-6 puta konac oko špulice, motaju i ga u smjeru kretanja kazaljke na satu.

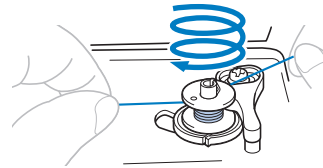

**Bilješka**

- Provjerite je li konac izme u kalema i špulice vrsto nategnut
- Pazi te da se konac namotava na špulicu u smjeru kretanja kazaljke na satu, jer e se u suprotnom zapetljati oko vretena.

**11** Sprovedite kraj konca kroz utor na ku ištu špulice, zatim ga povuđte udesno i prerežite ga.

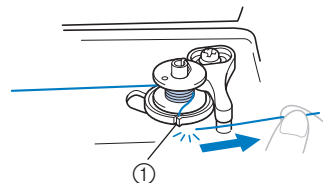

① Utor na ku ištu špulice (sugra enim reza em konca)

**▲ POZOR!**

- Provjerite je li konac odrezan kako je opisano. U protivnom, može se dogoditi da špulica ne bude pravilno namotana i da se tijekom veza konac zapetlja u špulici.

**12** Uključite stroj.

**13** Pritisnite gumb start/stop i stroj e po eti namotavati konac na špulicu.

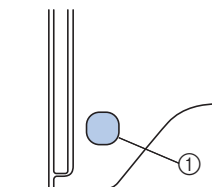

① Start/stop gumb

**14** Kad se namotavanje po ne usporavati, zaustavite stroj pritiskom na start/stop gumb.

**▲ POZOR!**

- Ako ne zaustavite stroj nakon što se namotavanje po ne usporavati, to može prouzro i ti kvar stroja.

- 15 Odreži te škarama namotani konac

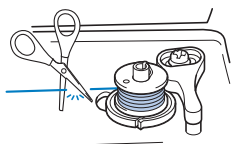

- 16 Pomjeri te vreteno za namotavanje špulice ulijevo i zatim ukloni te špulicu.

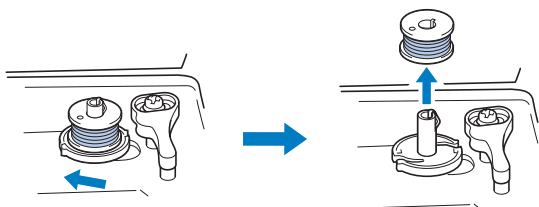

**Bilješka**

- Ako vreteno za namotavanje ostane u desnom položaju, igla se ne može pomjeriti (nije moguće raditi vez).

- 17 Ukloni te namotanu špulicu sa vretena.

**Podsjetnik**

- Kada je stroj pokrenut ili je zamašnjak okrenut poslije namotavanja špulice, stroj će napraviti kratak "klik" zvuk, što ne predstavlja nepravilnost.

## Postavljanje špulice

Postavi te namotanu špulicu u kućište.

Možete odmah započeti raditi bez izvlačenja konca. Dovoljno je da umetnete špulicu u kućište i sprovedete konac kroz utor na poklopcu ubodne ploče.

### ⚠ POZOR!

- Koristi te ispravno namotanu špulicu, jer će se u protivnom igla slomiti ili će nategnutost konca biti neispravna.

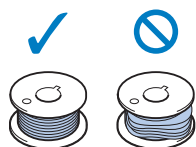

- Prije nego što postavi te špulicu na mjesto, pritisni te gumb da zaključate sve tipke da ne bi došlo do nehotičnog pokretanja stroja i ozljede.

- 1 Stisni te (gumb za pozicioniranje igle) jednom ili dva puta i podigni te iglu.

- 2 Stisni te → Ekran se mijenja i sve tipke i radni gumbi se zaključavaju (osim gumba ).

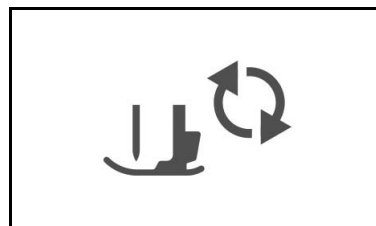

- 3 Podigni te polugu stopice.

- 4 Povuci te jezičak poklopa špulice udesno.

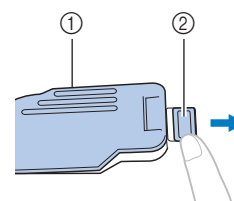

- 1 Poklopac špulice
- 2 Jezičak

- 5 Ukloni te poklopac špulice.

- 6 Uzmi te špulicu u desnu ruku, a lijevom pridrži te konac, kako je prikazano. Zatim desnom rukom ubadi te špulicu u kućište.

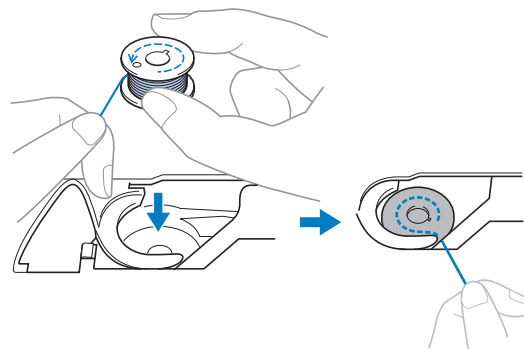

- 7** Pridržite špulicu desnom rukom (1) i sprovedite konac kroz utor na poklopcu (2) zatim ga lagano povucite lijevom rukom u smjeru strelice (3).

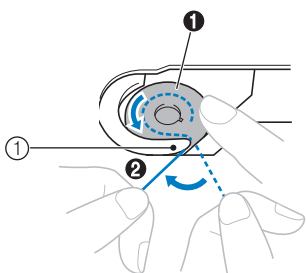

## ⚠ POZOR!

- Prije početka vezenja, još jednom provjerite da li je špulica pravilno postavljena i da li se konac odmotava u ispravnom smjeru. U protivnom, može doći do pucanja igle i neispravne nategnutosti konca.

### 📖 Podsetnik

- Veoma je bitno da konac i špulica budu ispravno postavljeni. Prije nego što po nete raditi vez, provjerite jeste li postavili špulicu i donji konac onako kako je prikazano na slikama.

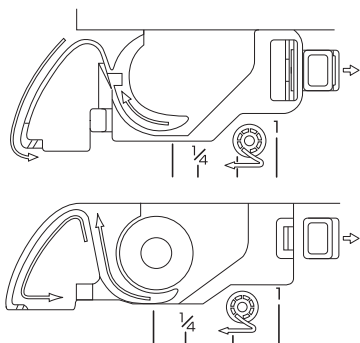

- 8** Pridržite špulicu desnom rukom (1) i sprovedite konac kroz utor na poklopcu (2) zatim ga lagano povucite lijevom rukom u smjeru strelice (3).

- Konac ulazi u oprugicu za kontrolu nategnutosti na kućištu špulice.

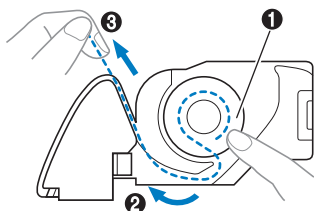

- 9** Dok lagano pridržavate konac desnom rukom (1), nastavite ga voditi lijevom kroz utor obilježen brojem 2. Zatim odrežite konac rezanjem (3).

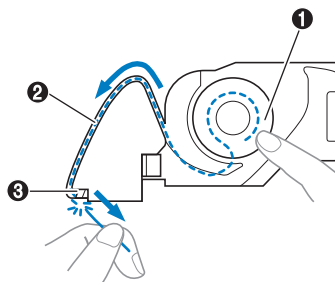

### 💡 Podsetnik

- Ako je konac neispravno ubačen u oprugu za podešavanje nategnutosti konca, to će poremetiti vez i prouzročiti nepravilnost uboda.

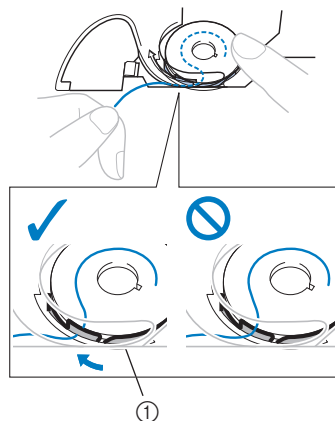

① Opruga za podešavanje nategnutosti konca

- 10** Vratite poklopac na mjesto. Ubadite jezik (1) u donji lijevi dio poklopcu špulice, zatim pritisnite desni dio poklopcu (2).

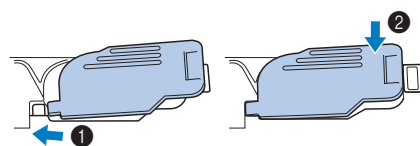

→ Ovim korakom završeno je namotavanje i postavljanje špulice s donjim koncem.

Da biste pošli raditi vez, trebate još ispravno postaviti gornji konac, što je objašnjeno u narednom poglavlju.

- 11** Stisnite  da otključate radne tipke i gumbe.

## Uvo enje gornjeg konca u stroj

**⚠ POZOR**

- Dostupne su tri veličine poklopcica za kalem, tako da možete odabrati onaj koji odgovara veličini kalema koji koristite. Ako je poklopac premali za kalem, konac može zapeti za zarez na kalemu ili se igla može slomiti. Za više pojedinosti o izboru poklopcica, pogledajte stranicu B-15.

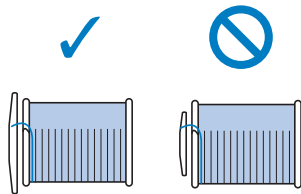

- Kad namotavate gornji konac, obazrivo pratite upute. Ako namotavanje gornjeg konca nije ispravno, konac će se zapetljati ili se igla može slomiti.

- Nikad ne koristite konac težine 20 ili manje.

## Uvo enje gornjeg konca u stroj

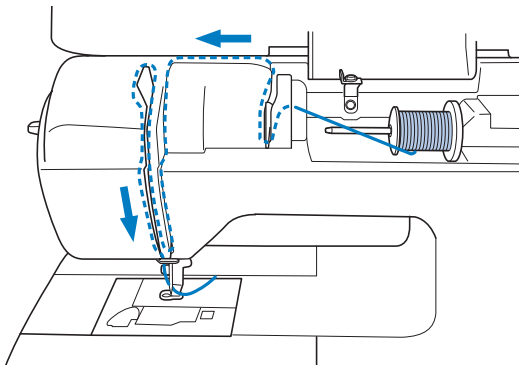

- 1 Uključite stroj.

- 2 Podignite polugu stopice u gornji položaj.

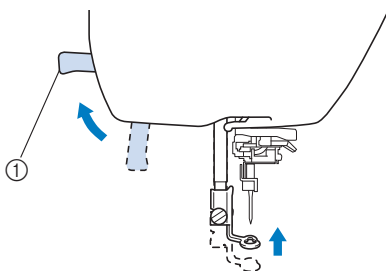

1 Poluga stopice

→ Otvara se/zatvara gornjeg konca i sada možete uvući konac u stroj.

**Bilješka**

- Ako stopica nije podignuta, ne možete uvesti konac u stroj.

- 3 Pritisnite (gumb za pozicioniranje igle) jednom ili dva puta da podignete iglu.

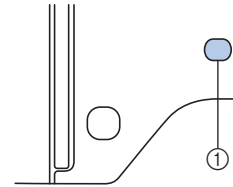

- 1 Gumb za pozicioniranje igle

→ Igla je ispravno podignuta kada se oznaka na zamašnjaku (1) nalazi u ovom položaju.

Ako se oznaka ne nalazi u tom položaju, pritisnite gumb za pozicioniranje igle i podignite iglu.

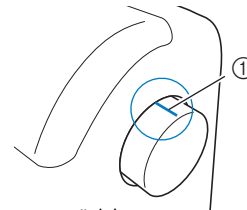

- 1 Oznaka na zamašnjaku

- 4 Podignite stalak i uklonite poklopac s njega.

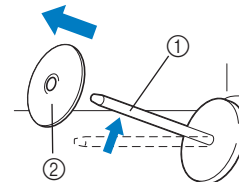

- 1 Stalac/vreteno za kalem
- 2 Poklopac za kalem

- 5 Postavite kalem konca na stalak. Postavite kalem tako da sklizne na stalak i bude u vodoravnom položaju. Konac se treba odmotavati od dolje prema gore.

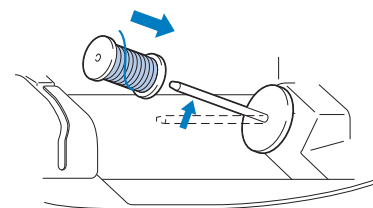
**⚠ POZOR**

- Ako kalem ili poklopac nisu ispravno postavljeni, konac se može zapetljati oko nosa kalema ili se može slomiti igla.

**6** Postavi te poklopac za stalak u smjeru strelice.

Gurnite poklopac koliko je mogu e udesno, kako je prikazano, s tim što se zaobljena strana treba na i na lijevoj strani.

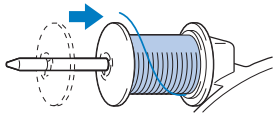

**7** Dok pridrđavate nit desnom rukom, lijevom sprovedite konac ispod vodilice, onakokako je prikazano na slici.

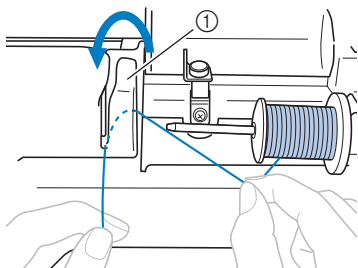

1 Poklopac vodilice konca

**8** Dok lagano pridrđavate konac desnom rukom, lijevom ga sprovedite ispod poklopca vodilice(1) i potom ga povucite nagore (u smjeru strelice).

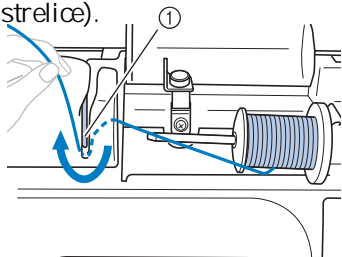

1 Poklopac vodilice konca

**9** Uvedite konac u stroj duljinom udubljenja, prate i putanju ozna enu isprekidanim crticama.

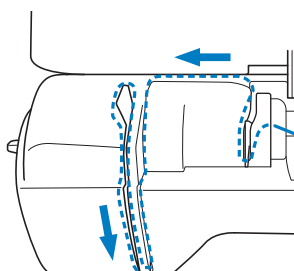

**Bilješka**

- Ako je stopica spuštena a zatvara zatvoren, ne možete uvesti gornji konac. Obavezno podignite stopicu da otvori te zatvara prije no što postavite konac. Osim toga, prije uklanjanja gornjeg konca, prvo podigni te stopicu da otvori te zatvara .
- Ovaj šiva i stroj posjeduje prozor kroz koji možete provjeriti u kom se položaju nalazi poluga za prihvaćanje konca i da li je konac ispravno provu en kroz rupicu.

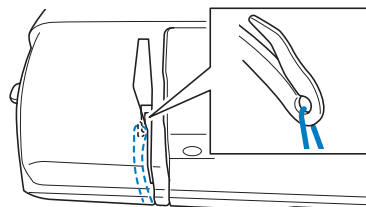

**10** Pritisnite ovu tipku 

→ Zaslon se mijenja i sve tipke i gumbi se zaklju avaju osim gumba koji ste pritisnuli.

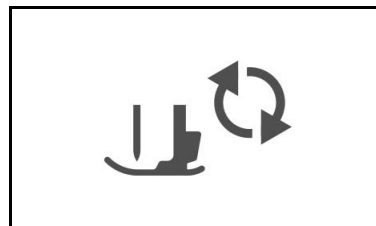

**11** Sprovedite konac iza vodilice na nosa u igle.

Konac ete najlakše sprovediti iza nosa a igle tako što ete ga pridrđavati lijevom rukom i potom ga sprovedite desnom kroz vodilicu, kako je prikazano na slici.

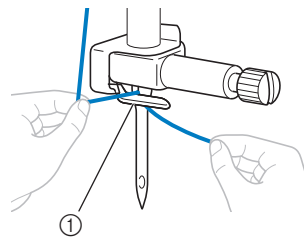

1 Nosa igle

**12** Podigni te stopicu.

## Uvla enje konca u iglu

### Podsjetnik

- Uvlaka gornjeg konca može se koristiti sa strojnim iglama 75/11 do 90/14.
- Ako ne možete koristiti uvlaka konca, pogledajte odjeljak "Ručno uvo enje konca u iglu" na strani B-22.

- 1 Povucite ulijevo kraj konca koji ste provukli kroz vodilicu, zatim ga provucite kroz urez označen brojem 1. Sad vodite konac sprijeda i ubadite ga u prerez diska obilježenog brojem 7, sve do točke broj 2.

- Provjerite prolazi li konac kroz prerez na vodilici obilježenoj plavom strelicom.

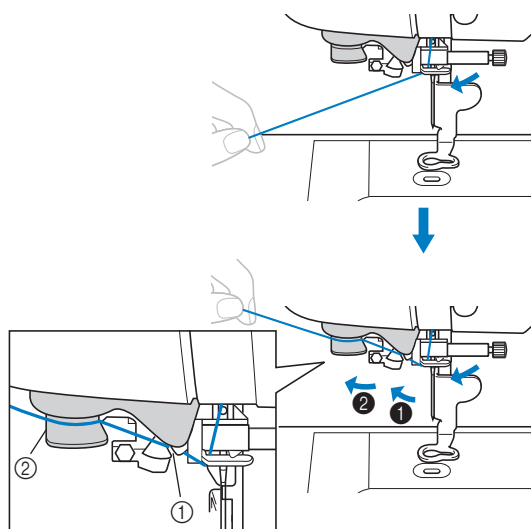

- 1 Prerez na vodilici konca
- 2 Disk

- 2 Odrežite konac na nožicu s lijeve strane.

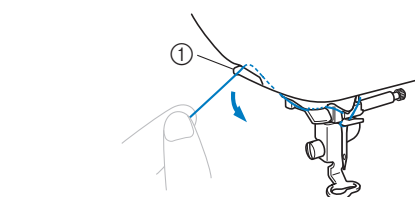

- 1 Reza konca

### Bilješka

Ako ne možete odrezati konac, spustite stopicu da bi konac stajao na mjestu prije nego ga odrežete. Ukoliko primijenite ovaj na in, preskočite korak 3.

Kad koristite konac koji se brzo odmotava s kalema, kao na primjer, metalik konac, bit će ga teško ubaciti u ušicu igle, ako ste odrezali konac. Zato, namjesto da koristite reza, izvucite oko 8 cm konca provlače ga kroz disk obilježen brojem 1.

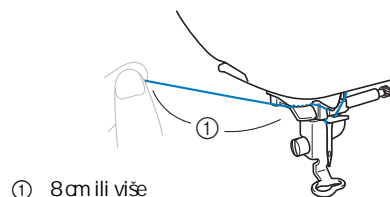

- 3 Spustite polugu stopice u smjeru plave strelice.

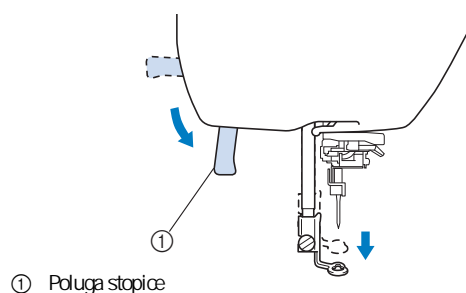

- 1 Poluga stopice

- 4 Spustite ručicu uvlaka a konca s lijeve strane stroja dok ne škljocne, zatim je polako vratite u prvobitni položaj.

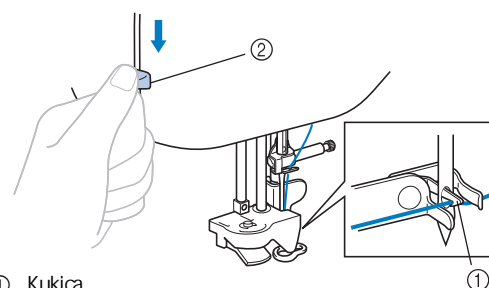

- 1 Kukica
- 2 Poluga uvlaka a konca

→ Kukica će se zarotirati i provući konac kroz ušicu igle

### Bilješka

Ako igla nije u najvišem položaju, uvlaka konca ne može uvući konac. Okrenite zamašnjak u smjeru suprotnom od kazaljke na satu da podignete iglu. Ona je ispravno podignuta kada se oznaka na zamašnjaku nalazi na vrhu.

- 5 Pažljivo povuci te kraj konca koji je prošao kroz ušicu igle.

Ako se dogodi da konac ne prođe do kraja, ali postoji petljica u ušici igle, samo je pažljivo provuci te kroz ušicu i izvuci te konac.

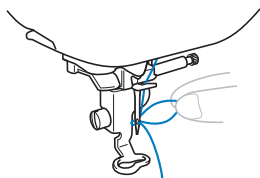

## ⚠ POZOR

- Nemojte snažno niti naglo povlačiti konac, jer se tako može iskriviti igla.

- 6 Podigni te stopicu, provuci te kraj konca ispod nje, zatim izvuci te oko 5 cm konca prema stražnjem dijelu stroja.

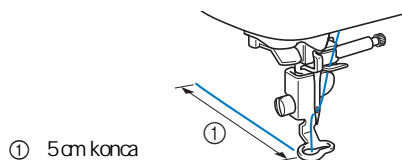



- 7 Klik  za otključavanje svih tipki.

## Ručno uvlačenje konca u iglu (bez uvlačenja)

U neke vrste igala konac se ne može uvući i uvlačiti. U tom slučaju, konac u iglu uvući te kako je opisano ispod.

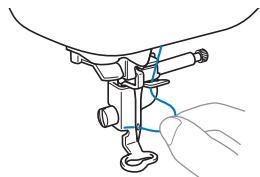
- 1 Sprovedi te konac do vodilice na nosu igle, kao što je opisano u prethodnom odjeljku.
- 2 Uvuci te konac u ušicu igle od sprijeda ka natrag.



- 3 Podigni te stopicu, provuci te kraj konca ispod nje, zatim izvuci te oko 5 cm konca prema stražnjem dijelu stroja.
- 4 Klik  i otključajte sve tipke i gumb.



## Zamjena igle

Obavezno se pridržavajte sljede ih mjera opreza prilikom rukovanja iglom. Nepoštivanje ovih mjera izuzetno je opasno, na primjer, ako se igla slomi i njezini se fragmenti razlete. Svakako pažljivo pro itajte i sljedite upute u nastavku.

### ⚠ POZOR!

Koristite samo preporu enu iglu, provJerenih proizvo a a. Uporaba bilo koje druge igle može ozbiljno ošteti ti stroj.

Nikad ne koristite krive igle! One lako pucaju i mogu izazvati ozljedu.

- Konaci broj igle  
Što je broj konca manji; to je konac deblji; što je ve i broj igle, to je ona ve a i deblja.
- Iгла za vez  
Za vez trebate koristiti iglu broj 75/11.

### Provjera igle

Sivanje krivom iglom izuzetno je opasno, jer se igla tijekom rada može slomiti.

Prije uporabe, položite ravnu stranu igle na glatku površinu i pazite da udaljenost izme u igle i površine bude ravnomjerna.

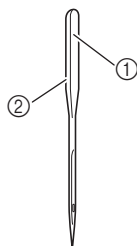

- ① Ravna strana igle
- ② Oznaka broja/tipa igle

### ⚠ POZOR!

- Ako udaljenost izme u igle i ravne površine nije jednaka, to zna i da je igla iskrivljena i da je ne treba koristiti.

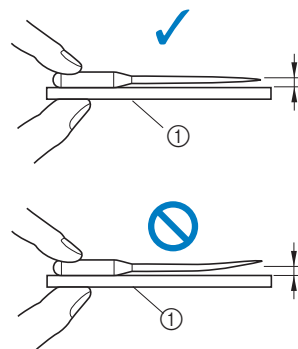

① Ravna površina



#### Savjet

Iglu treba zamijeniti i u sljede im slu ajevima:

1. Ako bodovi preska u (igla je vjerojatno kriva).
2. Poslije potrošene tri pune špulice donjeg konca.

### Zamjena igle

Uzmite odvija i ispravnu iglu, koja odgovara vrsti veza i konca koji ete koristiti. (Pogledajte odjeljak "Provjera igle").

- 1 Klik (gumb za pozicioniranje igle) jednom ili dva puta i podignite iglu.
- 2 Postavite komad tkanine ili papira ispod stopice da prekrijete otvor na ubodnoj plo i.



#### Savjet

Postavljanje komadi a papira ili tkanine ispod stopice tijekom zamjene igle neophodno je radi sprije avanja da vam igla upadne u unutrašnjost stroja.

- 3 Klik Ekran se mijenja i svi operativni gumbi se zaključavaju, osim gumba .

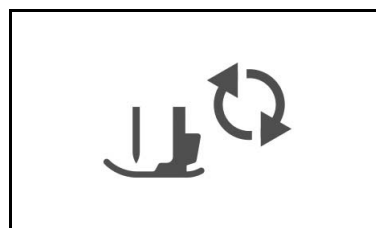

- 4** Držite iglu lijevom rukom, a zatim pomoću odvijača okrenite vijak držača igle prema sebi (u smjeru suprotnom od kretanja kazaljke na satu) da biste uklonili iglu.
- Vijak držača igle tako možete odvrnuti odvijačem u obliku diska, koji ste dobili uz stroj.

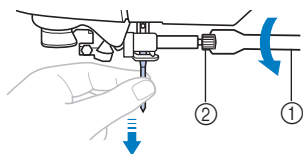

- ① Odvijač
- ② Vijak nosača igle

- Ne primjenjujte silu dok odvrćete i zavrćete vijak, jer ga tako možete trajno oštetiti.

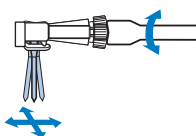

- 5** Okrenite iglu ravnom stranom ka nosaču, pa je ubacite u otvor i gurnite je do graničnika.

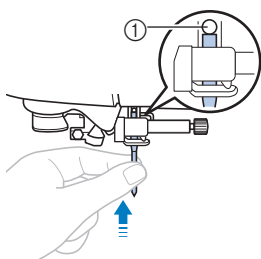

- ① Graničnik igle

- 6** Dok pridrđavate iglu lijevom rukom, desnom zavrtnite vijak na nosaču igle.

Odvijač okrenite u smjeru kretanja kazaljke na satu.

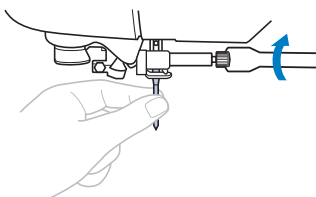

## ⚠ POZOR!

Gurnite iglu do kraja i tek je zatim zategnite. Inače, igla se može slomiti tijekom šivanja.

- 7** Klik  da otključate sve radne gumbе.

# Poglavlje 2 PO ETAK IZRADE VEZA

B

PO ETAK RADA

## Vez korak po korak

Slijedite korake u nastavku da pripremite stroj za vez.

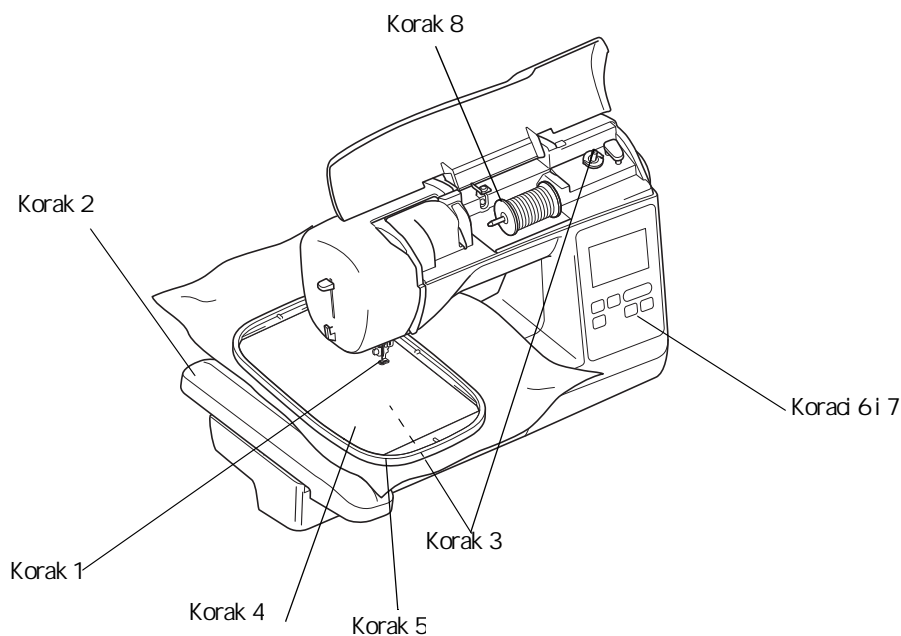

Korak #	Cilj	Aktivnost	Strana
1	Provjera igle.	Za vez koristite iglu 75/11.	B- 23
2	Postavljanje jedinice za vez.	Pri vrstite jedinicu za vez na stroj.	B- 26
3	Postavljanje špulice.	Namotajte na špulicu odgovaraju i konac i postavite je na mjesto.	B-17
4	Priprema tkanine.	Zalijepite materijal za stabilizaciju na tkaninu i zategnite je na okvir za vez.	B-29
5	Postavljanje okvira za vez	Pri vrstite okvir za vez na jedinicu za vez.	B-33
6	Izbor uzorka	UKlju ite stroj i izaberite željeni uzorak.	B-35
7	Odredite izgled veza.	Podesite veli inu i položaj uzorka na tkanini.	B-36
8	Postavljanje odgovaraju eg konca.	Izaberite konce i ispravno ih postavite.	B- 37

\* Preporu uje se uporaba igle 90/14 prilikom vezenja na teškim materijalima ili materijalima za stabilizaciju.

## Postavljanje jedinice za vez

### POZOR!

Kad postavite jedinicu za vez, nemojte pomicati stroj. U protivnom, jedinica može spasti sa stroja i izazvati ozljedu.

Držite ruke i druge predmete podalje od okvira za vez i igle da se ne biste ozlijedili.

### Bilješka

- Ne dodirujte spojnicu jedinice za vez, jer se može oštetiti i prouzročiti kvar stroja.
- Ne podižite nosa za vez i ne pomjerajte ga na silu. To može prouzročiti kvarove.

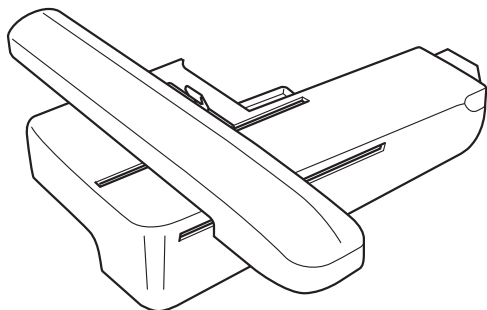
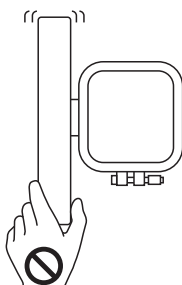

- 1** Isključite stroj.

### POZOR!

- Prije postavljanja jedinice za vez, obavezno isključite stroj. Inače, može doći do ozljede ako nehotiće pritisnete jednu od radnih tipki i stroj po ne radi ti.

- 2** Ubadite spojnicu jedinice za vez u priključak za povezivanje, a zatim lagano gurnite jedinicu za vez dok ne sjedne na svoje mjesto.

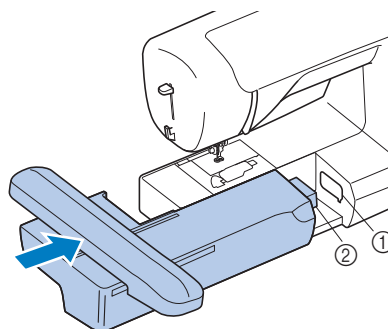

- ① Priključak za povezivanje  
② Spojnica jedinice za vez

### Bilješka

- Pazite da nema praznine između jedinice za vez i stroja, inače mustra neće biti pravilno izvedena. Gurnite konektor do kraja (mora kliknuti).
- Ne pritisnite nosa dok povezujete jedinicu za vez sa strojem, inače se može oštetiti.

- 3** Uključite stroj.

→ Na zaslonu se pojavljuje poruka: Nosa jedinice se pomjeriti. Držite ruke podalje od nosa a i igle.

- 4** Nakon što se uvjerite da u blizini nosa nema nikakvih predmeta, možete pritisnuti tipku OK.

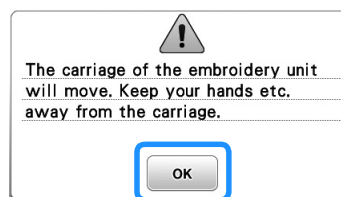

→ Nosa se postavlja na početnu poziciju.

Nosa treba stojati kako je prikazano na ilustraciji.

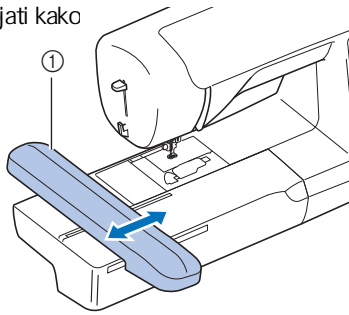

① Nosa

## ⚠ POZOR!

- Držite ruke i predmete dalje od nosa i okvira za vez kad stroj radi, inače može doći do ozljede.



### Bilješka

- Ako se stroj ne pokrene ispravno, po etni zaslon se možda neće prikazati. To nije kvar. Ako se to dogodi, isključite stroj, a zatim ga ponovno uključite.

→ Pojavljuje se zaslon s motivima veza

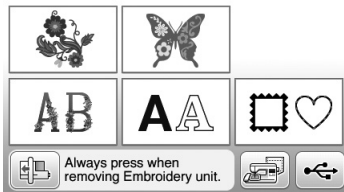

- Za više pojedinosti o motivima i mustrama za vez, pogledajte odjeljak "Izgled LCD zaslona".

### ■ Uklanjanje jedinice za vez

Prije nego uklonite jedinicu za vez, provjerite je li stroj isključen.

#### 1 Uklonite jedinicu za vez.

Za više pojedinosti o uklanjanju okvira za vez, pogledajte „Postavljanje okvira za vez“.

#### 2 Klik i odmah zatim .

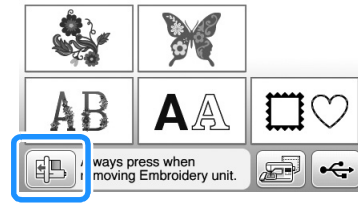

#### 3 Isključite stroj.

## ⚠ POZOR!

- Uvijek isključite stroj prije uklanjanja jedinice za vez. Ako to učinite dok je stroj uključen, to može prouzročiti kvar.

#### 4 Držite gumb za otpuštanje u donjem lijevom dijelu, zatim lagano povucite jedinicu za vez ulijevo.

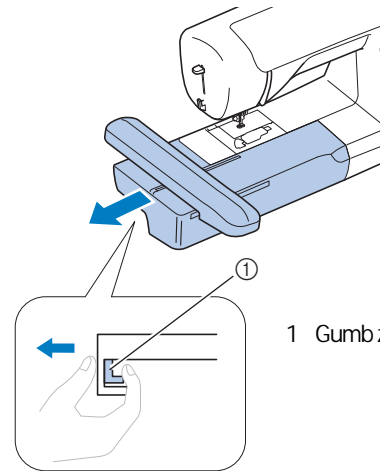

1 Gumb za otpuštanje

## ⚠ POZOR!

- Ne nosite jedinicu za vez držeći je za dio na kom se nalazi gumb za otpuštanje (vidjeti sliku).

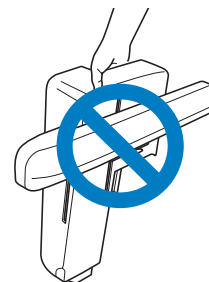

## Lijepa završna obrada u vezu

Mnogo je imbenika koji utječu na ljepotu veza. Korištenje prikladnog stabilizatora (vidi stranicu B-29) i umetanje tkanine u okvir (vidi stranicu B-30) dva su važna imbenika, koja su ranije spomenuta. Još jedna važna stvar je dobro spajanje korištene igle i konca. Pogledajte objašnjenje u nastavku.

### ■ Konac

Gornji konac	Koristite marku konca za vez namijenjenu samo za rad na ovom stroju. Ako upotrebite neku drugu vrstu, rezultat možda neće biti dovoljno kvalitetan.
Donji konac	Koristite samo marku donjeg konca namijenjenu za rad na ovom stroju.

### Bilješka

- Prije početka izrade veza, obavezno provjerite ima li dovoljno konca na špulici. Ako započnete rad bez dovoljne količine donjeg konca, morate namotavati špulicu usrijed izrade veza.

### Savjet

Ako koristite konac koji se ne nalazi na navedenoj listi, rezultat možda neće biti onakav kakav treba biti.

### ■ unak

unak za špulicu (preporučuje se za vez sa priloženim koncem težine 90)

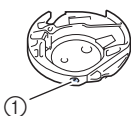

① unak (bez obojenog vijka)

unak isporučan s ovim strojem postavljen je tako da koristi konac težine 90. Ako koristite neki drugi, vijak za stezanje ne može se namjestiti kako treba, pa napetost konca neće biti ispravna. Za detalje o podešavanju napetosti konca pogledajte "Podešavanje napetosti konca" u odjeljku "Vez".

## ▲ POZOR!

Kada vezete na velikim komadima odjeće (posebno jakim ili drugim teškim tkaninama), nemojte dopustiti da tkanina visi preko radne površine. U suprotnom, jedinica za vez ne može se slobodno kretati, a igla može udariti u okvir za vez, uzrokujući da se ona iskrivi, slomi i eventualno nanese ozljedu. Postavite tkaninu tako da ne visi sa stola ili je stalno držite rukom.

### Bilješka

- Ne ostavljajte predmete u opsegu pokreta okvira za vez. Oni mogu udariti u predmet i prouzročiti slab završetak vezenja motiva.



## Priprema tkanine

### ⚠ POZOR

- Koristite tkanine debljine manje od 3 mm (približno 1/8 inča). Uporaba tkanina debljih od 3 mm (približno 1/8 inča) može prouzročiti pucanje igle.
- U slučaju da radite vez na ručniku od debljeg frotira, savjetujemo da na gornju površinu ručnika postavite komad stabilizatora topivog u vodi. Ovo će pomoći da se smanji tekstura ručnika i postigne bolji rezultat.

### Bilješka



Kliknite  i otvoriti će vam se dio "Visina stopice za vez". Birajte  ili  da odredite visinu stopice kako vama paše. Ona se može podestiti za rad na debelim ili tankim tkaninama.

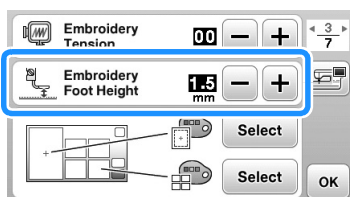

Da povećate visinu stopice, podestite funkciju na veći broj. Uobičajena visina stopice je 1,5 mm.

### Postavljanje ljepljive podloge na tkaninu (lijepi se glačalom)

Za najbolje rezultate vezenja uvijek upotrijebite materijal za glačanje i stabiliziranje tkanine. Preporučujemo upotrebu flizelina koji se glačalom zalijepi na stražnju stranu tkanine.

Kada koristite tkanine koje se ne mogu glačati (kao što su frotirne tkanine ili tkanine koje imaju petljice koje se šire kada se izglaju) ili na mjestima na kojima je glačanje teško, postavite materijal za stabilizaciju ispod tkanine, pa ih zajedno ubadite u okvir za vez ili upotrijebite stabilizator topiv u vodi.

### ⚠ POZOR

Uvijek koristite stabilizator i materijal prilikom ukrašavanja rastezljivih, pretankih tkanina i grubih tkanina, kao i onih koje uzrokuju skupljanje motiva. U suprotnom, igla se može slomiti i prouzročiti ozljede. Ako ne upotrijebite stabilizacijske materijale, vaš projekt može završiti loše.

- 1 Površina materijala za stabilizaciju treba biti veća od površine tkanine na kojoj radite vez.

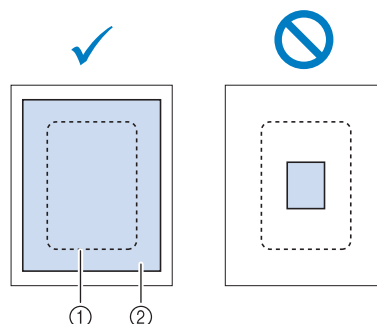

- 1 Velikina okvira za vez
- 2 Velikina stabilizacijskog materijala

- 2 Pregledajte flizelin (ili neki drugi materijal za stabilizaciju) na stražnju stranu tkanine.

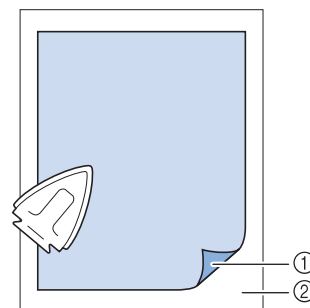

- 1 Ljepljiva strana stabilizatora
- 2 Stražnja strana tkanine

### Bilješka

- Bilo da radite vez na tankim tkaninama poput organdina ili batista ili na tkaninama jače teksture, poput prugastog baršuna, uvijek koristite stabilizator topiv u vodi (prodaje se zasebno). Stabilni materijal topljiv u vodi potpuno će se otopiti i vašem projektu dati ljepši završetak.

## Ubađivanje tkanine u okvir za vez

### ■ Vrste okvira za vez

Vrste i veličine isporučenih okvira za vez razlikuju se u zavisnosti od modela stroja.

#### Veliki

Polje za vez je 18 cm × 13 cm. Koristite za vezenje motiva veličine izmeđ 10 cm × 10 cm i 18 cm × 13 cm.

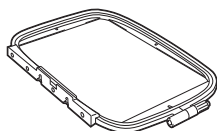

Srednji (prodaje se odvojeno s nekim modelima)

Polje za vez je 10 cm × 10 cm.

Koristite za vezenje mustri manjih od 10 cm × 10 cm.



Mali (prodaje se odvojeno s nekim modelima)

Polje za vez je 2 cm × 6 cm. Koristite za vezenje malih mustri, kao što su inicijali na rukavima ili imena na majicama i bluzama.

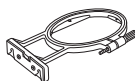

### ■ Korištenje odgovarajućeg okvira ovisno od veličine motiva

Izaberite okvir koji je malo veći od veličine motiva. Dostupne opcije prikazane su na zaslonu.

: Pokazuje može li se ili ne može koristiti najveći okvir za vez.

: Pokazuje može li se ili ne može koristiti srednji okvir za vez.

: Pokazuje može li se ili ne može koristiti najmanji okvir za vez.

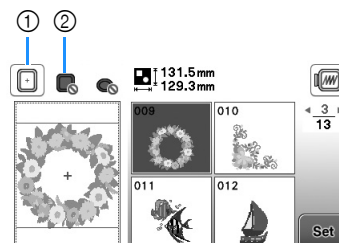

- ① Bijelo: Može se koristiti
- ② Sivo: Ne može se koristiti

## ⚠ POZOR!

Ako koristite premali okvir, stopica može udariti u okvir tokom veza i prouzročiti ozljedu ili kvar stroja.

### ■ Ubađivanje tkanine u okvir



#### Bilješka:

- Ako tkanina nije ispravno postavljena u okvir za vez, dizajn neće ispasti pravilno. Umetnite tkaninu na ravnu površinu i lagano je zategnite u okvir. Slijedite korake u nastavku kako biste pravilno umetnuli tkaninu u okvir za vez.

- 1 Odvijte vijak za podešavanje okvira za vez i uklonite unutarnji i vanjski okvir, postavljajući i vanjski okvir na ravnu površinu.

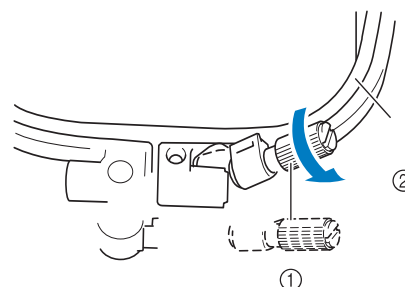

- 1 Vijak za podešavanje
- 2 Unutarnji dio okvira



**2** Postavi te tkaninu licem nagore na vrh okvira.

Ponovno postavi te unutarnji okvir i poravnajte oznaku  $\triangle$  s odgovaraju im znakom  $\nabla$ .

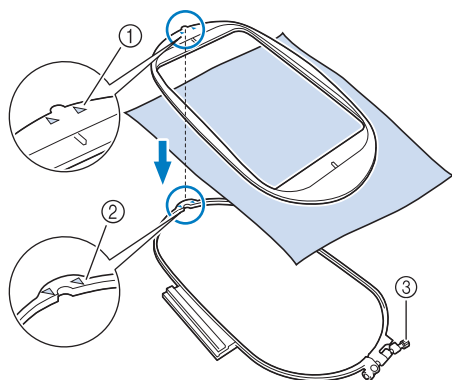

- 1 Unutarnji okvir  $\triangle$
- 2 Vanjski okvir  $\nabla$
- 3 Vijak za podešavanje okvira

**3** Lagano zategni te vijak za zatezanje okvira, a zatim zategni te tkaninu nježno povla e i rubove i kutove. Nemojte popuštati vijak.

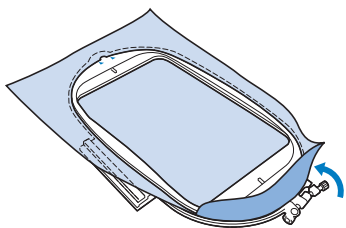

**4** Blago rastegni te tkaninu i zategni te vijak za podešavanje okvira kako se tkanina ne bi olabavila nakon zatezanja.

- Nakon zatezanja tkanine, provjeri te je li dobro nategnuta preko okvira.

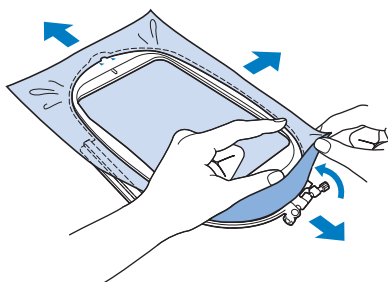

- Prije nego po nete vezenje, provjeri te da li okviri stoje onako kako je prikazano na slici.

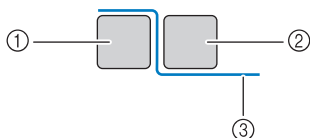

- 1 Vanjski okvir
- 2 Unutarnji okvir
- 3 Tkanina

**Bilješka**



Nakon zatezanja, lupni te tkaninu prstom, ona bi trebala proizvesti zvuk poput bubnja.

Dobro zategni te tkaninu preko sva etiri kuta okvira, zatim zategni te vijak.

**5** Vrati te vijak za zatezanje okvira u po etni položaj.

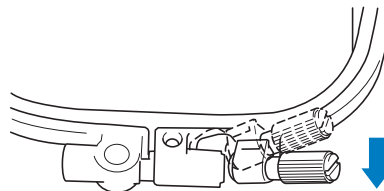

**Bilješka**



Vijak na okviru za vez možete odvrtati i zavrtati pomo u odvija a.

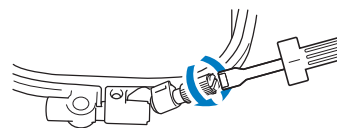

**■ Korištenje lista za vez**

Ako želi te izvesti motiv na posebnom mjestu, upotrijebi te list za vez skupa sa okvirom.

**1** Kredom ozna i te područje tkanine za vez.

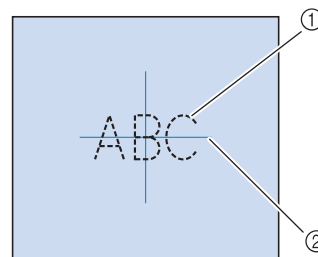

- 1 Motiv za vez
- 2 Oznaka

**2** Postavi te list za vez u unutarnji okvir.

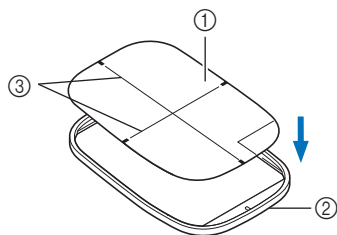

- ① List za vez
- ② Unutarnji okvir
- ③ Crte za orijentaciju

**3** Poravnajte oznaku na tkanini s osnovnom crtom na listu za vez.

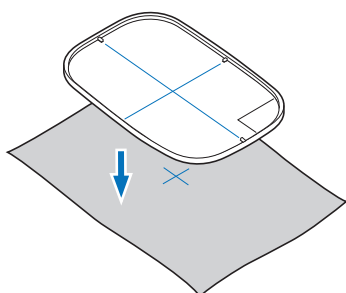

**4** Uklonite list za vez.

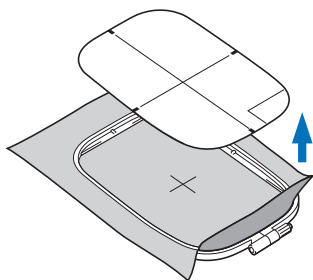

## Vezenje malih komada tkanine i rubova

Za dodatnu vrstinu koristi te stabilizator za vez. Po svršetku vezenja, pažljivo ukloni te stabilizator. Pri vrsti te stabilizator kako je prikazano u sljede im primjerima. Ne preporu uje se rad bez stabilizatora.

### ■ Vezenje malih komada tkanine

Zalijepi te mali komad tkanine za ve i ljeplimom u spreju. Ako ne želi te koristiti ljeplimom, profircaj te stabilizator na tkaninu.

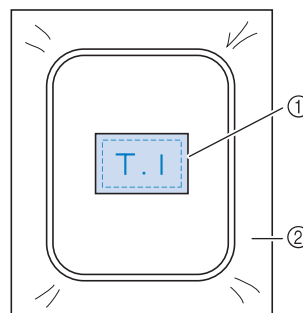

- ① Tkanina
- ② Stabilizator

### ■ Vezenje rubova i kutova

Zalijepi te mali dio tkanine za ve i ljeplimom u spreju. Ako ne želi te koristiti ljeplimom, profircaj te stabilizator na tkaninu.

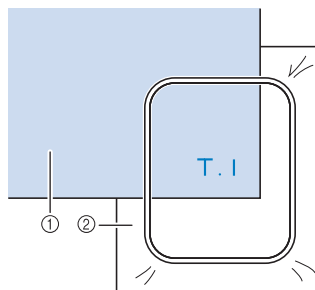

- ① Tkanina
- ② Stabilizator

### ■ Vezenje traka i vrpca

U vrsti te traku ili vrpcu ljepljivom trakom ili je zalijepi te kroja kim ljeplimom u spreju.

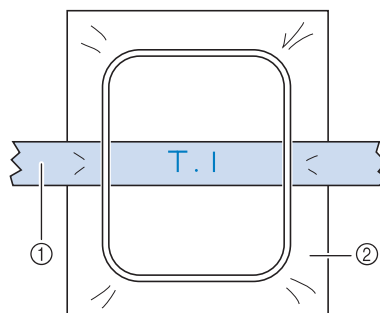

- ① Traka ili vrpca
- ② Stabilizator

# Pri vršivanju okvira za vez

**Bilješka**  
 Prije nego postavite okvir za vez, namotajte špulicu preporučenim koncem i postavite je na njeno mjesto.

- 1 Pritisnite tipku za podizanje stopice.
- 2 Podignite ručicu koja drži okvir u smjeru strelice.

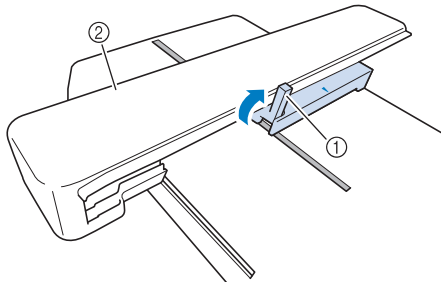

1 Ručica koja drži okvir  
 2 Vezni dio

- 3 Poravnajte vodilicu okvira s desnim rubom držača okvira za vez.

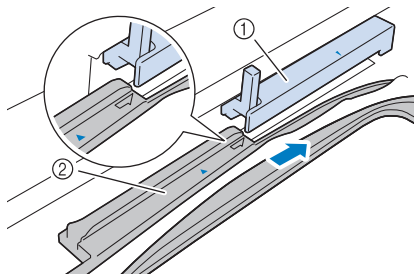

1 Držač okvira  
 2 Vodilica okvira

- 4 Povucite okvir u držač tako da se strelica na okviru poravnava sa strelicom na držaču.

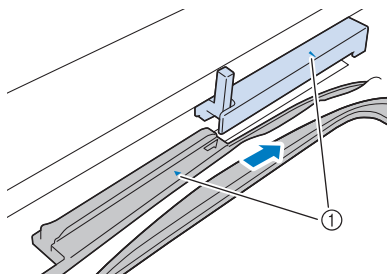

1 Strelice koje treba poravnati

- 5 Spustite ručicu za osiguranje okvira da bude u istoj ravni sa ramom (vidjeti strelicu).

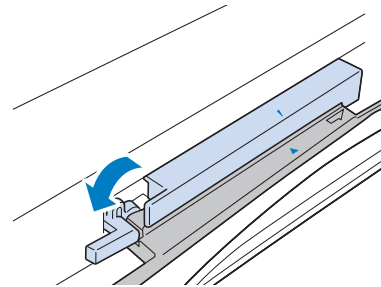

**POZOR**

Veoma je važno ispravno postaviti okvir, jer u suprotnom igla može udariti u njegov rub, slomiti se i prouzročiti ozljedu.

Make sure embroidery frame is moved as far back as possible. LOCK DOWN THE FRAME-SECURING LEVER.

OK

## Uklanjanje okvira za vez

- 1 Pritisnite da podignete stopicu.
- 2 Podignite ručicu za osiguranje okvira.

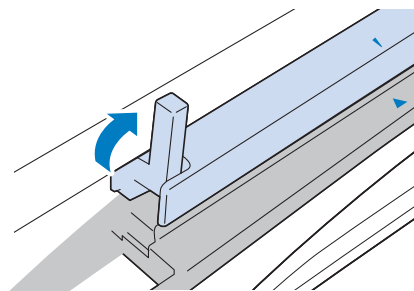

- 3 Povucite okvir prema sebi.

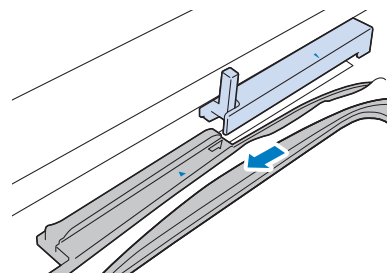

**B**  
 PRIPREMA ZA RAD

## Izbor motiva za vez

### Podaci o autorskim pravima

Motivi i uzorci u memoriji stroja namijenjeni su samo za osobnu uporabu. Svaka javna ili komercijalna uporaba motiva i bodova zaštićenih autorskim pravima predstavlja kršenje zakona o autorskim pravima i strogo je zabranjena.

### Vrste uzoraka, motiva i bodova za vez

Mnogi uzorci ukrašavanja i vezenja pohranjeni su u memoriji uređaja (pogledajte "Vodič za dizajn vezenja" za cjelovit pregled uzorka i motiva koji su vam dostupni). Također možete koristiti motive s USB-a (prodaje se zasebno).

- Za više pojedinosti o mustrama za vez, pogledajte odjeljak "Izgled LCD zaslona" na strani B-9.



### Kako izabrati pravi uzorak/bod/motiv

Odaberite bilo koji obrazac iz memorije uređaja i izvezite ga u svrhu testiranja. U odjeljku "Vez" možete isprobati različite vrste uzoraka i prilagoditi ih svojim potrebama.

- 1 Stisnite  na zaslonu za izbor motiva.

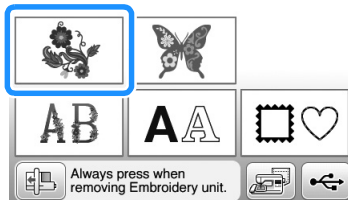
Im stroj završi s učitavanjem i nosa jedinice za vez se postavi na mjesto, pojavit će se zaslon za izbor mustri za vez. Ako se pojavi neki drugi zaslon od navedenog, trebate pritisnuti tipku  da biste dobili zaslon prikazan na slici.



- 2 Stisnite  ili  da bi se na zaslonu prikazao željeni motiv. Pritisnite  4 puta u ovom postupku.

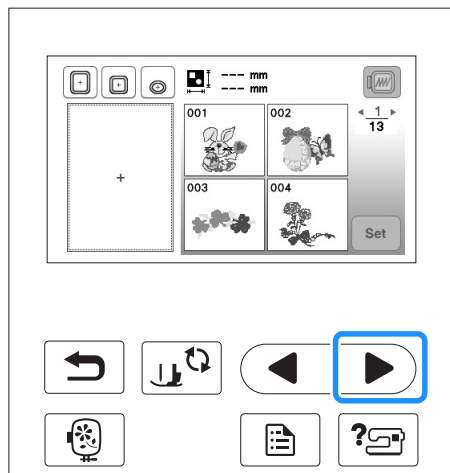

- 3 Stisnite  i zatim .

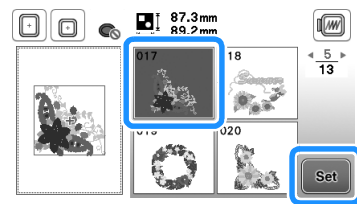

→ Pojavljuje se zaslon za izmjenu motiva.

- 4 Pritisnite tipku .

- Za više pojedinosti o editovanju (izmjeni) mustre, pogledajte odjeljak "Izmjena uzorka" u dijelu "Vezenje".

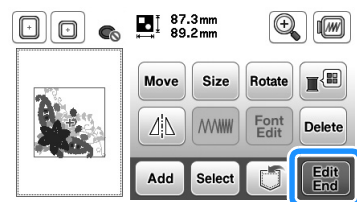

→ Pojavljuje se zaslon za izmjenu uzorka.

- 5 Pritisnite tipku .

- Za više pojedinosti o uređivanju (izmjeni) uzorka, pogledajte odjeljak "Izmjena uzorka" u dijelu "Vezenje".
- Potvrdite položaj uzorka pozivajući se na „Potvrđivanje položaja mustre“ na stranici B-36.

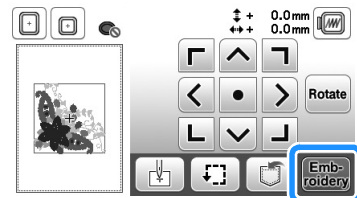

→ Pojavljuje se zaslon za vez.

## Potvrda položaja uzorka/motiva

Uzorak se obično postavlja u sredinu okvira za vez. Međutim, ako motiv treba repositionirati radi boljeg postavljanja na odjeću, možete provjeriti njegov izgled prije nego što započnete s radom.

### Provjera položaja motiva/uzorka

Okvir za vez se pomiče i prikazuje položaj motiva. Pažljivo gledajte u okvir da budete sigurni da će motiv biti izvezen na pravom mjestu.

- 1 Stisnite  da biste došli do zaslona za podešavanje veza.

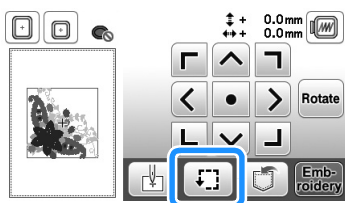

- 2 U meniju  pronađite odgovarajuće položaje uzorka.

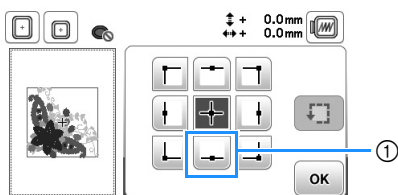

- 1 Izabrani položaj  
→ Iгла se pomaknuta na odgovarajuće mjesto na motivu.

### Podsjetnik

- Da biste vidjeli dijelove površine veza, stisnite gumb  i prikazat će vam se dijelovi motiva.

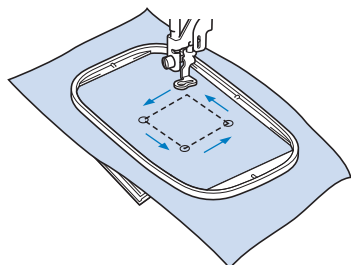

## POZOR!

- Uvjerite se da je igla podignuta kada se okvir za vez pomakne. Ako je igla spuštena, može se slomiti i prouzročiti ozljedu.

- 3 Stisnite .

### Pregled izabrane mustre/motiva

- 1 Stisnite .

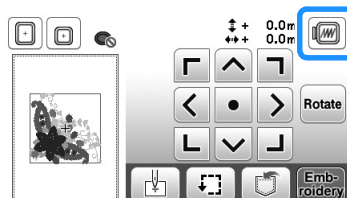

→ Na zaslonu se pojavljuje slika motiva kakav će biti po završetku vezenja.

- 2 Klik na  da biste odabrali okvir pomoću kojeg ćete dobiti rezultat iz prethodnog koraka.



Okviri prikazani sivom bojom ne mogu se koristiti.

Pritisnite  da biste uveli sliku mustre.

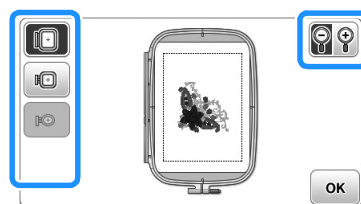
Uzorak će biti izvezen na na i prikazan na donjoj slici.



### ■ Na zaslonu se prikazuju veličine okvira

Prikaz	Vrsta okvira i površina područja veza
	Veliki okvir za vez 18 cm × 13 cm
	Srednji okvir za vez (prodaje se odvojeno s nekim modelima) 10 cm × 10 cm
	Mali okvir za vez (prodaje se odvojeno s nekim modelima) 2 cm × 6 cm

- 3 Stisnite  da se vratite na prvobitni zaslon.

B

POETAK RADA

## Izrada veza

Nakon svršetka priprema, možete po eti sa vezom. Ovaj odjeljak opisuje korake za vezenje i izradu aplikacija.

### Vezenje uzorka/motiva

Mustre/motivi se vežu s promjenom boje konca poslije svakog završenog dijela.

- 1 Pripremi te konac za vez prema bojama prikazanim na zaslonu.

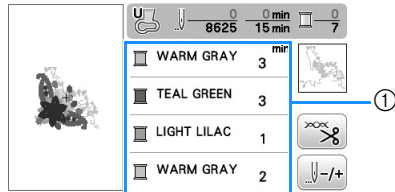

- ① Redoslijed boja u vezu

- Izabrani redoslijed boja konca prikazan na zaslonu može se primijeniti. Pritisni te  i promijeni te podešavanje u meniju za podešavanje. Za više detalja, pogledajte „Promjena prikazanog redoslijeda boja konca“ na stranici B-38.

- 2 Po svršetku podešavanja konca, uvodi te konac u iglu.

- Za više pojedinosti o uvo enju gornjeg konca u iglu, pogledajte odjeljke na stranicama B-19 i B-21.



#### Bilješka

Prije nego što upotrebi te uvlaka konca, nemojte zaboraviti spustiti stopicu.

- 3 Provedi te konac kroz otvor na stopici i lagano ga pridrži te lijevom rukom.

Blago povuci te konac ulijevo.

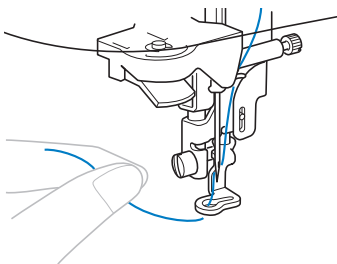

### ⚠ POZOR!

- Ako prejako povu te konac, igla se može slomiti.
- Pazi te da nešto ne udari u nosa jedinice za vez dok radi te, jer to može pokvari ti izgled motiva.

- 4 Spusti te stopicu, a zatim pritisni te gumb start/stop za po etak vezenja. Nakon 5-6 bodova ponovno pritisni te gumb start/stop da biste zaustavili stroj.

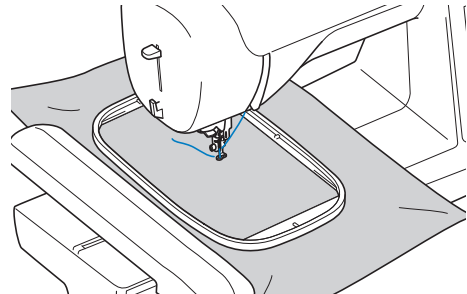

- 5 Odreži te višak konca na kraju šava. Ako se on nalazi ispod stopice, podigni te je i zatim odreži te višak konca.

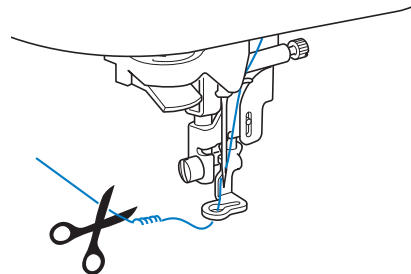

- Ako je konac ostao na po etku šava, može se dogoditi da ga prešijete, što e biti vrlo teško ispraviti kad završite s vezenjem dijeloga motiva. Prereži te nit na po etku.

- 6 Pritisni te start/stop gumb da zapo nete vez.

→ im jedna boja bude izvezena, stroj se zaustavlja s dva-tri oja avaju a boda. Ako je uklju ena opcija automatskog rezanja konca, konac e biti odrezan.

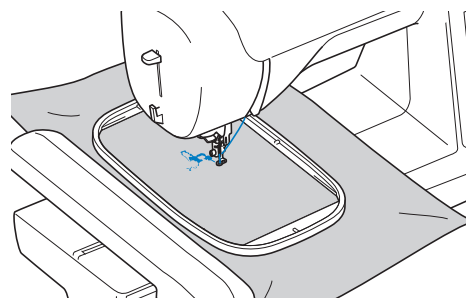

- 7 Ukloni te boju konca s kojim ste završili i uvedi te u stroj sljede u boju prema izabranom redoslijedu.

- 8 Ponovite isti postupak sa svim preostalim bojama konca.

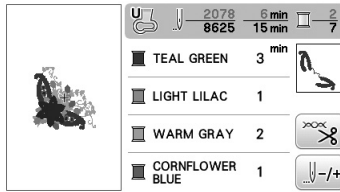

Kada završite vezenje i zadnje boje, na zaslonu se pojavljuje poruka koja vas obavještava da je vez završen. Pritisnite tipku **OK** i zaslon će se vratiti u prvobitni meni.

### Savjet

Za podešavanje automatskog rezanja konca, pogledajte odjeljak "Podešavanje automatskog rezanja konca".

- 9 Odrežite višak konca od svake boje.

## Promjena prikaza boje konca

Na zaslonu možete videti prikaz naziva, broja i boje konca koji koristite u vezu.

### Bilješka

- Prikaz boja na zaslonu može se malo razlikovati od boje stvarnog konca.

- 1 Pritisnite

- 2 Pomoću gumba ili prikažite odabranu boju konca.

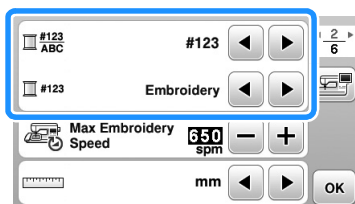

- 3 Odaberite ili da pronađete boju željenog konca.

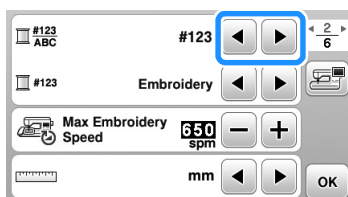

## Naziv boje konca

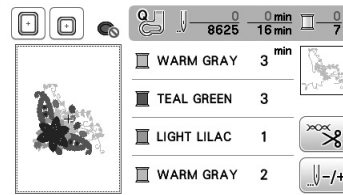

## Broj konca

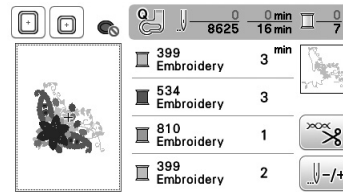

- 4 Kada se na zaslonu prikaže broj konca "#123" upotrijebite ili da biste pomoću njih odabrali marku konca izmeđ prikazanih u donjoj tabeli.

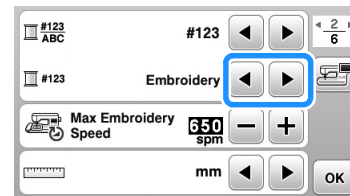

Poliesterki konac za vez

399 Embroidery  
534 Embroidery  
810 Embroidery  
399 Embroidery

Country pamučni konac za vez

706 Country  
493 Country  
133 Country  
706 Country

Madeira Poly poliesterki konac

1860 Madeira Poly  
1879 Madeira Poly  
1911 Madeira Poly  
1860 Madeira Poly

Madeira Rayon

1085 Madeira Rayon  
1298 Madeira Rayon  
1031 Madeira Rayon  
1085 Madeira Rayon

Sulky

1218 Sulky  
1503 Sulky  
1121 Sulky  
1218 Sulky

Robison-Anton poliesterki konac

9126 R-A Poly  
5751 R-A Poly  
9016 R-A Poly  
9126 R-A Poly

- 5 Pritisnite **OK**

B

PO ETAK RADA







# Izrada veza

U ovom odjeljku vas čekaju sve upute za vezenje određenih motiva i uzoraka. Odjeljak započinje stranicom označenom slovom "E".

Prikaz ilustracija na zaslonu može se malo razlikovati ovisno od zemlje ili regiona.

Poglavlje 1 IZRADA VEZA.....	E-2
------------------------------	-----

---

# Poglavlje 1 IZRADA VEZA

## Odabir uzoraka i motiva

Pripremite stroj za vez prema uputama iz odjeljka "PO ETAK RADA" (prethodni odjeljak).

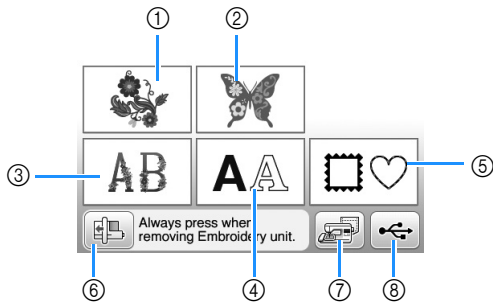

- ① Motivi i uzorci za vez
- ② Brotherovi ekskluzivni uzorci
- ③ Slovni uzorci sa cvjetnim motivom
- ④ Slovni uzorci (obični)
- ⑤ Uokvireni motivi
- ⑥ Pritisnuti ovaj gumb za pozicioniranje jedinice za vez
- ⑦ Uzorci spremljeni u memoriji stroja (strana E-32)
- ⑧ Uzorci i motivi spremljeni na USB-u (strana E-33)

### Podsjetnik

- Pogledajte priloženi „Vodič za dizajn vezova“ za više podataka o izboru svake kategorije veza.

Izbor uzoraka za vez/Brother ekskluzivnih/slovnih uzoraka sa cvjetnim dezenom

- 1 Izaberite željenu kategoriju.

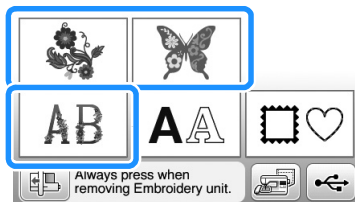

- 2 Pritisnite tipku željene kategorije.

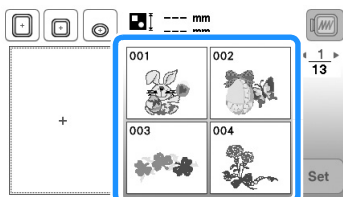

→ Motiv se prikazuje s lijeve strane zaslona.

- 3 Pritisnite **Set**.

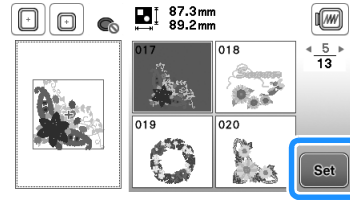

→ Izabrani motiv uokvirin je crvenim.

- 4 Editujte/izmjenite uzorak na na in kako je objašnjeno na stranici E-5.

## Izbor slovnog uzorka

- Primjer: Želite da izvezete "We fly".

- 1 Stisnite **AA**.

- 2 Pritisnite tipku fonta koji želite upotrebiti u vezenom motivu.

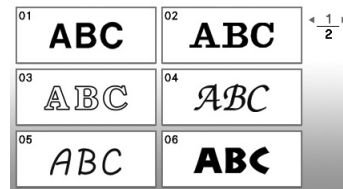

- 3 Klik **▶** da se na zaslonu prikaže W i onda odaberite to slovo.

- Broj s lijeve strane podruja za unos teksta pri vrhu zaslona prikazuje trenutni broj retka.

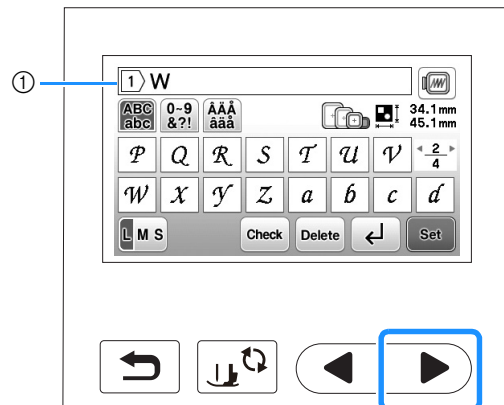

- 1 Broj trenutnog retka

- 4 Pritisnite ► da vam se na zaslonu pokaže slovo "e" pa odaberite to slovo.



\* Ako negdje pogriješite, pritisnite tipku DELETE i obrišite pogrešku.

\* Ako je uzorak premali da biste ga lijepo vidjeli, pritisnite tipku CHECK da biste vidjeli kako izgleda.

\* Ako želite dodati još redova, pogledajte odjeljak "Dodavanje redova" na stranici E-4.

### Podsjetnik

Ako nastavite dodavati znakove nakon promjene veličine, novi znakovi će biti unijeti u novoj veličini.

- 5 Klik ► i odmah zatim ☐ da napravi te razmak.

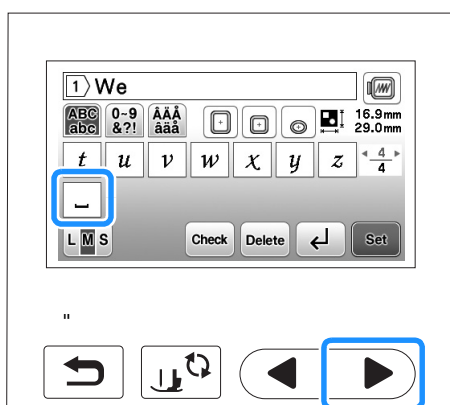

- 6 Klik ► zatim unesi te slovo "F".

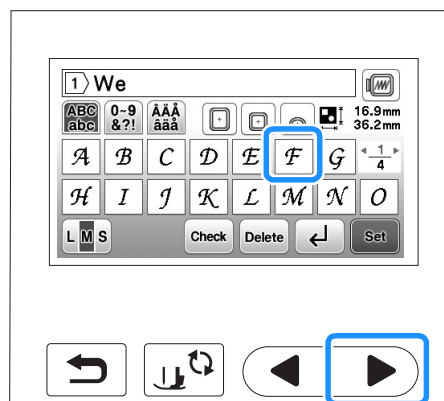

- 7 Klik ► pa ponovite isti postupak za slova "L" i "Y".

- 8 Klik na .

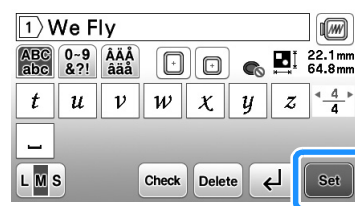

→ Pojavljuje se zaslon izmjenu.

- 9 Da biste izmjenili/editovali uzorak, pređite na odjeljak "Izmjena uzorka" na stranici E-5.

- Za više pojedinih u vezi s editovanjem slova, pogledajte odjeljak, "Editovanje slovnih mustri" na stranici E-9.
- Da biste se vratili na prethodni zaslon i izabrali novi uzorak, stisnite .

**Unos redaka**

Pomoću tipke za ulazak u redak možete unijeti više redaka teksta. Svaki redak postaje grupa koju je moguće uređivati jednu po jednu.

□ Primjer: Unesite riječ "high" u red ispod prethodnog

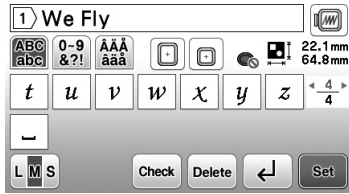

**1** Pritisnite tipku

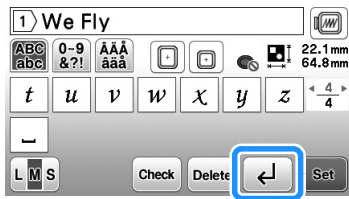

**2** Unesite riječ "high".



**3** Pritisnite tipku .  
Pojavljuje se zaslonsko uređivanje.

**Podsjetnik**

Da biste promijenili tekst prije unosa novog retka ili ako želite izbrisati nešto što ste pogrešno upisali, pritisnite tipku DELETE.

Kad pritisnete tipku za promjenu veličine (LMS), mijenja se i veličina fonta u prikazanom redoslijedu. Da biste u svakom retku teksta promijenili velika i mala slova, pritisnite tipku DELETE da biste izbrisali tekst i to dok se ne pojavi redak koji treba urediti, promijeniti veličinu ili na neki drugi način izmijeniti.

Savjetujemo da prije svakog novog unosa pritisnete tipku CHECK da biste provjerili kako izgleda vaša muštra.

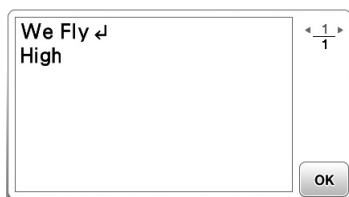

**Izbor uokvirenih motiva**

**1** Pritisnite tipku

**2** Dotaknite okvir ili oblik koji želite raditi.

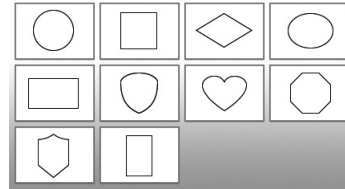

**3** Kad se pojavi zaslonski prikazanih motiva u željenom obliku, izaberite onaj koji želite raditi.

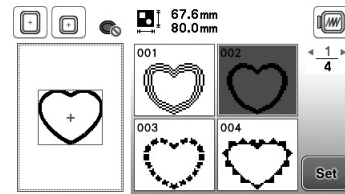

• Ako pogriješite pri izboru, pritisnite tipku motiva koji želite raditi.

→ Na zaslonu se pojavljuje slika izabranog uzorka.

**4** Pritisnite tipku

→ Pojavljuje se zaslonsko uređivanje/izmjenu.

**5** Da biste izmijenili/uredili motiv, pogledajte odjeljak "Edicija/izmjena" uzorka na strani E-5.

Ako se želite vratiti na prethodni zaslon, pritisnite tipku

## Ure ivanje/izmjenjena motiva

Kad izaberete neki motiv na zaslonu za izbor motiva, pritisnite tipku **Set** i nakon toga e s pojavi ti zaslon za ure ivanje/izmjenjenu motiva. Kad završite, pritisnite **Edit End** i vaš motiv/uzorak biti e spreman rad.

### ■ Zaslon za izmjenu uzoraka i motiva za vez

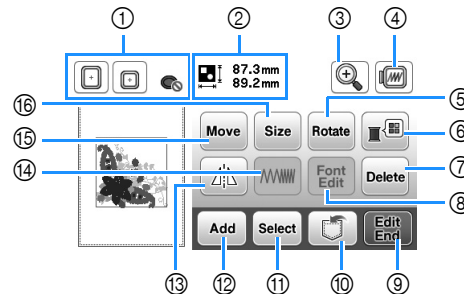

### Podsjetnik



Ako tipka svijetli sivom bojom, to zna i da tu funkciju nije mogu e primijeniti na odabranom uzorku.

## POZOR!

Kad promijenite uzorak i prilagodite ga svom ukusu, provjerite koji su okviri dostupni za njega, pa izaberite odgovaraju i. Ako postavi te pogrešan okvir, stopica može udariti u njegov rub i prouzro iti ozljedu.

Br.	Simbol	Naziv tipke	emu služi	Strana
①		Okvir za vez	Prikazuje koji okvir za vez se može koristiti za odabrani uzorak/motiv.	E-29
②		Veli ina uzorka	Prikazuje veli inu dijelog uzorka/motiva.	-
③		Uveli avanje	Pomo u ove tipke možete uveli ati izgled uzorka radi boljeg pregleda.	E-8
④		Pregled	Pritisnite kada želite vidjeti kako izgleda gotov uzorak.	
⑤		Rotiranje	Kada želite zaokrenuti sliku za jedan, deset ili devedeset stupnjeva, pritisnite ovu tipku.	E-7
⑥		Paleta konca	Pritisnite kada želite promijeniti boje u postojećem uzorku.	E-7
⑦		Brisanje	Pritisnite kad želite obrisati odabrani uzorak (uokviren crvenim).	E-8
⑧		Ure ivanje/izmjenjena slova	Pritisnite kad želite da se pojavi zaslon za ure ivanje/izmjenjenu.	E-9
⑨		Kraj ure ivanja	Pritisnite kad završite ure ivanje i želite iza i iz tog režima.	E-15
⑩		Memoriranje	Pritisnite kad želite spremiti mustru u memoriji stroja ili na USB.	E-31
⑪		Izbor uzorka	Kad izaberete kombinirani uzorak, pritisnite ovu tipku da izmijenite neke njegove dijelove.	E-14
⑫		Dodaj	Pritisnite kad na postoje i uzorak želite dodati dijeli ili dio nekog drugog uzorka.	E-13
⑬		Vodoravna slika u zrcalu	Pritisnite kad od postojećeg uzorka želite dobiti vodoravnu sliku u zrcalu.	
⑭		Gusto a boda (konca)	Pritisnite kad želite promijeniti gusto u boda nekog uzorka/motiva.	E-8
⑮		Pomakni	Pritisnite kad želite pomaknuti motiv na drugo mjesto.	E-6
⑯		Promjena veli ine	Pritisnite kad želite smanjiti ili pove ati postoje i uzorak.	E-6

## Pomicanje motiva

- 1 Pritisnite tipku .
- 2 Pomoću strelica  pomaknite motiv na željeno mjesto.

Pritisnite  da centrirate mustru ili motiv.

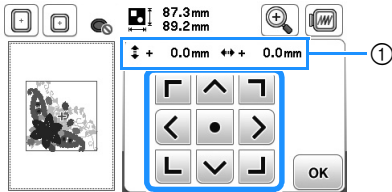

① Razmak od centra izražen u mm

### Podsjetnik







Uzorak tako će moći pomaknuti i preko ekrana.

Uzorak se ne može pomaknuti ako na zaslonu ne stoji .

- 3 Klikom na  da se vratite na prvobitni zaslon.

## Promjena veličine uzorka

- 1 Klikom na .
- 2 Odaberite smjer u kom želite promijeniti veličinu.
  - Pritiskom na dolje prikazane tipke, možete izmijeniti izgled i veličinu uzorka:

-  Povećati motiv proporcionalno.
-  Smanjiti motiv proporcionalno.
-  Razvući motiv vodoravno.
-  Sabiti motiv vodoravno.
-  Razvući motiv okomito.
-  Sabiti motiv okomito.
-  Vraćanje motiva u prvobitni izgled.

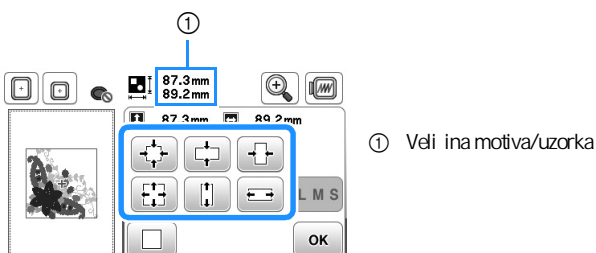

① Veličina motiva/uzorka

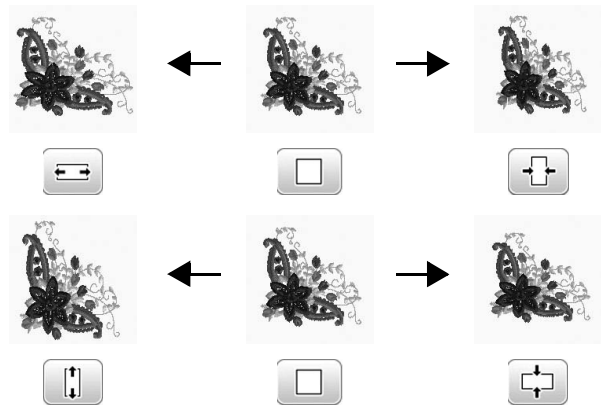

### Podsjetnik

Neki motivi i slova mogu se povećati više od drugih.







Neki uzorci i slova mogu se više povećati ako se zaokrenu za devedeset stupnjeva.

- 3 Klikom na  da se vratite na prvobitni zaslon.

## Obrtanje motiva

- 1 Klikom na .
- 2 Odaberite određeni smjer obrtanja.
 

Pritiskom na ove tipke, motiv će se zaokrenuti:

-  90 stupnjeva ulijevo.
-  90 stupnjeva udesno.
-  10 stupnjeva ulijevo.
-  10 stupnjeva udesno.
-  1 stupanj ulijevo.
-  1 stupanj udesno.

Klikom na  da otkazete sve funkcije obrtanja.

## Promjena boje konca





Ako vam se ne sviđa boja konca na motivu, možete je zamijeniti nekom od ponuđenih u meniju stroja.

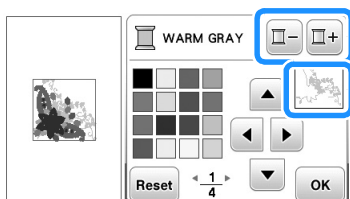

- 1 U režimu izmjene kliknite tipku .

→ Prikazuje se zaslon s paletom boje konca.

- 2 Pritisnite tipku  ili  da odaberete boju konca koju želite promijeniti.



- 3 Kliknite , , , or  ili samo dotaknite kvadrati u kom se nalazi boja koju želite promijeniti.

- Za vraćanje originalne boje, pritisnite , onda  nakon što se pojavi poruka. Ako se promijenilo više boja, ova komanda vratit će sve boje u njihove originalne boje.

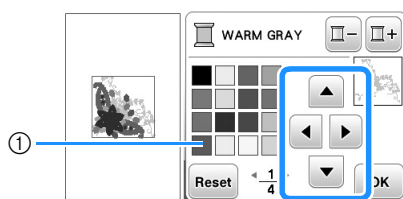



1 Paleta boja

→ Na zaslonu se prikazuju promijenjene boje.

- 4 Pritisnite .

## Stvaranje vodoravne slike u zrcalu

Pritisnite  da se promijeni u  i tako ćete dobiti vodoravnu sliku motiva kao u zrcalu. Pritisnite tipku  da vratite postavku u prvobitni izgled.





## Promjena gustoće boda (vrijedi samo za slovne i uokvirene uzorke)

Na nekim slovima i uokviranim uzorcima, moguće je promijeniti gustoću boda.

To povećanje može se kretati od 80 - 120%.

- 1 Pritisnite .

- 2 Promijenite gustoću na sljedeći način:

- Pritisnite  za smanjenje gustoće motiva
- Pritisnite  za povećanje gustoće motiva.

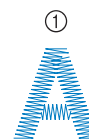
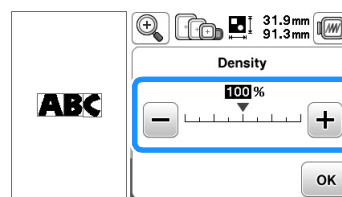

- 1 Normalna gustoća
- 2 Bodovi su zbijeniji
- 3 Bodovi su rašireniji

- 3 Pritisnite .

## Brisanje motiva

Motiv možete obrisati sa zaslona pritiskom na tipku DELETE.

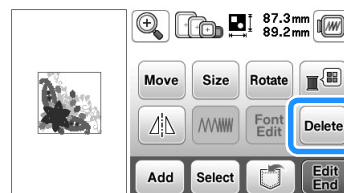

## Prikaz poveanog motiva na zaslonu

1 Pritisnite 

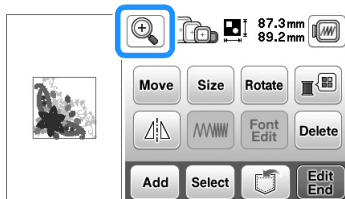

→ Prikazuje se zaslon za odabir uveanja.

2 Kliknuti na željeno poveanje da se motiv povea.

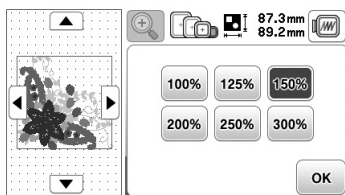

• Klik na **100%** za povratak na normalnu veličinu.

3 Klik **OK** za povratak na osnovni zaslon.

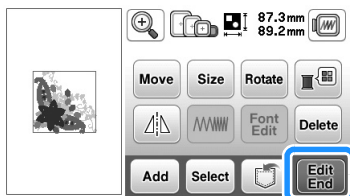

## Što nakon izmjene?

1 Pritisnite gumb 



- Za kombiniranje motiva sa ostalim motivima, odaberite **Add** (stranica E-13).
- Za više pojedinosti o šivanju motiva, pogledajte "Vezenje motiva" u odjeljku "Osnovne operacije".

### Podsjetnik

- Za povratak na zaslon za uređivanje, nakon ove tipke  pritisnite .









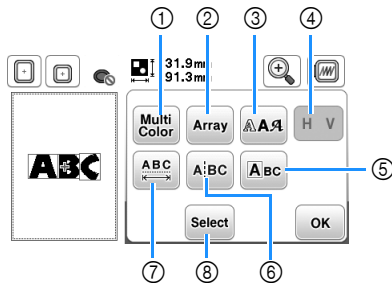

## Izmjena slovnih uzoraka/motiva

Slova je mogu urediti pritiskom na tipku  dok se nalazite u režimu slovnih motiva. Tada će vam se otvoriti zaslon za uređivanje/izmjenu fontova.



### Zaslon za uređivanje slova





Br.	Prikaz	Naziv tipke	Čemu služi	Strana
①		Tipka za promjenu boje	Pritisnite kada želite promijeniti boju slova u svom uzorku/motivu.	E-9
②		Tipka za promjenu izgleda uzorka	Pritisnite kada želite promijeniti oblik i izgled slovnog uzorka.	E-12
③		Tipka za font	Pritisnite kada želite izmijeniti font u slovnom uzorku.	E-10
④		Okomiti/vodoravni tekst	Pritiskom na ovu tipku birate želite li da tekst bude ispisan vodoravno ili okomito.	E-9
⑤		Tipka za uređivanje slova	Pritisnite kad želite urediti svako pojedina slovo.	E-11
⑥		Tipka za razdvajanje slova u tekstu	Pritisnite kada želite razdvojiti slova u rije i da biste mogli odvojeno da ih uredite.	E-10
⑦		Tipka za razmak	Pritisnite da promijenite razmak između slova i rije i.	E-10
⑧		Tipka za odabir slova	Pritisnite da izaberete određeno slovo koje ćete upotrijebiti u projektu.	E-14

## Promjena boje u slovnim uzorcima

Kombinirani uzori sastavljeni od slova abecede mogu se izvesti u bilo kojoj drugoj boji. Ako je tipka MULTICOLOR uključena, stroj se zaustavlja kad se završi vez svakog slova, tako da se konac može promijeniti u drugu boju.

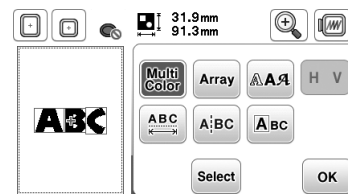
- 1 Stisnite  tako da se promijeni u . Ponovnim pritiskom na tipku, vraćate se u prvobitnu postavku.



- 2 Stisnite  da se vratite na zaslon za uređivanje uzorka.

Pritisnite  da promijenite redoslijed boja u vezu.

- 3 Kada izvezete jedno slovo, promijenite boju konca, pa izvezite sljedeće slovo.

## Izbor između vodoravno i okomito ispisanog teksta

Kad u režimu izbora slova odaberete japanski font, možete izabrati želite li da tekst bude ispisan vodoravno ili okomito.

- 1 Stisnite  da izaberete vodoravnu (H) ili okomitu (V) verziju.

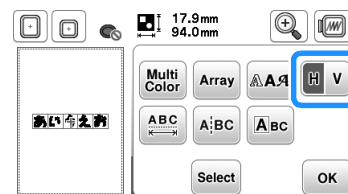

- 2 Stisnite  da se vratite u režim za uređivanje uzorka.

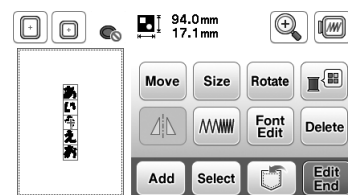

### Bilješka

Fontovi zapadnih pisama ne mogu se raditi okomito.

## Promjena fonta ve unesenih slova

Kad završite sa unosom teksta, možete primijeniti font slova.

1 Pritisnite 

2 Izaberite font koji želi te upotrijebiti.

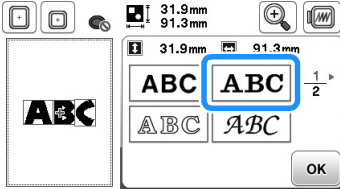

→ Na zaslonu se pojavljuje tekst ispisan novim fontom.

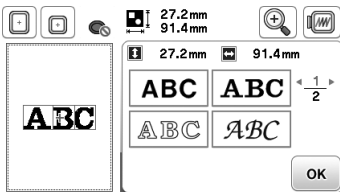

### Bilješka

Postoje neki fontovi koje nije mogu e izmjeniti.

## Promjena razmaka izme u slova

1 Pritisnite 

2 Pritisnite   da biste pove ali ili smanjili razmak izme u slova.

Pritisnite  da biste vratili postavke na prethodne.

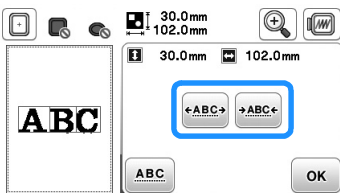

**A B C ↔ ABC**



3 Stisnite  da se vratite u režim ure ivanja.



### Bilješka

Smanjenje razmaka izme u slova

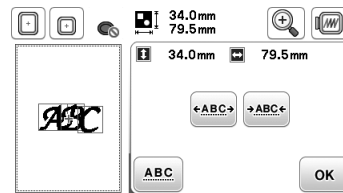
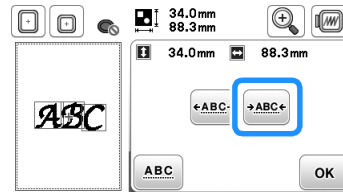

- Razmak izme u slova može se smanjiti na 50% najužeg znaka u grupi.
- Ne preporu uje se ure ivanje podataka i prijenos na druge ili starije verzije strojeva. Iste karakteristike se ne primjenjuju na drugim strojevima, pa se mogu pojaviti problemi.
- Razmak izme u znakova može se smanjiti samo kada su znakovi normalno raspore eni u ravnoj liniji.



## Razdvajanje kombiniranih slovnih uzoraka

Kombinirani uzorci slova mogu se razdvojiti za podešavanje razmaka izme u znakova ili za zasebno ure ivanje nakon unosa svih slova.

1 Pritisnite 

2 Klik na   da odredite na kom mjestu treba razdvojiti uzorak, pa pritisnite gumb . Na dolje prikazanom primjeru, prikazano je razdvajanje izme u slova A i B.

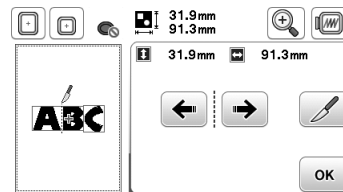

### Bilješka

Jednom razdvojeni uzorak, više se ne može spojiti.

- 3 Stisnite **OK** da se vratite u režim za uređivanje.

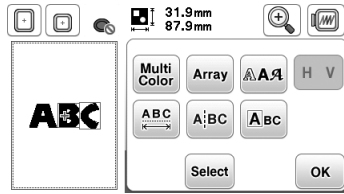

## Uređivanje/promjena pojedinačnih slova

Pritisnite **A Bc** da biste ušli u režim za pojedinačnu izmjenu slova. Promjene se odnose na oblik i veličinu svakog pojedinačnog slova.

### Promjena veličine slova

- 1 Stisnite **A Bc**

2

- Za izbor slova, pritisnite tipku **←** ili **→**.
- Izabrano slovo bit će obilježeno crvenim okvirom.

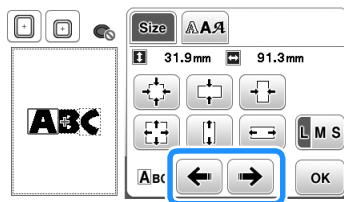

- 3 Izaberite smjer u kojem ćete promijeniti veličinu.  
Za više pojedinačnosti o različitim tipkama pogledajte postupak u odjeljku „Promjena veličine uzorka“ na stranici E-6

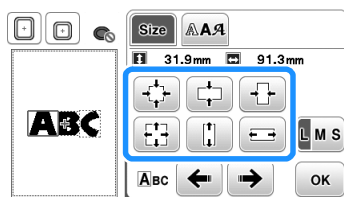

**ABC → ABC**

- 4 Stisnite **OK** da se vratite u režim uređivanja.

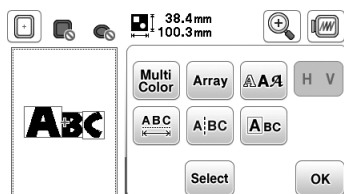

### Promjena fonta

- 1 Stisnite **A Bc**

- 2 Stisnite **A A A** da biste došli do slova/rije i kojoj želite promijeniti font.

- Za izbor slova, pritisnite tipku **←** ili **→**.
- Izabrano slovo bit će obilježeno crvenim okvirom.

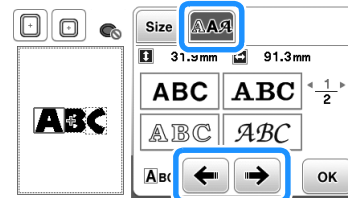

- 3 Izaberite font koji želite upotrijebiti.

→ Odabrano slovo mijenja se u izabrani font.

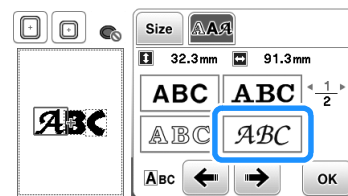

**ABC → ABC**

- 4 Stisnite **OK** da se vratite u režim uređivanja fonta.

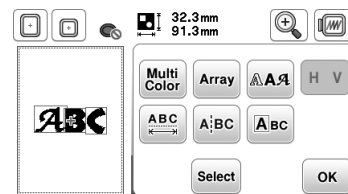

## Promjena oblika i položaja slovnog uzorka

1 Pritisnite **Array**

2 Pritisnite gumb koji prikazuje oblik koji želite da poprimi vaš slovni uzorak.

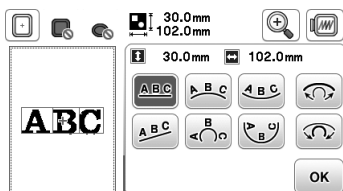

- Kad birate lučni oblik, pritisnite ili da biste primijenili oblik luka.

: iničasti luk.

: . . . luk.

### Podsjetak

- Kad odaberete ili ili promijenite ili . Tako možete promijeniti i kosinu teksta.

→ Na zaslonu e se pojaviti sljedeći prikaz:

□ **Primjer:**

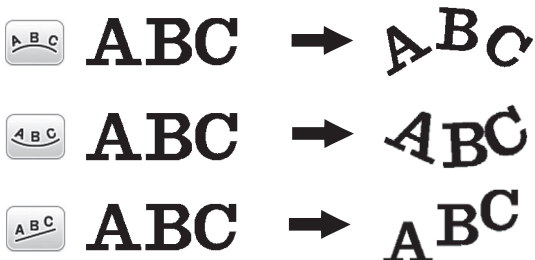

3 Stisnite **OK** da se vratite u režim uređivanja fonta.

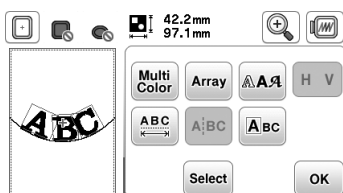

# Kombiniranje uzoraka/motiva

## Izmjena kombiniranih uzoraka

- Primjer: Kombiniranje i izmjena jednog izvezenog motiva i lu no postavljenog natpisa.



1 Stisnite da izaberete željeni motiv za vez.

2 Nakon što ste odabrali motiv za vez, pritisnite .

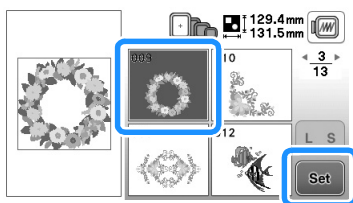

3 Stisnite .

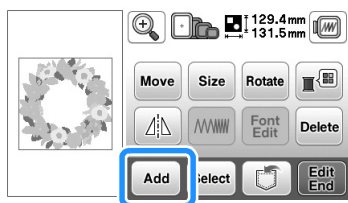

4 Stisnite da uđete u meni za odabir slova.

Pritisnite da se vratite na prethodni zaslon.

5 Stisnite i unesite riječ "Spring".

→ Utipkana slova pojavljuju se u gornjem dijelu zaslona.

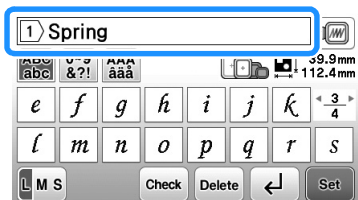

6 Stisnite .

7 Stisnite .

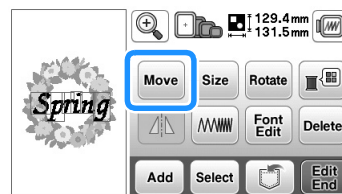

8 Stisnite da dovedete slova u željeni položaj.

- Slova možete micati i preklapati ih prstom.

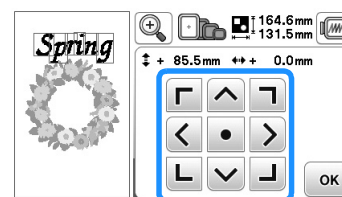

9 Stisnite da se vratite u režim uređivanja.

10 Stisnite i da biste promijenili izgled svakog slova. Zatim pritisnite dva puta da biste se vratili u režim uređivanja.

Nakon ovih koraka, zaslon treba izgledati ovako:

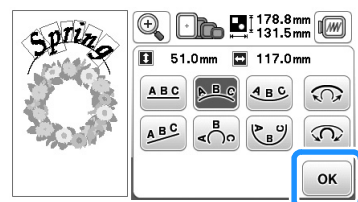

11 Stisnite da promijenite boju slova.

→ Na zaslonu se pojavljuje paleta boja konaca.

- Pogledajte stranicu E-7 za više podataka o promjeni boje.

12 Stisnite da se vratite u režim uređivanja.

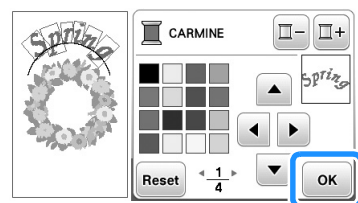

- 13 Kad završite s izmjenama, pritisnite **Edit End** i zatim **Emb-zoideny**.  
 Nakon ovih koraka, pojavljuje se zaslon za vez.

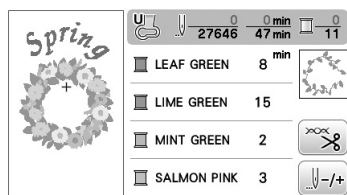

- 2 Sad slijedi izrada slova.

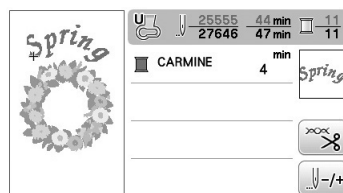

### Izbor kombiniranih uzoraka

Ako je kombinirate više motiva, pritisnite tipku SELECT da odaberete uzorak koji želite izmjeniti. Inače, uzorci se mogu izabrati i izravnim dodirrom na zaslon.

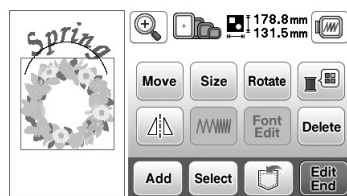
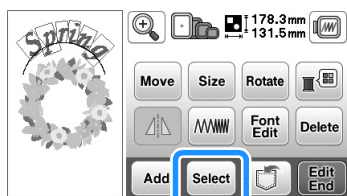

### Bilješka

Uzorci koji se preklapaju ne mogu se izabrati dodirrom, već za to morate upotrijebiti tipku SELECT.

## Izrada kombiniranih uzoraka

Kombinirani uzorci bit će izvezeni onim redoslijedom kojim ste ih unijeli. U ovom primjeru, redoslijed veza bit će sljedeći:

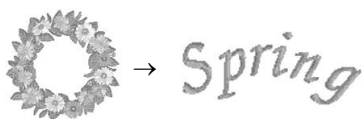

Za više pojedinosti o redoslijedu veza, pogledajte odjeljak na početku ovog poglavlja.

- 1 Vežite uzorak prateći redoslijed boja na zaslonu.

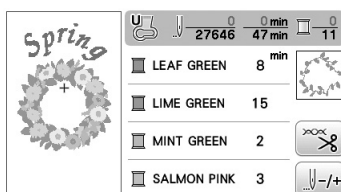

→ Nakon što je motiv završen, kursor [+] se premjesti na slovni dio uzorka.

## Ure ivanje/izmjena svih uzoraka

Kada je **Edit/End** tipka pritisnuta u režimu ure ivanja, pojavljuje se zaslon za podešavanje veza. Kad završite s izmjenom uzorka, pritisnite tipku EMBROIDERY (obilježena brojem 3).

### Zaslon za podešavanje veza

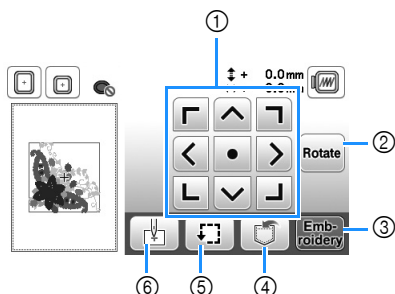

Br.	Izgled	Naziv gumba	emu služi	Strana
①		Gumb za pomicanje	Pritisnite ove gumbе da biste pomjerali mustru u smjeru prikazanom strelicom. (Pritisnite srednju tipku da biste vratili mustru u središte područja veza.)	E-15
②		Gumb za obrtanje	Pritiskom na ovaj gumb, dijela mustra e se zarotirati.	E-15
③		Gumb za vez	Pritisnite ovaj gumb da biste otvorili zaslon za vez.	-
④		Gumb za memoriranje	Pritisnite da biste umemorirali mustru u memoriju stroja ili na USB.	E-31
⑤		Probni gumb	Pritisnite ovaj gumb da biste provjerali položaj mustre. Okvir za vez se pomjera tako da možete provjeriti ima li dovoljno prostora za šivanje mustre. Za detalje pogledajte „Provjera položaja mustre“ u odjeljku „Osnovne operacije“.	-
⑥		Po etni gumb	Pritisnite ovaj taster da biste pomjerali iglu u po etni položaj i da biste je poravnali sa položajem mustre.	E-15

### Pomicanje dijelog uzorka/motiva

Pritisnite da biste pomjerali dijeli uzorak.

Za više pojedinositi pogledajte „Provjera položaja mustre“ u odjeljku „Osnovne operacije“.

### Obrtanje dijelog uzorka

Pritisnite da biste obrnuli dijeli uzorak ili motiv.

Za više pojedinositi pogledajte odjeljak "Obrtanje mustre" na strani E-7.

### Poravnavanje uzorka i igle

□ Primjer: Poravnanje donje lijeve strane uzorka i igle

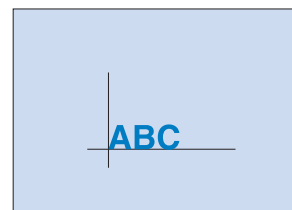

1 Obilježi te na tkanini po etni položaj veza, kao što je prikazano na slici.

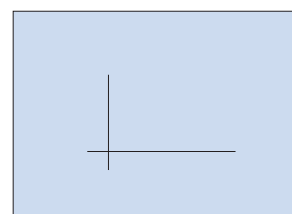

2 Stisnite

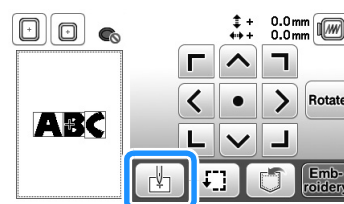

3 Stisnite

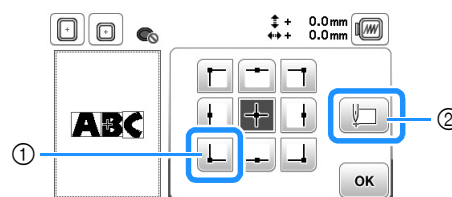

① Po etni položaj

② Ovaj gumb se koristi za poravnanje povezanih slovnih znakova. (strana E-16)

→ Položaj igle pomjera se u donji lijevi kut uzorka (okvir za vez pomjera se tako da je igla bude ispravno postavljena).

4 Stisnite

- 5 Klik  i pomo u strelica poravnajte iglu sa oznakom na tkanini i po nite radi ti motiv.

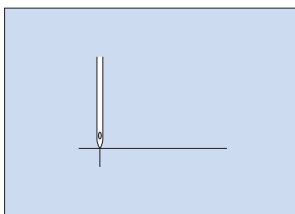



## Vezenje povezanih znakova

Slijedi postupak opisan u nastavku za vezenje znakova u jedan red kada se djeli motiv širi izvan okvira za vez.

- Primjer: Povezivanje "DEF" sa znakovima "ABC" pomo u okviru za vez 10 cm × 10 cm (4 in a × 4 in a) (prodaje se odvojeno s pojedinim modelima)

**A B C D E F**

- 1 Odabrati motive znakova za "ABC", pa pritisnuti  i .



### Bilješka

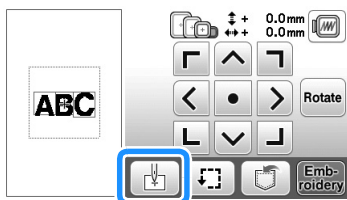

- Za pojednosti o odabiru motiva znakova, pogledati „Odabir motiva znakova, str. E-2

- 2 Pritisnite .



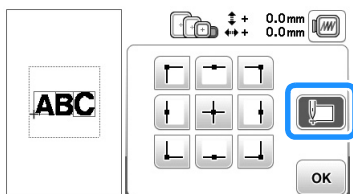

- 3 Klik  i onda pritisnuti .



→ Igla je postavljena u donjem lijevom kutu motiva. Okvir se pomi e tako da igla bude ispravno postavljena.

### Bilješka



- Za otkazivanje podešavanja po etne to ke i povratak po etne to ke u središte uzorka, pritisnite gumb .
- Klik  za odabir druga ije po etne to ke vezenja.

- 4 Pritisnite .

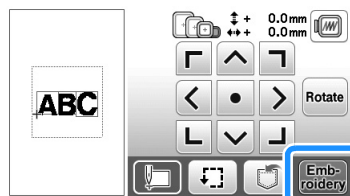

- 5 Spustite stopicu i pritisnite start/stop" tipku zapo etak vezenja.

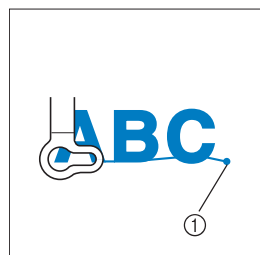

- 6 Po svršetku vezenja, odreži te konce i ukloni te okvir za vez, zatim pritisni te tipku OK.

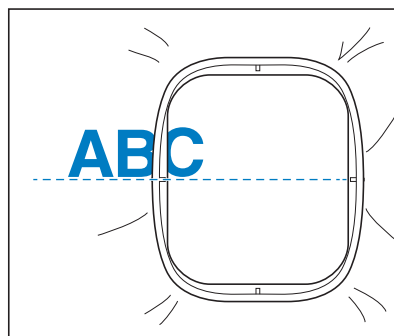

1Kraj vezenja

- 7 Postavi te tkaninu u okvir tako da desna stranaslava „C“ bude djelimi no unutar okvira; pazi te daslova ostanu ravna. Zatim ponovo spoji te ram tako dapreostali znakovi („DEF“) mogu biti izvezeni.



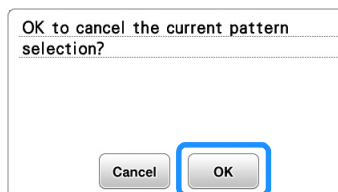

- 8 Klik  i onda pritisnuti .





9 Kao u koraku 1 , odaberi te slovne znakove DEF

10 Pritisnite 

11 Klik  i odmah zatim .

→ Iгла je postavljena u donjem lijevom kutu motiva. Okvir za vez se pomjera tako da igla bude ispravno postavljena.

12 Klik  i strelicama poravnajte iglu s uzorkom veza.

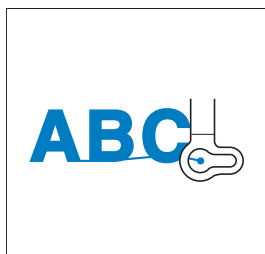
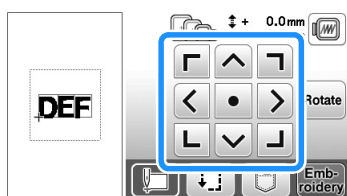

13 Pritisnite 



14 Spusti te stopicu i pritisni te tipku start/stop“ da zapo nete vezenje preostalih motiva znakova.



# Aplikacije

## Vez uzoraka sa aplikacijama

Kada se prikaže zaslon za vez aplikacija

-  (MATERIJAL ZA APLIKACIJU),
-  (Položaj APLIKACIJE) ili
-  (APLIKACIJA), slijedi te dolje prikazane korake:

1. Izrada same aplikacije
- ↓
2. Šivanje položaja aplikacije na osnovnu tkaninu
- ↓
3. Ljepljenje aplikacije na osnovnu tkaninu
- ↓
4. Izrada ostatka uzorka

Potreban materijal:

- Tkanina za aplikaciju
- Tkanina za osnovu aplikacije
- Materijal za stabilizaciju
- Kroja ko lje pilo
- Konac za vez

### Bilješka

Ako se gornji simboli pojave na popisu boja, to ni nazivi i brojevi boja konca koje e se koristi ti ne e se pojaviti. Odaberi te boje konca u odnosu na boju aplikacije.

### ■ 1. Izrada aplikacije

- 1 Odaberi te željenu aplikaciju, zatim pre i te u režim rada za vezenje, kako je prikazano na slici.

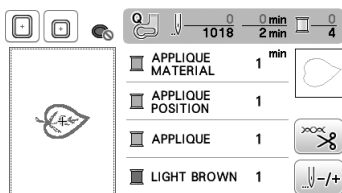

- 2 Pri vrsti te materijal za stabilizaciju na stražnju stranu tkanine sa aplikacijom.

Uba di te tkaninu u okvir za vez, a zatim prika i te okvir za na jedinicu za vez.

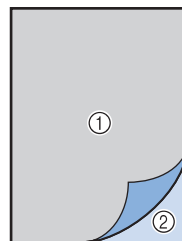

- ① Materijal za aplikaciju (pamuk, filci sli no)
- ② Flizelin ili neki drugi materijal za stabilizaciju

- 3 Uvedi te konac za vez ustroj, spusti te polugu stopice, a zatim pri ti sni te tipku start/stop da biste obradili izrezani dio aplikacije.

→ Po svršetku šivanja obrisa aplikacije, stroj se zaustavlja.

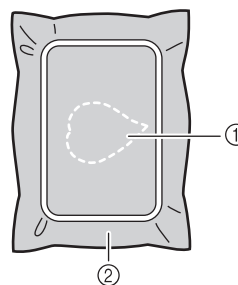

- ① Obris aplikacije
- ② Materijal za aplikaciju

- 4 Izvadi te tkaninu iz okvira za vez, zatim pažljivo izreži te aplikaciju.

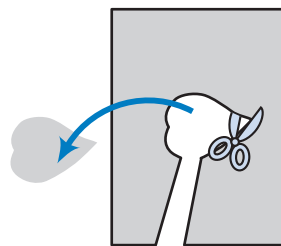

### Bilješka

- Ako izrežete aplikaciju duž unutarnje linije, možda ne e biti ispravno pri vrš ena na tkaninu. Stoga pažljivo izreži te aplikaciju duž linije rezanja.
- Nakon što izrežete aplikaciju, pažljivo ukloni te konac

## 2. Prišivanje aplikacije na osnovnu tkaninu

- 1 Pri vrstite materijal za stabilizaciju na stražnju stranu tkanine aplikacije. Ubacite tkaninu u okvir za vez, a zatim pri vrstite okvir na jedinicu za vez.
- 2 Uvedite konac u stroj, spustite stopicu i pritisnite gumb start/stop da biste prišli položaj aplikacije.

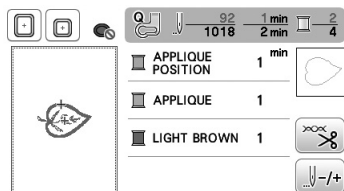

→ Nakon što završi sa šivanjem položaja aplikacije, stroj se zaustavlja.

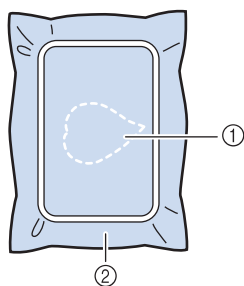

- 1 Položaj aplikacije
- 2 Osnovni materijal

- 3 Uklonite okvir za vez sa jedinice za vez.



### Bilješka

- Ne uklanjajte osnovnu tkaninu iz okvira sve dok se šivanje ne završi.

## 3. Ljepljenje aplikacije na osnovnu tkaninu

- 1 Nanesite tanak sloj ljepila na pozadinu aplikacije, pa je zalijepite u okvir obrisa koji ste napravili u koraku 2.

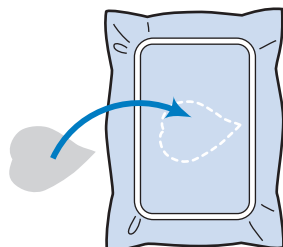

### Bilješka

- Ako aplikacija nije dobro zalijepljena za osnovnu tkaninu, može se podići i sa tkanine u toku šivanja, što dovodi do pogrešnog poravnjanja i lošeg rezultata.
- Ako nemate kroja ko ljepilo ili jednostavno ne volite tu metodu, profirajte koncem aplikaciju za osnovnu tkaninu.
- Ako koristite tanku tkaninu za aplikaciju, ojačajte je tako što ćete na nju glačalom naljepiti flizelin. Glala možete upotrebiti i za pri vršivanje aplikacije na mjesto primjene.
- Prije nego što pri vrstite aplikaciju na osnovnu tkaninu, nemojte uklanjati tkaninu iz okvira za vez.

- 2 Nakon što ste pri vrstili aplikaciju na osnovnu tkaninu, pri vrstite okvir za vez na stroj. Uvedite konac za vez u stroj, spustite polugu stopice, zatim pritisnite tipku start/stop da biste sašili aplikaciju.

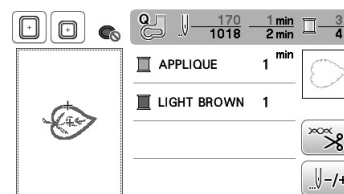

→ Po svršetku prišivanja aplikacije na osnovnu tkaninu, stroj se zaustavlja.

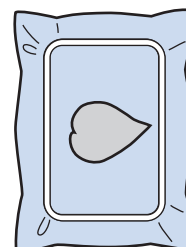

### Bilješka

- Ovisno od odabranog motiva,
  - (APPLIQUE MATERIAL),
  - (APPLIQUE POSITION) i (APPLIQUE) se možda ne pojave u sva tri koraka.
  - (APPLIQUE) pojavi ako se kao boja, vez izvesti koncem te boje.

## 4. Izrada ostatka uzorka

- 1 Promijeni te konac za vez prema redoslijedu boja, zatim završi te vezenje ostatka uzorka.

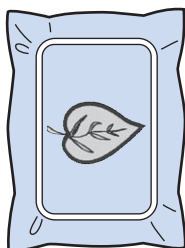
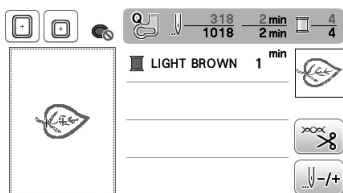

### Podsjetnik

- Buduci da se ljepak može zalijepiti na stopicu, iglu i ubodnu ploču, prije svršetka vezenja aplikacije, o istu te ljepilo sa svih dijelova stroja.
- Za najbolje rezultate, odreži te konac svaki put kad promijeni te boju.

## Korištenje ukvireni uzoraka za izradu aplikacija (1)

Za izradu aplikacije možete koristiti ukvirene uzorke iste veličine i oblika. Izvezi te jedan uzorak ravnim bodom i jedan satenskim.

- 1 Odaberi te ukvireni uzorak ravnog boda. Izvezi te ga na materijalu za nanošenje, a zatim ga uredno i obazrivo izreži te kako je prikazano na slici.

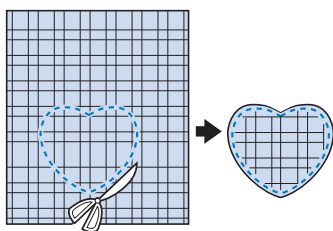
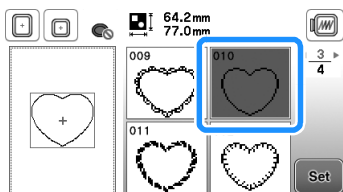

- 2 Izvezi te aplikaciju na osnovni materijal kako je prikazano na ilustraciji.

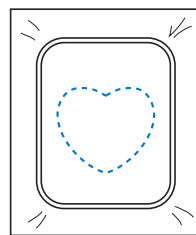

- 3 Nanesi te tanak sloj ljepila na pozadinu aplikacije ili je naprskaj te ljepilom u spreju, pa je zalijepi te na osnovnu tkaninu unutar obrisa izvezenog oblika.

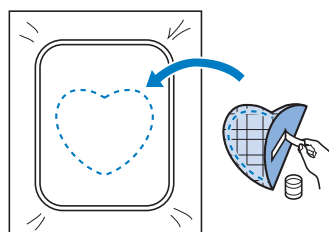

- 4 Izaberi te ukvireni uzorak satenskog boda istog oblika kao što je aplikacija, pa je izvezi te.

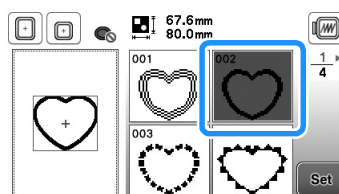

### Bilješka

- Ako prilikom odabira promijeni te veličinu ili položaj uzorka, zabilježi te njenu veličinu i lokaciju.

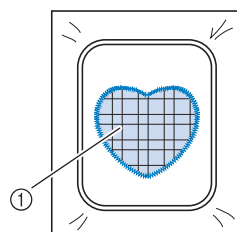

① Materijal za aplikaciju

## Korištenje uokvirenih uzoraka za izradu aplikacija (2)

Ovo je još jedan način izrade aplikacija pomoću uokvirenog uzorka za vez. Ovim postupkom ne morate uklanjati tkaninu iz okvira za vez. Napravite jedan uzorak ravnim bodom, a drugi satenskim.

- 1 Izaberite uzorak koji se radi ravnim bodom, pa ga izvezite na osnovnu tkaninu.

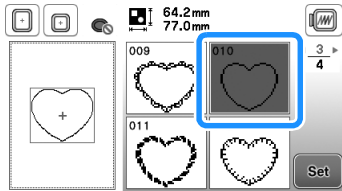

- 2 Postavite tkaninu za aplikaciju preko motiva izvezenog u koraku 1 (vidjeti sliku).

- Pazite da tkanina za aplikaciju u potpunosti prekrije izvezenu mustru.

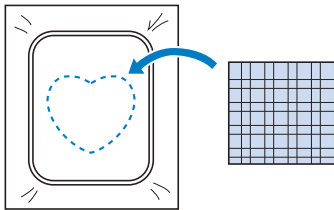

- 3 Napravite isti uzorak na tkanini za aplikaciju.

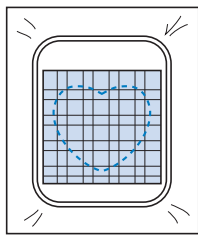

- 4 Uklonite okvir iz jedinice za vez, pa izrežite uzorak sa vanjske strane.

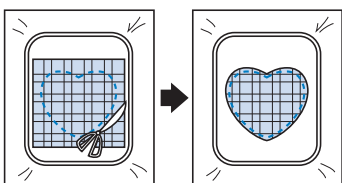

## Bilješka

- Ne uklanjajte tkaninu iz okvira za vez tokom izrezivanja. Također, nemojte vući ili gurati tkaninu. U suprotnom, tkanina se može olabaviti u okviru.

- 5 Izaberite uzorak koji se radi satenskim bodom (uzorak treba biti istog oblika kao i prethodni).

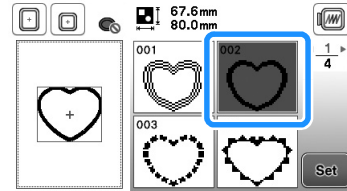

## Bilješka

- Ne mijenjajte veličinu i položaj uzorka.
- Ako prilikom odabira promijenite veličinu ili položaj uzorka, zabilježite veličinu i lokaciju.

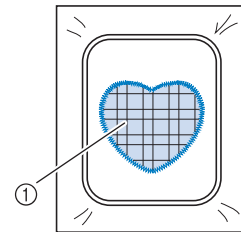

① Materijal za aplikaciju

- 6 Vratite okvir na jedinicu za vez i izvezite uzorak satenskim bodom da biste napravili aplikaciju.

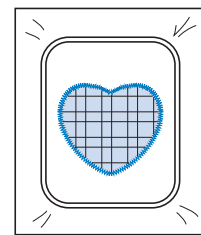

## Izrada podijeljenih motiva i uzoraka

S PE-DESIGN verzijom 7 ili novijom PE-DESIGN NEXT možete stvoriti podijeljene uzorke. U tom su slučaju uzorci veći od okvira tog veza i podijeljeni su u nekoliko dijelova, koji se kasnije kombiniraju da bi se dobio jedan uzorak.

Za više pojedinosti o stvaranju podijeljenih uzoraka za vez i za detaljnija objašnjenja, pogledajte upute za uporabu isporučene s PE-DESIGN verzijom 7 ili novijom ili PE-DESIGN NEXT.

Sljedeći postupak opisuje kako da sa USB-a preotirate ovaj podijeljeni uzorak i izradite ga.

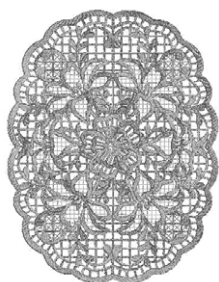

- 1 Ubadite USB koji sadrži uzorak za podijeljeni vez, a zatim na njemu izaberite podijeljeni uzorak koji želite napraviti.

- Za više pojedinosti o tome kako se biraju uzorci sa USB-a, pogledajte odjeljak na strani E-34.

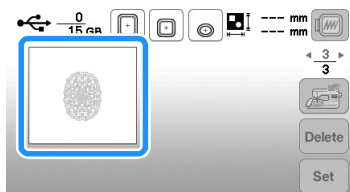

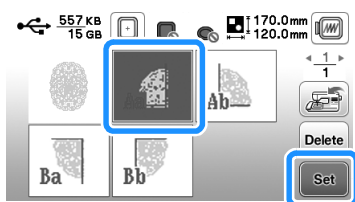

→ Pojavljuje se zaslon tako da možete odabrati dio podijeljenog uzorka.

- 2 Izaberite dio  koji želite raditi i pritisnite .



Dijelove birajte abecednim redom.

Tipkama  ili  pomjerate se na prethodnu ili narednu sliku.

- 3 Ako želite, uredite uzorak, pa pritisnite .

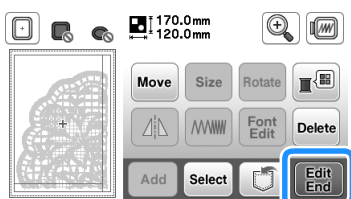

- 4 Pritisnite .

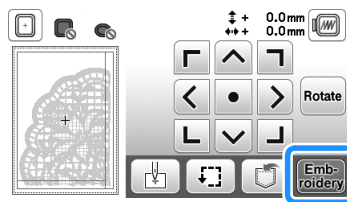

- Za više pojedinosti o uređivanju uzorka, pogledajte odjeljak na strani E-15.

### Podsjetnik

Pritiskom na  tipku možete zarotirati uzorak.

- 5 Pritisnite start/stop gumb i izvežite odabrani dio podijeljenog uzorka.

- 6 Nakon što završite vezenje dijela uzorka, pojaviće se poruka.

Pritisnite tipku .

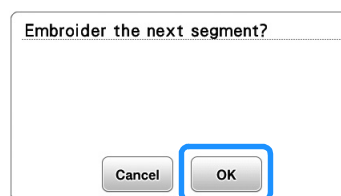

→ Pojavljuje se zaslon tako da možete odabrati novi dio podijeljenog uzorka.

- 7 Ponovite korake od 2 do 6 da biste napravili i ostatak uzorka.

# Podešavanja tijekom procesa veza



### Bilješka

- Pri uklanjanju ili pri vršivanju okvira za vez, pripazite da ne udarite u nosa ili stopicu jedinice za vez. Ina e, uzorak ne e biti pravilno izvezen.

## Ako ponestane konca na špulici

Kada tijekom postupka veza u špulici po ne ponestajati konca, stroj e se zaustaviti i na zaslonu e se pojaviti donja poruka. Ako vam je ostalo još samo malo do kraja, pritisnite gumb OK i, stroj e napraviti još oko 10 završnih bodova bez potrebe za premotavanjem donjeg konca. Stroj e se sam zaustaviti nakon desetak šavova.

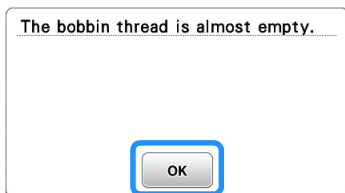

- 1 Pritisnite OK.



→ Nakon automatskog rezanja konca, vezna ruka e se pomaknuti.

- 2 Otključajte ručicu osiguranja okvira za vez, pa ga uklonite.

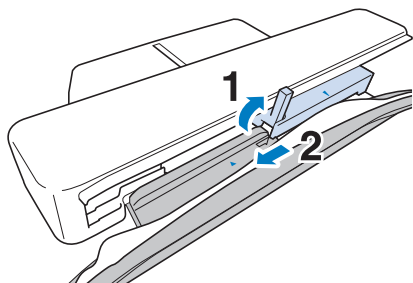

- 3 Uklonite poklopac sa špulice, pa ubacite namotanu špulicu u stroj.

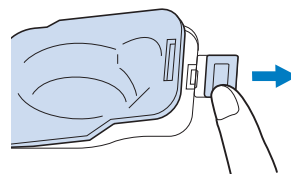

- 4 Pritisnite tipku OK.

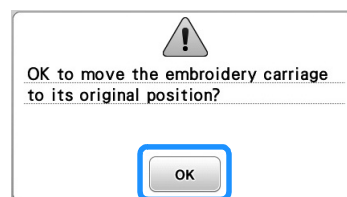

- 5 Postavite okvir za vez.



- 6 Da biste se vratili na mjesto na kom ste se zaustavili, pratite korake od 3 do 6 u sljedećem odjeljku.

## Ako konac pukne tijekom rada

- 1 Pritisnite start/stop gumb i zaustavite stroj.
- 2 Ako je pukao gornji konac, ponovo ga uvedite u stroj. Ako je pukao donji konac, pritisnite gumb OK, pa ponovite korake od 1 do 6 iz prethodnog odjeljka.

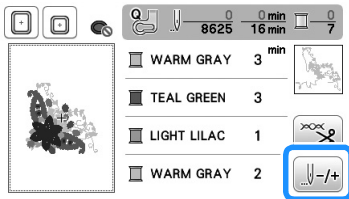
- 3 Pritisnite -/+



- 4 Klik na -1, -10 ili -100 da dovedete iglu na mjesto prije pucanja konca.

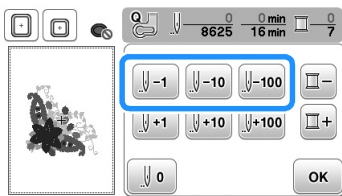

### Bilješka

- Ako se ne možete vratiti na mjesto na kom vam je pukao konac, pritisnite + da izaberete boju, pa se pomjerite na po etnu poziciju te boje. Nakon toga, ponovite postupak iz prethodnog koraka.

- 5 Klik na  da se vratite na prvobitni zaslon.

- 6 Spustite polugu stopice, potom pritisnite start/stop gumb i nastavite raditi.

## Ponovno pokretanje ispo etka

- 1 Pritisnite -/+

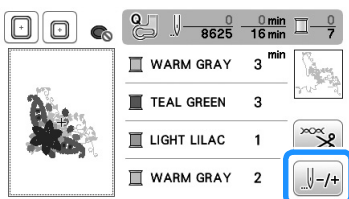

- 2 Pritisnite  0

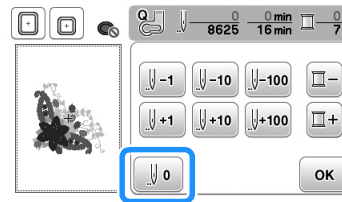

→ Okvir za vez se pomjera i vraća iglu na po etak uzorka.

- 3 Spustite stopicu i po nite raditi.

## Nastavak rada nakon nestanka struje ili nehoti nog iskljuivanja stroja

Trenutna boja i broj bodova uvaju se nakon zaustavljanja postupka veza. Sljedeći put kada uključite stroj, možete nastaviti raditi postojeći uzorak ili ga izbrisati.

### Bilješka

- ak i ako se napajanje isključi u sred veza (ili sami isključite uređaj), kada ga ponovno uključite, uređaj se vraća na to mjesto na kojemu je vez prekinut.

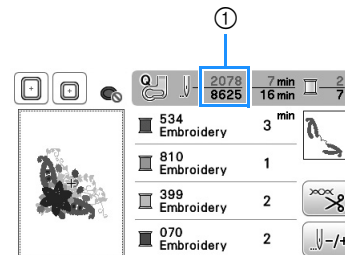

① Trenutni broj bodova kada je proces veza zaustavljen

### Bilješka

- Nemojte uklanjati jedinicu za vez, jer u tom slučaju vaš dizajn neće ostati u memoriji.

- 1 Uključite stroj.

- 2 Slijedite upute na zaslonu i nastavite raditi.



**3** Namjesti te okvir za vez, pa pritisni te OK

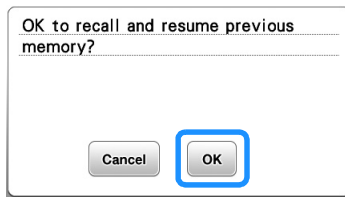

→ Pojavljuje se prethodni zaslon prikazan prije isklju ivanja stroja.



**Bilješka**

Ako želite zapo eti nov uzorak, pritisni te gumb CANCEL da bi vam se pojavio zaslon za odabir.

**4** Nastavi te radi ti.

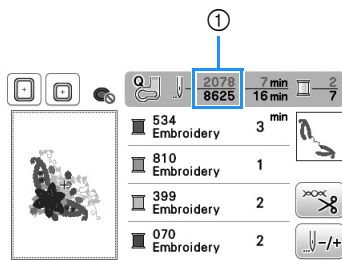

① Broj bodova u trenutku nastavka rada

## Razne druge postavke na vezu

### Podlašavanje napetosti konca

Pri vezu, nategnutost konca treba podesiti tako da se gornji konac malo vidi i na stražnjoj strani tkanine.

#### ■ Ispravna napetost konca

Uzorak se vidi sa stražnje strane tkanine. Ako nategnutost konca nije pravilno podesena, uzorak ne e ispasti kako treba. Tkanina e se vjerojatno nabrati, a može se desiti i da se konac pokida.



- ① Gornja strana tkanine
- ② Stražnja strana tkanine



#### Bilješka

- Ako je napetost konca postavljena prelabavo, stroj se može zaustaviti tijekom rada. To nije kvar. Samo malo pove ajte napetost i nastavite raditi.



#### Podsjetnik

- Ako isključite stroj iz utičnice ili odaberete drugi uzorak, napetost konca vratiti e se na automatsko podlašavanje.
- Kada pozovete spremljeni uzorak, podlašavanje nategnutosti konca ostati e isto kao u trenutku kad ste ga sa ulali.

#### ■ Gornji konac je prenategnut

Kada je nategnutost konca prejaka, konac je vidljiv s prednje strane tkanine.



#### Bilješka

- Ako je donji konac pogrešno namotan, nategnutost gornjeg konca biti e prejaka. U ovom slu aju, pogledajte odjeljak „Postavljanje donjeg konca“, pa ga ponovo namotajte.



- 1 Prednja strana tkanine
- 2 Stražnja strana tkanine

1 Pritisnite

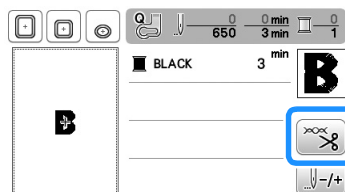

2 Pritisnite da smanjite napetost konca.

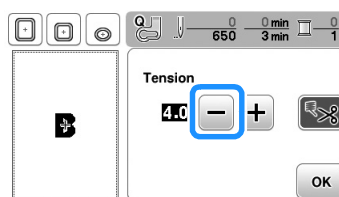

3 Pritisnite tipku

#### ■ Napetost gornjeg konca je preslaba

Ako je nategnutost gornjeg konca preslaba, gornji konac biti e previše labav što e rezultirati pojavom petljica na prednjoj strani tkanine.



#### Bilješka

- Ako je gornji konac pogrešno uveden, njegova nategnutost biti e neispravna. U tom slu aju, pogledajte odjeljak „Uvo enje gornjeg konca“, pa ga ponovo uvedite u stroj.

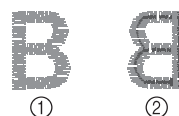

- 1 Prednji dio tkanine
- 2 Stražnji dio tkanine

1 Pritisnite

2 Pritisnite da pove ajte napetost konca.

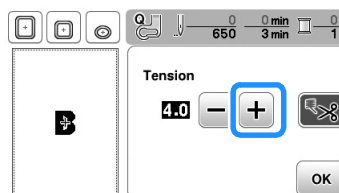

**3** Pritisnite te tipku 



**Bilješka**

Otvorite zaslon za podešavanje parametara veza, a zatim prilagodite napetost konca. Odabrana postavka primijenit će se na sve uzorke.

Ako je ukupna napetost preslaba, podesite je na zaslonu za podešavanje.

Pritisnite + za povećanje napetosti gornjeg konca ili, - za smanjenje napetosti.

Ako je potrebno dodatno fino podešavanje za svaki uzorak, pogledajte "Podešavanje napetosti navoja" na stranici E-26.

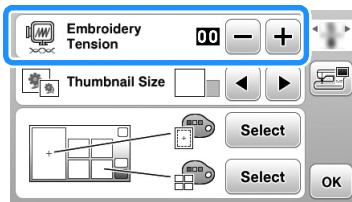

**Podešavanje unka (bez boje na vijku)**

Unak za špulicu (bez boje na vijku) može se podesiti kada su potrebne promjene zatezanja donjeg konca zbog prilagodavanja različitim vrstama donjeg konca.

Da biste prilagodili nategnutost konca na unku (bez boje na vijku), okrenite vijak sa urezanom glavom (-) malim odvijačem.

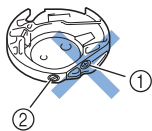

- 1 Ne dirajte ovaj vijak!
- 2 Ovaj vijak zavrnite/odvrtite malim odvijačem

**Isppravna nategnutost**

Gornji konac blago je vidljiv na stražnjem dijelu tkanine.



- 1 Prednji dio tkanine
- 2 Stražnji dio tkanine

**Donji konac je previše labav**

Donji konac se vidi sa prednje strane tkanine.

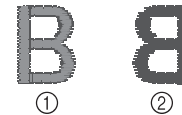

- 1 Prednji dio tkanine
- 2 Stražnji dio tkanine

Ako se ovo dogodi, okrenite vijak (-) na unku u smjeru kazaljke na satu, pazite i da ga ne prenategnute. Dovoljno je da ga okrenete za 30 do 45 stupnjeva i donji konac će se nategnuti.

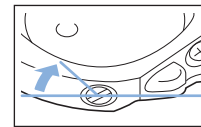

**Donji konac je prenategnut**

Gornji konac se zapetljava na prednjoj strani tkanine, a donji konac se ne vidi sa stražnje strane.



- 1 Prednji dio tkanine
- 2 Stražnji dio tkanine

Ako se ovo dogodi, okrenite vijak (-) na unku suprotno od kretanja kazaljke na satu, pazite i da ga ne otpustite prekomjerno. Dovoljno je da ga okrenete za 30 do 45 stupnjeva i donji konac će se otpustiti.

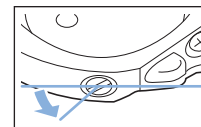

**⚠ POZOR**

- Kod podešavanja kućišta špulice, izvadi te špulicu iz kućišta.
- **NE PODEŠAVATI** položaj (+) vijka nakućištu špulice, jer ga to može oštetiti. Ime špulica postaje neupotrebljiva.
- Ako se vijak sa urezanom glavom (-) teško okrene, ne koristi te silu. Prekomjerno okretanje vijka ili upotreba sile u bilo kom (rotacionom) smjeru može dovesti do oštećenja kućišta špulice. Ako dođe do oštećenja, kućište špulice možda neće održavati odgovarajuću zategnutost.



## Uporaba funkcije automatskog rezanja konca

Kad uključite funkciju automatskog rezanja konca, stroj će ga odrezati nakon završetka vezenja svake pojedina boje.

Da biste uključili ili ovu funkciju, pritisnite i odmah potom . Ova funkcija može se uključiti i isključiti tijekom procesa rada.

1 Pritisnite tipku .

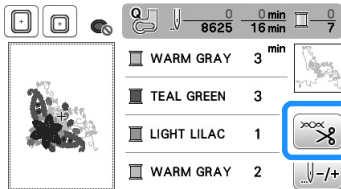

2 Pritisnite tipku da isključite funkciju automatskog rezanja konca.

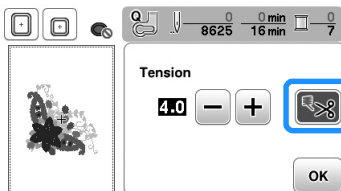

→ Tipka se mijenja u gumb .

Kad završite vezenje jedne boje, stroj se zaustavlja bez rezanja konca.

3 Pritisnite da se vratite na prethodni zaslon.

## Podešavanje brzine veza

1 Pritisnite tipku da se na zaslonu pojavi režim za promjenu brzine.

2 Promijenite maksimalnu brzinu veza tipkama / .

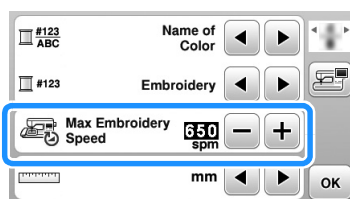

3 Pritisnite tipku OK da se vratite na prethodni zaslon.

## Podsjetnik

- "spm" znači "stitches per minute", to jest, broj izvezenih bodova u minuti.
- Kad radite na tankim ili veoma debelim tkaninama, smanjite brzinu veza.
- Brzinu veza možete promijeniti i nakon početka rada na uzorku.
- Podešena vrijednost maksimalne brzine veza ostaje nepromijenjena sve dok ne izaberete novo podešavanje. Postavka koju ste podesili prije isključivanja stroja ostaje na snazi i kada ga ponovo uključite.
- Smanjite brzinu veza i kada koristite posebne vrste konca (metalik ili silan).

## Promjena prikaza okvira za vez

1 Stisnite da vam se prikaže ovaj zaslon.

2 Nakon što uđete u prikaz okvira pritisnite ili da promijenite postojeći prikaz.

Da promijenite okvir:

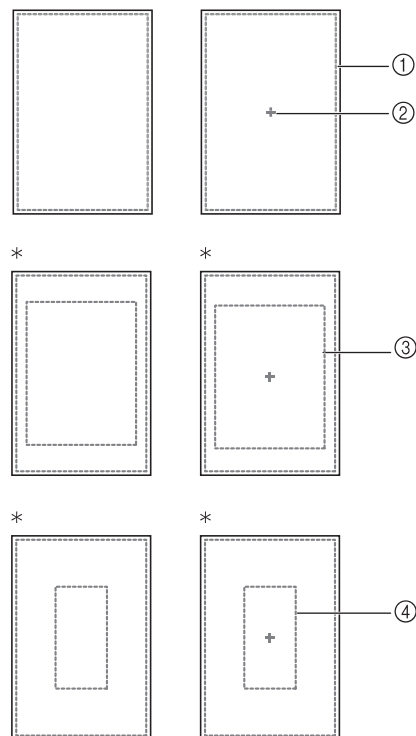
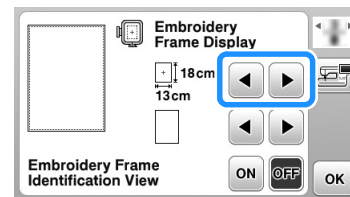

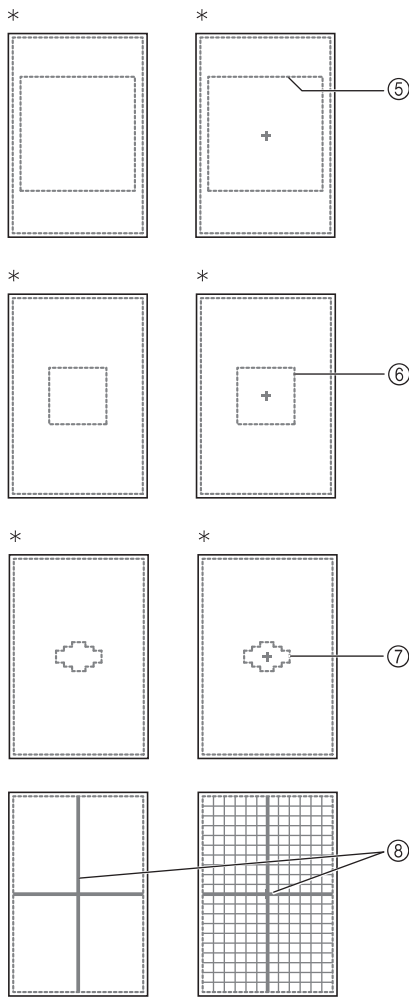

\* Prodaje se posebno uz neke modele.

1 Podru je vezenja posebno velikih okvira\* 26 cm x 16 cm (10-1/4 in a x 6-1/4 in a)

2 Središnja oznaka

3 Podru je vezenja velikih okvira\* 18 cm x 13 cm (7 in a x 5 in a)

4 Podru je vezenja okvira za vezenje rubova\* 18 cm x 10 cm (7 in a x 4 in a)

5 Podru je vezenja okvira za vezenje jorgana\* 15 cm x 15 cm (6 in a x 6 in a)

6 Podru je vezenja srednjih okvira\* 10 cm x 10 cm (4 in a x 4 in a)

7 Podru je vezenja za male okvire\* 2 cm x 6 cm (1 in a x 2-1/2 in a) 8

Rešetke

**3** Pritisnite tipku **OK** da se vratite na osnovni zaslon.

## Izbor/prikaz uzorka za vez u odnosu naveli inu okvira

Ako je „Prikaz identifikacije okvira za vez“ na zaslonu podšavanja postavljen na „UKLJU ENO“, uzorak se može urediti na zaslonu kao da je taj okvir postavljen.

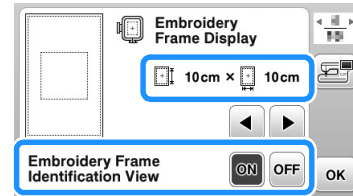

Kada je „Prikaz identifikacije okvira za vez“ postavljen na „ISKLUJ ENO“.

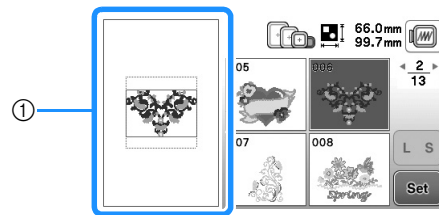

1 Prikazano je podru je vezenja za posebno velike ramove.

Kada je „Prikaz identifikacije okvira za vez“ postavljen na „UKLJU ENO“.

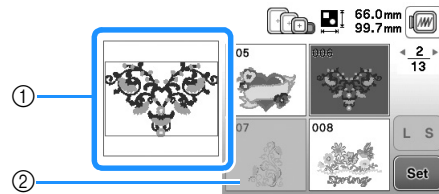

1 Prikazuje se podru je vezenja za odabrani okvir.

2 Uzorci koji se ne uklapaju u izabrani okvir zasjenjeni su i ne mogu se odabrati.



### Podsjetnik

- Uzorci koji se ne mogu raditi pomoću odabranog okvira neće biti dostupni na zaslonu za izbor uzorka.
- Uzorak se može povećati ili smanjiti unutar područja vezenja za odabrani okvir za vez.
- Kada povećate uzorak pritiskom na tipku na zaslonu za uređivanje, on će biti uvećan na 100% veličine za izabrani okvir za vez.

## Promjena boje pozadine na uzorku

Na zaslonu za podešavanja, mogu se promijeniti boja pozadine uzorka i slike. Ovisno od bojesamog motiva ili uzorka, odaberite željenu boju pozadine između 66 dostupnih podešavanja. To ćete učiniti na sljedeći način:

1 Klik na  da vam se otvori ovaj zaslon:

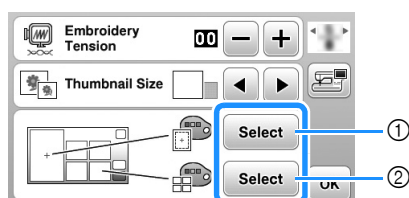

- ① Boja pozadine uzorka/motiva
- ② Boja pozadine slike

2 Pritisnite tipku .

3 Odaberite željenu boju između 66 različitih podešavanja.

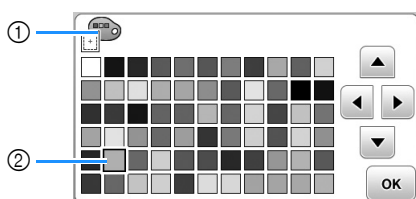

- ① Boja pozadine uzorka/motiva
- ② Odabrana boja

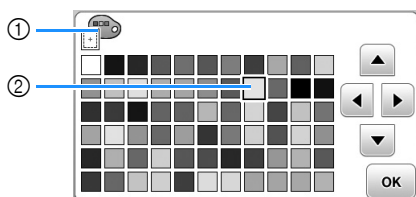

- ① Boja pozadine slike
- ② Odabrana boja

4 Klik na  dva puta da se vratite na prvobitni zaslon.

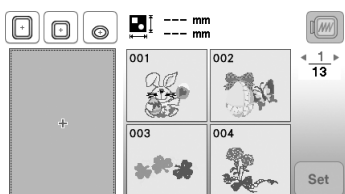



### Bilješka

- Postavka ostaje izabrana čak i kad je stroj isključen.

## Određivanje veličine slike uzorka

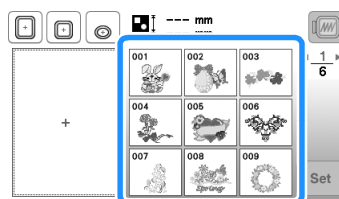
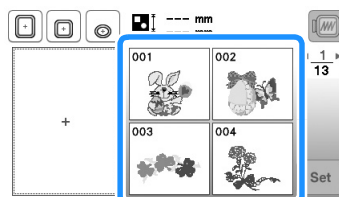
Slike za izbor uzoraka mogu se podešavati tako da se prikazuju u manjoj ili većoj veličini. Većina veza je 1,5 puta veća od manje.



1 Klik na  da vam se pokaže ovaj zaslon.

2 Klik na  ili  da odaberete željenu veličinu.

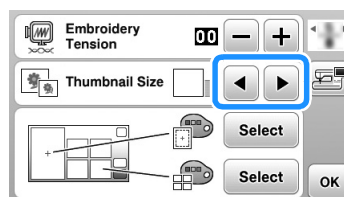

3 Klik na  da se vratite u prvobitni zaslon.

## Uporaba funkcije memorije

### Mjere opreza za podatke o vezu

Pridržavajte se ovih mjera opreza pri korištenju podataka o vezu koji nisu stvoreni i spremljeni u ovom stroju.

## ▲ POZOR!

- Kada upotrebljavate podatke o vezu koji nisu naši izvorni uzorci, konac se može pokidati i igla se može slomiti dok radite s prefinom gusto om uboda ili dok vezete tri ili više preklapaju ih šavova. U tom slučaju upotrijebite jedan od naših izvornih sustava za dizajn podataka za uređivanje parametara veza.

### ■ Vrste datoteka koje se mogu upotrijebiti

- Sa ovim strojem mogu se upotrijebiti samo datoteke podataka za vezu .pes, .phc i .dst. Uporaba podataka koji nisu sačinjeni pomoću naših sustava, može dovesti do kvara stroja.

### ■ Vrste USB-a koje možete upotrijebiti

Podaci o bodovima mogu se spremirati na USB bilo koje veličine i učitati se sa njega kad god vam zatreba.



#### Bilješka

- Brzina obrade može se razlikovati ovisno od količine pohranjenih podataka.
- U otvor ovog stroja može se povezati samo USB uređaj.
- Žaruljica za pristup treptati će kad se umetne USB uređaj. Uređaj će trebati oko 5 do 6 sekundi da prepozna USB. (Vrijeme ovisi o vrsti USB-a koji koristite).
- Za dodatne podatke pogledajte upute za uporabu koje ste dobili uz kupljeni USB.



#### Bilješka

- Datoteke za spremanje podataka, najbolje je napraviti na računalo.

### ■ Mjere opreza pri kreiranju podataka na računalo

- Ako ime datoteke/fasikle za vezu ne može da se učitava zato što, primjera radi, naziv sadrži posebna slova, datoteka se neće prikazati. Ako se to dogodi, dajte novi naziv datoteci/fasikli. Preporučujemo upotrebu 26 slova abecede (velika i mala slova), te brojeve od 0 do 9, "-" i "\_".

Ako su odabrani podaci o vezu veći od 18 cm × 13 cm, uzorak će se prikazati zarotiran za 90 stupnjeva kada se učitava i nakon rotiranja za 90 stupnjeva, podaci o vezu većem od 18 cm ne mogu se upotrebiti. (Svi dizajni moraju biti unutar veličine polja veličine 18 cm × 13 cm).

Ne mogu se prikazati niti .pes datoteke spremljene s brojevima ili brojem boja koje premašuju navedena ograničenja. Kombinirani dizajn ne smije premašiti maksimalno 200 000 točaka ili najviše 125 promjena boje (gornji brojevi su približni, ovisno o ukupnoj veličini dizajna). Upotrijebite jedan od naših programa za dizajn softvera da biste uredili uzorak u skladu s ovim specifikacijama.

Svi podaci o vezu pohranjeni u mapi stvorenoj na USB-u mogu se preuzeti u bilo kojem trenutku.

Ako i ako jedinica za vezu nije postavljena, stroj neće prepoznati podatke o vezu.

### ■ (.dst) podaci o vezu

- .dst podaci prikazuju se na zaslону liste motiva prema nazivu datoteke (stvarna slika se ne može prikazati). Može se prikazati samo prvih osam znakova imena datoteke.
- Budući da podaci Tajima (.dst) ne sadrže određene pojedinosti o boji konca, oni se prikazuju podrazumjevanim redoslijedom boje konca.

E

VEZENJE

## Spremanje uzoraka u memoriju stroja

Spremite u memoriju uređaja sve vezane uzorke koje ste uredili ili ete koristiti; na primjer, vaše ime, rotirani ili uređeni uzorci, repositionirani uzorci i još mnogo toga. U memoriju uređaja može stati oko 1MB pohranjenog materijala.



### Bilješka

- Nemojte nikad isključiti stroj iz napajanja dok je prikazan zaslon „Saving...“, jer uzorak neće biti spremljen. Uvijek sačekajte da se završi proces spremanja datoteke, pa tek onda isključite uređaj.



### Podsjetnik

- Potrebno je nekoliko sekundi da se datoteka sprema u memoriju stroja.
- Na strani E-34 objašnjeno je kako pozvati spremljeni uzorak.

- Klik na kada se uzorak koji želite spremiti nalazi na zaslonu za uređivanje ili onom za podešavanje veza.

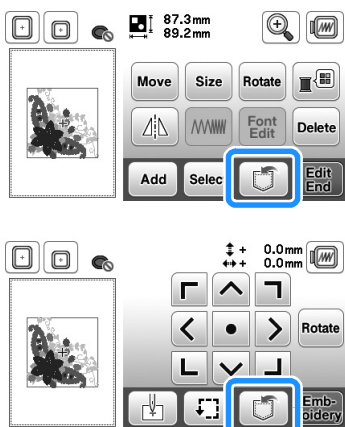

- Pritisnite tipku .

Pritisnite kad se želite vratiti na prvobitni zaslon bez spremanja datoteke.



→ Prikazuje se zaslon „Saving...“. Kada je uzorak spremljen, zaslon se automatski vraća na prvobitni.

## ■ Ako se memorija napuni

Ako se pojavi ovaj zaslon, spremljen je ili maksimalni broj uzoraka ili je uzorak koji želite spremiti prevelik da bi ga uređaj mogao spremiti. U tom slučaju morate nešto izbrisati iz memorije da biste mogli spremiti trenutni uzorak.

- Pritisnite tipku .

Pritisnite da se vratite na prvobitni zaslon bez spremanja datoteke.

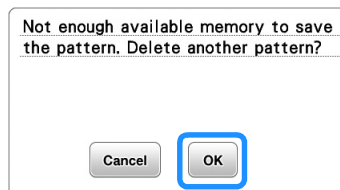

→ Stroj prikazuje trenutno nespremljenu datoteku.

- Izaberite uzorak koji želite obrisati.

Pritisnite da biste se pomaknuli na prethodnu, odnosno, sljedeću stranicu.



- Pritisnite tipku .

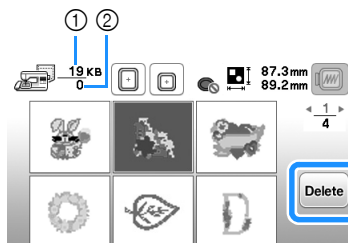

- Količina memorije koju zauzima uzorak koji želite obrisati
- Količina memorije stroja

- Pritisnite tipku .

- Ako riješite ipak ne obrisati uzorak, pritisnite tipku .



Prikazuje se zaslon koji vas pita želite li obrisati uzorak. Ako želite, pritisnite OK, ako ne, onda CANCEL.



## Podsjetnik

- Ako nakon brisanja uzorka ostane dovoljno memorije, uzorak koji želite spremiti automatski se spremiti. Ako nakon brisanja i dalje nema dovoljno memorije, ponovite prethodne korake da biste izbrisali drugi obrazac iz memorije uređaja.
- Spremanje datoteke traje nekoliko sekundi.
- Na strani E-33 pronađite pojedinih pozivanja uzorka iz memorije.

## Spremanje uzoraka na USB

Kad želite prebaciti neke uzorke iz memorije uređaja na USB, ubacite USB u za to namijenjen otvor na stroju.

## Podsjetnik

- USB memoriju možete kupiti bilo gdje, međutim, postoje neke vrste koje možda neće biti kompatibilne s ovim uređajem. Za više podataka, posjetite našu web stranicu.
- USB možete ubaciti ili izvaditi iz uređaja u bilo kom trenutku osim dok spremate ili brišete datoteke.

- 1 Klik na  kada se uzorak koji želite spremiti nalazi na zaslonu za uređivanje ili onom za podešavanje veza.

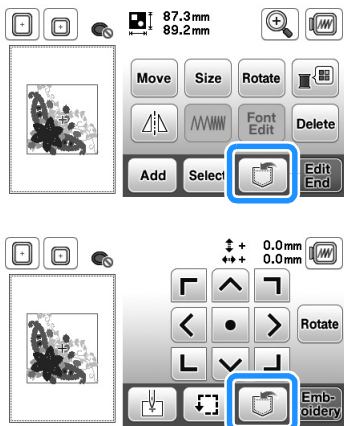

- 2 Ubacite USB u za to namijenjen otvor na stroju, onako kako je prikazano na slici.

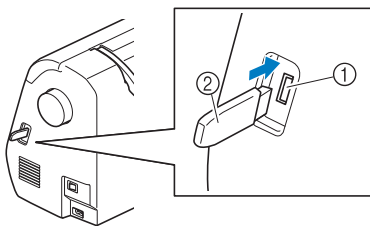

1 Otvor za USB  
2 USB uređaj

## Bilješka

- Brzina obrade može se razlikovati ovisno od količine podataka.
- U ulaz za USB ne ubacujte ništa osim USB uređaja. Inače se USB može oštetiti.

- 3 Pritisnite tipku .

Pritisnite  da se vratite na prvobitni zaslon bez spremanja datoteke.



→ Pojavljuje se zaslon "Saving..." i kada datoteka bude spremljena, zaslon se automatski vraća na prvobitni.

→ Uzorak će biti sačuvan u fascikli sa oznakom „bPocket“.

## Bilješka

- Nemojte umetati ili uklanjati USB tijekom postupka snimanja jer ćete izgubiti dio ili cijeli uzorak koji želite spremiti.

## Pozivanje spremljenog uzorka iz memorije ureaja

1 Pritisnite tipku 

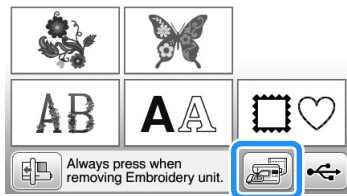

→ Stroj prikazuje sve do sada spremljene uzorke.

2 Pritisnite tipku uzorka koju želite pozvati.

Pritisnite   da se pomaknete na prethodnu/sljedeću stranu.

Pritisnite  kad želite izaći iz trenutnog menija.



### Podsjetnik

- Odabrani uzorak možete sačuvati izravno na USB ureaj pritiskom na ovu tipku .

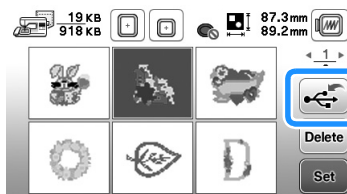

3 Pritisnite tipku  → Pojavljuje se zaslon za uređivanje uzorka.

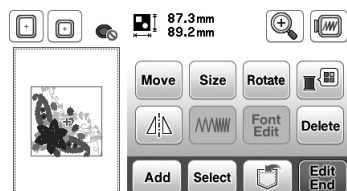

4 Podesite sve parametre onako kako želite i započnite vez.

## Pozivanje uzorka spremljenog na USB ureaju

Spremljene uzorke možete opozvati izravno s USB memorije. Prije spremanja datoteke važno je odrediti njezino mjesto u memoriji i dati joj odgovarajuće ime kako biste je kasnije lakše pronašli.

### Bilješka

- Brzina obrade može varirati u odnosu na količinu spremljenih podataka.

1 Ubacite USB ureaj u otvor na stroju. Vidjeti sliku na strani E-33.

2 Pritisnite tipku 

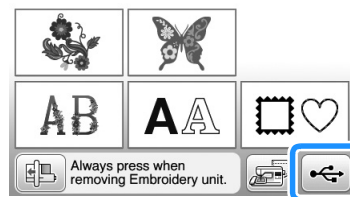

→ Prikazuju se sve fascikle sa spremljenim uzorcima.

3 Izaberite željenu datoteku. Kad pronađete uzorak koji želite pozvati, pritisnite njegovu tipku.

Pritisnite   da se pomjerite na prethodnu/sljedeću stranu.

Pritisnite  kad želite izaći iz menija bez pozivanja uzorka.



Prikazuju se svi uzorci koji se nalaze u toj fascikli.

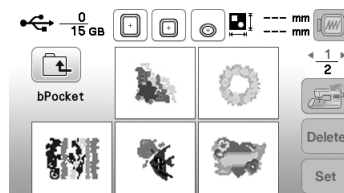

Prikazuje se naziv fascikle ili putanja do trenutne fascikle. Unutar nje, prikazuju se nazivi svih spremljenih uzoraka.

Fascikle ne možete napraviti na stroju. To je moguće uraditi jedino na računalu.

4 Pritisnite tipku uzorka koju želite pozvati.

Pritisnite   kad se želite pomaknuti na prethodnu ili sljedeću stranicu.

Pritisnite  da se vratite na prvobitni zaslon.

## 5 Pritisnite tipku **Set**

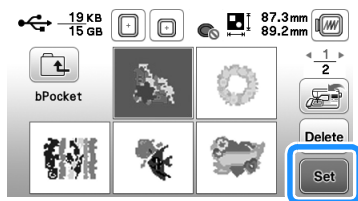

Pritisnite **Delete** da obrišete uzorak sa USB ure aja.

→ Prikazuje se zaslon za ure ivanje uzoraka.

## Podsjetnik

Odabrani uzorak možete spremiti pri tiskom na tipku . Ona e tada ostati u memoriji stroja.

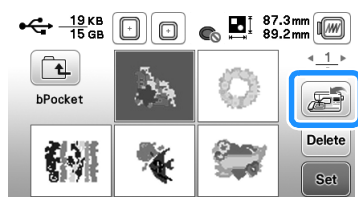

## 6 Ako želite, uredite uzorak, pa pritisnite **Edit End**

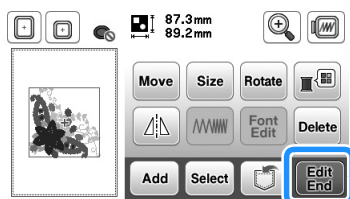

→ Prikazuje se zaslon za podešavanje uzorka.

## 7 Pritisnite tipku **Embroidery**

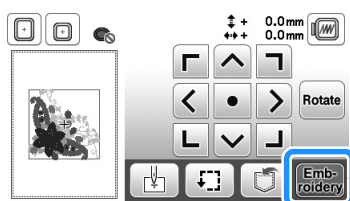

→ Prikazuje se zaslon za vez.



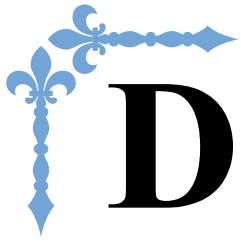

# Dodatak

Ovaj odjeljak pruža važne informacije za upravljanje strojem. Molimo pažljivo pročitajte sve priložene savjete i upute kako biste pronašli smjernice za rješavanje problema, kao i kako održavati stroj u najboljem mogućem stanju. O ovom odjeljku stranice su označene slovom "A".

## **Poglavlje 1 ODRŽAVANJE I RJEŠAVANJE PROBLEMA.....A2**

---

# Poglavlje 1 ODRŽAVANJE I RJEŠAVANJE PROBLEMA

## Ispravno održavanje

### Ispravno podmazivanje

Da bi se sprijeilo bilo kakvo oštećenje stroja, podmazivanje mora obaviti ovlaštena osoba.

Stroj je tvornički podmazan, podmazana tako da može neometano raditi i ne treba je dodatno podmazivati, već samo povremeno.

Međutim, ako ne možete okretati zamašnjak (ili ga je teško okrenuti) ili čujete neobičan zvuk izmeću dva podmazivanja, odmah zaustavite stroj i nazovite ovlaštenog prodavača ili Brother šiva u službu.

### Mjere opreza u vezi s položajem stroja

Nemojte držati stroj ni na jednom od gore navedenih mjesta, jer može doći do oštećenja stroja, na primjer zbog kondenzacije.

- Na mjestu s ekstremno visokom temperaturom
- Na mjestu s ekstremno niskom temperaturom
- Na mjestu s velikim promjenama temperature
- Na mjestu s mnogo vlage ili isparenja
- U blizini plamena ili grijanja
- Na otvorenom ili na izravnom suncu
- Na mjestu s puno prašine

#### Bilješka

- Kako biste produžili vijek trajanja vašeg stroja, ne ostavljajte ga dugo izvan upotrebe. čak i ako ga ne namjeravate koristiti neko vrijeme, povremeno ga uključite i napravite nekoliko bodova.

### išćenje LCD zaslona

Ako se zaslon zaprlja, nježno ga obrišite mekom krpicom, ne koristite i nikakvo sredstvo za išćenje.

#### Oprez!

- Nikad ne čistite zaslon vlažnom krpom!

#### Podsjetnik

- Zaslon se povremeno može zamagliti od kondenzacije, ali to je normalno i ne bi trebalo brinuti. Zaslon će se sam izbitriti nakon nekog vremena.

### išćenje površine stroja

Ako se stroj zaprlja, obrišite ga dobro osijećenom vlažnom krpom namoženom u blagi deterdžent. Nakon išćenja obrišite ga drugom suhom krpom.

## POZOR!

Prije išćenja stroja, obavezno isključite uređaj iz napajanja!  
U suprotnom, postoji rizik od strujnog udara.

### išćenje unutrašnjosti unka

U unutrašnjosti unka mogu se nakupiti estice tkanine i prašine, zbog čega se šivanje bitno otežano. Zato je važno povremeno očistiti ovaj dio stroja.

- 1 Pri tisnite tipku za podizanje/spuštanje igle i podignite iglu.
- 2 Isključite stroj.
- 3 Izvucite električni kabl iz utičnice s desne strane stroja.

## POZOR

Izvucite električni kabl iz utičnice s desne strane stroja svaki put kada je brišete ili obavljate bilo koju radnju išćenja.

- 4 Uklonite iglu i stopicu za vez.
- 5 Za više pojedinih pogledajte „Zamjena igle“ u odjeljku „Osnovne operacije“ i „Zamjena stopice za vez“ na stranici A-5.
- 5 Uklonite jedinicu za vez.
- 6 Skinite poklopac ubodne ploče.

■ Ako je poklopac ubodne ploče pri vršenju vijkom.

1 Odvrnite vijak odvijačem u obliku slova L koj imate u priloženom priboru.

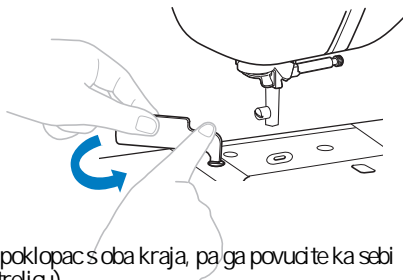

2 Uхватite poklopac s oba kraja, pa ga povucite ka sebi (vidjeti strelicu).

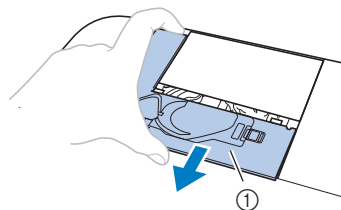

① Poklopac ubodne ploče

■ Ako na ubodnoj ploči nema vijka

1 Uхватite poklopac ubodne ploče s dva prsta, pa ga povucite ka sebi (u smjeru strelice).

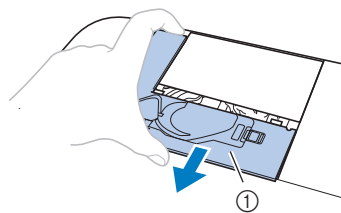

① Poklopac ubodne ploče

7 Izvucite unak/ležište špulice.

Uхватite unak s dva prsta, okrenite ga u smjeru strelice i izvucite ga iz stroja.

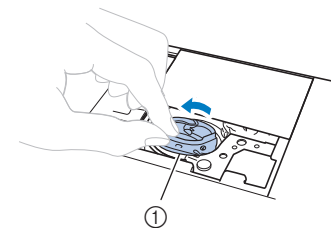

① unak

8 Oistite unutrašnjost ležišta etkom ili usisajte tankim nastavkom na usisavaču.

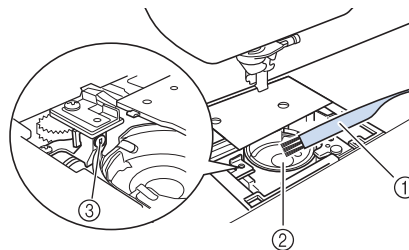

- ① etkica
- ② unak
- ③ Senzor donjeg konca

• unak se ne podmazuje!

9 Vratite unak na mjesto, tako da se oznaka na njemu poklopi s oznakom u ležištu (vidjeti sliku).

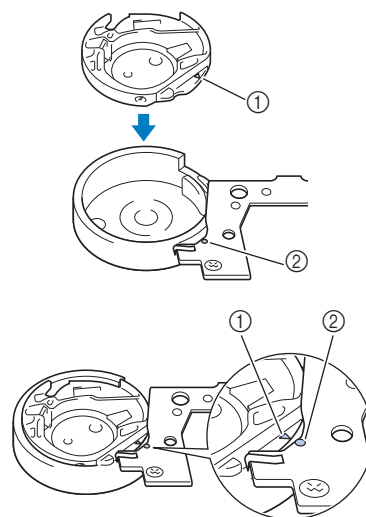

Oznaka trokuta treba se poklopiti s kružicom.

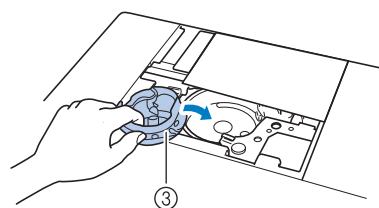

- 1 Oznaka trokuta
- 2 Oznaka kružica
- 3 unak



- 10 Vratite poklopac ubodne ploče na isti način kako ste ga skinuli, samo u suprotnom smjeru.

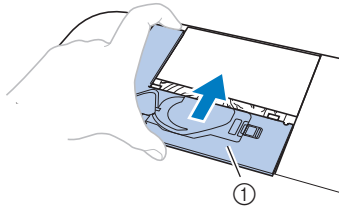

① Poklopac ubodne ploče

## ! POZOR

Nikad ne koristite oštećen unak ili špulicu, jer to može prouzročiti brojne probleme u procesu veza, ali i kvar stroja.

Ako trebate nabaviti novi unak, obratite se ovlaštenom prodavaču.

### Poruka o prevenciji održavanja

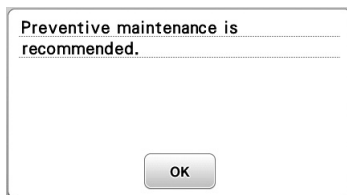

Kad se pojavi ova poruka, preporučuje se da svoj uređaj odnesete zastupniku tvrtke Brother ili najbližem ovlaštenom servisnom centru Brother radi redovitog održavanja. Iako će ova poruka nestati, a uređaj će nastaviti raditi kada pritisnete gumb OK, poruka će se prikazati još nekoliko puta, sve dok se ne izvrši pravilno održavanje. Nemojte je zanemariti, jer će redovito održavanje produžiti životni vijek stroja i omogućiti mu besprijekoran rad.

## Dodirni zaslon ne reagira

Ako zaslon ne reagira kad dotaknete tipku (uređaj ne izvršava operaciju ili izvodi neku drugu), slijedite donje korake da biste izvršili odgovarajuća podešavanja.

- 1 Dok držite prst na zaslonu, isključite stroj na glavnom prekidaču i potom ga ponovo uključite.

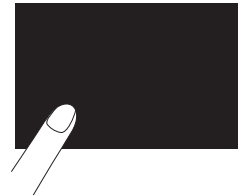

→ Pojavljuje se zaslon za podešavanje dodirnog panela.

- 2 Lagano dotaknite centar svakog +, redoslijedom od 1 do 5.



### Bilješka

- Ne dotičite prejakom zaslon! U suprotnom može doći do oštećenja.

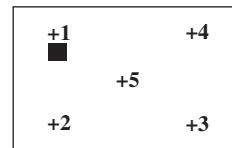

- 3 Isključite stroj na glavnom prekidaču i odmah zatim ga ponovo uključite.



### Bilješka

Ako ni nakon podešavanja zaslona on i dalje ne reagira ili ga niste uspjeli podešavati, obratite se ovlaštenom zastupniku Brother proizvoda.

## Zvučni signali

Svaki put kada pritisnete tipku, čuje se jedan zvučni signal. Ako se izvrši neto na operaciji, čuju se dva ili četiri zvučna signala.

- Ako izvršite ispravnu operaciju  
Stroj se oglašava jednim zvučnim signalom.
- Ako izvršite neispravnu operaciju  
Stroj se oglašava s dva ili četiri zvučna signala.
- Ako se stroj zaključa, primjerice, zato što se konac zapetljao:

Stroj se oglašava zvučnim signalima četiri sekunde i nakon toga se automatski zaustavlja.

Obavezno provjerite uzrok greške i ispravite je prije nego nastavite raditi.



## ■ Otkazivanje zvu nog signala

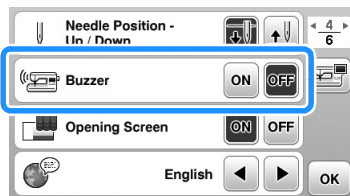

- 1 Pritisnite tipku  da vam se otvori zaslon za podešavanje.
- 2 Otvorite stranivu broj 4.
- 3 Podesite "zujalicu" na OFF (isključeno).



## Zamjena stopice za vez

### ▲ POZOR

- Koristite samo stopice dizajnirane posebno za ovaj stroj. Upotreba bilo koje druge stopice može dovesti do ozljeda ili oštećenja stroja.

- 1 Stisnite  (tipku za podizanje i spuštanje igle) jednom ili dva puta da podignete iglu.
- 2 Pritisnite tipku  → Zaslon se mijenja i svi operativni gumbi i tipke se zaključavaju, osim tipke .

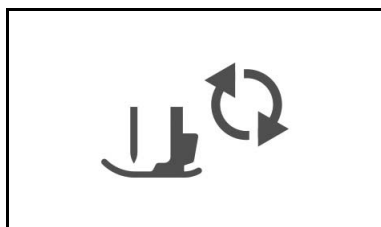

- 3 Podignite polugu stopice.

- 4 Otvorite odvijač na nosu u stopice, pa obazrivo uklonite stopicu.

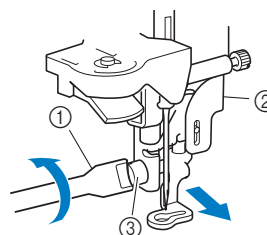

- 1 Odvijač
- 2 Nos stopice
- 3 Vijak na nosu

- 5 Pridržavajte stopicu jednom rukom, a drugom zavrtnite vijak odvijača.

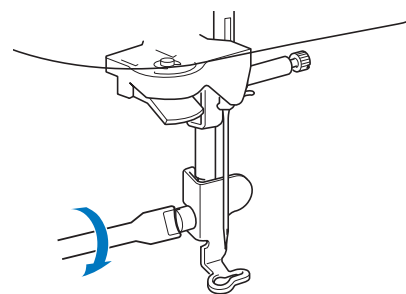

- 6 Lagano spustite polugu stopice.
- 7 Podignite polugu da provjerite li je stopica dobro pričvršćena.
- 8 Pritisnite  da otključate sve gumbi i tipke.

A

ODRŽAVANJE I RJEŠAVANJE PROBLEMA

## Rješavanje problema

Ako stroj prestane pravilno raditi, provjerite sljedeće moguće probleme prije nego što pozovete servis. Većinu problema možete sam riješiti. Ako vam je potrebna dodatna pomoć, Brother Solutions Center nudi najnovija e-sta pitanja i savjete za rješavanje problema.

Posjetite nas na našoj web stranici „<http://support.brother.com/>“. Ako se problem nastavi, obratite se svom prodavaču ili najbližem ovlaštenom Brother servisnom centru.

### Spisak mogućih problema

#### ■ Prije početka rada

Simptom	Mogući uzrok	Rješenje	Strana
Ne možete uvesti konac u stroj	Igla nije postavljena u pravilan položaj.	Pritisnite gumb za pozicioniranje igle da biste je podigli u gornji položaj.	B-4
	Igla nije pravilno namontirana.	Ponovo namontirajte iglu.	B-23
	Igla je tupla ili iskrivljena.	Zamijenite iglu.	B-23
	Gornji konac nije pravilno uveden u stroj.	Uklonite konac, pa ga ponovo uvedite, sljedeći korake iz odgovarajućeg poglavlja.	B-19
	Kukica na uvlaču konca je iskrivljena i ne može ući u konac kroz ušicu igle.	Obratite se ovlaštenom prodavaču ili najbližem Brother servisu.	-
	Ručica uvlača konca ne može se pomaknuti ili ne može se vratiti u prvobitni položaj.	Obratite se ovlaštenom prodavaču ili najbližem Brother servisu.	-
Donji konac ne može se lijepo namotati na špulicu	Konac nije pravilno provučen kroz vodilicu za namotavanje konca.	Sprovedite pravilno konac kroz vodilicu za namotavanje konca.	B-16
	Konac koji je izvučen, nije pravilno namotan na špulicu.	Namotajte 5-6 krugova izvučenog konca na špulicu u smjeru kretanja kazaljke na satu.	B-16
	Prazna špulica nije ispravno postavljena na vreteno.	Postavite špulicu na vreteno i oprezno je okrenite dok ne "sjedne" na mjesto.	B-14
Tijekom namotavanja špulice, konac se obmotao oko vretena ili ispod špulice.	Niste pravilno namotali donji konac na špulicu. Tijekom postavljanja špulice, vjerojatno je niste pravilno postavili u unak.	Prvo uklonite konac koji se obmotao oko vretena, pa ponovo namotajte konac. Pri ponovnom namotavanju konca, rukovodite se slikama na vrhu stroja.	B-14
Donji konac se ne može izvući.	Špulica nije pravilno postavljena.	Izvučite špulicu, pa je pravilno postavite.	B-17
Nema ničega na zaslonu.	Nije uključen glavni prekidač.	Uključite glavni prekidač (postavite ga na ON).	B-8
	Utikač nije uključen u napajanje.	Uključite stroj u izvor napajanja.	B-8
Zaslon se magli.	Pojavila se kondenzacija.	Sačekajte malo, zaslon će se sam razbistriti.	-
Radne tipke i gumbi ne reagiraju.	Tipke morate pritisnuti jagodicom prsta (ne noktom, dlovkom ili dok nosite rukavice).	Pritisnite taster jagodicom prsta. Ako upotrebljavate touch-pen, provjerite je li kompatibilan sa osjetljivošću u tiški na stroju.	B-4
Radne tipke i gumbi ne reagiraju ili su previše osjetljivi na dodir	Osjetljivost je podešena prema potrebama drugog korisnika.	Podesite osjetljivost tipki prema svojim potrebama.	B-12

Simptom	Mogući uzrok	Rješenje	Strana
Ne uključuje se signalna žaruljica.	Žaruljica je oštećena.	Obratite se ovlaštenom prodavaču ili najbližem Brother servisu.	–
	U meniju za podešavanje, svjetlo je podešeno na "OFF".	Promijenite podešavanje na "ON".	B-11
Jedinica za vez ne radi.	Jedinica za vez nije pravilno postavljena.	Pravilno postavite jedinicu za vez.	B-26
	Okvir za vez je postavljen prije nego što je jedinica pokrenuta.	Uklonite okvir za vez, a zatim pravilno izvršite postupak pokretanja.	B-27

## ■ Tijekom rada

Simptom	Mogući uzrok	Rješenje	Strana
Stroj ne radi.	Niste pritisnuli Start/Stop tipku.	Pritisnite tipku Start/Stop.	B-4
	Vreteno za namotavanje špulice je u desnom položaju.	Pomjerite vreteno ulijevo.	B-14
	Niste izabrali nijedan motiv niti uzorak.	Izaberite neki motiv ili uzorak.	B-35
	Stopica nije spuštena.	Spustite stopicu.	B-2
Igla se krivi i puca.	Igla je nepravilno postavljena.	Pravilno postavite iglu.	B-23
	Vijak na nosa u igle nije dobro zategnut.	Zategnite vijak na nosa u igle.	B-23
	Igla je tupla ili iskrivljena.	Zamijenite iglu.	B-23
	Neodgovarajuća kombinacija igle, konca i tkanine.	Prilagodite konac i iglu prema vrsti tkanine.	B-23
	Gornji konac je previše nategnut.	Smanjite nategnutost gornjeg konca.	E-26
	Povukli ste tkaninu tijekom rada.	Nemojte povlačiti tkaninu, samo je vodite rukom.	B-14
	Oko otvora na ubodnoj ploči postoje ogrebotine.	Zamijenite ubodnu ploču ili potražite savjet od ovlaštenog prodavača.	–
	Postoje ogrebotine na stopici.	Zamijenite stopicu ili potražite savjet od ovlaštenog prodavača.	A-5
	Na špulici postoje ogrebotine ili oštećenja.	Zamijenite špulicu.	A-2
	Igla je oštećena.	Zamijenite iglu.	B-23
	Niste upotrebili špulicu dizajniranu za ovaj stroj.	Koristite samo špulice koje ste dobili uz stroj.	B-14
	Gornji konac nije pravilno uveden.	Ponovo uvedite gornji konac prateći i odgovarajuće korake.	B-19
	Donji konac nije pravilno namotan.	Ponovo namotajte donji konac.	B-17
Stopica nije pravilno postavljena.	Skinite stopicu, pa je pravilno postavite.	A-5	
Igla stalno puca.	Niste postavili stabilizator ispod tkanine.	Postavite stabilizator ispod tkanine.	B-29
	Donji konac nije pravilno namotan na špulicu.	Pravilno namotajte donji konac na špulicu.	B-14

A

ODRŽAVANJE I RJEŠAVANJE PROBLEMA

Simptom	Mogući uzrok	Rješenje	Strana
Gornji konac stalno puca.	Niste pravilno postavili gornji konac ili ste upotreбили pogrešan poklopac za kalem.	Ponovo postavite gornji konac i provjerite odgovara li poklopac veličini kalema.	B-19
	Konac je krtao ili zapetljan.	Upotrebite nov kalem konca.	–
	Nategnutost gornjeg konca je prejak.	Smanjite nategnutost gornjeg konca.	E-26
	Konac se negdje zapetljao.	Odrežite konac, uklonite sve njegove ostatke, pa ga ponovo uvedite u stroj.	A-2
	Igla je pogrešno postavljena ili je tupa.	Postavite iglu kako treba ili je zamijenite novom.	B-23
	Igla je nepravilno postavljena.	Pravilno postavite iglu.	B-23
	Stopica je oštećena.	Zamijenite stopicu ili se posvetujte s ovlaštenim prodavačem Brother proizvoda.	A-5
	Špulica je oštećena ili izgrebana.	Zamijenite špulicu (upotrebite samo one namijenjene za ovaj stroj).	A-2
	Igla i konac ne odgovaraju odabranoj tkanini.	Prilagodite iglu i konac tkanini.	B-23
	Tokom procesa veza, konac se zapetljava.	Ponovo uvedite konce.	B-17, B-19
	Niste upotreabili špulicu dizajniranu za ovaj stroj.	Uvijek upotrebite špulice koje ste dobili uz stroj.	B-14
Konac se zapetljava na zadnjoj strani tkanine.	Nije dobro uveden gornji konac.	Provjerite korake za uvođenje gornjeg konca, pa ponovo uvedite konac u stroj. Pazite da je stopica podignuta, zatim pravilno podesite nategnutost.	B-19
	Igla i konac ne odgovaraju izabranoj tkanini.	Prilagodite iglu i konac tkanini koju šivate.	B-23
Gornji konac je prenatrnut.	Donji konac nije ispravno postavljen.	Izvadite špulicu i ispravno postavite donji konac.	B-17
Donji konac se kida.	Špulica nije dobro postavljena.	Izvadite špulicu, pa je pravilno postavite.	B-17
	Donji konac je neispravno namotan.	Ponovo namotajte donji konac.	B-17
	Špulica je oštećena i ne obrade se pravilno.	Zamijenite špulicu.	B-14
	Konac se negdje zapetljao.	Izvadite špulicu, odrežite zapetljani konac, uklonite sve ostatke konca, pa ponovo postavite špulicu.	A-2
	Niste upotreabili špulicu namijenjenu ovom stroju.	Uvijek koristite samo špulice koje ste dobili uz stroj.	B-14
Tkanina se nabire ili gužva.	Neispravno uveden gornji konac ili pogrešno namotana špulica.	Ponovo uvedite gornji konac i provjerite konac na špulici.	B-19
	Poklopac kalema konca nije dobro postavljen.	Provjerite jeste li odabrali pravi poklopac, pa ako niste, ponovo ga postavite.	B-14
	Igla je tupa ili iskrivljena.	Zamijenite iglu.	B-23
Bodovi su nepravilni ili preskaču.	Napravilno uveden gornji konac ili pogrešno namotana špulica.	Ponovo uvedite gornji konac i provjerite konac na špulici.	B-19
	Igla je tupa ili iskrivljena.	Zamijenite iglu.	B-23
	Igla je naopako okrenuta.	Odvrnite iglu, pa je postavite ravnom stranom prema nosaču.	B-23
	Igla je oštećena ili dotrajala.	Zamijenite iglu.	B-23
	Nakupila se nečistoća ispod ubodne ploče.	Očistite ležište igla četkicom i odstranite svu nečistoću iz unutrašnjosti stroja.	A-2

Simptom	Mogući uzrok	Rješenje	Stranica
Stroj ne veže (nema bodova).	Igla je iskrivljena ili tupā.	Zamijenite iglu.	B-23
	Špulica je neispravno postavljena.	Izvadite špulicu, pa je pravilno postavite.	B-17
	Gornji konac je pogrešno postavljen.	Ponovo uvedite gornji konac.	B-19
Za vrijeme rada, uju se udni zvuci.	Ne isto a se nakupila u zupcima transportera.	O istite zupce transportera.	A-2
	Gornji konac je nepravilno postavljen.	Ponovo uvedite gornji konac.	B-19
	Niste upotreбили odgovaraju u špulicu.	Uvijek upotrebitete samo špulice koje ste dobili uz stroj.	B-14
	unak ili špulica su ošteeni.	Zamijenite unak ili postavite novu špulicu.	A-2
Igla udara u ubodnu ploču.	Vijak na nosa u igle nije dobro nategnut.	Zategnite vijak na nosa u igle.	B-23
	Igla je iskrivljena ili tupā.	Zamijenite iglu.	B-23
Zamašnjak se teško pokreće.	Konac se zapetljao u špulici.	Odrežite zapetljani konac i o istite ležište špulice.	A-2

■ Po završetku veza

Simptom	Mogući uzrok	Rješenje	Strana
Nepravilna nategnutost konca.	Pogrešno postavljen gornji konac.	Ponovo uvedite gornji konac u stroj.	B-19
	Neispravno postavljena špulica.	Ponovo postavite špulicu.	B-17
	Igla i konac ne odgovaraju odabranoj tkanini.	Prilagodite konac i iglu tkanini.	B-23
	Niste dobro podesili nategnutost konca.	Pravilno podesite nategnutost konca.	E-26
	Nepravilno namotan donji konac.	Izvadite špulicu i ponovo namotajte konac.	B-17
	Igla je iskrivljena ili tupā.	Zamijenite iglu.	B-23
	Špulica nije odgovarajuća za ovaj stroj.	Uvijek upotrebitete samo špulice koje ste dobili uz stroj.	B-14
Vezeni motiv nije dobro ispao.	Konac se negdje zapetljao.	Uklonite zapetljani konac i ponovo ga uvedite u stroj.	-
	Nije dobro podesena nategnutost konca.	Ponovo podesite nategnutost konca.	E-26
	Niste dobro ubacili tkaninu u okvir.	Ako tkanina nije dobro nategnuta u okviru, motiv može loše ispasti loše ili se bodovi mogu skupiti. Postavite ispravno tkaninu u okvir.	B-30
	Niste zaljepili stabilizator na tkaninu.	Uvijek upotrebitete materijal za stabilizaciju, posebno kod rastezljivih i lakih tkanina, kao i kod onih grubog tkanja.	B-29
	Nisa ili okvir za vez udarili su u neki predmet postavljen u blizini stroja.	Ako tijekom rada okvir za vez udari u neki predmet, to će dovesti do nepravilnosti. Uklonite sve predmete sa radne površine.	B-28



A

Simptom	Mogući uzrok	Rješenje	Strana
Uzorak/motiv ne ispada kako treba.	Tkanina izvan ivica okvira ometa jedinicu za vez pa se ona ne može pomjeriti.	Ponovo ubacite tkaninu u okvir za vez paze i da višak tkanine nigdje ne zapinje, ili okrenite motiv za 180 stupnjeva.	B-30
	Tkanina je predebeli, pa se jedinica za vez ne može pokrenuti.	Postavite ispod glave nosa a debelu knjigu ili sličan predmet da podignete tešku stranu tkanine	–
	Tkanina visi preko ruba stola.	Ako tkanina visi sa stola tokom veza, jedinica za vez se ne može i slobodno kretati. Postavite tkaninu tako da ne visi sa stola ili je pridržavajte rukom.	B-28
	Tkanina se zaglavila ili je zapela za nešto.	Zaustavite stroj, provjerite gdje je tkanina zapela, pa je obazrivo oslobodite.	–
	Okvir za vez uklonjen je tijekom rada (na primjer, radi namotavanja donjeg konca ili slično). Stopica se pomjerila tijekom uklanjanja ili prilikom vraćanja okvira ili se možda pomjerila jedinica za vez.	Pri izvođenju bilo koje operacije, morate paziti da ne pomjerite stopicu, okvir ili jedinicu za vez. Ako se nešto od navedenog pomjerilo, vratite ga u prvobitni položaj.	B-33
	Stabilizator nije dobro postavljen (manji je od površine koju vezete).	Pravilno postavite stabilizator u skladu s uputama.	B-29
Na prednjoj strani tkanine se tijekom veza pojavljuju petljice.	Neispravno podešena nategnutost konca.	Provjerite nategnutost oba konca.	E-26
	Donji konac ne odgovara špulici..	Odaberite drugi konac ili pravilno uskladite izbor špulice i konca,	B-28

## Poruke o pogreškama

Kada izvršite neto nu operaciju, na zaslonu će se pojaviti poruke i savjeti o tome što učiniti. Slijedite prikazane upute. Ako pritisnete gumb OK ili pravilno izvršite operaciju, poruka će nestati sa zaslona.

	Poruka	Razlog/rješenje
1	Došlo je do kvara. Isključite stroj, a zatim ga ponovo uključite.	Ova poruka se prikazuje ako dođe do bilo koje neispravnosti. Isključite stroj, a zatim ga ponovo uključite. Ako se poruka i dalje pojavljuje, stroj je možda neispravan. Obratite se ovlaštenom distributeru Brother proizvoda ili najbližem ovlaštenom Brother servisnom centru.
2	Nije moguće izmijeniti konfiguraciju slovnih znakova.	Poruka se pojavljuje kad postoji previše zakrivljenih i uređajnih slovnih znakova.
3	Nije moguće izmijeniti font jer određeni slovni znak ne postoji u okviru tog fonta.	Ova poruka se pojavljuje kada promijenite neko slovo u motivu i zamijenite ga drugim koje ne postoji u fontu za taj motiv ili uzorak.
4	Ne mogu prepoznati podatke za izabrani uzorak. Podaci su možda oštećeni. Molimo isključite napajanje i ponovo uključite stroj.	Ova poruka se pojavljuje kada pokušate preuzeti podatke o nevažećem uzorku. Uzroci mogu biti različiti: podaci su oštećeni ili su napravljeni u sustavu drugog proizvođača. Isključite stroj, pa ga ponovo uključite.
5	Provjerite stanje gornjeg konca.	Poruka se pojavljuje kad nešto nije u redu s gornjim koncem. Isključite stroj, pa provjerite je li gornji konac dobro postavljen.
6	Podaci za ovaj uzorak su preveliki.	Ova poruka se prikazuje kada uzorak koji uređaj zauzima previše memorije.
7	Spustite polugu stopice.	Ova poruka se pojavljuje ako pritisnete neku tipku (redmo Start/stop) dok je stopica u gornjem položaju.
8	Nema dovoljno memorije.	Poruka se pojavljuje kad se memorija prepuni i uzorak ne može biti spremljen.

	Poruka	Razlog/rješenje
9	Nema dovoljno memorije. Želite li obrisati neki uzorak?	Memorija je puna i ne možete spremiti uzorak. Oslobodite prostor brisanjem nekog uzorka.
10	Želite pozvati i rezimirati prethodnu memoriju?	Ova poruka se pojavljuje ako je stroj tijekom rada isključen i ponovo uključen. Pritisnite OK da biste vratili stroj u stanje prije isključenja. Slijedite postupak opisan na strani E-24 da biste poravnali iglu s uzorkom i nastavili raditi.
11	Uzorak je preveliki za odabrani okvir.	Ova poruka se pojavljuje kada uredite ili preokrenete uzorak pa se on više ne uklapa u veličinu okvira.
12	Uzorak prevazilazi memoriju.	Nemojte dodavati više slovnih znakova. Imate previše znakova u uzorku.
13	Uzorak prelazi na vanjsku stranu okvira. Ova funkcija trenutno se ne može upotrebiti.	Ova se poruka pojavljuje kada se slova na uzorku povećaju ili se njegov položaj promijeni iz okomitog u vodoravan.
	Preporu: ujedno preventivni servis	Poruka se pojavljuje kad stroj treba podmazati i eventualno izvršiti neka preventivna podešavanja. Odnosite ga u najbliži Brother servis.
15	Odabrano polje uzorka prelazi na spoljašnju stranu okvira za vez.	Ova poruka se pojavljuje kad je odabrani uzorak veći od okvira. Izaberite drugi uzorak.
16	Špulica se ubrzo ostati bez donjeg konca.	Zaustavite stroj i namotajte konac na špulicu.
17	Aktiviran je bezbjednosni uređaj za zaustavljanje okretanja špulice.	Ova poruka se pojavljuje ako se konac zapetlja oko vretena, pa se špulica ne može okretati. Isključite stroj i oslobodite špulicu.
18	 Jedinica za vez se pokrenuti. Sklonite ruke da se ne biste ozlijedili.	Poruka se pojavljuje neposredno prije pokretanja jedinice za vez.
19	Sve datoteke su pune.	Poruka se pojavljuje kad se memorija napuni i morate obrisati neke uzorke.
20	 Aktiviran je bezbjednosni uređaj. Je li konac zapetljan? Iglu se iskrivila?	Ova poruka se prikazuje kada se motor zaključa zbog zapletenog konca ili nekog drugog razloga u vezi sa koncem i iglom.
21	Uključeno je uzorak koji ne može biti spremljen na USB uređaju. Spremita ga u memoriju stroja.	Neke uzorke nije moguće sačuvati na USB uređaju zbog posebnih karakteristika. Njih spremite u memoriju stroja.
22	Ne možete upotrebiti ovaj uzorak/motiv.	Poruka se pojavljuje kad pokušate pozvati uzorak/motiv koji se ne mogu upotrebiti na ovom stroju.
23	Ne možete upotrebiti USB memoriju.	Ova poruka se prikazuje kada pokušate upotrebiti USB koji ne odgovara stroju.
24	Greška na USB-u.	Ova poruka se prikazuje nešto nije u redu s USB uređajem.
25	Ubacite USB uređaj.	Poruka se pojavljuje kad pokušate pozvati ili spremiti uzorak prije nego se završi učitavanje sadržaja sa USB-a.
26	<b>F**</b>	Ako se na LCD-u pojavi poruka o pogrešci „F**“ dok je stroj u radu, možda je u kvaru. Obratite se ovlaštenom prodavaču ili servisnom centru tvrtke Brother.

## Specifikacija

### ■ Stroj za vez

Stavka	Specifikacija
Dimenzije stroja	Pribl. 480 mm (Š) x 300 mm (V) x 249.4 mm (D) (Pribl. 18-7/8 inča (Š) x 11-7/8 inča (V) x 9-7/8 inches (D))
Težina stroja	Pribl. 8.6 kg (Pribl. 18.9 lb)
Brzina	70 do 850 bodova u minutu
Igle	Igle za kućni stroj za šivanje (HA x 130)

### ■ Jedinica za vez

Stavka	Specifikacija
Dimenzija jedinice za vez	Pribl. 458 mm (Š) x 131.8 mm (V) x 420.7 mm (D) (Pribl. 18 inča (Š) x 5-1/4 inča (V) x 16-1/2 inča (D))
Dimenzije stroja s priključenom jedinicom za vez	Pribl. 693 mm (Š) x 300 mm (V) x 420.8 mm (D) (Pribl. 27-1/4 inča (Š) x 11-7/8 inča (V) x 16-1/2 inča (D))
Težina vezne ruke	Pribl. 3.5 kg (Pribl. 7.7 lb)

\* Neke specifikacije mogu biti promijenjene bez prethodne obavijesti.



# Nadogradnja softvera stroja pomoć u USB-a

Softver svog uređaja možete nadograditi pomoću USB uređaja. Kada je program za nadogradnju dostupan na našem web mjestu na "http://support.brother.com/", preuzmite datoteke slijede i upute na web mjestu i korake u nastavku.

**Bilješka**

- Kada upotrebite USB za nadogradnju softvera, provjerite da li se na njemu nalaze još neki podaci osim onih potrebnih za nadogradnju. Ako postoje, obrišite ih.
- Datoteka za nadogradnju može se učitati sa USB-a f bilo koje veličine.

**Podsjetnik**

- Kada se softver stroja nadogradi, od prije spremljeni uzorci neće biti izbrisani.

**1** Uključite stroj dok držite pritisnutu tipku za podizanje i spuštanje igle.

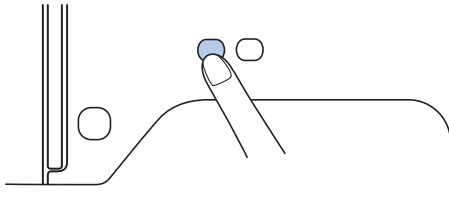

→ Pojavljuje se ovakav zaslón.

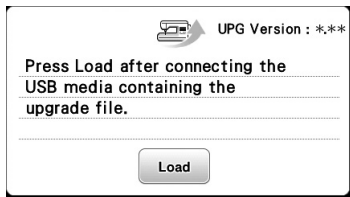

**2** Ubadite USB u otvor na stroju. Upamtite, na USB-u se trebaju nalaziti samo datoteke za nadogradnju!

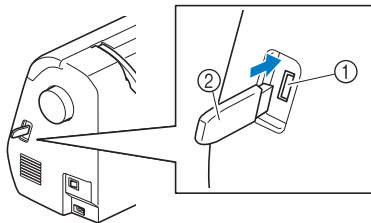

1 USB otvor  
2 USB uređaj

**Bilješka**

- Kada upotrebljavate USB uređaj opremljen indikatorom pristupa, indikator pristupa po et će treptati nakon umetanja medija u uređaj, a može proći oko 5 do 6 sekundi prije nego što se medij prepozna. (Vrijeme ovisi o vrsti USB uređaja).

**3** Pritisnite tipku **Load**

– Pojavljuje se ovakav zaslón:

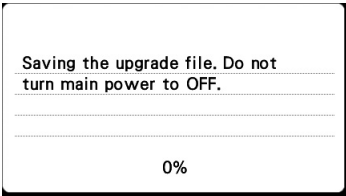

**Bilješka**

- Ako se dogodila pogreška, pojavit će se tekstualna poruka o vrsti pogreške. U ovom trenutku isključite stroj, a zatim započnite postupak ponovno, počevši od koraka 1.

**4** Kad se pojavi ovakav zaslón, nadogradnja softvera je završena.

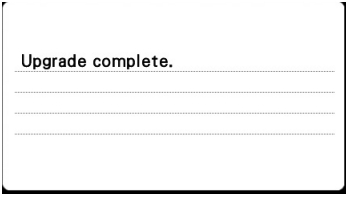

**5** Uklonite USB nakon isključivanja uređaja, a zatim ga ponovno uključite.

Posjetite nas na našoj web stranici <http://support.brother.com/> gdje možete dobiti podršku za proizvode i odgovore na najčešće postavljena pitanja (FAQ).

888-G80/G82  
Hrvatski jezik



XG0252-001①