

**elna**  
SWISS DESIGN

# Upustvo za upotrebu

Srpski jezik

eXplore 220-240

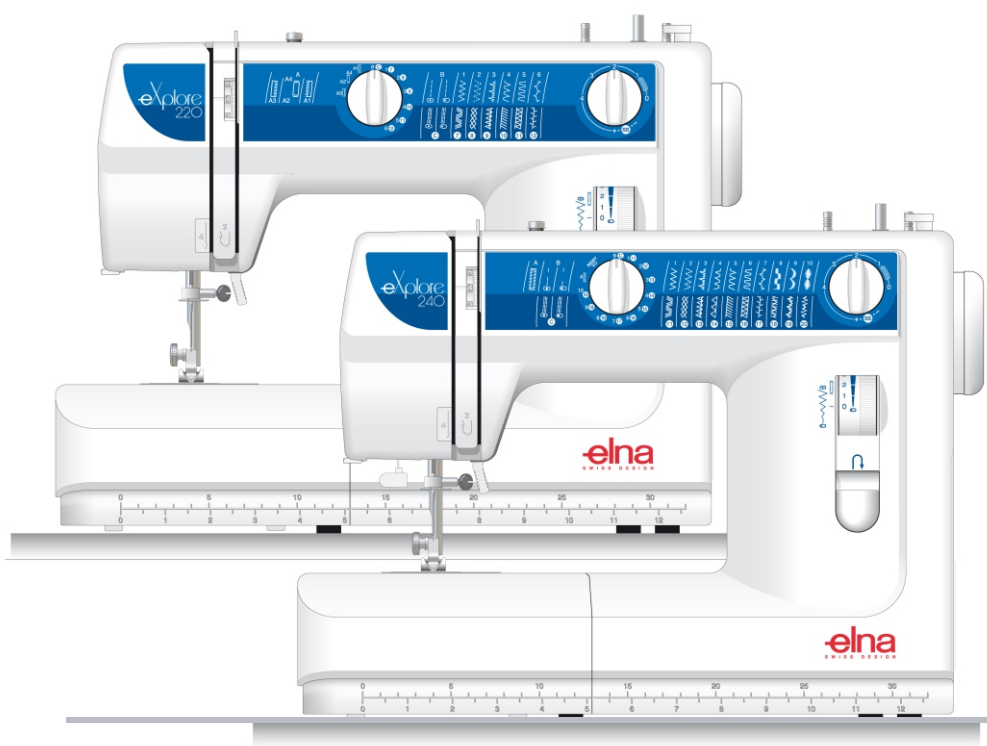

# ELNA eXplore 220-240 UPUTSTVO ZA UPOTREBU

## VAŽNA SIGURNOSNA UPUTSTVA

Vaša Elna mašina za šivenje je dizajnirana i konstruisana isključivo za kućnu upotrebu.

Pre upotrebe mašine pročitajte ova uputstva.

### **OPASNOST - da biste smanjili rizik od strujnog udara:**

Ne ostavljajte bez nadzora vašu mašinu kada je uključena. Posle upotrebe i prečišćenja, obavezno isključite vašu mašinu iz struje. Izvucite utikač iz struje uvek kada menjate sijalicu. Zamenite sijalicu sa istom veličinom fasunga i od 15 W maksimum. Ne ostavljajte mašinu na mesta odakle može pasti u kadu ili lavabo. Ne dodirujte mašinu ako je upala u vodu. Odmah isključite iz struje.

### **UPOZORENJE - da biste smanjili rizik od opekotina, požara, strujnog udara ili povreda:**

- Ne dozvoljavajte da se mašina koristi kao igračka. Potreban je nadzor odraslih, kada ovu mašinu koristite ili su u blizini deca.
- Koristite ovu mašinu za šivenje po uputstvu za šta je namenjena. Po uputstvu koristite samo one dodatke koje preporučuje proizvođač.
- Ne upravljajte mašinom koja ima oštećen utikač ili kabl, ako ne radi kako treba, ako je pala ili je oštećena ili je pala u vodu. Vratite mašinu najbližem ovlašćenom distributeru ili servisnom centru na ispitivanje, popravku, mehanička ili električna podešavanja.
- Ova mašina je opremljena specijalnim kablom koji, ukoliko se ošteti, mora biti zamenjen identičnim kablom koji možete nabaviti od ovlašćenog distributera.
- Ne koristite mašinu ako joj je zatvorena ventilacija, tj. dovod vazduha. Pazite da otvori za ventilaciju mašine za šivenje i papučice, uvek budu zaštićene od akumulacije dlačica, prašine i vlakana.
- Ne ubacujte nikakve predmete u otvore mašine.
- Ne koristite mašinu napolju.
- Ne koristite mašinu tamo gde se upotrebljavaju proizvodi sa aerosolom ili koseonikom.
- Da biste isključili mašinu, pritisnite prekidač i izvucite utikač iz struje.
- Kada isključujete iz struje, ne vucite kabl već držite čvrsto za utikač.
- Držite prste dalje od pokretnih delova, naročito igli.
- Uvek upotrebljavajte odgovarajuće postolje za iglu. Pogrešno postolje može slomiti iglu.
- Ne upotrebljavajte savijene igle.
- Nemojte gurati ili vući platno dok šijete. To može prouzrokovati lomljenje igle.
- Isključite mašinu za šivenje kada radite bilo kakva podešavanja oko predela igle, kao što je zamena igle, kada želite da udenete konac, zamena kalema, zamena papučice, itd.
- Uvek isključite mašinu iz struje kada skidate poklopce, kada podmazujete ili vršite bilo kakva podešavanja pomenuta u uputstvu.

**SAČUVAJTE OVA UPUTSTVA**

## SADRŽAJ

### I DEO – Delovi mašine i funkcije

Imena delova.....	4
Standardni pribor.....	4
Produženi sto(kutija za pribor) in rukavnik.....	5
Okretne tačke za kružno šivenje.....	5
Dugme za pritisak papučice.....	5
Dodatni razmak za papučice.....	6
Kako da otkačite i zakačite papučicu.....	6
Kako da skinete i namestite nosač papučice.....	6
Dodatak za merenje širine šava.....	7
Spuštanje transportera.....	7
Selekcija boda.....	7
Dugme za dužinu boda.....	8
Fino podešavanje elastičnog boda.....	8
Dugme za širinu boda.....	8
Ručica za povratni bod.....	8
Broččanik za zatezanje konca.....	9

### II DEO - Pripreme za šivenje

Selekcija odgovarajuće igle i konca.....	10
Oblici igla.....	10
Zamena igle.....	11
Povezivanje mašine sa strujom.....	12
Nožna papučica i brzina šivenja.....	13
Skidanje kućista kalema.....	13
Nosači za kalem.....	13
Namatanje konca na kalem.....	14
Ubacivanje kalema.....	15
Postavljanje konca na mašinu.....	16
Automatski uvlačač konca u iglu.....	17
Izvlačenje konca iz kalema.....	18

### III DEO - Osnove šivenja

Primer : kako čitati upustva o podešavanju mašine .....	19
Ravni bod .....	20
Početak šivenja.....	20
Završavanje šava.....	20
Promena smeru šivenja.....	20
Pravi bod na debelim materijalima.....	21
Nabori.....	21
Postavljanje rajsferšlusa.....	22 - 23
Presavijeni šav (Paspul).....	24
Porub sa duplom iglom.....	25
Cik-cak bod.....	25

Endlanje.....	25
Razvučen i uvijen porub.....	26
Aplikacije.....	26
Troubodni cik - cak.....	27
Krpljenje pocepanog platna.....	27
Raztegljivi slepi porub ili obični slepi porub.....	28
Školjkasti porub.....	29
Bod za šivenje lastika.....	30
Bod za sastavljanje.....	30
Automatske rupice (model 240).....	31-32
Ojačane rupice.....	33
Rupice u 4 koraka (model 220).....	34
Šivenje dugmadi.....	35

### IV DEO - rastegljivi bodovi

Trostruki šav.....	36
Ukrasni rastegljivi bodovi.....	36
Nabiranje (smocking).....	37
Super rastegljivi bod.....	38
Dvostruki overlock bod.....	38

### V DEO - ukrasni bodovi

Ukrasni bod.....	39
Polukružne ivice .....	39

### VI DEO - održavanje mašine

Čišćenje kalema i hvatača.....	40
Čišćenje transportera.....	41
Podmazivanje.....	41
Zamjena sijalice.....	41

### Mogući kvarovi i njihovo otkrivanje.....

**NAPOMENA: Informacije koje ste dobili u ovom uputstvu su aktuelne u vreme štampanja. Elna zadržava pravo da menja i ažurira tehničke podatke i informacije.**

## I DEO Delovi mašine i funkcije

### IMENA DELOVA

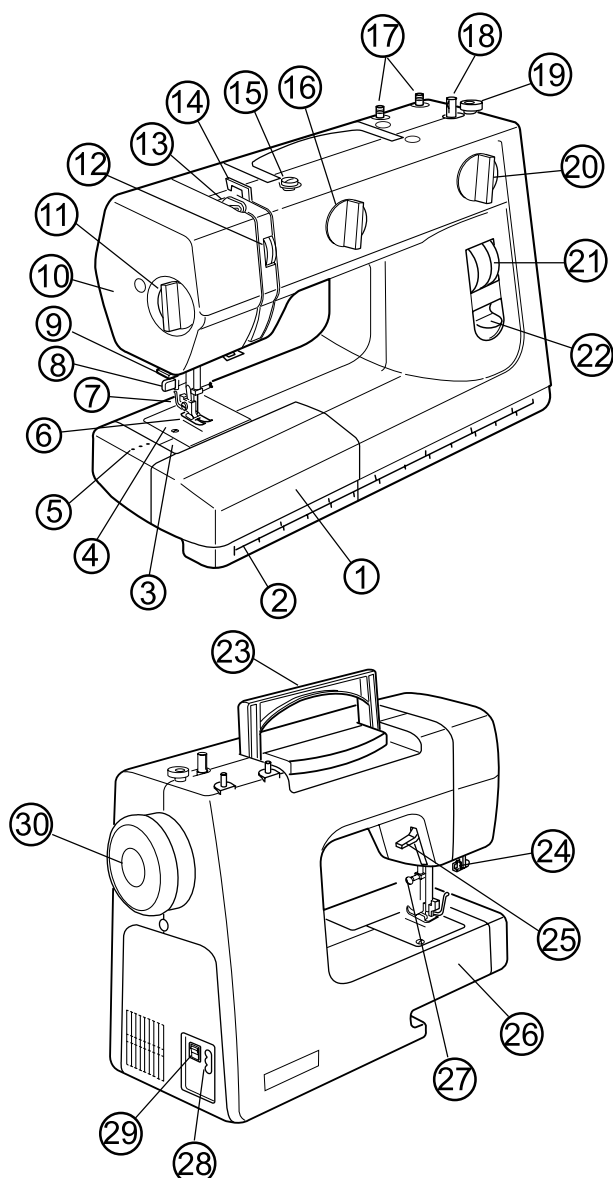

1. Produženi sto (kutija za pribor)
2. Mere (centimetar/ inč)
3. Poklopac kalema
4. Ubodna ploča
5. Okretne tačke za kružno šivenje
6. Papučica
7. Ručica za dizanje papučice
8. Uvlakač konca
9. Nož za rezanje konca
10. Prednja ploča
11. Brojčanik za zatezanje konca
12. Dugme za regulisanje pritiska papučice
13. Ručica za podizanje konca
14. Upravljač konca za namotavanje na kalem
15. Upravljač konca
16. Dugme za selekciju boda
17. Nosači za kalem
18. Motač kalema
19. Zaustavljač namotavanja kalema
20. Dugme za dužinu šava
21. Brojčanik za širinu šava
22. Poluga za obratni šav
23. Drška za prenos
24. Nastavak za šivenje rupica (model 240)
25. Ručica za papučicu
26. Free arm
27. Zavrtnanj za pričvršćivanje igle
28. Utičnica
29. Prekidač za uklj./ isklj.
30. Zamajac (pogonski točak)

### STANDARDNI PRIBOR

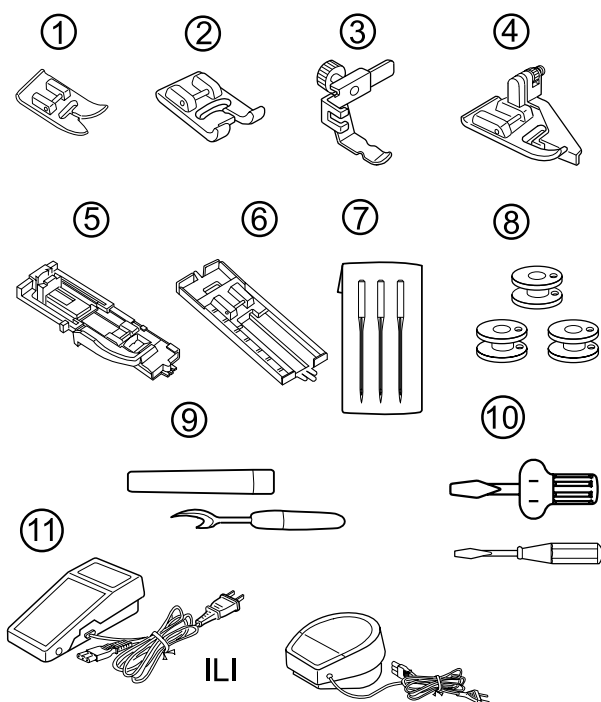

1. A: Metalna papučica
2. F: Papučica za vez (model 240)
3. E: Papučica za rajsferšlus
4. Papučica za slepi porub
5. R: Papučica za automatske rupice (model 240)
6. J :Papučica za rupice u 4 koraka (model 240)
7. Igle
8. Kalemi (ukupno 4)
9. Parač
10. Šrafciğer
11. Nožna papučica
12. Vinilska navlaka za mašinu

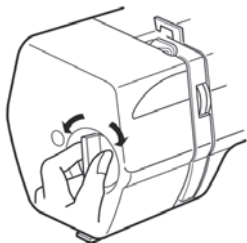
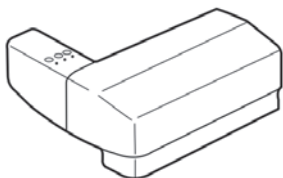
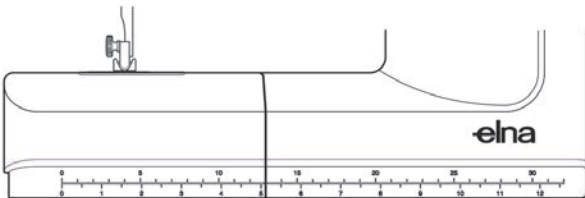
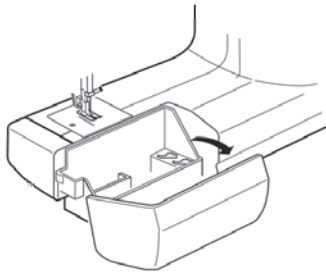
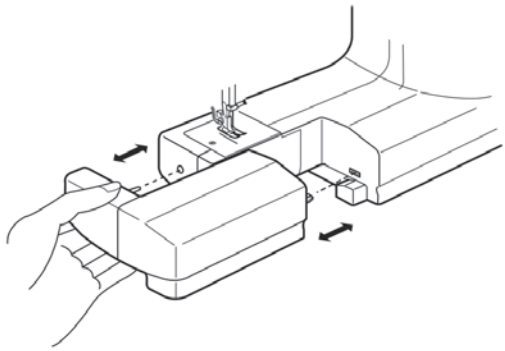

## **PRODUŽENI STO (KUTIJA ZA PRIBOR) I FREE ARM**

Produženi sto obezbeđuje više prostora i olakšava šivenje. Nastavak se lako može ukloniti za free arm šivenje.

Free arm šivenje je nmenjen za šivenje okruglih delova kao što su rukavi, pojasevii nogavice. Ako čarape, kolena ili laktove treba krpiti, free arm je najbolji za to.

Povucite kraj produženog stola iz mašine, kao što je prikazano na slici.

Vratite produžetak nazad na mesto kada završite.

### **Kutija za pribor**

Produženi dodatak je takodje i kutija za odlaganje pribora. Izvucite poklopac prema sebi i otvorite kutiju.

### **OKRETNE TAČKE ZA KRUŽNO ŠIVENJE**

Sto za šivenje ima rupe za kružno šivenje u razmaku od 1 cm. Pomoću ovih rupa možete da šijete u krug i polukružno.

### **DUGME ZA PRITISAK PAPUČICE**

Kod normalnog šivenja neka dugme bude namešteno na '3'.

Kod šivenja aplikacija, fetkog prošivanja i veza, pritisak smanjite na '2'.

Za pamučni somot (velur) i pletene materijale, pritisak podesite na '1'.

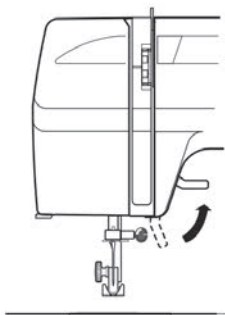

### DODATNI RAZMAK ZA PAPUČICU

Papučicu možete podići i više od normalne visine, da biste lakše otkáčili papučicu ili da biste namestili deblje materijale ispod papučice. Povucite ručicu za podizanje papučice iznad normalne pozicije kad je podignuta.

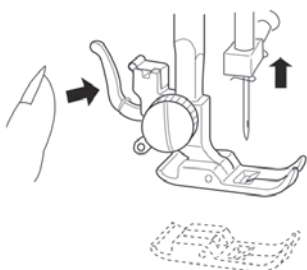

### KAKO DA OTKAČITE I ZAKAČITE PAPUČICU

#### Da otkáčite:

Povucite zamajac prema vama da biste podigli iglu na najvišu poziciju.

Podignite papučicu.

Pritisnite polugu za otpuštanje papučice i papučica će ispasti.

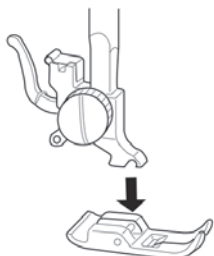

#### Da zakačite:

Postavite papučicu tako da igla se na papučici nadje tačno ispod žleba nosača. Spustite nosač da zakačite papučicu.

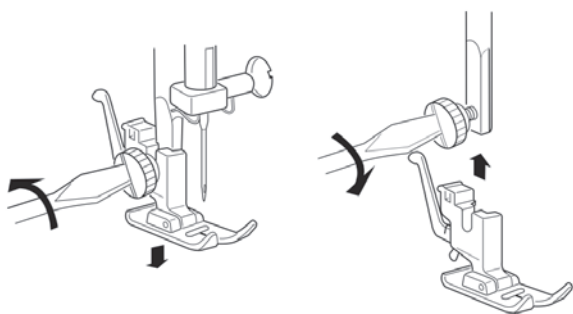

### KAKO DA SKINETE I POSTAVITE NOSAČ PAPUČICE

Podignite papučicu.

Okrenite šrafčigerom zavrtanj u suprotnom smeru kazaljke na satu i skinite nosač.

Kada ga postavljate, stavite nosač na iglenu prečagu. Spustite ručicu za podizanje papučice. Okrenite šraf u smeru kazaljke na satu i zategnite.

## DODATAK ZA MERENJE ŠIRINE ŠAVA

Crte na ubodnoj ploči vam omogućavaju da merite širinu šava.

Broj pokazuje prostor između centra pozicije igle i linije na ubodnoj ploči.

Brojevi napred su u milimetrima, a brojevi nazad su u inčima.

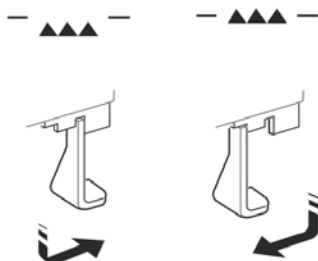
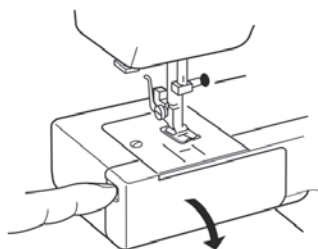
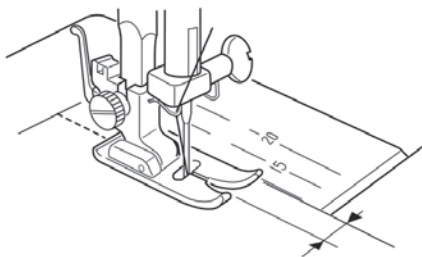

## SPUŠTANJE TRANSPORTERA

Kod normalnog šivenja transporter mora uvek biti podignut, a spušten kod posebnih vrsta šivenja, kao što su prostoručno vezenje, šivenje dugmadi, itd.

Otvorite poklopac kalema. Pritisnite ručicu za transportere i transporter će se spustiti. Kada završite sa šivenjem, pritisnite polugu nazad i transporter će se dignuti.

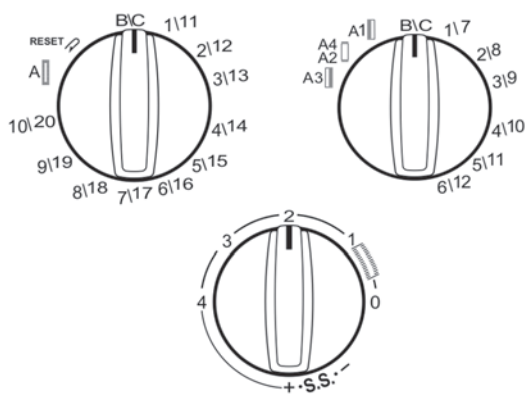

## SELEKCIJA BODA

Igla mora biti na najvišoj poziciji pre nego izaberete bod. Okrenite zamajac prema vama da podignete iglu.

Okrećite i dugme za izbor boda i dugme za dužinu boda, dok ne izaberete bod.

Podesite dugme za dužinu boda od 0 do 4 da biste koristili ove šavaove. (na slici)

Podesite dugme za dužinu boda na 'S', da biste koristili elastične šavove.



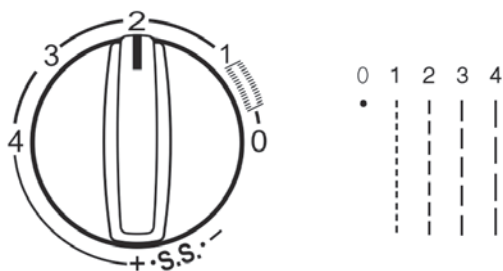

### DUGME ZA DUŽINU BODA

Okrenite dugme za dužinu boda. Što je broj niži, bod je kraći. Što je broj veći, bod je duži.

Savki bod ima preporučenu širinu.

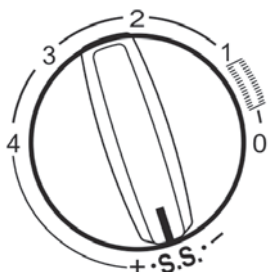

### FINO PODEŠAVANJE ELASTIČNOG BODA

Ako elastičan bod ne izgleda dobro, možete ga podesiti.

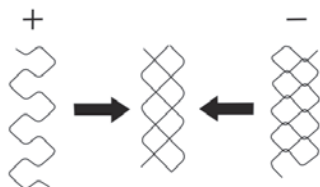

Ako su šavovi kratki, okrenite dugme prema '+'.

Ako su šavovi dugački, okrenite dugme prema '-'.



### DUGME ZA ŠIRINU BODA

Igla mora biti na najvišoj poziciji, pre nego što počnete menjati širinu boda. Okrenite zamajac prema vama da podignete iglu.

Kod nižih brojeva, bod je uži.  
Kod viših brojeva, bod je širi. Najveća širina boda na ovoj mašini je 5 mm.

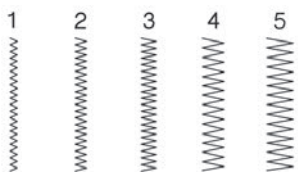

### RUČICA ZA POVRATNI BOD

Dok pritiskate ručicu za povratni bod, mašina će šiti unazad.





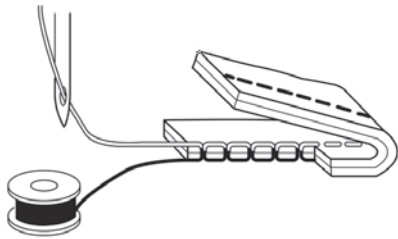

## BROJČANIK ZA ZATEZANJE KONCA

### Ravni šav

Kod ravnog šava, gornji konac i konac kalema se moraju uhvatiti zajedno u sredini između oba sloja tkanine.

Ako gledate odozgo i odozdo, videćete da između bodova nema razmaka; bodovi su ravni i jednaki.

Kada zatežete gornji konac, što je broj veći, to je konac zategnutiji.

Razlozi zbog kojih morate menjati napetost konca:

- Tkanina je tvrda ili teška.
- Šijete više od dva sloja tkanine.
- Za bod koji koristite, konac se ne sme hvatati u sredini.

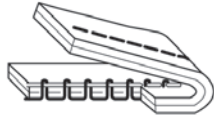

### Konac je previše zategnut

Donji konac se vidi na gornjoj strani tkanine i nije ravan.

Orenite brojčanik na niži broj da poustite konac.

### Konac je previše labav

Gornji konac se vidi na donjoj strani tkanine i nije ravan.

Okrenite brojčanik na viši broj da zategnete konac.

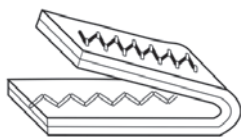

### Nameštanje napetosti kod cik-cak šivenja i vezenja

Kod cik-cak šivenja i vezenja, neka gornji konac bude malo labaviji i neka se pomalo vidi na donjoj strani tkanine.

Težina	Tkanina	Vrsta igle	Veličina igle
Veoma tanke	Šifon, fina čipka, Organdi	Univerzalna Okrugli vrh	9 (65)
			9 (65)
Tanke	Batist, kineska svila, lanena maramica, svila, taft, saten	Streč	11 (75)
		Univerzalna	11 (75) 12 (80)
	Žersej, triko	Streč Okrugli vrh	11 (75) 11 (75)
	Koža	Koža	11 (75)
Srednje	Flanel, velur, somot, rebrasti somot, lan, gabarden, vuna, štof	Univerzalna	14 (90)
	Dubli pleteni rad, streč, velur,	Okrugli vrh	14 (90)
	Koža, vinil	Koža	14 (90)
Debele	Džins, platno za jedra, platno za navlake	Džins	16 (100)
	Krznno, vuna, draperija, tapetarsko platno	Univerzalna	16 (100)
	Koža	Koža	16 (100)
Veoma debele	Šatorsko platno, platno za jedra, tapetarsko platno	Univerzalna	18 (110)
	Površinski šav, Specijalne obrade	Površinski šav	11 (75) 14 (90)

## II DEO Pripreme za šivenje

### Selekcija odgovarajuće igle i konca

Jako je važno da upotrebljavate prave igle, konce i tkanine zajedno.

Uvek kupujte kvalitetan konac. Mora biti jak, gladak i jednake debljine. Koristite isti konac za iglu i kalem. Pre šivenja uvek isprobajte iglu i konac na parčetu materijala.

Uopšte, tanke igle i konci se koriste za šivenje tankih materijala, a debji konac i veće igle se koriste za šivenje debelih tkanina. Kod vašeg prodavca možete naći razne specijalne igle za određene tkanine.

Igla za džins, sa oštrim vrhom, se upotrebljava za teške i tvrde tkanine, kao što su džins i platno za navlake. Za površinski šav, specijalna igla sa većom rupicom, koristi se za deblji konac. Igle za kožu probijaju mle rupice da ne bi oštetile kožu. Kod šivenja rastegljivih i vrlo tankih sintetičkih tkanina koristite streč iglu. Streč igla sprečava ispuštanje bodova.

Često proveravajte igle, dali su tupe ili krive. Loša igla može prouzrokovati oštećenja na tkaninama kao što su svila i svili slične tkanine.

### OBLICI IGALA

Univerzalna- višenamenska igla za većinu tkanih i pletenih platna. Univerzalna igla veličine 14/90, već je postavljena na mašinu. Veličine: 8/60-19/120

Okrugli vrh- okrugli vrh širi platno što sprečava cepanje i zato je najbolja za pletene materijale. Nije preporučljiva za vez. Veličine: 10/70-16/100

Džins- oštar vrh efikasno probija gusto tkana platna, kao što su džins i mebl štof. Veličine: 10/70-18/110





Stretč- posebno oblikovana da spreči preskakanje boda kod sintetičkih i elastičnih materijala (kupaći kostimi). Veličine: 11/75 i 14/90



Koža- oštar vrh stvara male rupice na koži. Veličine: 12/80-18/100



Prošivanje – oštra igla sa velikim vrhom koji probija slojeve tkanina; velika rupica i žleb odgovaraju debelom koncu za prošivanje. Veličine: 12/80-16/100.

Mašinsko vezenje- posebno pogodan za rejon, akril ili drugi glatki visoko-sjajni konackoji se upotrebljava za mašinski vez. Veličine: 75/11(pogodna za većinu radova) i 90/14 (preporučuje se za višeslojno vezenje).

Dupla igla- 2 igle spojene na jednom nosaču i postavljaju se kao jedna igla. Šiju dva paralelna šava. Dostupne u dva oblik: kao univerzalna i sa okruglim vrhom. Veličine: 1,6/70-4,0/100

## ZAMENA IGLE

Isključite mašinu. Okrenite zamajac prema vama da podignete iglu. Spustite papučicu.

Odšrafite šraf od igle u smeru suprotnom od kazaljke na satu.

Odstranite iglu sa spone.

Postavite drugu iglu na sponu tako da ravna strana bude pozadi, gurajući naviše do kraja.

Čvrsto zategnite šraf.

Da biste se uverili da igla nije deformisana, položite ravnu stranu igle na ravnu površinu ( sto za šivenje, staklo, itd.). Razmak između radne površine i igle bi morao biti jednak.

Nikada ne koristite savijene ili slomljene igle. Mašina zbog toga može preskakat šavove ili kidati konac. Oštećena igla može oštetiti tkaninu.

Uvek kupujte kvalitetne igle i redovno ih menjaite.

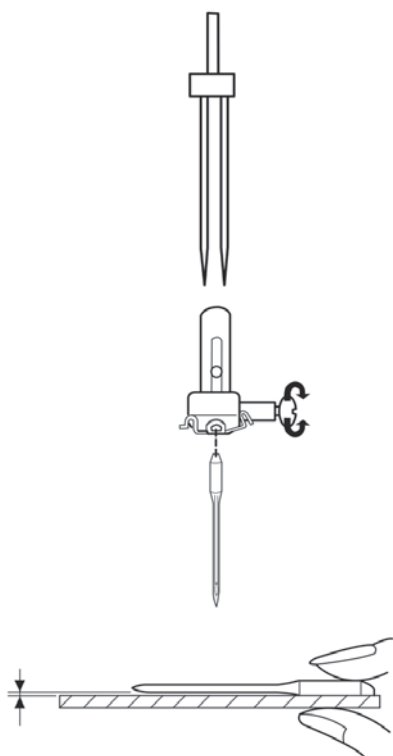

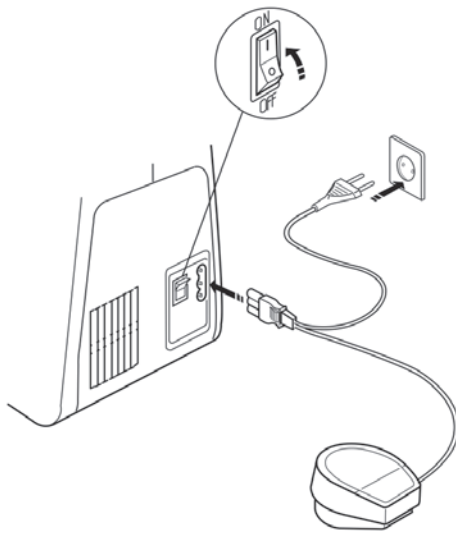

## POVEZIVANJE MAŠINE SA STRUJOM

Vaša mašina je opremljena električnim kablom koji se lako odstranjuje. Pre nego što uključite kabl u struju, proverite da li voltaža i frekvencija obeležena na vašoj mašini, odgovara vašoj strujnoj mreži.

Proverite dali je prekidač **on/off** ( uklj./isklj.) u poziciji **off**. Ubacite utikač u utičnicu na mašini, a drugi kraj u utičnicu za struju.

Moguće je da ćete uz vašu mašinu dobiti polarizovan utikač (jedan šiljak širi od drugog), koji smanjuje rizik od strujnog udara. Ovaj utikač odgovara polarizovanoj utičnici. Ako utikač ne odgovara vašoj utičnici, obrnite utikač. Ako i dalje ne odgovara, pozovite ovlašćenog električara da vam instalira odgovarajući utikač. Nemojte sami prepravljati utikač. Oljučite mašinu na poziciju **on**.

### Za vašu sigurnost

Ne upotrebljavajte produžne kablove ili adaptere.

Ne dodirujte utikač mokrim rukama.

Uvek prvo isključite prekidač **power/light**, a zatim izvucite utikač iz struje. Primer:

- Kada ostavljate mašinu bez nadzora.
- Kada čistite mašinu

Uvek isključite prekidač **power/light**:

- Kada postavljate ili odstranjujete delove, kao što su igla, papučica, postolje za iglu.
- Kada postavljate konac na iglu ili kalem.

Ne stavljajte ništa na nožnu papučicu.

Ne stavljajte teške predmete na kablove. Ne izlažite kablove toploti. Ne upotrebljavajte oštećene kablove. Dajte da se poprave ili ih zamenite novim.

Dok mašina radi uvek gledajte u područje oko igle i ne dodirujte delove koji se pokreću, kao na primer zamajac, iglu ili polugu za kontrolu konca.

## NOŽNA PAPUČICA I BRZINA ŠIVENJA

Brzina šivenja zavisi od pritiska na nožnu papučicu. Što je jači pritisak mašina brže šije.

**VAŽNO:** Pre prve upotrebe, isprobajte mašinu tako što ćete ispod papučice staviti parče materijala i pustiti je da radi nekoliko minuta bez konca. Obrišite ostatke ulja.

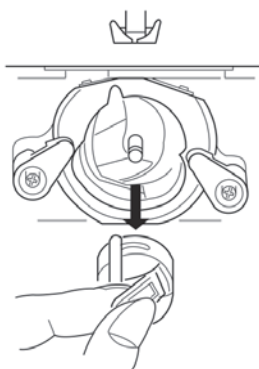
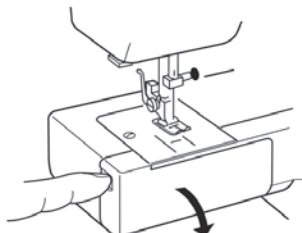
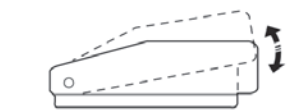

## SKIDANJE KUĆIŠTA KALEMA

Otvorite poklopac sa mesta gde se nalazi kalem.

Okrenite ručno zamajac prema vama da podignete iglu. Izvucite rezu da biste izvukli kalem sa kućištem.

Otpustite rezu i izbazite kalem iz kućišta.

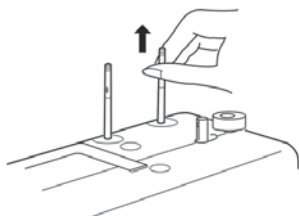

## NOSAČI ZA KALEM

Izvucite nosač na gore i postavite kalem na njega. Gurnite nosače nazad kada ne koristite mašinu.

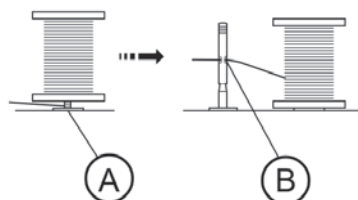

**NAPOMENA:** Ako se konac mrsi ispod nosača A, provucite konac kroz rupu B- kao što je na slici.



## NAMOTAVANJE KONCA NA KALEM

1. Izvucite zamajac da biste sprečili da vam se igla pomera gore-dole.

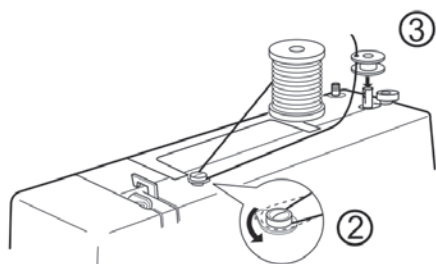

2. Postavite konac na nosač tako da se odmotava kao što je prikazano na slici. Povucite konac preko upravljača za konac kalema.
3. Provucite konac kroz rupu u kalemu iznutra prema van. Postavite na nosač za namotavanje kalema.

4. Gurnite nosač za namotavanje kalema u desno.

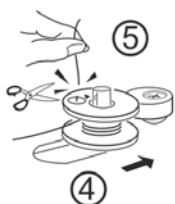

5. Držite slobodan kraj konca i pritisnite nožnu papučicu. Nakon nekoliko okreta zaustavite mašinu i isecite konac koji visi blizu rupice na kalemu.



6. Pritisnite nožnu papučicu ponovo da se konac na kalemu potpuno namota. Gurnite nosač za namotavanje kalema u levo i isecite konac.

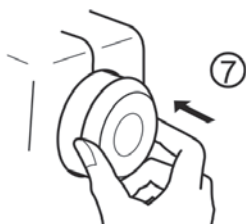

7. Vratite zamajac nazad na mesto. (Igla se neće pomerati dok to ne uradite.)

## UBACIVANJE KALEMA

①

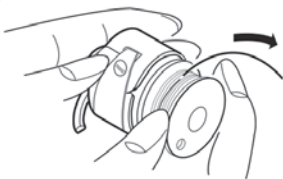

1. Stavite kalem u kućište. Konac se mora odmotavati u smeru prikazanom na slici.

②



2. Izvucite konac kroz otvor kućišta.

③



3. Provucite konac ispod opruge za zatezanje konca i kroz prenosnu rupicu. Izvucite oko 15 cm konca iz kalem.

④

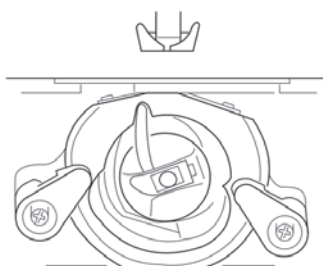

4. Izvucite rezu na kućištu.

Ubacite kućište sa kalemom i uverite se da je pravilno namešten.

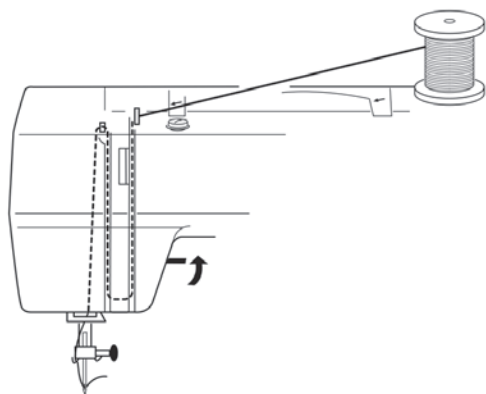

## POSTAVLJANJE KONCA NA MAŠINU

Okrenite zamajac prema vama da podignete iglu na najvišu poziciju.

Podignite papučicu.

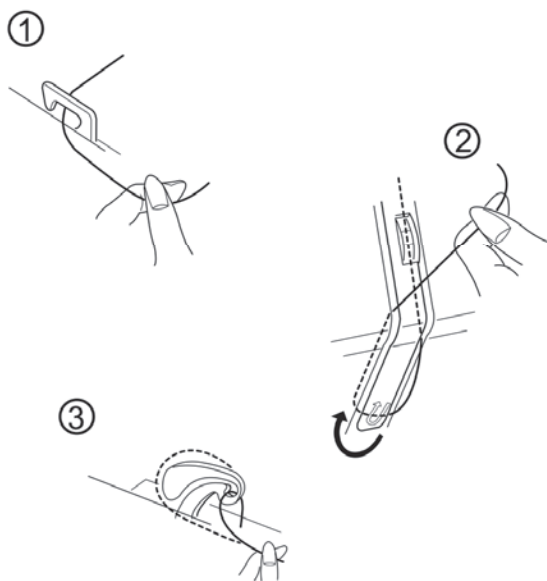

1. Povucite konac ispod upravljača za konac.
2. Vodite konac desnom stranom proreza nadole u predeo za zatezanje, nastavljajući dole oko sigurnosne opruge.
3. Čvrsto vucite konac sa desna na levo, preko sigurnosne ručice i dole u rupicu na ručici.

4. Vucite konac dole iza donjeg upravljača za konac.
5. Vucite konac dalje iza upravljača na nosaču igle.
6. Uvucite konac u iglu od spreda prema pozadi.

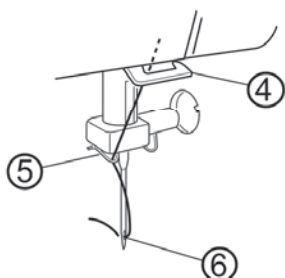



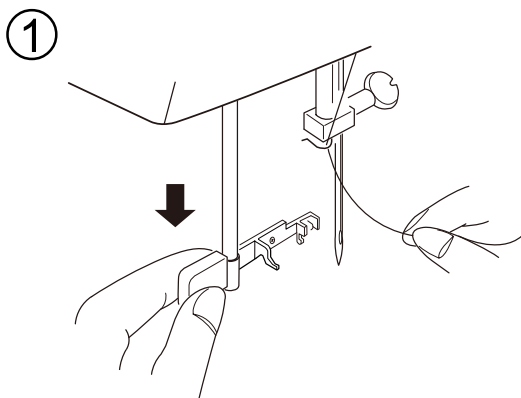

## AUTOMATSKI UVLAKAČ KONCA U IGLU

[1] Mašina treba da ostane isključena (OFF) sa iglom u najvišoj poziciji. Spustite stopicu. Spustite polugu uvlakača konca u najniži položaj. Kukica automatski upada u okce igle.

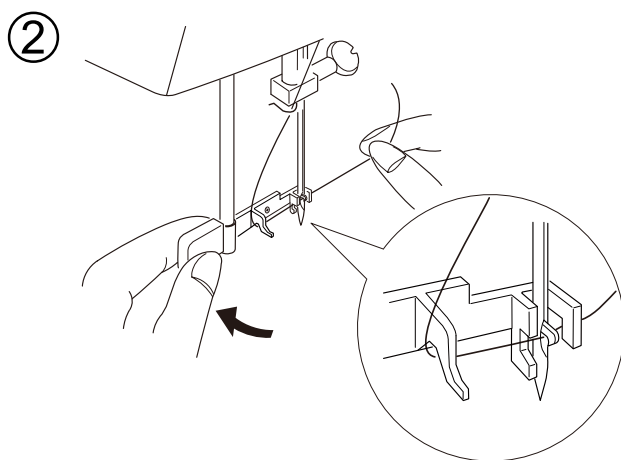

[2] Zakačite konac oko vodiča konca i ispod kukice.

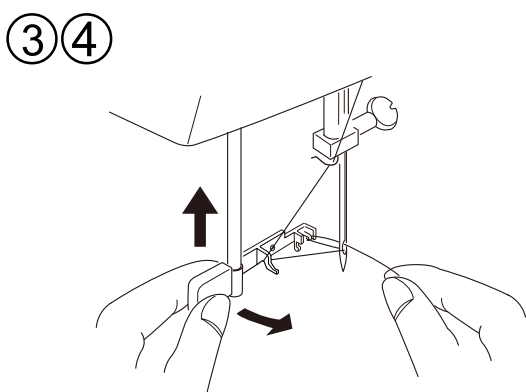

[3] Otpustite polugu i uvlakač konca će se vratiti u prvobitni položaj.

[4] Povucite omču konca unazad kako biste ručno uvukli konac u okce igle.

\* Uvlakač konca može da se koristi za igle veličine od #11 do #16. Debljina konca može da bude od 30 do 120.

**NAPOMENA: Uvlakač konca ne može da se koristi za dvoiglovku.**

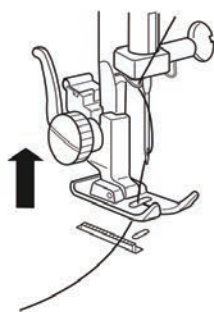
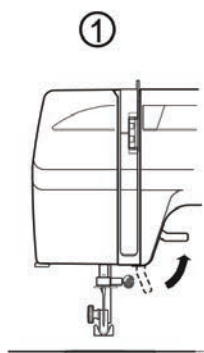

## IZVLAČENJE KONCA IZ KALEMA

1. Podignite papučicu i držite lagano levom rukom konac sa igle.

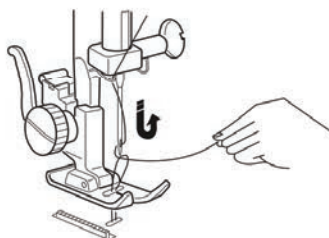

2. Okrenite zamajac prema vama da spustite iglu u mašinu. Nastavite da okrećete dok se igla ne podigne, a sigurnosna ručica ne bude u najvišoj poziciji. Izvucite konac sa igle zajedno sa petljom konca iz kalema.

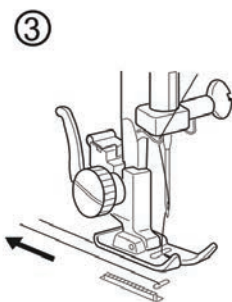

3. Povucite 10cm oba konca pozadi ispod papučice.

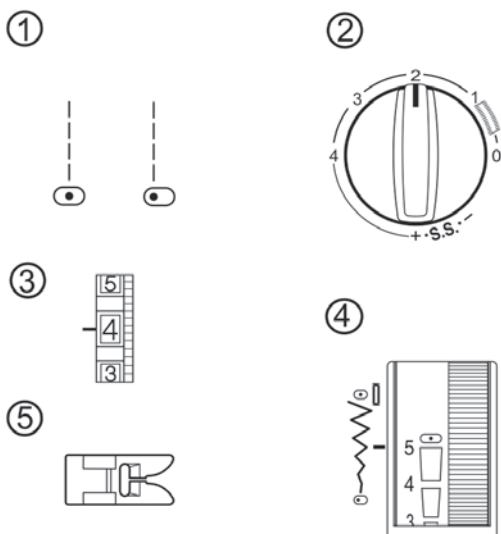

### III DEO Osnove šivenja

#### Primer: Kako čitati uputstva o podešavanju mašine

##### Nameštanje dugmeta za selekciju boda

- Namestite dugme za izbor boda na ravan bod.

##### Nameštanje dugmeta za dužinu boda

- Debljina tkanine određuje dužinu boda-za tanke tkanine između 1.5 i 2.5, za srednje između 2.0 i 3.0, i za debele između 3.0 i 4.0.

##### Nameštanje brojčanika za zatezanje konca

- Podesite brojčanik na 4. Vrednost možete menjati (2-6) u zavisnosti od materijala, konca i broja slojeva tkanine.

##### Nameštanje dugmeta za širinu boda

- Namestite dugme za širinu boda na 0.

#### Izbor papučice

Za najbolje rezultate koristite papučice kako predlažemo.

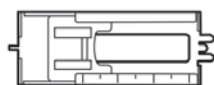
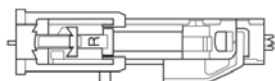
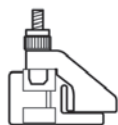
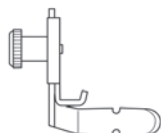
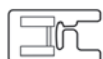
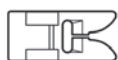

A: Metalna papučica- Koristi se uglavnom za ravne i cik-cak šavoveduže od 1.0. dugme zaključava papučicu u horizontalnu poziciju, što omogućava šivenje više slojeva tkanine.

F: Papučica za vez (model 240)- dizajnirana za guste šavaove. Idealna za okrugli i ukrasni bod.

E: Papučica za rajsferšlus (model 240)- koristite kada šijete rajsferšluse.

Papučica za slepi porub – deluje kao upravljač za porub.

R: Papučica za automatske rupice (model 240)- postavite dugme na papučicu. Mašina će automatski sašiti odgovarajuću veličinu.

J: Papučica za rupice u 4 koraka (model 220)- koristite mere na papučici da biste sašili rupicu odgovarajuće veličine.

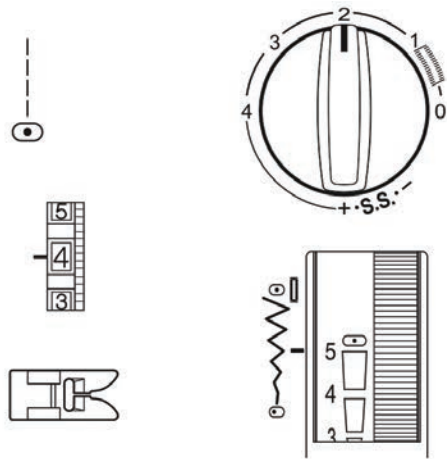

## RAVNI BOD

Ravni bod se upotrebljava za šivenje tkanog materijala, nabora, retkog prošivanja, šivenja rajsferšlusa, zaokrenutih poruba, poruba sa duplom iglom.

Za tanje materijale, koristite dužinu boda 1.5 do 2.5. Za debele materijale, koristite dužinu boda 2.5 do 4.0.

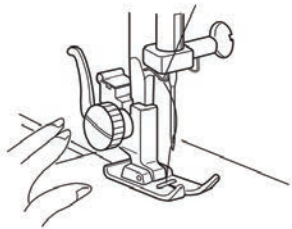

## POČETAK ŠIVENJA

Podignite papučicu i postavite materijal pored crte za merenje širine šava na ubodnoj ploči. Spustite iglu na mesto gde želite da započnete šivenje.

Povucite oba konca nazad i spustite papučicu. Pritisnite nožnu papučicu. Lagano vodite materijal uz crtu i pustite da tkanina sama klizi.

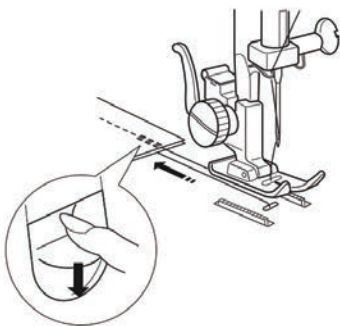

## ZAVRŠAVANJE ŠAVA

Da pričvrstite konac na kraju šava, pritisnite i držite dugme za povratno šivenje dok šijete.

Podignite papučicu. Okrenite zamajac i dignite iglu u najvišu poziciju pre nego što pomerite tkaninu. Sklonite materijal; povucite konce pozadi i odsecite ih nožem za sečenje konca. (Konac sečite na pravilnu dužinu za početak novog šivenja.)

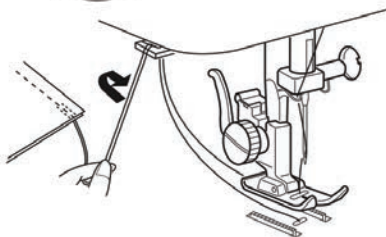

## PROMENA SMERA ŠIVENJA

Počnite šivenje i stanite kada dodjete do mesta gde želite okrenuti materijal. Upotrebite zamajac da spustite iglu u platno.

Podignite papučicu.

Zavrte pletno oko igleda biste promenili smer šivenja. Spustite papučicu i nastavite sa šivenjem.

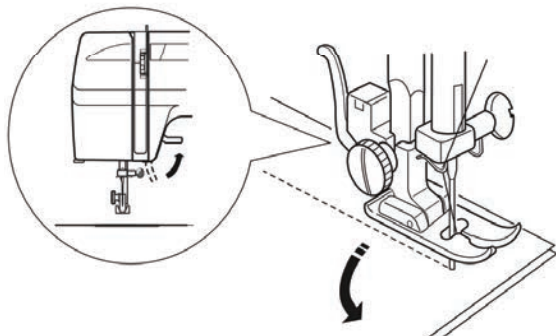

## PRAVI BOD NA DEBELIM MATERIJALIMA

Crno dugme kada se pritisne na papučici 'A', namešta papučicu u horizontalnu poziciju pre nego što je spustite. Ovo omogućava jednak bod na početku šava i pomaže kada šijemo više slojeva tkanine, kao što su porubi na džinsu.

Kada dostignete povećanu gustinu spustite iglu i podignite papučicu. Pritisnite crno dugme. Spustite papučicu i nastavite sa šivenjem.

Ovo dugme se oslobadja automatski posle nekoliko prošivenih šavova.

## NABORI

Nabiranje jednako distribuira punoću u delovima sa jako malim naborima. Nabor je jedan red od dva, tri ili više paralelna reda. Najbolji rezultati se postižu sa tankim ili srednjim materijalima.

Popustite zategnutost konca na 2.0-4.0.

Povećajte dužinu šava na 4.

Šijete dva reda paralelnih šavova. Prvi red šijete pored odsečene ivice, koristeći ivicu papučice za navodjenje. Drugi red šijete pored prvog, koristeći ivicu papučice kao upravljač. Na početku i na kraju svakog šava ostavite duge komade konca.

Povucite konac i donjeg kalema istovremeno na obe strane tkanine dok ne dobijete željeni nabor.

Vežite konac na svakom kraju i rasporedite nabore jednako.

Podesite mašinu na normalno šivenje.

Između oba reda sašijte novi šav da osigurate nabore.

### **ILI**

Položite nabranu tkaninu na ravnu i sašijte ih zajedno.

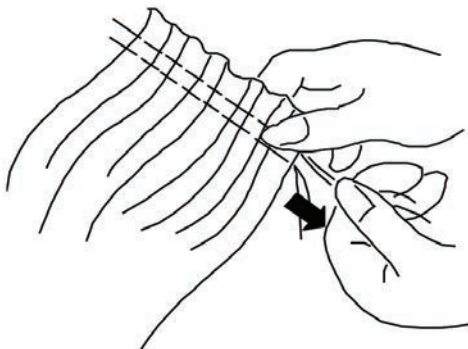
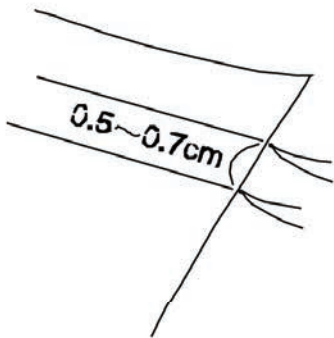
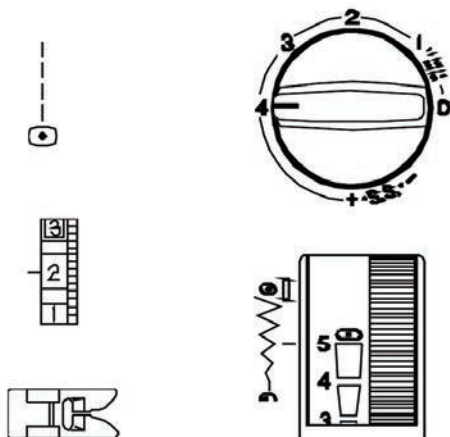



## POSTAVLJANJE RAJSFERŠLUSA

### Sakriveni (nevidljivi) rajsferšlus

Sakriveni rajsferšlusi se obično postavljaju u šav sa strane suknji ili pantalona.

Postavite papučicu za šivenje rajsferšlusa.

- Kod šivenja leve strane rajsferšlusa, papučica je pričvršćena na desnoj strani.
- Kod šivenja desne strane rajsferšlusa, papučica je pričvršćena na levoj strani.

### Priprema materijala

Dodajte 1cm na širinu rajsferšlusa. Koristite ove mere da obeležite otvor za rajsferšlus.

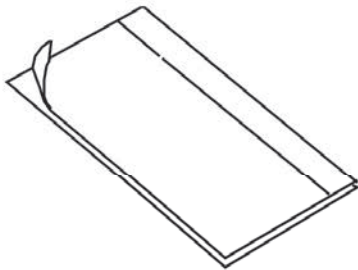

Spojite desne strane materijala i sašilte šav koji će se nalaziti ispod rajsferšlusa. (Obavezno obrnite šav tačno ispod rajsferšlusa.)

Povećajte dužinu boda na 4 i prošijte retko otvarač rajsferšlusa. Opeglajte.

Otvorite rajsferšlus i postavite ga licem na dole na crtice za merenje širine šava. Zubci su na liniji šava, a vrh rajsferšlusa je 1cm gornje ivice materijala. Pričvrstite papučicu na levoj strani. Zašijte rajsferšlus odozdo na gore.

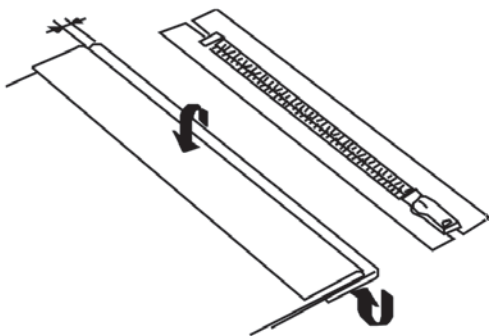

Zatvorite rajsferšlus. Okrenite rajsferšlus licem na gore( desni šav formira mali preklop na liniji prošivanja) i udaljite zupce rajsferšlusa od šava. Zakačite papučicu na desnu stranu. Resetujte dužinu boda na 2.5. Počnite šivenje od kraja, nastavite kroz preklopljen šav i traku rajsferšlusa.

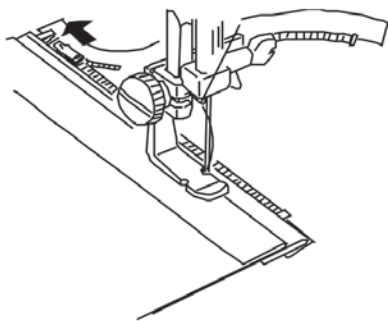

Zaustavite se pre nego što papučica dospe do vodjice na traci rajsferšlusa. Spusrite iglu u materijal. Podignite papučicu i otvorite rajsferšlus. Spustite papučicu i sašijte ostatak šava.

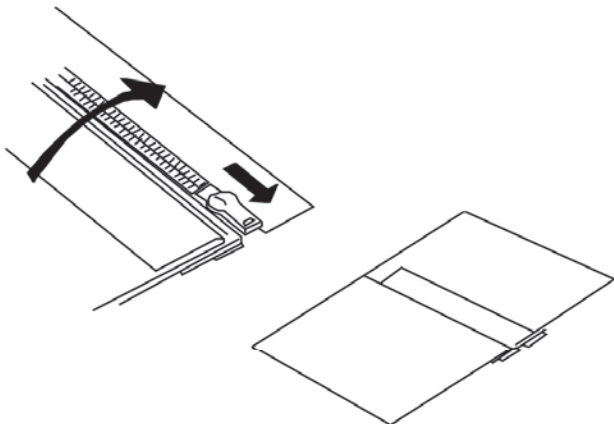

Zatvorite rajsferšlus i raširite materijal sa desnom stranom naviše. Podesite dužinu šava na 4 i prošijte kroz otvoreni šav i traku rajsferšlusa.

Resetujte dužinu šava na 2.5.

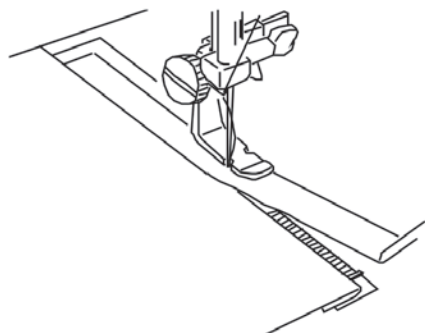

Premestite papučicu na levu stranu. Vodite papučicu uz zupce rajsferšlusa i prodjite kroz materijal i traku rajsferšlusa. Stanite 5cm pre vrha rajsferšlusa.

Lagano spustite iglu u tkaninu. Podignite papučicu, uklonite retko prošivene šavove i otvorite rajsferšlus. Spustite papučicu i zašijte ostatak šava, vodeći računa da je preklop jednak. Uklonite ostatke retko prošivenog šava.

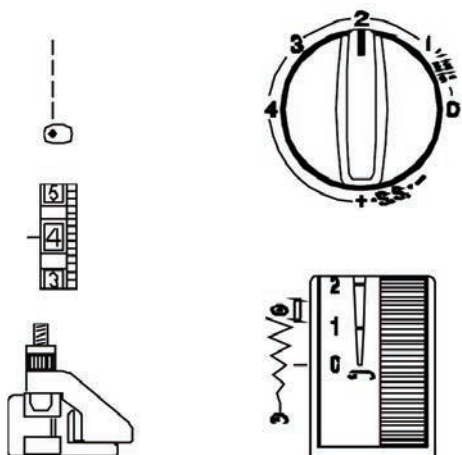

## PRESAVIJENI ŠAV (PASPUL)

Paspul se dodaje na materijal pre isecanja kroja.

1. Markerom, koji se pere, povucite linije za paspul na prednjoj strani platna.
2. Presavijte platno sa obrnute strane i spojite na prvoj liniji.
3. Postavite preklopljeno platno ispod papučice uz vodič za slepi šav. Spustite iglu u platno.
4. Sašijte koristećipapučicu kao upravljač za savijene ivice.
5. Sašijte sve paspule. Uklonite marker pre peglanja paspula.

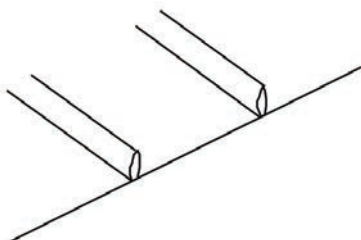
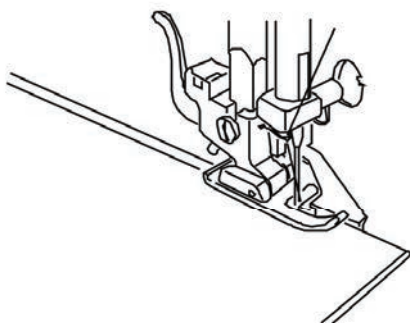



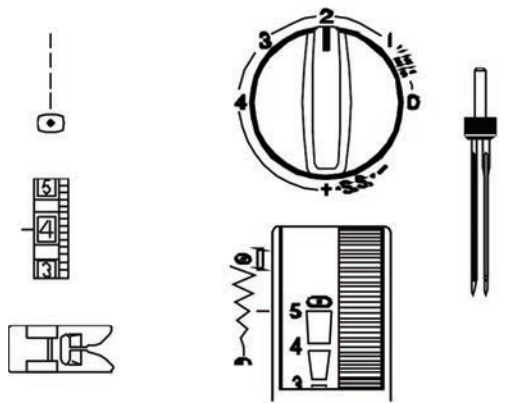

### PORUB SA DUPLOM IGLOM (slobodan izbor igle)

Porub sa duplom iglom je brz i lak. Koristan je za rastegljive tkanine. Za pletene materijale obavezno upotrebite duplu iglu za rastegljive tkanine.

Isključite prekidača mašini i ubacite duplu iglu.

Konac postavljate isto kao za običnu iglu, s tim što koristite oba nosača za kalem.

Svaki konac stavljate u iglu spreda prema pozadi.

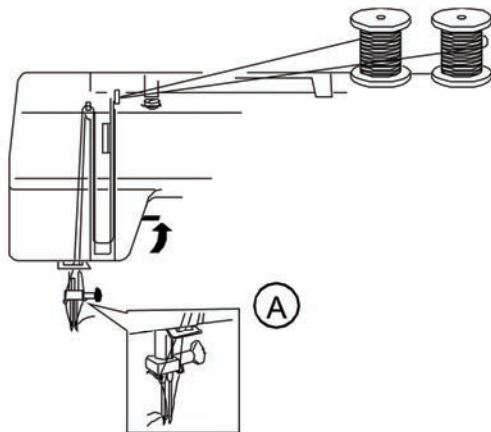

Presavijte porub na širinu koju želite i zašijte duplom iglom. Pažljivo odsecite višak materijala oštrim makazama. Ovo je odličan način za porubljivanje pletenih materijala, zato što donji konac ide u cik-cak, i tako omogućava da šav bude rastegljiv.

Uklonite duplu iglu. Podesite mašinu za šivenje jednom iglom.

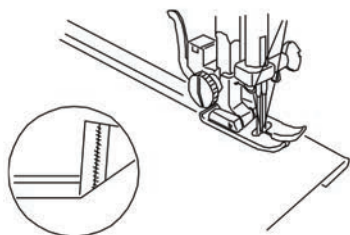

### CIK-CAK BOD

Cik-cak bod je jako prilagodljiv. Samo menjajte širinu i dužinu. Možete ga koristiti za opšivanje tkanina, za našivanje aplikacija, dugmadi, itd.

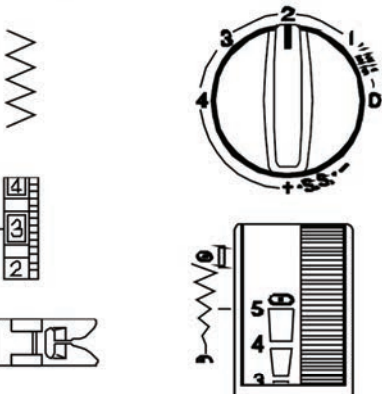

### ENDLANJE

Jednostavan cik-cak šav, koji se koristi za grube ivice da bi se sprečilo paranje, zove se endlanje.

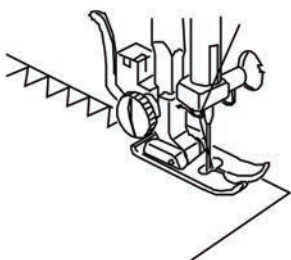

Postavite materijal ispod papučice tako da igla prolazi kroz materijal na desnoj strani.

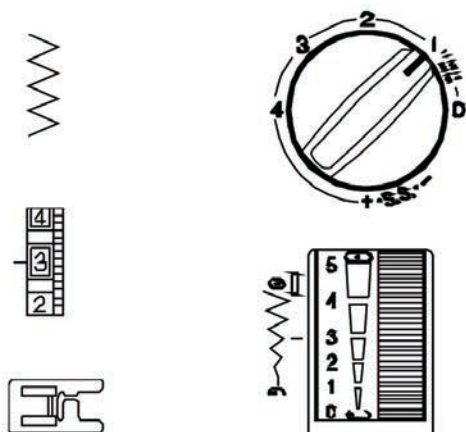

## RAZVUČEN I UVIJEN PORUB

Ovom tehnikom pravimo lepe porube na čipkama i porubima. Koristi se za tanke materijale.

1. Ivicu materijala treba očistiti od konca.
2. Položite ivicu platnana sredinu papučice. Počnite polakio sa šivenjem cik-cak poruba hvatajući ivicu platna sa leve strane i idete sa grube ivice na desno. Tkanina će se sama uviti.

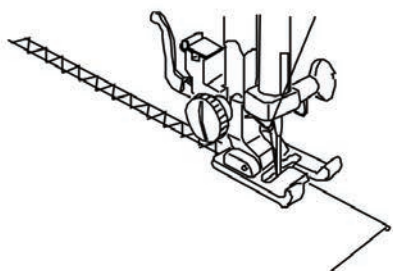

## APLIKACIJE

Cik-cak šav se često upotrebljava za šivenje aplikacija, monograma, drškica za cveće i listića. (Kratok cik-cak šav oblikuje gust i širok šav.) Najbolji rezultati se postižu sa koncem od 100% pamuka, koncem svile ili rejona.

- Ispod platna postavite podlogu da biste dobili pravilan šav.

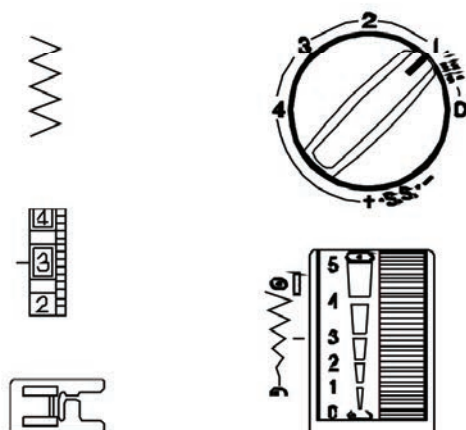

## Pripremanje aplikacije

1. Na donju stranu tanke tkanine prilepите peglom lepljivo platno.
2. Isecite aplikaciju. Prilepите aplikaciju na glavno platno.
3. Prošijte aplikaciju na tkaninu tako što će igla prolaziti kroz aplikaciju.
4. Kada dodjete do mesta gde okrećete tkaninu, spustite iglu u tkaninu, dignite papučicu, okrenite platno, spustite papučicu i nastavite sa šivenjem. *možda ćete morati da podesite pritisak papučice na 2.*

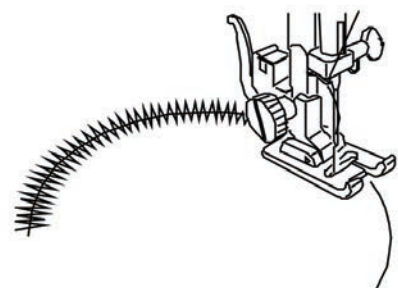

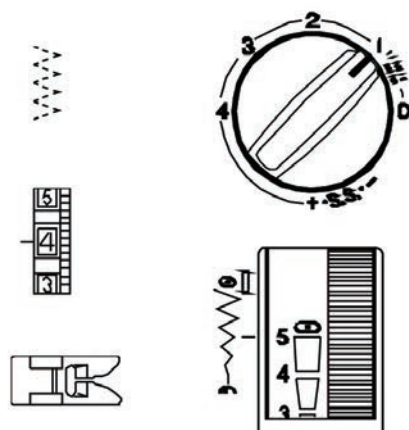

### TROUBODNI CIK-CAK

Troubodni cik-cak se koristi za ošivanje grubih ivica. Sa ovim šavom je ivica ravnija nego sa običnim cik-cak šavom. Takodj se koristi za krpjenje materijala.

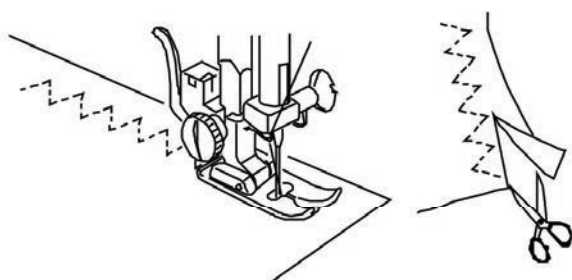

Postavite platno ispod papučice tako da igla prolazi kroz platno sa desne strane.

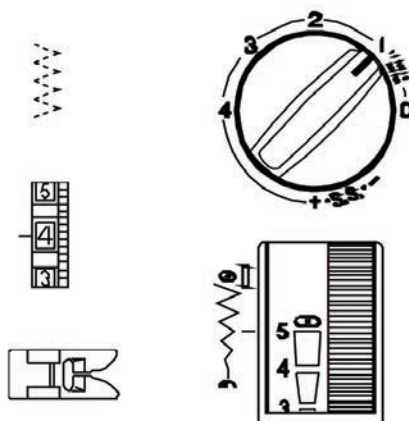

### Krpjenje pocepanog platna

Spojite iscepane ivice i prilepите parče platna malo veće od pocepanog dela na unutrašnju stranu.

Počnite da šijete preko pocepanog dela. Šijete preko sredine spajajući ivice. Stanite odmah ispod kraja pocepanog. U zavisnosti od toga koliko je pocepano, moraćete preći taj deo nekoliko puta.

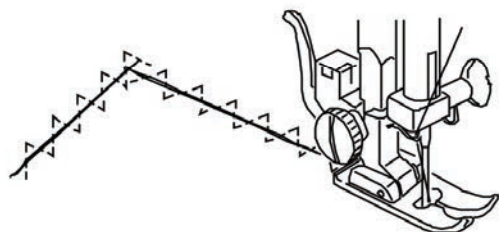

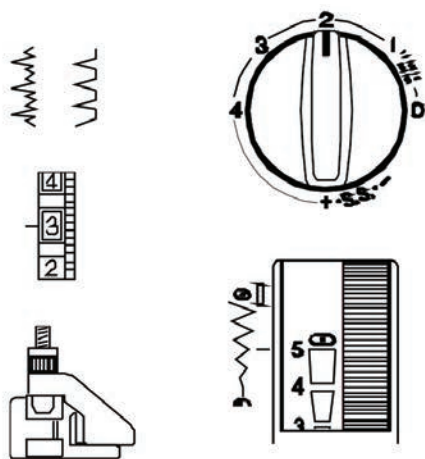

## RASTEGLJIVI SLEPI PORUB ILI OBIČNI SLEPI PORUB (Model 240)

Slepi porub se koristi za šivenje poruba i na pletenim i na tkanim materijalima. Rastegljivi slepi porub je izumela *Elna* 1952. godine.

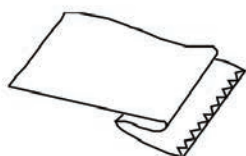

Pre nego što počnete šivenje slepog, odsrčenu ivicu opšijte troubodnim cik-cak bodom. Tkaninu preklopite i ispegajte. Preklopite ispod poruba prema desnoj strani materijala. Ostavite 6.5-10mm materijala na desnoj strani.

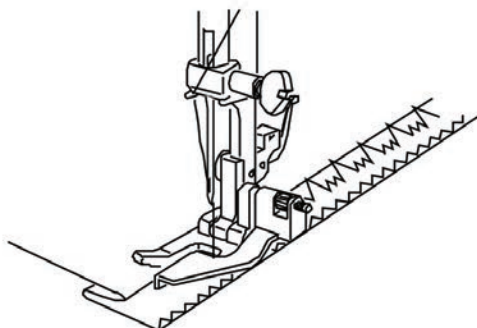

Spustite papučicu. Olabavite šraf na nosaču i postavite dodatak za slepi porub između nosača i šrafa. Pričvrstite šraf i podignite papučicu.

Postavite materijal tako da je preklopljena ivica na levoj strani upravljača papučice. Spustite papučicu. Igla neka pri najširem cik-cak bodu hvata jedno ili dva vlakna na preklopu.

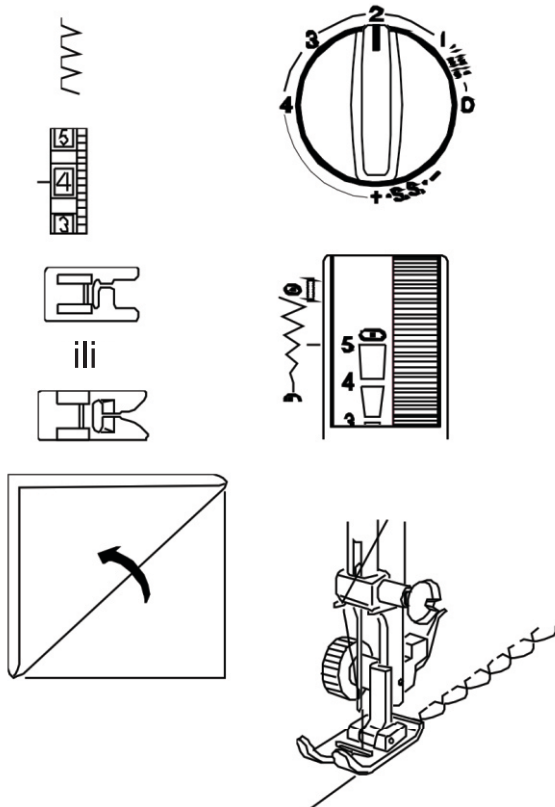

## ŠKOLJKASTI PORUB

Ovo je lepi porub za rublje i materijale od trikoa.

Može se takodje koristiti kao dekorativni šav.

Koristite tanke materijale kao što je triko. Preklopite i šijte materijal dijagonalno. Širinu i dužinu šava podesite kako želite. Moraćete malo da zategnete gornji konac. Iгла neka prodj kroz preklopljenu ivicu tako što će mrolaziti kroz materijal sa desne strane.

Ako šijete redove školjkastog boda, napravite razmak izmedju redova bar 1.5cm.

Možete da šijete školjkasti bod u bilo kom pavcu na pletenim tkaninama ili svilenim tkanjima.

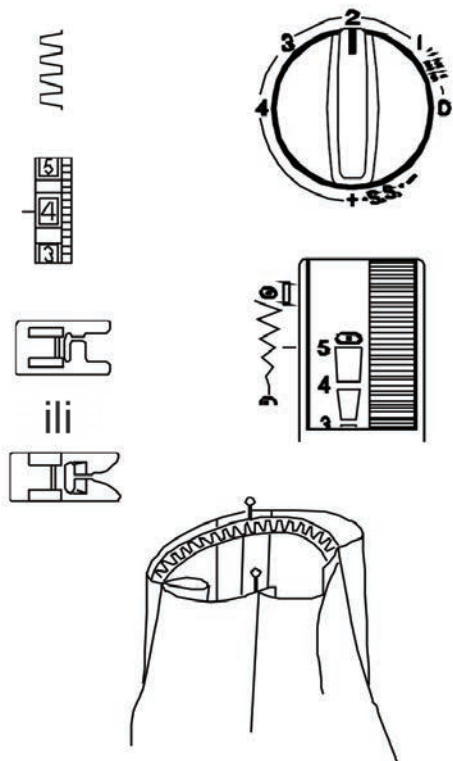

### BOD ZA ŠIVENJE LASTIKA

Ovim bodom šijete lastik direktno na tkaninu.

1. Obeležite lastik na četvrtine i pričvrstite ga na srednji prednji, sredni zadnji i šavove sa strane.
2. Sredinu lastika postavite pod sredinu papučice i zašijte u mestu, vodeći računa da je lastik jednako razvučen.

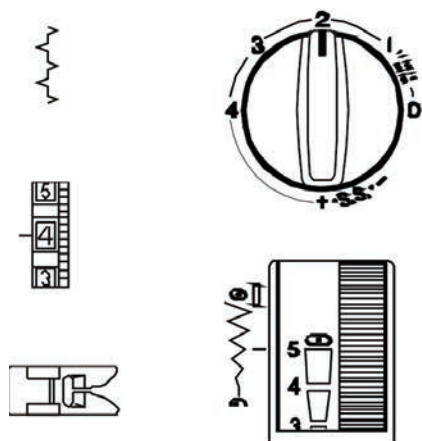

### BOD ZA SASTAVLJANJE

Ovaj bod se koristi za sastavljanje platna uz ivicu.

1. Peklopite i prepegajte ivice tkanina na donju stranu.
2. kada okrenete prednje strane oba plata na gore, postavite preklopljene ivice jednu pored druge ispod sredine papučice i sašijte ih.

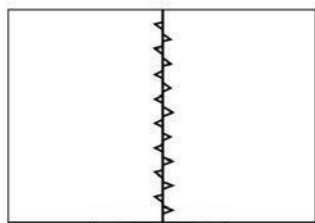

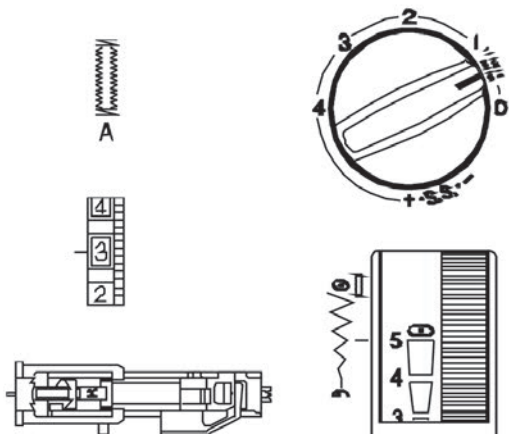

## AUTOMATSKE RUPICE (Model 240)

Za šivenje svih rupica treba koristiti podlogu koja je iste debljine kao materijal. To je jako važno kod rastegljivih materijala. **Uvek** isprobajte rupicu na ostatku materijala pre nego što počnete da šijete na odevnom predmetu.

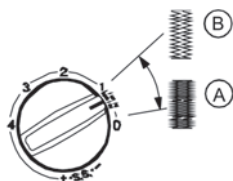

Koristite kraći šav za tanje materijale (A). Koristite duži šav za deblje materijale (B).

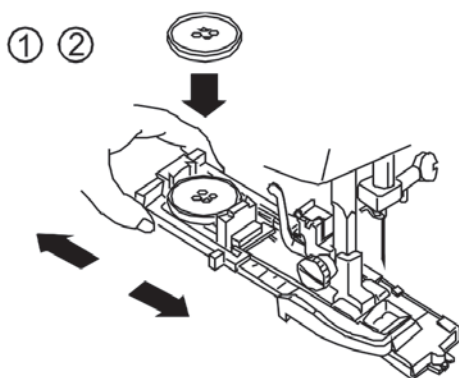

1. Postavite papučicu za automatske rupice. Proverite da li je otvor za rupice na zadnjem delu papučice.
2. Otvorite otvor za dugme i u njega položite dugme. Zatvorite čvrsto. Kada je dugme postavljeno u otvor za dugme, papučica automatski određuje veličinu rupice- najviše do 2.5cm u prečniku.

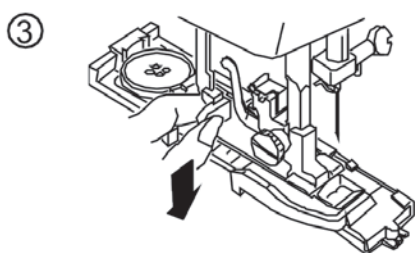

3. Povucite ručicu za rupicu na doleko kraja.

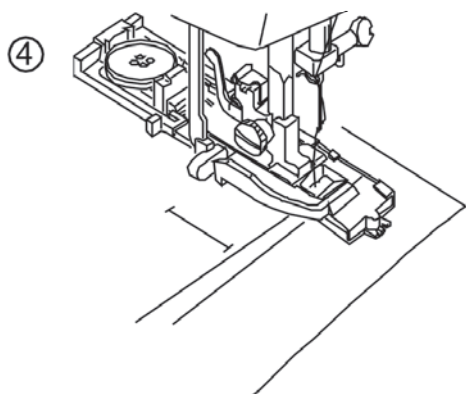

4. Obeležite položaj rupice na platnu. Oba konca postavite na levo ispod papučice. Postavite pltno ispod papučice i okrenite zamajac dok se igla ne spusti u platno. Igla bi trebalo da dodje tačno na obeleženo mesto za rupicu. Spustite papučicu.

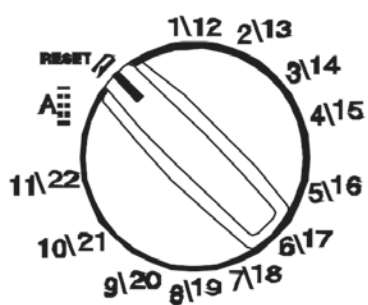
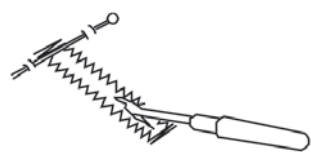
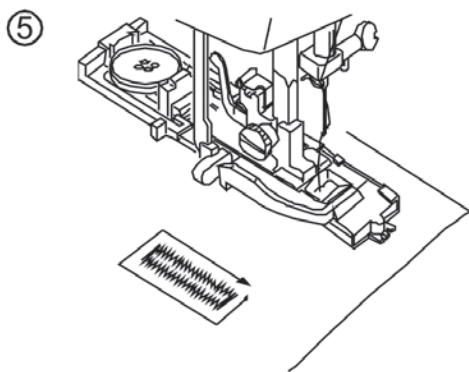

5. Mašina će automatski sašiti rupicu:

- Prednju crticu i cik-cak sa leve strane
- Zadnju crticu
- Cik-cak sa desne strane.

Šijte polako i zaustavite mašinu na početnoj tački kada završite rupicu.

6. Isecite konac dužine 10cm. povucite gornji konac na suprotnu stranu platna. Vežite konac. Kada otvarate rupicu, osigurajte špenadlom obe strane, da ne biste slučajno presekli ivice rupice. rupicu otvorite nožićem za paranje.

Ako želite da sašijete još jednu rupicu, okrenite dugme za selekciju bodova na 'B', pa nazad na 'A'.

**NAPOMENA: Važno je da podesite dugme za selekciju bodova, tako da novu rupicu počinjete prednjom crticom.**

Kada završite sa šivenjem rupica, podignite ručicu za rupice na gore do kraja.



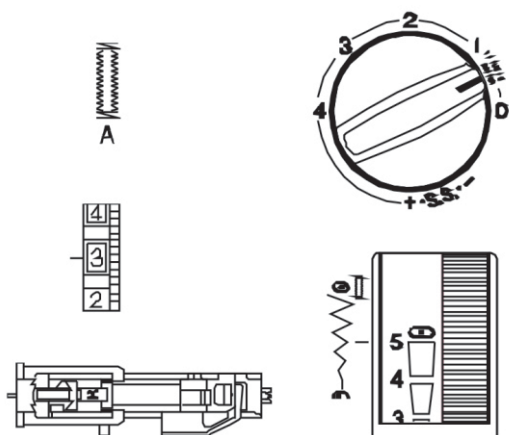

ili

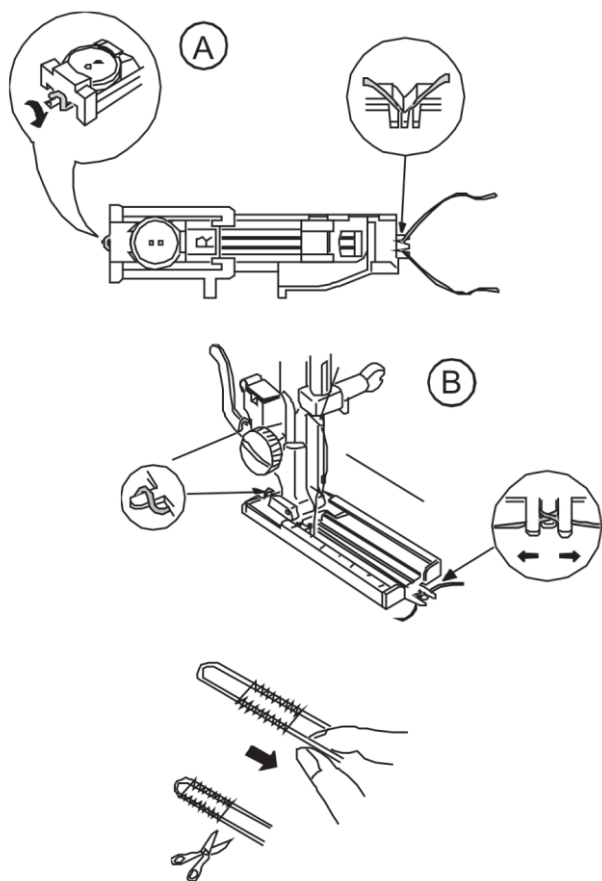

## OJAČANE RUPICE

Ojačane rupice se nalaze na kaputima i drugim odevnim predmetima koji zahtevaju ekstra jake rupice. Vrpce ojačavaju i ističu rupice.

Podignite papučicu za rupice i nosač sa vrpcom zakačite na podupirač na zadnjem delu papučice. Povucite krajeve napred ispod papučice.

Postavite vrpce na viljuške papučice da drže čvrsto krajeve (A za 240, B za 220)

Ojačanu rupicu šijete po istim uputstvima kao za automatsku rupicu.

- Podesite širinu šava tako da odgovara debljini vrpce.

Spustite iglu u platno na mesto gde treba da stoji rupica i spustite papučicu. Pritisnite nožnu papučicu i polako počnite da šijete rupicu. Svaka strana rupice biće sašivena preko vrpce. Sklonite platno sa mašine i odsecite samo konac za šivenje.

Povucite levi kraj vrpce da je učvrstite. Udenite kraj u iglu za krpljenje, provucite kroz donju stranu materijala i isecite.

Otvorite rupicu.

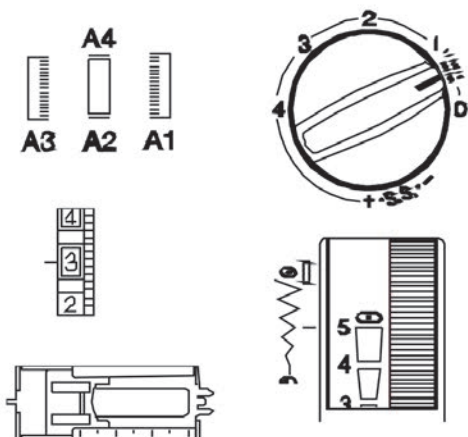

## RUPICE U 4 KORAKA (a odel 220)

Pri izradi svih rupica platno mora biti postavljeno podlogom, koja je iste debljine kao i platno. To je jako važno kod rastegljivih materijala. **Uvek** isprobajte rupicu na ostatku materijala pre nego što počnete da šijete na odevnom predmetu.

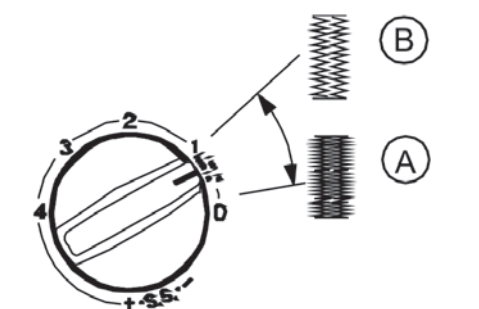

Koristite kraći šav za tanje materijale (A). Koristite duži šav za deblje materijale (B).

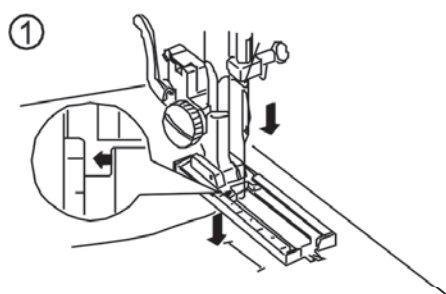

1. Podesite dugme za selekciju boda na - rupica korak A1. okrenite zamajac prema vama da podignete iglu na najvišu poziciju. Podignite papučicu. Obeležite mesto za papučicu.

2. Postavite platno ispod papučice. Spustite papučicu. Sašijte levu stranu rupice. Prekinite šivenje kada sašijete dužinu koju želite.

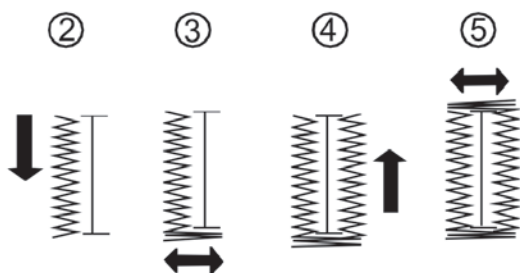

3. Podesite dugme za selekciju boda na - rupica korak A2. Sašijte 5 crtica boda.

4. Podesite dugme za selekciju boda na - rupica korak A3. sašijte desnu stranu rupice. Prekinite šivenje kada sašijete dužinu koju želite.

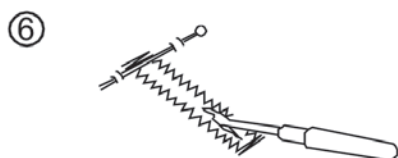

5. Podesite dugme za selekciju boda na - rupica korak A4. sašijte 5 crtica boda. Podesite dugme za selekciju boda na C i dugme za dužinu šava na 0. sašijte završne šavove.

6. Isecite konac dužine 10cm. povucite gornji konac na donju stranu materijala. Vežite konac. Otvorite rupicu.

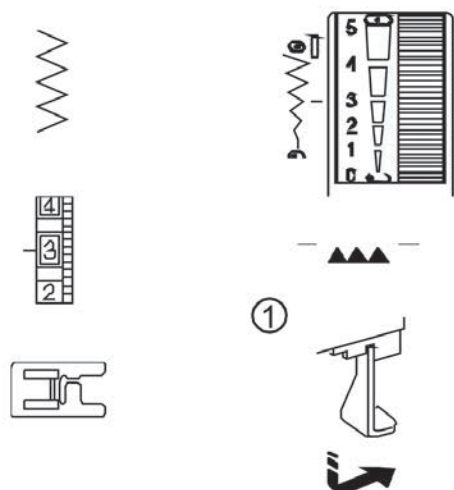

## ŠIVENJE DUGMADI

Ručno šivenje dugmadi je veoma zastarelo.

Sašijte dugmad na lak i brz način.

1. Spustite transportere.
2. Postavite dugme na platno i okrenite zamajac da spustite iglu u rupu dugmeta. Spustite papučicu da drži dugme.

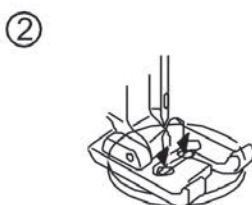

3. Okrenite zamajac da igla udje u suprotnu rupu dugmeta. Ako bude potrebno, podesite širinu šava. Da biste napravili nosač od konca, postavite čiodu na papučicu.

Napravite nekoliko bodova. Kada završite šivenje, isecite konac 10-15cm od dugmeta.

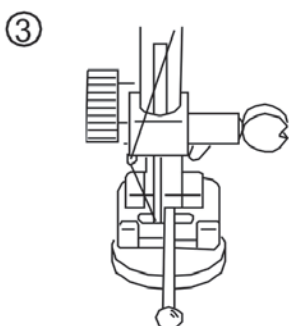

4. Povucite konac na suprotnu stranu platna i vežite ga.

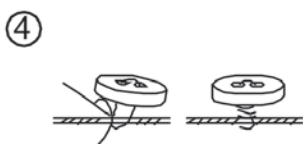

Kada sašijete dugmad, podignite transportere.

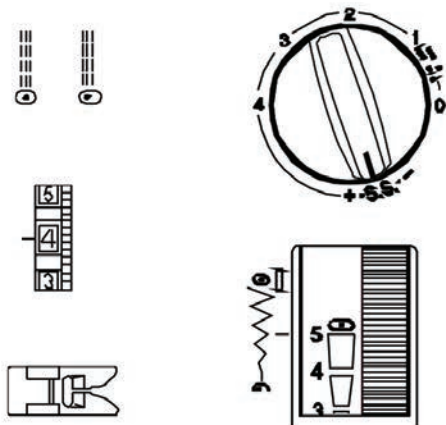

## IV DEO Fastegljivi bodovi

### TROSTRUKI ŠAV

Ovaj bod je jak i izdržljiv, pa se preporučuje kod materijala gde je potrebna i elastičnost i jačina. Ovaj bod je toliko jak, tako da kad se jednom sačije teško se skida. Koristite ga da ojačate delove kao što su prepone, otvori za rukave, ili za šivenje rančeva i torbi.

Elna je otkrila ovaj bod 1952. godine.

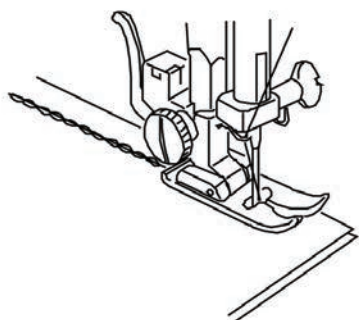

Koristeći pravi šav ( dužine 4), profircajte šav. Proverite veličinu. Podesite mašinu na trostruki šav i šijte.

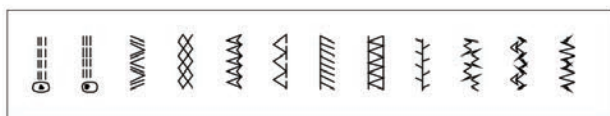

### UKRASNI RASTEGLJIVI BODOVI

Ovaj bod koristimo za porubljivanje pletenih materijala.

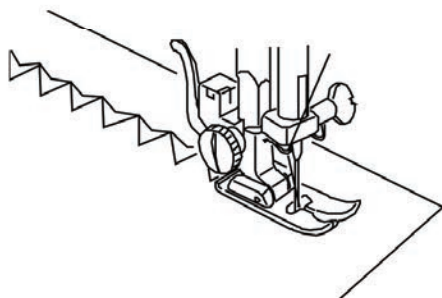
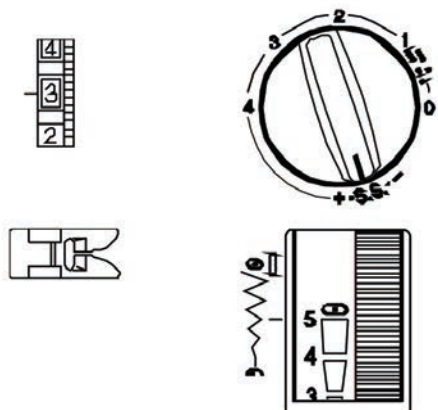

1. Presvijte i ispeglajte porub.
2. Postavite platno ispod papučice. Spustite papučicu. Sašijte porub.
3. Odsecite višak platna koji visi.

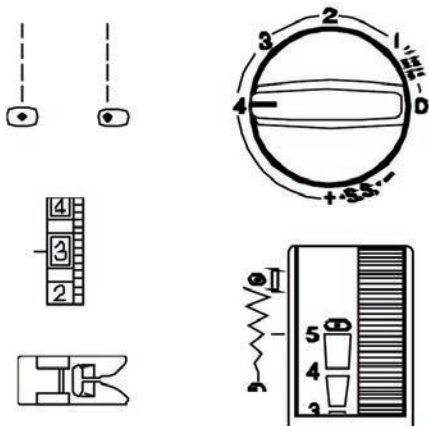

## NABIRANJE (SMOCKING)

Nabiranje je nežan i dekorativan način obrade dečije garderobe ili ženskih bluza. Izaberite mekani i lagani materijal, kao što je batist, pamučno platno. Isecite platno tri mesta dalje od savršenog šava.

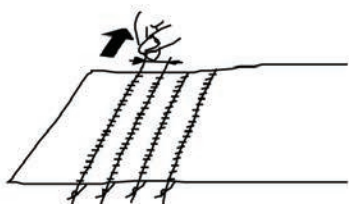

1. Zategnite konac na 2.5. Koristite dužinu pravog boda 4.0.
2. Sašijte redove pravog boda u razmako od oko 13mm, na mestu koje želite nabrati.
3. Vežite konce uz ivicu. Povucite donji konac da naberete tkaninu i nabore jednako rasporedite. Vežite konce na drugom kraju.

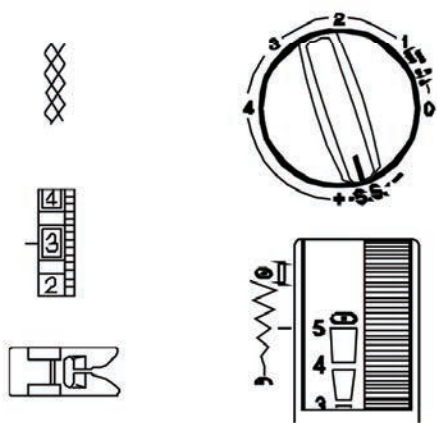

4. okrenite dugme za selekciju boda na dekorativni bod. Zategnite konac na 3.0.

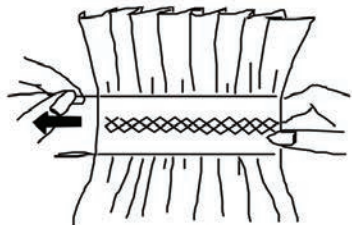

5. Sašijte dekorativni bod između linija prvog boda.
6. Izvucite iz tkanine konce pravog šava.

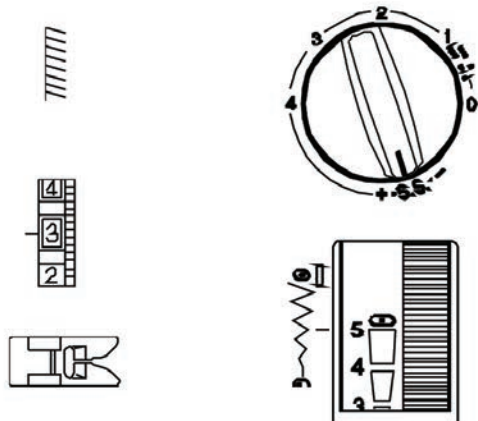

### SUPER RASTEGLJIVI BOD

Ovaj bod se preporučuje za šivenje materijala za kupaće kostime, zato što je rastegljiv i jak. Bod je ravan i ne gubi oblik. Morate smanjiti pritisak papučice da tkanina ne izgubi svoj oblik.

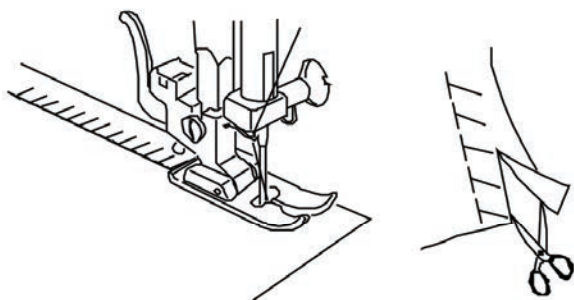

Spojite ivice materijala ispod papučice. Višak tkanine isecite.

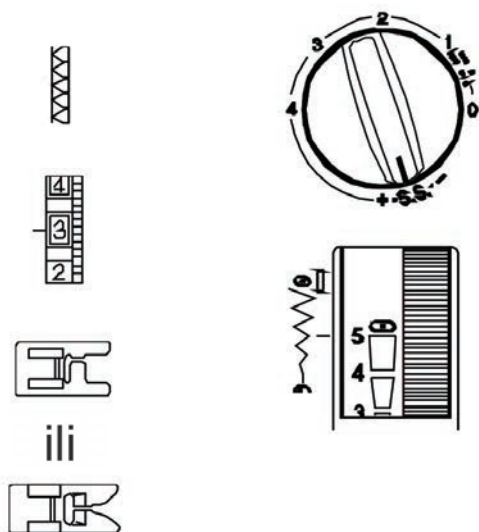

### DVOSTRUKI OVERLOCK BOD

Ovaj bod služi za obrublivanje i sličan je industrijskom overlock bodu.

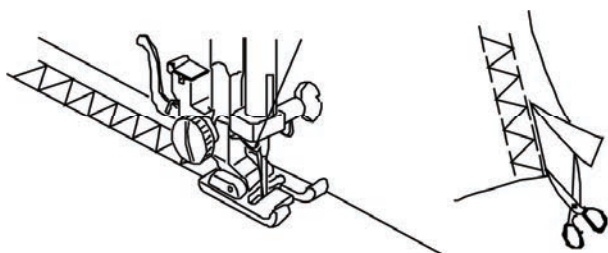

Spojite ivice materijala ispod papučice. Višak tkanine isecite.

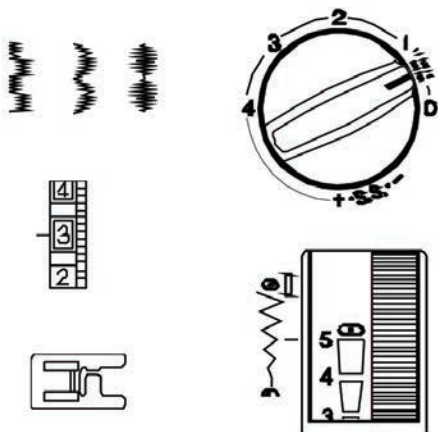

## V DEO

### Ukrasni bodovi (model 240)

Za dekoraciju možete koristiti lepe ukrasne bodove. Upotrebite svoju maštu za dekoraciju.

Veoma je važno da koristite podlogu za šivenje da bi šav bio lepo oblikovan. Debljina podloge mora biti ista kao i materijal.

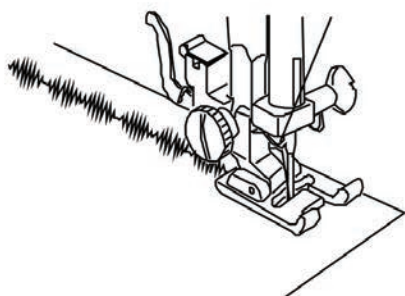

1. Markerom koji se pere nacrtajte linije za ukrasne bodove.
2. Postavite platno ispod papučice. Spustite papučicu i sašijte po liniji.

### POLUKRUŽNE IVICE (model 240)

Bod za polukružne ivice može se koristiti za atraktivne ivice na kragnama, džepovima i salvetama.

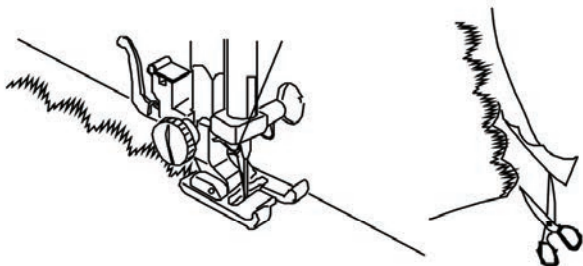
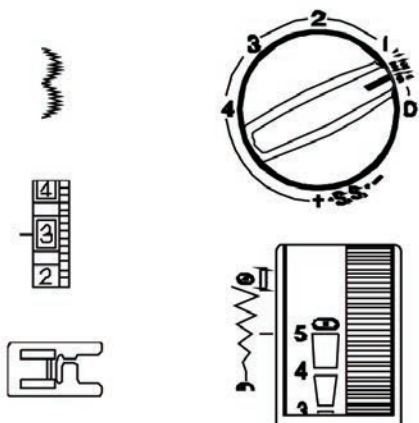

1. Da opšijete kragnu, postavite podlogu između donjeg i gornjeg dela kragne i sašijte polikružni bod po porubnoj ivici.
2. Posle šivenja, odsecite tkaninu uz šav, vodeći računa da ne isečete konac.

## VI DEO

### Održavanje mašine

Svaki put posle duže upotrebe, mašinu očistite u predelu okokalema, hvatača i transportera.

Spoljašnjost mašine čistite čistom krpom i sapunicom.

### ČIŠĆENJE KUĆICE KALEMA I HVATAČA

Labavi konac i prašina mogu prouzrokovati ispuštanje bodova i kidanje konca za vreme šivenja. Posle svakog šivenja proverite da se nisu sakupili ostaci konca u kalemu.

Isključite mašinu pre čišćenja.

Okenite zamajac da podignete iglu i odstranite je.

Otvorite poklopac kalema. Povucite ručicu i izvucite kućicu sa kalemom.

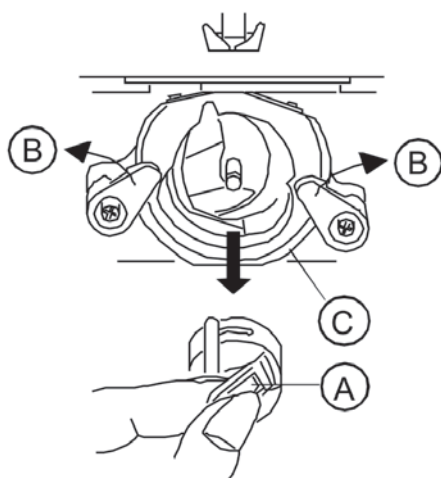

Otvorite ručicu koja drži obroč na hvataču i odstranite obroč hvatača.

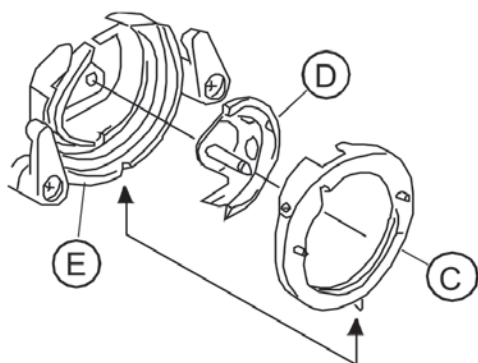

Odstranite hvatač. Očistite ležište hvatača četkicom ili mekom krpom. ( Možete upotrebiti mali usisivač.)

Da satavite hvatač, držite ga za iglu u sredini i postavite ga pažljivo na ležište. Zakačite obroč i pritom vodite računa da je igla na donjem delu postavljena u žleb. Okrenite obe ručice i pričvrstite obroč. Postavite kućicu za kalem. Malo nauljite hvatač.



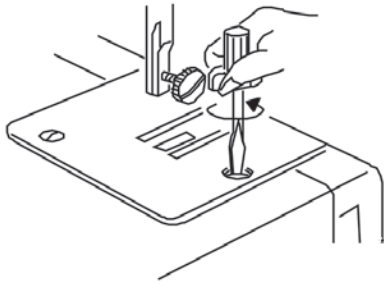

## ČIŠĆENJE TRANSPORTERA

Isključite mašinu iz struje. Odstranite iglu i papučicu. Odstranite šrafove za podešavanje na ubodnoj ploči i ubodnu ploču.

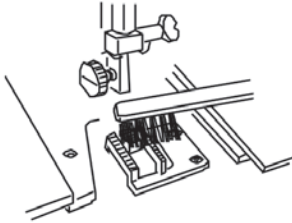

Četkom odstranite pračinu i ostatke konca na transporterima.

Postavite ubodnu ploču. Postavite iglu i papučicu.

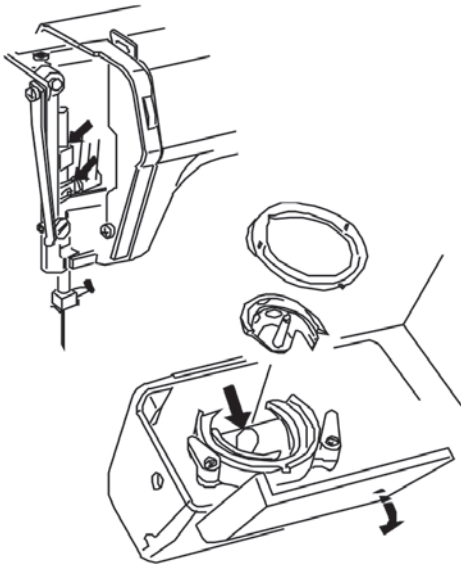

## PODMAZIVANJE

Isključite mašinu iz struje. Skinite poklopac šrafa, šraf i prednju ploču na mašini.

Nanesite nekoliko kapi ulja za mašinu na mesta naznačena na slici.

Mašinu treba podmazivati dva ili tri puta godišnje.

## ZAMENA SIJALICE

Sijalica se nalazi iza prednjeploče.

Isključite mašinu iz struje.

Skinite poklopac šrafa, šraf i prednju ploču.

Sijalicu odstranite pritiskom i okretom u levo.

Sijalicu postavljate pritiskom i okretom u desno.

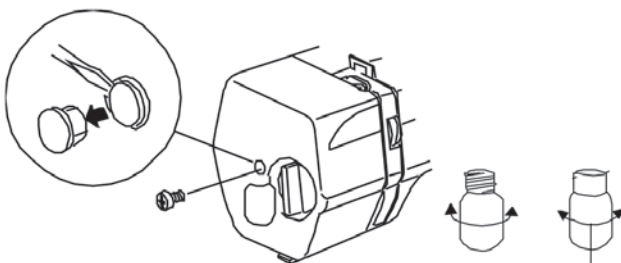

## MOGUĆI KVAROVI I NJIHOVO OTKRIVANJE

Stanje	Uzrok	Strana
Mašina je bučna i ne radi glatko	1. Konac se zakačiu u hvataču kalema. 2. Na transporteru ima puno dlačica.	125
Gornji konac puca	1. Konac nije pravilno postavljen. 2. Konac je previše zategnut. 3. Igla je savijena ili tupa. 4. Igla nije dobro postavljena. 5. Konac je pretanak ili predebeo za iglu.	1. 101 2. 94 3. 95 4. 95
Donji konac puca	1. Konac nije pravilno postavljen na kalem. 2. Kalem se napunio dlačicama. 3. Kalem je oštećen.	1. 100 2. 125
Igla se lomi	1. Igla nije pravilno postavljena. 2. Igla je savijena ili tupa. 3. Šraf za iglu je labav. 4. Gornji konac je previše zategnut. 5. Igla je previše slaba za platno koje šijete. 6. Okretali ste dugme za selekciju boda dok je igla bila u tkanini.	1. 95 2. 95 3. 95 4. 94 5. 95 6. 104
Mašina preskače bodove	1. Igla nije pravilno postavljena. 2. Igla je savijena ili tupa. 3. Igla i/ili konac neodgovaraju materijalu koji šijete. 4. Za šivenje elastičnih ili streč materijala upotrebljavajte odgovarajuće igle. 5. Gornji konac nije dobro postavljen.	1. 95 2. 95 3. 95 4. 95 5. 101
Šav se nabire	1. Gornji konac je previše zategnut. 2. Konac nije pravilno postavljen. 3. Igla je prevelika za materijal koji koristite. 4. Dužina šava je dugačka za materijal. 5. Pritisak papučice nije dobro namešten. Kada šijete lagane materijale postavite podlogu iste debljine.	1. 101 2. 100-101 3. 95 4. 93 5. 90
Na donjoj srani tkanine se prave čvorovi od šava	1. Gornji konac je labav. 2. Igla je premala ili prevelika za konac.	1. 101 2. 95
Platno ne klizi glatko	1. Transporter je prepun vlaknima. 2. Pritisak papučice nije dobro podešen. 3. Šavovi su prekratki. 4. Ne koristite odgovarajuću papučicu.	1. 125 2. 90 3. 93 4. 89
Mašina ne radi	1. Mašina nije uključena u struju. 2. Konac se zapetljao u predelu hvatača. 3. Zamajac (pogonski točak) je izvučen. 4. Postavljeno je vreteno za namotavanje donjeg kalema.	1. 97 2. 125 3. 99 4. 99
Rupica nije pravilna	1. Dužina šava nije odgovarajuća za materijal koji koristite. 2. Niste stavili podlogu ispod tkanine.	116-119

