

Upute za uporabu

Stroj za vez

Innov-is V3

Kod proizvoda: 882-D80/D82

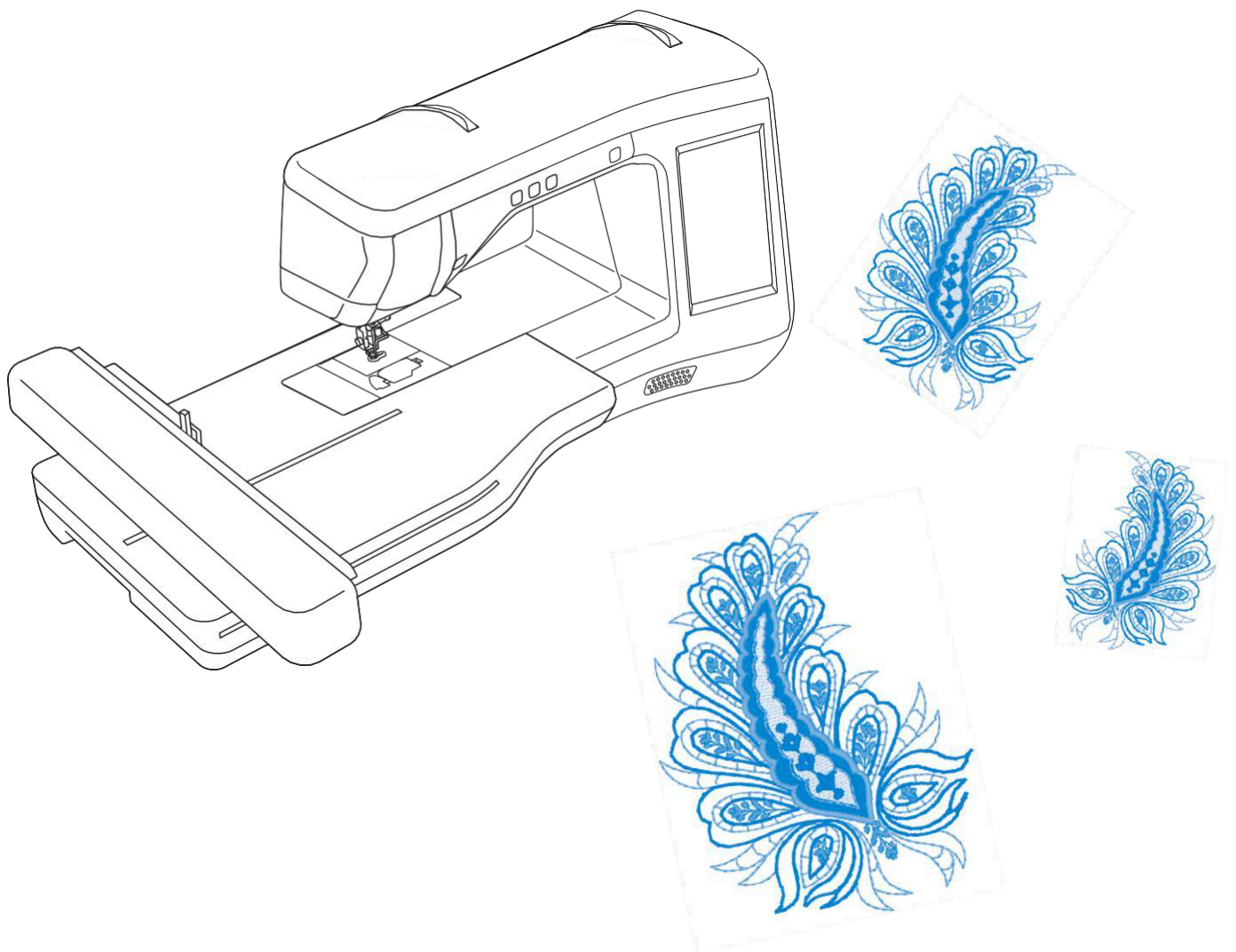

Prije nego po nete koristi ti stroj, obavezno pro i taj te ove upute.
Savjetujemo da upute sa uvate radi kasnije uporabe.

ZAŠTITNI ZNAK BRENDA

VAŽNO!

PRO ITAJTE PRIJE PREUZIMANJA, OPIRANJA, UGRADNJE ILI ORIŠTENJA.

Upozorenje glede korištenja Intelovih proizvoda

Ugovor o licenci za biblioteku Intel Open Source Computer Vision Autorska prava © 2000, Intel Corporation, sva prava pridržana.

Autorska prava tre ih strana vlasništvo su njihovih vlasnika. Preraspodjela i upotreba u izvornom i binarnom obliku, sa ili bez izmjena, dopušteni su pod uvjetom da su ispunjeni sljede i uvjeti:

Preraspodjela izvornog koda mora zadržati gornju obavijest o autorskim pravima, ovaj popis uvjeta i sljede u izjavu o odricanju odgovornosti. Preraspodjela u binarnom obliku mora biti reproducirati gornju obavijest o autorskim pravima, ovaj popis uvjeta i sljede u izjavu o odricanju odgovornosti u dokumentaciji i / ili drugim materijalima koji se isporu uju uz distribuciju.

Naziv korporacije Intel ne smije se koristiti za odobravanje ili promociju proizvoda izvedenih iz ovog softvera bez prethodnog pismenog odobrenja. Ovaj softver pružaju nositelji autorskih prava i autori autorskih prava „takvi kakvi jesu“ i odri e se bilo kakvih izri itih ili podrazumijevanih jamstava, uključujući i, ali ne ograni avaju i se na, podrazumijevana jamstva prodajnosti i prikladnosti za određenu svrhu.

Intel ili njegove podružnice ni u kojem slu aju ne e biti odgovorne za bilo kakvu izravnu, neizravnu, slu ajnu, posebnu ili posljedi nu štetu (uključujući i, ali ne ograni avaju i se na kupnju zamjenjive robe ili usluga; gubitak upotrebe, podataka ili dobiti; ili prekid poslovanja) ili bilo koja štetu koja nastane uporabom ovog softvera, ak i ako su obaviješteni o mogućnosti takve štete. Sve informacije koje se odnose na budu e Intelove proizvode i planove su preliminarne i podložne su promjenama u bilo kojem trenutku, bez prethodne najave.

UVOD

Zahvaljujemo na kupnji ovog stroja. Prije uporabe pažljivo pročitajte "VAŽNE SIGURNOSNE UPUTE" i pažljivo pročitajte ovaj priručnik kako biste se upoznali s raznim funkcijama uređaja. Nakon čitanja uputa, držite ga na pristupačnom mjestu za kasniju upotrebu.

VAŽNE SIGURNOSNE UPUTE

Molimo vas da pročitate ove upute prije početka korištenja stroja.

 **POZOR** - Da biste smanjili rizik od strujnog udara:

1 Uvijek isključite šivači stroj iz struje neposredno poslije korištenja, dok je istite, vršite zamjene ili sitna podešavanja spomenuta u ovim uputama, ili dok je ostavljate bez nadzora.

 **OPREZ** - Da biste smanjili rizik od opekline, požara, strujnog udara ili povrede:

2 Uvijek isključite stroj iz utičnice dok vršite podešavanja opisana u ovom priručniku.

- Da biste isključili stroj, postavite glavni prekidač u položaj s oznakom "O", a zatim uhvatite utikač i izvucite ga iz utičnice. Nikad nemojte to učiniti povlačenjem za kabel. Uvijek priključite stroj izravno u električnu utičnicu, a ne s produžnim kabelom.
- Uvek isključite stroj ako dođe do bilo kog problema u napajanju.

3 Opasnosti od električne struje:

- Ovaj bi uređaj trebao biti povezan s izvorom izmjeničnog napajanja u rasponu navedenom na naljepnici. Nemojte ga priključivati na izvor napajanja istosmjernom strujom. Ako niste sigurni kakav izvor napajanja imate, obratite se kvalificiranom električaru.
 - Ovaj stroj smije se koristiti samo u zemlji u kojoj je kupljen.

4 Nikada nemojte koristiti ovaj stroj ako su mu kabel ili utikač oštećeni, ako ne radi ispravno, ako je pao na pod ili je neko prolio vodu po njemu. Odnosite uređaj najbližem ovlaštenom prodavaču na pregled, popravak i ispitivanje električnih i mehaničkih dijelova.

- Ako primijete nešto neobično dok koristite stroj, poput neprijatnog mirisa, promjene boje ili deformiteta, odmah ga prestanite koristiti i iskopajte kabel za napajanje.
- Kada pomicete stroj, obavezno ga nosite za ručku. Podizanje stroja bilo kojim drugim dijelom može ga oštetiti i prouzročiti pad, što može dovesti do vaše ozljede.
- Prilikom podizanja stroja, pazite da ne napravite nagle ili neoprezne pokrete koji mogu prouzročiti ozljede lica ili koljena.

5 Održavajte radnu površinu istom:

- Nikada nemojte rukovati strojem ako su mu za epljeni otvori za zrak. Povedite ra una o tome da otvori za ventilaciju i pedala uvijek budu bez prašine, ostataka tkanine i konca.
- Nemojte koristiti produžni kabel. Stroj uvijek uključite izravno u utičnicu.
- Nikad ne ubacujte predmete u bilo koji otvor stroja.
- Ne koristite stroj u prostoriji s pogonskim gorivom ili bocama s kisikom.
- Ne koristite stroj u blizini izvora topline, pored peći ili uključite u blizini glava. U suprotnom, može doći do strujnog udara ako se istopi električni kabel ili do požara, ako se zapali tkanina koju šivate.
- Nikad ne stavljajte stroj na nestabilnu ili neravnu površinu, jer u suprotnom uređaj može pasti, oštetiti se i nanijeti vam ozljedu.

6 Dok radi te vez, obratite posebnu pažnju na sljedeće:

- Nikad ne skrećite pogled s igle i tkanine koju prošivate. Ne koristite tupe i krive igle.
- Držite prste podalje od pokretnih dijelova stroja. Posebno budite oprezni u blizini igle.
- Ako morate podesiti iglu, prije toga obavezno isključite glavni prekidač (namjestite ga u položaj "0").
- Nikad ne koristite oštećenu ubodnu ploču, jer to može prouzrokovati pucanje igle.

7 Ovaj stroj nije dječja igračka.

- Ako koristite stroj dok su djeca u blizini, povedite ra una o njihovoj sigurnosti.
- Plastičnu vrećicu u kojoj se isporučuje ovaj stroj držite izvan dohvata djece ili je pohranite na sigurno mjesto. Nikada ne dopustite djeci da se igraju vrećicom zbog rizika od gušenja.
- Nemojte koristiti stroj izvan kuće.

8 Za duži vijek vašeg stroja:

- Kad skladištite ovaj stroj, ne ostavljajte ga na izravnoj sunčevoj svjetlosti i vlažnim mjestima. Također, nemojte postavljati stroj u blizini izvora topline, glava, halogenih svjetiljki ili bilo kojeg drugog izvora topline.
- Za čišćenje plastične kutije koristite samo neutralne sapune i deterdžente. Razrijeđivači i druge jake kemikalije mogu oštetiti kutiju i stroj pa ih se ne smije koristiti.
- Kad zamjenjujete ili instalirate bilo koji dio, poput igle ili stopice, uvijek prethodno pogledajte ovaj priručnik kako biste bili sigurni da rukujete ispravno.

9 Za popravke i podešavanja:

- Ako je svjetlo oštećeno, mora ga zamijeniti ovlašten prodavač Brother proizvoda.
- U slučaju nepravilnosti u radu stroja, prvo pogledajte tablicu mogućih kvarova i rješenja na kraju ovog priručnika, a zatim pokušajte njime riješiti problem. Ako i dalje ne možete riješiti problem, obratite se svom ovlaštenom prodavaču.

Koristite ovaj stroj samo za namjeravanu svrhu i u skladu s ovim priručnikom.

Koristite pribor kako ga preporučuje proizvođač i naveden u ovom priručniku.

Sadržaj ovog priručnika i specifikacije proizvoda mogu se promijeniti bez najave.

Za sve dodatne informacije o proizvodu posjetite naše web mjesto:

www.brother.com

SA UVAJTE OVE UPUTE!
Ovaj stroj namijenjen je samo za kućnu uporabu.

ZA KORISNIKE U ZEMLJAMA IZVAN EUROPE

Ovaj uređaj nije namijenjen za upotrebu osobama smanjenih fizičkih, senzornih ili mentalnih sposobnosti (uključujući i djecu), nedostatkom iskustva i znanja, osim ako ih ne nadzire osoba odgovorna za njihovu sigurnost koja je objasnila upute za uporabu uređaja. Djecu treba neprestano nadzirati kako bi se osiguralo da se ne igraju uređajem.

ZA KORISNIKE U ZEMLJAMA EUROPE

Ovaj uređaj mogu koristiti djeca starija od 8 godina i osobe smanjenih fizičkih, senzornih ili mentalnih sposobnosti ili nedostatka iskustva i znanja, pod uvjetom da ih nadgleda odrasla osoba i da su na sigurnom i upoznate s upotrebom uređaja. Djeca se nikada ne smiju igrati uređajem. Iščenje i održavanje ne smiju vršiti djeca bez nadzora odraslih.

SAMO ZA KORISNIKE U VELIKOJ BRITANIJU, IRSKOJ, MALTI I CIPRU

VAŽNO!

U slučaju da je potrebno promijeniti utikač, uvijek upotrebite ASTA do BS 1362  sa obaveznom oznakom na utikaču.

Uvijek koristite poklopac za utikač. Nemojte koristiti utikač bez poklopca.

Ako utikač ne odgovara utikaču na kabelu za napajanje, obavezno se obratite ovlaštenom servisu.

Zaštita brenda

App Store je zaštitni znak tvrtke Apple Inc. Android i Google Play zaštitni su znakovi tvrtke Google, Inc. Korištenje ovih znakova dopušteno je samo uz suglasnost obje tvrtke.

ŠTO SVE MOŽETE RADITI S OVIM STROJEM

O Osnovni postupci

Prije uporabe stroja pažljivo pročitajte ovaj dio priručnika. Ovaj odjeljak opisuje pojedini postupci po etnih postupaka i postavki, kao i opise korisnih funkcija ovog uređaja.

Poglavlje 1 Priprema

Pojedini o upravljanju osnovnim dijelovima stroja i korištenju zaslona.

Stranice O-16

Poglavlje 2 Funkcije senzora (za modele s funkcijom senzora)

Testirajte novu funkciju s priloženom senzorskom olovkom.

Stranice O-52

V Vezenje

Ovaj dio priručnika opisuje postupke koje koristite za vezenje na ovom stroju. U 1. poglavlju, "Vezenje", možete pronaći pojedini o uzorcima za vezenje pohranjenim u memoriji stroja, kao i o uzorcima koje ste uvezli iz drugog izvora. U 2. poglavlju, "Uređivanje uzoraka", možete pronaći pojedini o uređivanju uzoraka za vezenje kako biste stvorili svoje vlastite jedinstvene uzorke.

Poglavlje 1 Vezenje

Možete raditi uzorke do 30 cm × 18 cm (približno 12 in × 7 in).

Stranice V-2

Poglavlje 2 Uređivanje uzoraka

Možete kombinirati, rotirati ili mijenjati veličinu uzoraka.

Stranice V-56

D Dodatak

U ovom dijelu priručnika opisane su upute za rukovanje ovim strojem.

Poglavlje 1 Uporaba čunka i špulice

Uzorke možete raditi pomoću donje niti i špulice.

Stranice D-2

Poglavlje 2 Održavanje i rješavanje poteškoća

Pronađite korisne savjete za rješavanje problema, kao i upute za njegu i održavanje stroja.

Stranice D-14

SADRŽAJ

UVOD.....	1
VAŽNE SIGURNOSNE UPUTE.....	1
ŠTO SVE MOŽETE RADITI SA STROJEM.....	5
NAZIVI DIJELOVA I NJIHOVE FUNKCIJE.....	8
Stroj.....	8
Područje igle i stopice.....	9
Vezina jedinica.....	9
Tipke za upravljanje.....	10
Standardni pribor.....	11
Dodatni pribor.....	13

O Osnovni postupci

Poglavlje 1 Priprema 16

UKLJUČIVANJE STROJA.....	17
Priprema stroja za prvu uporabu.....	18
LCD ZASLON.....	20
Uporaba tipke za podešavanje stroja.....	22
Uporaba tipke za pomoć.....	29
DONJI KONAC.....	31
Namotavanje šoulice.....	31
Postavljanje špulice.....	36
GORNJI KONAC.....	38
Uvlačenje gornjeg konca.....	38
Korištenje brzoodmotavajućeg konca.....	41
ZAAMJENA STOPICE.....	42
Uklanjanje stopice za vez.....	42
Postavljanje stopice za vez.....	42
ZAMJENA IGLE.....	45
Uporaba igle.....	46
PRIJE VEZENJA.....	46
Vezenje korak za korakom.....	46
Uporaba vezilne enote.....	47
UPRAVLJANJE STROJEM S PRIKLJUČENIM	
DODATNIM UREĐAJIMA.....	49
Uporaba USB uređaja ili ita a za kartice/USB	
modula za zapisivanje kartica*.....	49
Priključivanje stroja na računalo.....	49
Korištenje miša s USB priklučkom.....	50

Poglavlje 2 Funkcije senzora (za modele s funkcijom senzora) 52

PRIKLJUČENJE SENZORSKE OLOVKE.....	53
Uporaba držača za senzorsku olovku.....	53
KORIŠTENJE SENZORSKE OLOVKE.....	55
Upotreba senzorske olovke.....	55
Važni podaci o senzorskoj olovci.....	55
Kalibriranje senzorske olovke.....	56
UPORABA FUNKCIJE SENZORA U NAČINU	
"VEZENJE" / "UREČIVANJE UZORAKA".....	58
Određivanje položaja uzorka pomoću senzorske olovke.....	58

V Vezenje

Poglavlje 1 Vezenje 2

ODABIR UZORKA.....	3
Odbir uzorka za vez/ Brother exclusives/ cvjetnih i	
slovnih uzoraka/uzoraka s donjim koncem.....	4

Odbir slovnih uzoraka.....	5
Odbir uokvirenih likova.....	7
Odbir uzoraka s kartice.....	7
Odbir uzoraka sa USB uređaja/raunalo.....	8
ZASLON ZA VEZENJE.....	9
PRIPREMA TKANINE.....	11
Postavljanje stabilizatora na tkaninu.....	11
Postavljanje tkanine u okvir za vez.....	13
Vezenje po rubovima tkanine.....	16
POSTAVLJANJE OKVIRA ZA VEZ.....	17
ODREĐIVANJE POLOŽAJA UZORKA.....	19
Provjera položaja uzorka.....	19
Pregled uzorka.....	20
VEZENJE UZORKA.....	21
Kvalitetni rezultati vezenja.....	21
Vezenje uzorka.....	22
Vezenje aplikacija i našitaka.....	23
PODEŠAVANJE TIJEKOM PROCESA VEZENJA..	26
Ako ponestane konca.....	26
Ako se konac potrga.....	27
Ponovni počinjanje vezenja.....	28
Nastavak rada poslije isključenja stroja.....	28
RAZNA PODEŠAVANJA.....	30
Podešavanje napetosti konca.....	30
Podešavanje uzorka (bez boje na vijku).....	31
Korištenje funkcije za automatsko rezanje konca	
(END COLOR TRIM).....	32
Korištenje funkcije (JUMP STITCH TRIM).....	32
Podešavanje brzine vezenja.....	33
Promjena boje prikaza boje konca.....	34
Promjena prikaza okvira za vez.....	35
PRILAGOĐAVANJE UZORKA.....	36
Pomicanje uzorka.....	36
Poravnavanje uzorka i igle.....	36
Promjena veličine uzorka.....	37
Rotiranje uzorka.....	38
Zrcaljenje uzorka po okomitoj osi.....	39
Proširenje zaslona za uređivanje uzorka.....	39
Promjena gustoće (samo kod slovnih uzoraka i	
uokvirenih likova).....	40
Promjena boje kod slovnih uzoraka.....	40
Vezenje povezanih slovnih znakova.....	41
Neprekidno vezenje (jednobojno).....	43
KORIŠTENJE FUNKCIJE MEMORIJE.....	44
Važni podaci.....	44
Spremanje uzorka u memoriju stroja.....	45
Spremanje uzorka na USB uređaj.....	46
Spremanje uzorka na računalo.....	47
Pozivanje uzorka iz memorije stroja.....	48
Pozivanje uzorka s USB uređaja.....	49
Pozivanje uzorka iz računala.....	50
DODATNE MOGUĆNOSTI.....	51
Izrada aplikacija prvi na računalo.....	51
Izrada aplikacija drugi na računalo.....	52
Vezenje uzorka po dijelovima.....	53

Poglavlje 2 Uređivanje uzoraka 56

RAZNE FUNKCIJE.....	57
ODABIR UZORKA.....	58
Odbir uzorka za vezenje/Brother "Exclusives"/cvjetnih i	
slovnih uzoraka/ uokvirenih likova/ uzoraka za vez	
donjim koncem.....	59
Odbir slovnih uzoraka.....	59
UREČIVANJE UZORKA.....	61
Pomicanje uzorka.....	63

Rotiranje uzorka.....	63
Promjena veličine uzorka.....	63
Brisanje uzorka.....	63
Prikaz uzorka s povećanjem od 200%.....	63
Promjena konfiguracije slovnih uzoraka.....	64
Promjena razmaka između slova.....	64
Smanjenje razmaka između slova.....	65
Pravljenje njihovih kombiniranih slovnih uzoraka.....	65
Promjena boje u svakom slovu uzorka.....	66
Vezenje povezanih slovnih uzoraka.....	67
Promjena boje konca.....	67
Dizajniranje osobne tablice konca.....	68
Odabir konca iz osobne tablice.....	71
Izrada ponavljajućih uzoraka.....	72
Vezenje ponavljajućeg uzorka.....	76
Kopiranje uzorka.....	78
Postupak po okončanju uređivanja uzorka.....	79
KOMBINIRANJE UZORAKA.....	80
Uređivanje kombiniranih uzoraka.....	80
Šivanje kombiniranih uzoraka.....	83
DRUGE FUNKCIJE PRI VEZENJU.....	84
Neprekidno vezenje (jedna boja).....	84
Vezenje s firc-bodom.....	84
UPORABA FUNKCIJE MEMORIJE.....	85

D Dodatak

Poglavlje 1 Uporaba unka i špulice.....	2
O UPORABI UNKA I ŠPULICE.....	3
PRIPREMA ZA RAD S UNKOM.....	3
Alati i materijal.....	3
Uvlačenje gornjeg konca.....	4
Priprema donjeg konca.....	4
RAD SA ŠPULICOM.....	8
Odabir uzorka.....	8
Početak vezenja.....	10
PRILAGOĐAVANJE NAPETOSTI.....	12
RJEŠAVANJE POTEŠKOSTI.....	13
Poglavlje 2 Održavanje i rješavanje problema.....	14
BRIGA I ODRŽAVANJE STROJA.....	15
PODESAVANJE ZASLONA.....	18
RJEŠAVANJE POTEŠKOSTI.....	19
OBAVIJESTI O POGREŠKAMA.....	22
SPECIFIKACIJE.....	25
NADOGRADNJA SOFTVERA.....	26

NAZIVI DIJELOVA I NJIHOVE FUNKCIJE

Ovaj odjeljak navodi nazive pojedinih dijelova stroja i funkcije tih dijelova. Prije uporabe stroja pažljivo pročitajte opise i naučite nazive pojedinih dijelova stroja.

Stroj

Izgled sprijeda

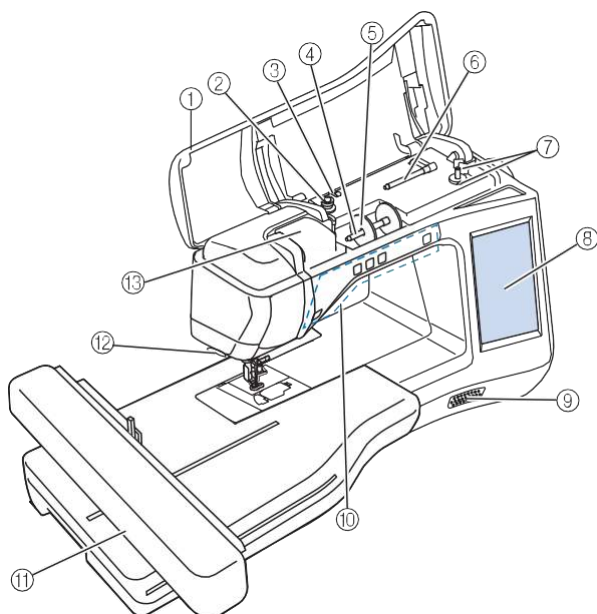

- ① Gornji poklopac stroja
Otvorite gornji poklopac stroja za provlačenje konca i namotavanje špulice.
- ② Disk za namatanje špulice
Provucite konac oko diska za zatezanje prilikom namatanja špulice.31)
- ③ Vodilica za namatanje špulice
Provucite konac kroz ovaj otvor prilikom namatanja špulice.
- ④ Stalac za kalem konca
Postavite kalem na ovaj stalak.)
- ⑤ Držač kalema konca
Držač služi da vam kalem ne spadne sa nosača.
- ⑥ Dodatni držač kalema konca
Kad namatate špulicu upotrijebite dodatni nosač kalema.
- ⑦ Mota špulice
Služi za namatanje donjeg konca na špulicu.
- ⑧ LCD zaslon
Postavke za odabrani ubod i poruke o greškama prikazuju se na LCD zaslonu.
- ⑨ Zvučnik
- ⑩ Tipke za upravljanje (5 gumba)
Za upravljanje strojem upotrijebite ove gumbе.
- ⑪ Vezna jedinica
Veznu jedinicu postavite kad želite raditi vez.
- ⑫ Nožić za rezanje konca
Provucite nit i odrežite konac.
- ⑬ Poklopac vodilice konca
Prilikom umetanja gornjeg konca u stroj, provucite ga oko poklopca vodilice konca.

Izgled s boka/straga

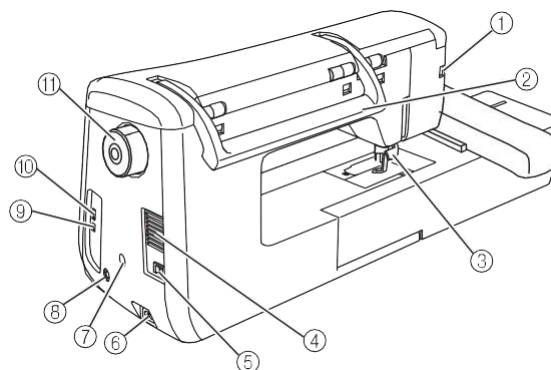

- ① Priključni utor
Ovdje spojite stopicu za vez - stopica s LED indikatorom je opcija na nekim modelima).
- ② Ručica
Kad nosite stroj, držite ga za ručku.
- ③ Poluga za stopicu
Ova poluga služi za podizanje i spuštanje stopice.
- ④ Otvor za ventilaciju
Otvor služi za strujanje zraka i nikad ga nemojte prekrivati.
- ⑤ Glavni utikač
Ovim utikačem uključujete i isključujete stroj.
- ⑥ Utikač za kabel za napajanje
Ovdje prikopčajte glavni kabel.
- ⑦ Priključni utor za držač olovke sa sensorom (za modele koji ga imaju)
Ovdje postavite nosač za senzorsku olovku.
- ⑧ Utikač za senzorsku olovku (za modele koji je imaju)
Ovdje postavite senzorsku olovku.
- ⑨ USB ulaz za priključivanje na računalo
Za prijenos datoteka između datoteka stroja i računala.
- ⑩ USB ulaz za miša
Za prijenos uzoraka datoteka između USB uređaja i uređaja, spojite USB uređaj izravno na ovu priključnu stanicu. Za rad s mišem, spojite USB miš na ovaj utor.
- ⑪ Zamašnjak
Okrenite zamašnjak prema sebi kad želite podići ili spustiti iglu u tkaninu i prošiti bod.

Dio stroja sa iglom i stopicom

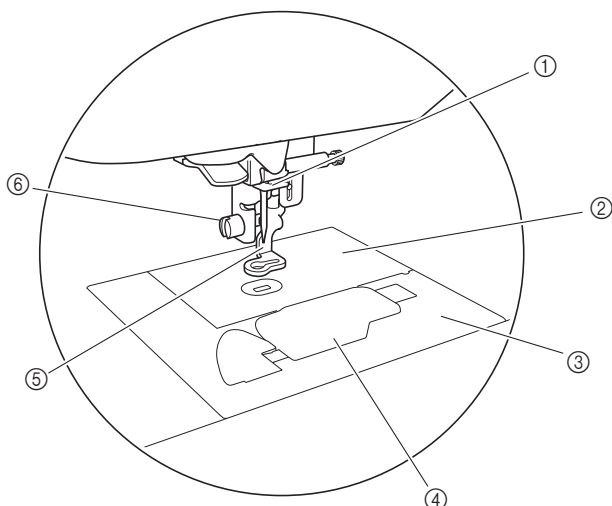

- ① Vodilica iglenog konca
Provucite konac preko ove vodilice.
- ② Ubodna ploča
- ③ Poklopac ubodne ploče
Uklonite ubodnu ploču kad želite o istiti kućište unka i grafer.
- ④ Poklopac špulice
Uklonite poklopac špulice dok postavljate špulicu na njeno mjesto.
- ⑤ Stopica za vez
- ⑥ Vijak za pri vršivanje stopice za vez
Zategnite stopicu za vez okretanjem ovog vijka.

Jedinica za vez

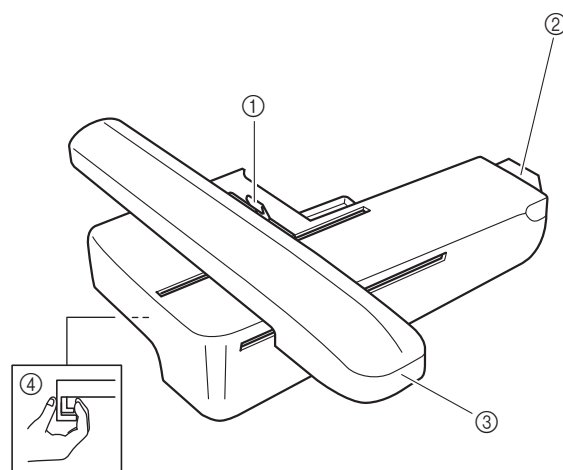

- ① Poluga za osiguranje okvira
Gurnite ručicu za pri vršivanje okvira uljevo da pri vrstite ili uklonite okvir za vez.
- ② Spojnica jedinice za vez
Ubadijte spojnicu jedinice za vez u priključak za povezivanje kada pri vršujete jedinicu za vez. (strana B-26)
- ③ Prijenosnik
Prijenosnik automatski pomiče okvir tijekom rada. (strana B-26)
- ④ Gumb za otpuštanje (nalazi se ispod jedinice za vez)
Stisnite ovaj gumb kad želite ukloniti okvir za vez.

⚠ POZOR

- Prije postavljanja ili uklanjanja jedinice za vez, obavezno isključite stroj iz napajanja.

Tipke za upravljanje

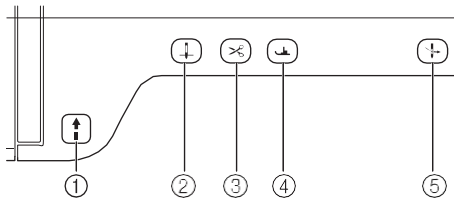

- ① **Tipka Start/Stop** 

Pritisnite gumb kada želite započeti ili zaustaviti šivanje. Gumb mijenja boju ovisno o funkciji stroja.
 Zelena: Stroj je spreman za rad ili radi.
 Crvena: Stroj ne može raditi.
- ② **Tipka za položaj igle** 

Pritisnite tipku kad želite podići ili spustiti iglu.
- ③ **Tipka za rezanje niti** 

Pritisnite po svršetku vezenja, da stroj automatski odreže konce.
- ④ **Tipka za stopicu** 

Pritisnite gumb kako biste otpustili stopicu za vez i da je spustite na tkaninu. Kad ponovno pritisnete gumb, stopica će se podići.
- ⑤ **Tipka za automatsko uvlačenje konca u iglu** 











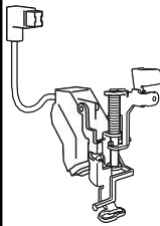
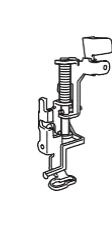
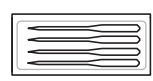
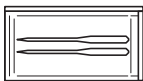

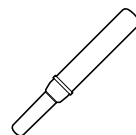
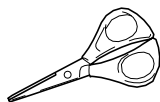

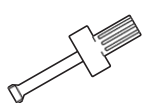







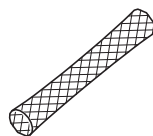

Upotrijebite tipku za uvlačenje konca u iglu.

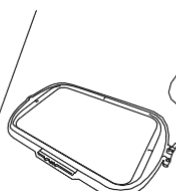
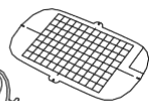

POZOR

Nakon što je stroj prerezao ni ti, nemojte pritisnuti gumb za rezanje konca. Igla se može slomiti i konac se može zaplesti ili se stroj može oštetiti.

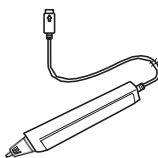
Standardni pribor

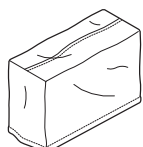
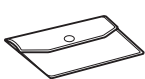
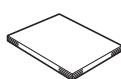
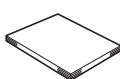
1*	2*	3	4	5	6	7	8
		 75/11 3 igle 90/14 1 igla	 75/11 2 igle: Igla s okruglim vrhom za vezenje HAX130EBBR				
9	10	11	12*	13	14	15	16
							
17*	18	19	20	21	22	23*	24
							
25*	26*	27			28	29*	30*
							
31*	32	33	34	35			
							

* Standardni pribor može se razlikovati ovisno o zemlji ili regiji.

Br.	Naziv dijela	Kod dijela	
		Amerika	Ostalo
1	Stopica za vez	FLED1: XF4168-001 (EU) XF3124-001 (ostalo)	
2	Stopica za vez "W" (ugrađena)	XF4012-001	
3	Set igala	X59535-051	
4	Set igala s okruglim vrhom	XD0705-051	
5	Špulica (10 komada) (jedna na stroju)	SA156	SFB: XA5539-151
6	Paralica	XF4967-001	
7	Škare	XC1807-121	
8	etkica za išćenje	X59476-051	
9	Odvijač (mali)	X55468-051	
10	Odvijač (veliki)	XC4237-021	
11	Odvijač u obliku diska	XC1074-051	
12	Dodatni nosa kalem*	XC8619-052	
13	Poklopac za kalem (mali)	130013-154	
14	Poklopac za kalem (srednji) (2 komada) (1 na stroju)	X55260-153	
15	Poklopac za kalem (veliki)	130012-054	
16	Poklopac za kalem (posebni)	XA5752-121	
17	Kopča za špulicu (10 kom.)	XE3060-001	
18	Podloga od filca za kalem (na stroju)	X57045-051	
19	Mrežica za kalem (2 kom.)	XA5523-050	
20	Poklopac za ubodnu ploču	XE5131-001	
21	Senzorska olovka	XA9940-051	
22	USB kabel	XD0745-051	
23	unak sivi za vez donjim koncem	XE8298-001	
24	Poklopac unka (na stroju)	XE8992-101	
25	Okvir za vez 10 x 10	SA438	EF74: XC8480-152
26	Okvir za vez 18 x 13 cm	SA439	EF75: XC8481-152
27	Okvir za vez 30 x 18 cm	SA440	EF76: XC8482-152
	Okvir za vez 30 x 20 cm	SA447	EF92: XE5071-001
28	Brother konac #90 za vez donjim koncem	EBT-PE	EBT-PEN: XC5996-001
29	Stabilizator*	SA519	BM3: XE0806-001
30	Senzorska olovka*	XF4992-001 (EU) XF3116-001 (ostalo)	
31	Nosa senzorske olovke*	XF2973-001	
32	Pokrivač protiv prašine	XF4569-001	
33	Vrećica za dodatni pribor	XC4487-021	
34	Upute za uporabu	Ta priložnik	
35	Kratke upute	XF3841-001 (882-D80) XF3637-001 (882-D82)	

*1 75/113 igla

90/141 igla

*2 75/112 igla

Igla s okruglim vrhom za
vezenje HAX130EBBR



Napomena

Uvijek koristite samo pribor koji ste dobili uz ovaj stroj.

Ako ugradite kopču za špulicu, time ćete spriječiti da se konac odmota. Osim toga, kopče možete privrstiti jednu na drugu i na taj način lako spremiti špulice i spriječiti da se kotrljaju po podu prilikom pada na pod.

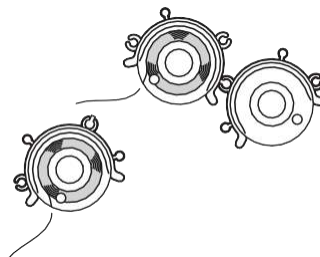

Priloženi pribor može se razlikovati ovisno od regije i države.

Dodatni pribor

Ovo su dodatni dijelovi i pribor koje možete kupiti kod svog prodavca ili distributera Brother proizvoda, a koji će vam svakako olakšati proces vezenja.

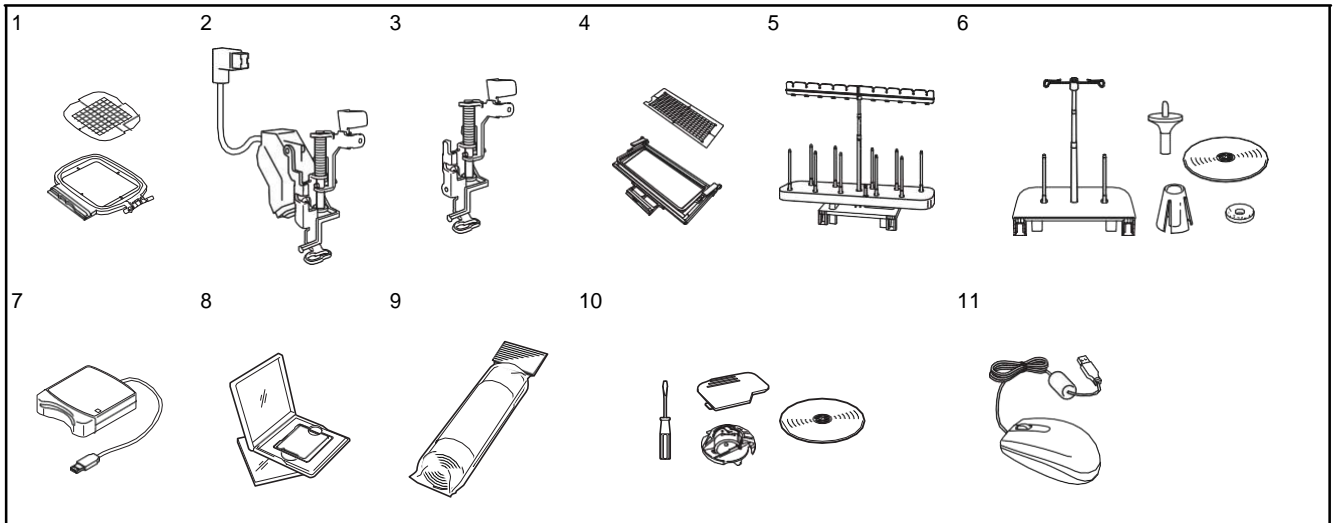

Br.	Naziv dijela	Kod dijela	
		Amerika	Ostalo
1	Kvadratni okvir za vezenje 15 cm x 15 cm	SA448 (ZDA) SA448C (Kanada)	SEF150: XF4163-001
2	Stopica za vezenje s LED rasvjetom	FLED1: XF4168-001 (EU) XF3124-001 (ostalo)	
3	Stopica za vezenje W	XF4012-001	
4	Okvir za vezenje 30 x 10 cm	SABF6200D1 (ZDA) SABF6200D1C (Kanada)	BF3: XF4170-001
5	Stalak za 10 kalema	SA561 (ZDA) SA561C (Kanada)	TS5: XF4175-001
6	Stalak za velike kaleme	SA562 (ZDA) SA562C (Kanada)	TS6: XF4180-001
7	10 kartica za vezenje	SAECR1	
8	Kartica za vez	-	
9	Stabilizator	SA519	BM3: XE0806-001
	Vodotopljivi stabilizator	SA520	BM5: XE0615-001
10	Set za vezenje donjim koncem	SABWRK1 (ZDA) SABWRK1C (Kanada)	BWRK1: XE9099-001
11	Miš sa USB priključkom	XE5334-101	



Napomena

Kartice za vezenje kupljene u inozemstvu možda neće raditi na vašem stroju.

Obratite se najbližem Brother distributeru za informacije o djelom asortimanu dodatne opreme i kartica za vezenje za vaš uređaj.



Osnovni postupci

Ovaj odjeljak pruža detaljne informacije o početnim postupcima i postavkama, kao i opise najkorisnijih značajki vašeg uređaja.

U ovom odjeljku brojevi stranica počinju slovom O.

Poglavlje 1 Priprema.....O-16

**Poglavlje 2 Funkcije senzora
(za modele s funkcijom senzora).....O-52**

UKLJU IVANJE/ISKLJU IVANJE STROJA

⚠ POZOR!

- Kao izvor napajanja uvijek koristite uobičajeno napajanje. Korištenje drugog izvora može dovesti do požara, strujnog udara ili oštećenja samog uređaja.
- Provjerite je li utičnica pravilno postavljena u zidni utikač, kao i to da li je s druge strane električni kabel pravilno povezan sa strojem.
- Ne uključujte stroj ako na utikaču ili utičnici postoji bilo kakvo oštećenje.
- Isključite stroj i izvucite utikač iz dovoda za napajanje u sljedećim slučajevima:
Kada niste u blizini stroja;
Po završetku uporabe stroja;
Ako tijekom rada dođe do poremećaja u napajanju;
Kad stroj ne radi ispravno zbog lošeg povezivanja ili diskonekcije;
Tijekom oluje ili grmljavine.

⚠ POZOR!

- Koristite isključivo kabel koji ste dobili uz stroj.
- Nemojte koristiti produžni kabel, već stroj uvijek izravno uključite u izvor napajanja. Nemojte koristiti utičnice u koje su uključeni drugi uređaji, radi opasnosti od preopterećenja i požara.
- Nikad ne dodirujte utičnicu vlažnim rukama zbog opasnosti od strujnog udara!
- Prije nego isključite stroj iz izvora napajanja, obavezno isključite glavni prekidač (OFF pozicija). Nikada ne uključujte stroj povlačenjem za kabel, već uvijek izvucite utikač iz utičnice.
- Pazite da električni kabel uvijek bude u savršenom stanju (ne smije se koristiti ako na njemu postoji bilo kakvo oštećenje). Nemojte držati teške predmete na kabelu. Svako nagnjećenje može prouzročiti požar ili je strujni udar. Ako primetite bilo kakvo oštećenje na električnom kablju, odnesite stroj kod najbližeg ovlaštenog prodavača.
- Ako mislite putovati i duže vrijeme nećete koristiti stroj, obavezno ga isključite iz izvora napajanja. Ostavljanje električnog uređaja uključenog u struju uvijek predstavlja opasnost od požara.
- Kad ostavljate šivaći stroj bez nadzora, uvijek isključite glavni prekidač i potom izvucite utikač iz električne utičnice.
- Prilikom održavanja stroja ili zamjene dijelova, uređaj mora biti isključen iz izvora napajanja.

- 1 Uključite kabel za napajanje u električnu utičnicu na desnoj strani uređaja, a zatim utaknite utikač kabela za napajanje u zidnu utičnicu.

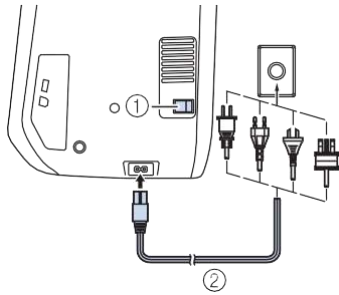

- 1 Glavni utikač
- 2 Kabel za napajanje

- 2 Pritisnite desnu stranu glavnog prekidača na desnoj strani stroja. Postavite ga na "I".

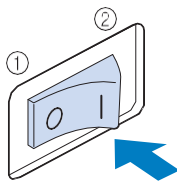

- 1 OFF / Isključeno
- 2 ON / Uključeno



Zabilješka

Kad uključite stroj, prilikom pokretanja igle čujete zvuk. To je normalna pojava, nije kvar.

- 3 Kada uključite uređaj, počinje se reproducirati animacija. Dodirnite bilo gdje na zaslonu da biste uključili ili pošli zaslon.

! POZOR

Dodirni zaslon dodirujte samo prstom ili priloženom olovkom za dodir. Nemojte koristiti oštre olovke, odvijače ili bilo koje druge oštre predmete. Nema potrebe snažno pritisnuti zaslon. Previše sile može ga oštetiti.

- 4 Da biste isključili stroj, pritisnite lijevu stranu glavnog prekidača i postavite prekidač na "O" i isključite stroj.

Priprema stroja za prvu uporabu

Kada prvi put koristite uređaj, odaberite jezik koji želite koristiti te vrijeme i datum. Slijedite upute u nastavku nakon što se zaslon s postavkama automatski uključi.

- 1 Pritisnite i da odaberete jezik.

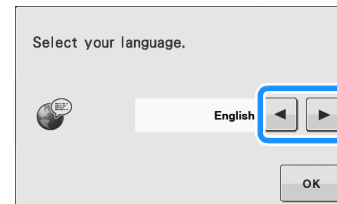

- 2 Pritisnite .

- 3 Zasvijetliće zaslon za unos vremena i datuma. Ako su postavke u redu, pritisnite tipku . Ako ih ne želite mijenjati, pritisnite .

- 4 Pritisnite **-** ili **+** da podesite datum i vrijeme.

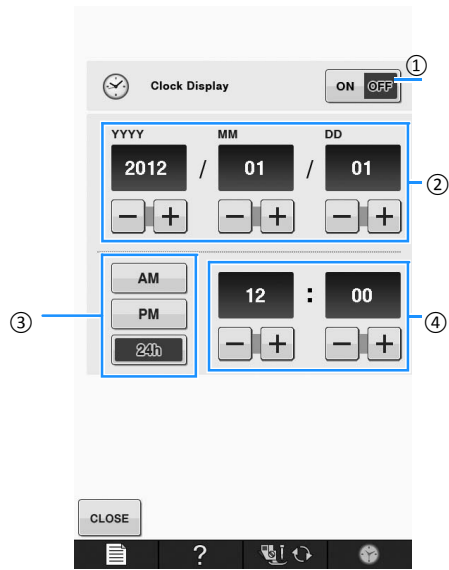

- ① Pritisnite za podešavanje sata
- ② Podesite godinu (YYYY), mjesec (MM) i datum (DD)
- ③ Izberite prikaz za 12 ili 24 sata
- ④ Podesite sat

- 5 Pritisnite **CLOSE** da po nete koristiti stroj.



LCD ZASLON

⚠ POZOR

Dodirni zaslon dodirujte samo prstom ili priloženom dodirnom olovkom. Nemojte koristiti oštre olovke, odvijače ili bilo koje druge oštre predmete. Nema potrebe snažno pritiskati ekran. Previše sile može oštetiti zaslon.

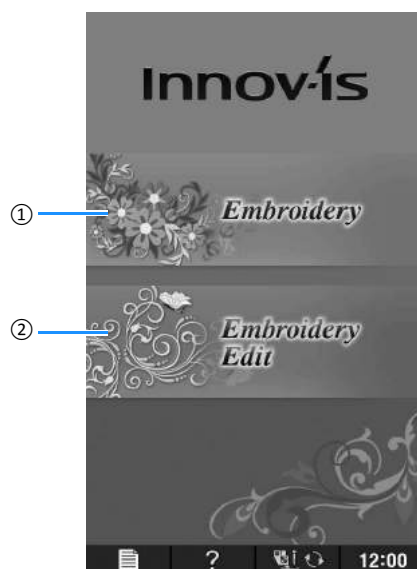



■ Pozdravni zaslon

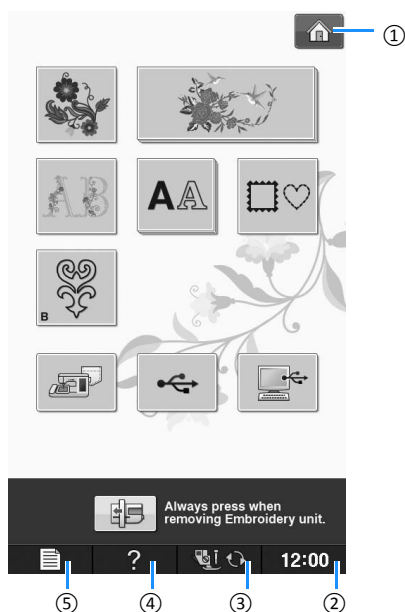

Br.	Prikaz	Naziv	emu služi	Stranica
①		Vezenje	Namjestite veznu jedinicu i pritisnite ovu tipku da po nete radi ti uzorak.	V-2
②		Ure ivanje uzorka	Da biste me usobno kombinirali uzorke, pritisnite ovu tipku. Uz zna ajke za ure ivanje uzoraka, tako er možete stvoriti vlastite originalne uzorke za vezenje ili uzorke s osnovnim likovima.	V-56

■ Ključne funkcije



Br.	Prikaz	Naziv tipke	Čemu služi	Str.
①		Pozdravni zaslon	Možete pritisnuti ovu tipku kada se pojavi na zaslonu i vratiti se na početni zaslon za odabir osnovne funkcije stroja - Vez ili Uređivanje uzoraka.	O-20
②		Prikaz sata	S ovom tipkom podesite vrijeme.	O-18
③		Zamjena stopice/ igle	Prije promjene igle ili stopice itd. pritisnite ovu tipku. Pomoću ključa zaključajte sve tipke i gumbе i spriječite pokretanje stroja.	O-42 i O-45
④		Pomoć	Ako imate bilo kakvu nedoumicu, pritisnite ovu tipku.	O-29
⑤		Podešavanje stroja	Pritisnite ovu tipku za promjenu postavki uređaja. Koristite ga za podešavanje položaja zaustavljanja igle, glasnoće zvučnih signala stroja, prikaza veličine uzorka i drugih postavki stroja.	O-22

Pogledajte popis referenci u nastavku za više informacija o radu stroja.

Uporaba tipke za podešavanje stroja



Pritisnite tipku  za promjenu osnovnih tvornih postavki stroja, (položaj zaustavljanja igle, brzina vezenja, zaslon dobrodošlice, itd.).

Zabilješka

- Pritisnite  ili  desno od tipke za prikaz broja stranice da izaberete drugi zaslon za podešavanje.

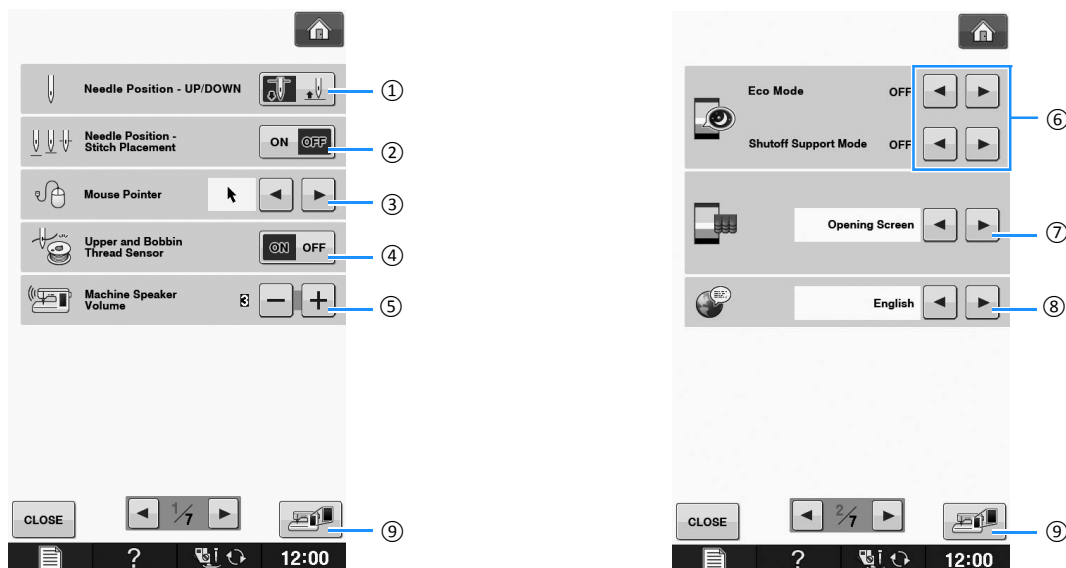

- ① Odaberite položaj zaustavljanja igle (položaj u kojem igla ostaje kada stroj ne radi). Možete odabrati spuštenu ili podignutu položaj (UP/DOWN). Odaberite spuštenu položaj kada koristite tipku za rotiranje.
- ② Odaberite položaj igle i položaj uboda. Postoje 2 postavke koje možete odabrati pritiskom na gumb:
UKLJU ENO - igla se podiže, a zatim spušta u gotovo potpuno spuštenu položaj i zatim se spušta,
ISKLUJ ENO - igla se podiže, pa se spušta.
- ③ Promijenite oblik pokazivača miša kada koristite USB miš (pogledajte stranicu O-25).
- ④ Uključite ili isključite senzore donjeg i gornjeg konca. Ako je funkcija isključena, možete koristiti stroj bez konca (vidjeti stranicu V-26).

POZOR

Kada je gumb senzora gornjeg i donjeg konca ISKLJU EN, uklonite gornji konac. Ako je gornji konac instaliran i po nete koristiti stroj, stroj ga ne može detektirati i konac se zamrsiti i može prouzročiti kvar stroja.

- ⑤ Promijenite glasnoću zvuka. Povećajte vrijednost za glasnije emitiranje, smanjite vrijednost za tiši glas.
- ⑥ Za uštedu energije odaberite Eko način rada ili Način podrške za isključivanje (pogledajte stranicu O-25).
- ⑦ Odaberite format zaslona dobrodošlice koji se pojavljuje kada uključite uređaj (pogledajte stranicu O-25).
- ⑧ Promijenite jezik (pogledajte stranicu O-26).
- ⑨ Pritisnite za prikaz zaslona trenutnih postavki na USB uređaju (pogledajte stranicu O-28)

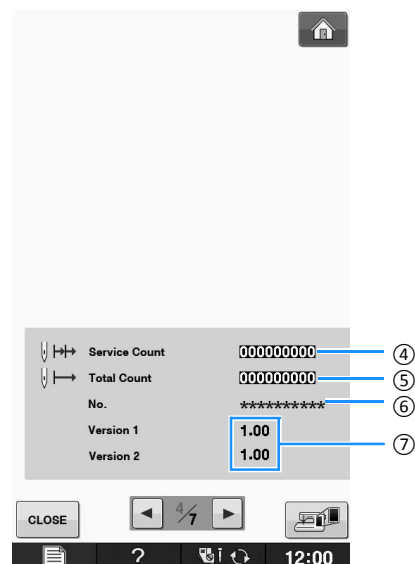
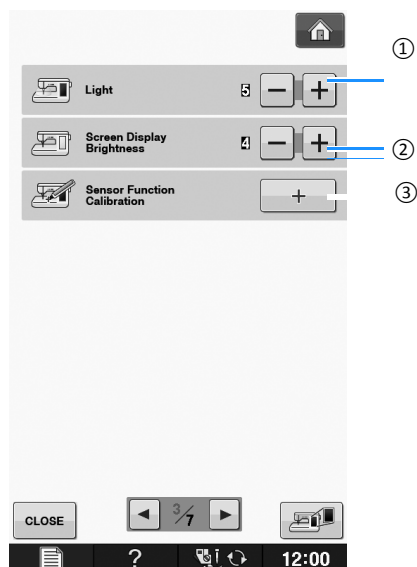

- ① Podestite intenzitet svjetla u području igle i radnog područja.
- ② Promijenite svjetlinu zaslona (vidi stranicu D-18).
- ③ Kalibracija senzora (za modele s funkcijom senzora) (vidi stranicu O-56).
- ④ Prikaz vremena do predloženog redovnog servisa.
(Za pojediniosti se obratite svom ovlaštenom prodavcu.)
- ⑤ Prikazuje ukupan broj bodova koje ste sašili ovim strojem.
- ⑥ Broj No. je međunarodni broj vašeg stroja.
- ⑦ Prikazuje verziju softvera. Version 1 prikazuje verziju softvera LCD zaslona, dok Version 2 prikazuje verziju softvera uređaja.



Zabilješka

Najnovija verzija softvera instalirana je na vašem računalu.
Za nadogradnju i ažuriranje softvera, kontaktirajte ovlaštenog Brother distributera ili idite na <http://support.brother.com/> (pogledajte stranicu D-26).

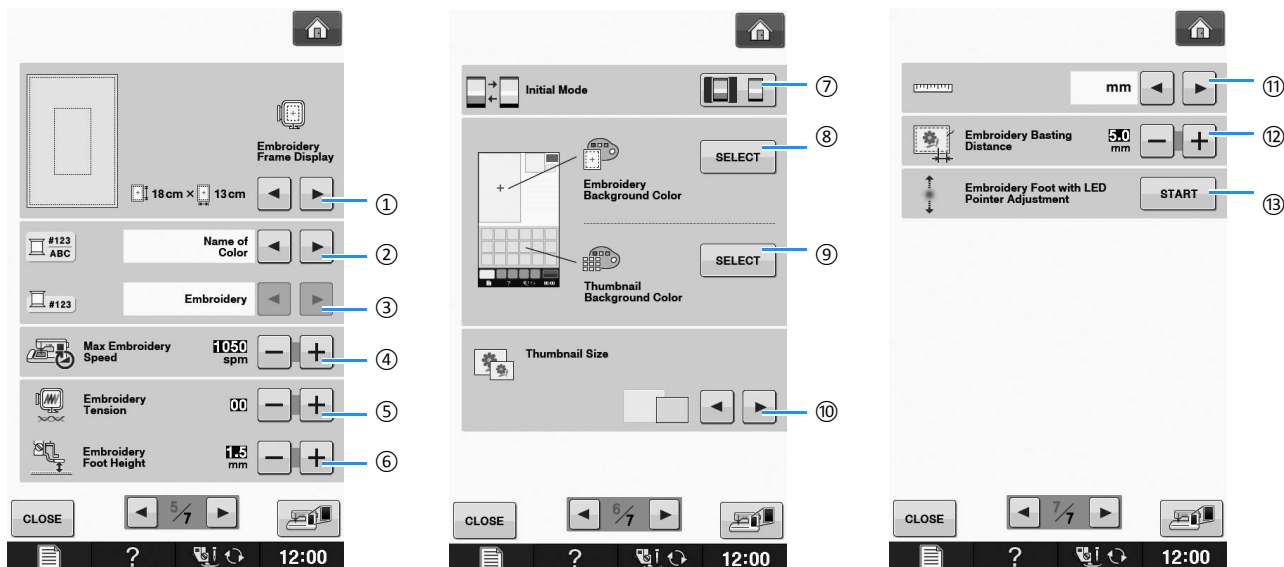

- ① Odaberite izme u 16 prikaza okvira za vezenje (vidjeti stranicu V-35).
- ② Promijenite boju konca na zaslonu za vez, broj konca i naziv boje (vidjeti stranicu V-34).
- ③ Kada je odabran broj konca # 123, birajte izme u šest marki konca. (vidjeti stranicu V-34).
- ④ Podesite najve u brzinu vezenja.
- ⑤ Podesite napetost gornjeg konca prilikom vezenja (stranica V-30).
- ⑥ Odaberite visinu stopice prilikom vezenja.
- ⑦ Promijenite po etnu osnovnu funkciju na zaslonu
- ⑧ Promijenite boju na zaslonu za prikaz podru ja vezenja.
- ⑨ Promijenite boju pozadine na zaslonu sli ica (pogledajte stranicu O-26).
- ⑩ Pritisnite za odre ivanje veli ine prikaza sli ica uzorka (pogledajte stranicu O-27).
- ⑪ Promijenite jedinicu mjere (cm/in i).
- ⑫ Podesite razmak izme u uzorka za vez i uboda (vidi stranicu V-84).
- ⑬ Podesite polo aj i osvjetljenost stopice za vez pomo u LED pokaziva a (vidjeti stranicu O-44).

■ Odabir na ina "Eco Mode" ili "Shutoff Support Mode"

Pri radu sa strojem možete uštedjeti na potrošnji energije odabirom eko funkcije ili funkcije podrške prilikom iskljuivanja stroja. Kada ostavite stroj dulje vrijeme izvan rada, on uključuje jednu od dvije spomenute metode.

Eko na in rada



Stroj e prije i u stanje mirovanja. Dodirnite zaslon ili bilo koji od kontrolnih gumba kako biste ponovno po eli šivati.

Na in podrške za iskljuivanje

Stroj e se iskljuiti nakon odre enog razdoblja neaktivnosti. Isklju ite stroj, a zatim ga ponovno uključite kako biste ponovno po eli šivati.

Stanje	Način "Eco Mode"	Način "Shutoff Support Mode"
Vrijeme	0 - 120 (minute)	1 - 12 (sati)
Tipka start/stop	Treperi zeleno	Polako treperi zeleno
Funkcije koje se isključuju	Šivaće svjetlo, ekran, LED indikator	Sve funkcije
Po ponovnom uključivanju	Stroj ponovno počne šivati od zadnjeg postupka.	Stroj se mora isključiti i ponovno uključiti.

Pritisnite gumb za pokretanje/zaustavljanje ili dodirnite zaslon za pokretanje stroja nakon što je bio u jednom od dva na ina rada.

- 1 Pritisnite  → Prikazuje se zaslon za podešavanje.
- 2 Odaberite stranu 2 na zaslonu za podešavanje.
- 3 Upotrijebite  ili  da odaberete sat kada stroj treba prije i iz jednog u drugi na in rada.

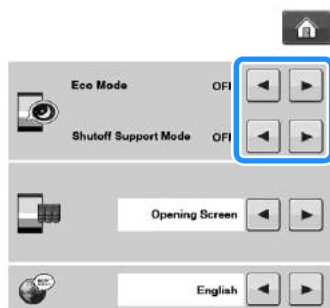

Napomena

Ako isklju ite stroj u bilo kojem od na ina rada (Eko na in rada ili na in rada s podrškom za iskljuivanje), pri ekajte 5 sekundi prije nego ga ponovno uključite.



■ Promjena oblika kursora kada koristite USB miš

Na zaslonu postavki možete odabrati oblik kursora koji e se pojaviti kada spoji te miš. Ovisno o boji pozadine, odaberite željeni oblik izme u tri dostupna oblika.



Bilješka

Za detalje o odabiru boje pozadine, pogledajte "Promjena boje pozadine za uzorke za vezenje" na stranici O-26.

- 1 Pritisnite  → Prikazuje se zaslon za podešavanje.
- 2 Izberite stranicu 1 na zaslonu za podešavanje.
- 3 Upotrijebite  ili  da odaberete oblik kursora koji su vam na raspolaganju.

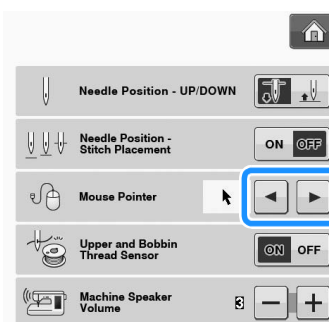

- 4 Pritisnite  da se vratite na po etni zaslon.





Zabilješka

Postavka pokazuje a miša ostaje ak i nakon što je stroj isklju en.

■ Odabir prikaza na po etnom zaslonu

Sliku koja se pojavi po uključivanju stroja možete promijeniti na sljede i na in:

- 1 Pritisnite  → Prikazuje se zaslon za podešavanje.
- 2 Odaberite stranu 2 na zaslonu za podešavanje.

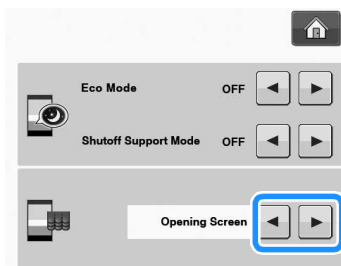

- 3 Upotrijebite  ili  da odaberete podešavanja po etnoj zaslonu.



- * Zaslona dobrodošlice: Kada uključite uređaj, po etna animacija se prvo prikazuje na zaslonu dobrodošlice. Kada dodirnete zaslon, pojavljuje se po etna stranica.
- * Po etna stranica: Kada uključite uređaj i dodirnete zaslon, po etna stranica svijetli.
- * Zaslona za vezenje: Kada uključite stroj i istovremeno instalirate jedinicu za vezenje, automatski se pojavljuje zaslon za vezenje.

- 4 Pritisnite  da se vratite na po etni zaslon.

■ Odabir jezika

- 1 Pritisnite .
- 2 Odaberite stranu 2 na zaslonu za podešavanje. Upotrijebite  ili  da izaberete jezik.
- 3

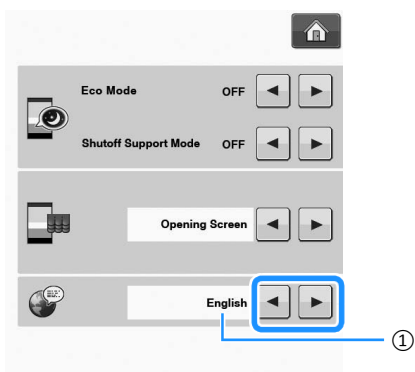

- ① Jezik na zaslonu

- 4 Pritisnite  da se vratite na po etni zaslon.

■ Promjena boje pozadine za uzorke za vezenje

Na zaslonu postavki možete odabrati boju pozadine za uzorke vezenja i slike uzoraka. Odaberite željenu boju pozadine prema boji uzorka. Na raspolaganju je 66 različitih postavki. Možete odabrati drugu pozadinu za uzorke vezenja i slike uzoraka na sljedećim koracima:

1

- 1 Pritisnite .

- 2 Odaberite stranu 6 na zaslonu za podešavanje.

- 3 Pritisnite .

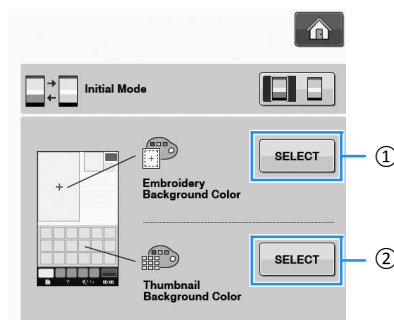

- ① Pozadina uzorka za vezenje
② Pozadina slike za vezenje

- 4 Odaberite željenu boju između 66 ponuđenih.

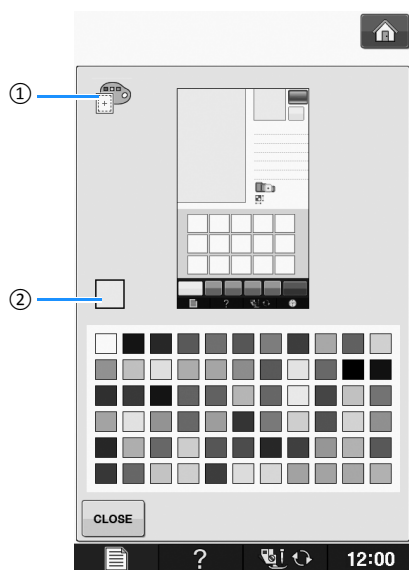

- ① Pozadina uzorka za vezenje
② Odabrana boja

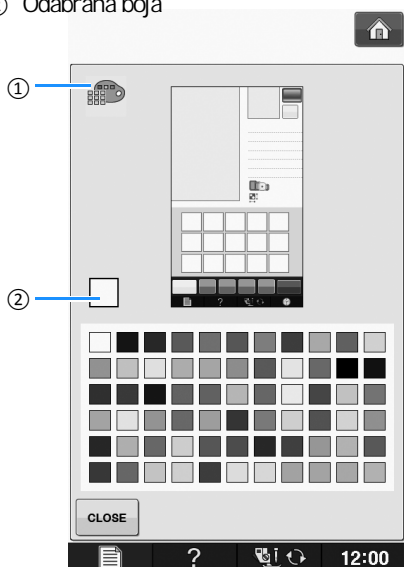

- ① Pozadina uzorka za vezenje
② Odabrana boja

- 5 Pritisnite **CLOSE** da se vratite na početni zaslon.

Određivanje veličine slika uzoraka

Možete podesiti veličinu slika kako biste odabrali da uzorci budu veći ili manji.

Veća minijatura je 1,5 puta veća od male.

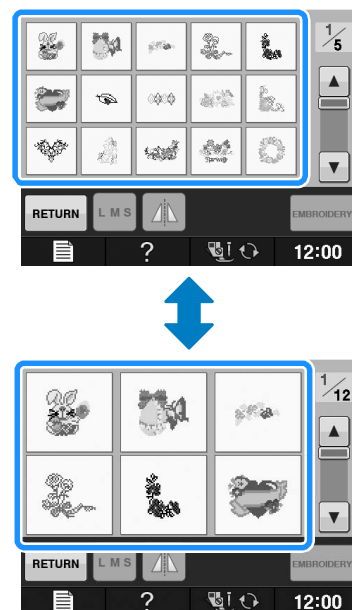

- 1 Pritisnite **[List Icon]**
- 2 Odaberite stranu 6 na zaslonu za podešavanje.

- 3 Pritisnite  ili  da odaberete željenu veličinu slike uzorka.

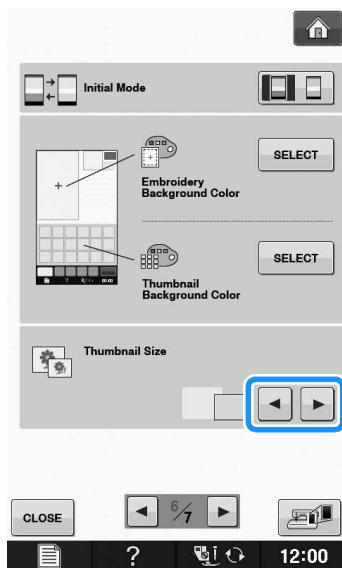

■ Spremanje slike zaslona postavki na USB uređaj

Sliku zaslona postavki možete spremiti na USB uređaj kao BMP datoteku. Možete pohraniti do 100 slika odjednom na jedan USB uređaj.

1

- 1 Uključite USB uređaj u USB ulaz na desnoj strani stroja.

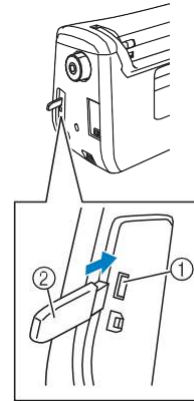

- ① USB ulaz
② USB uređaj

- 2 Pritisnite .
→ Zasvijetlite zaslon postavki. Odaberite stranicu postavki zaslona, izvršite promjene, a zatim spremite sliku zaslona.

- 3 Pritisnite .
→ Slika će biti spremljena na USB uređaj.

- 4 Uklonite USB uređaj i pregledajte spremljenu datoteku na računalu.



Napomena

Ako je na USB uređaju već pohranjeno 100 slikovnih datoteka, pojavljuje se donja poruka. U tom slučaju izbrišite datoteku s USB uređaja ili upotrijebite drugi USB uređaj.

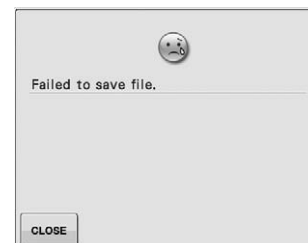

Korištenje tipke za pomoć



Za otvaranje zaslona pomoći i pritisnite tipku . Na vrhu zaslona pojavljuju se pet kategorija. Za informacije o svakoj kategoriji posebno, pritisnite tipku za odabranu kategoriju.

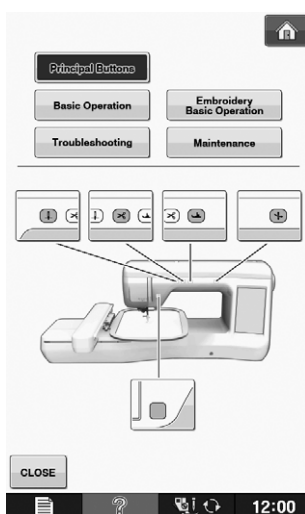

Odabir **Principal Buttons** prikazuje informacije o kontrolnim tipkama.

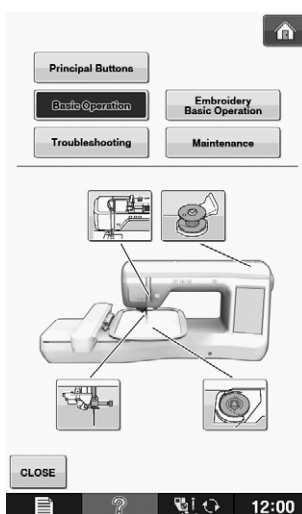

Odabir **Basic Operation** prikazuje informacije o postavljanju kalema, zamjeni stopice i druge. Neke su funkcije prikazane uz pomoć animacije. Kako biste bolje razumjeli funkciju, pogledajte ove animacije. Neki zasloni za uvlačenje konca također su animirani.

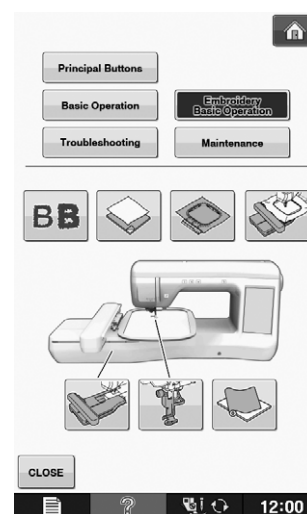

Odabir **Embroidery Basic Operation** prikazuje informacije o ugradnji jedinice za vez, promjeni stopice za vez, pripremi tkanine, provjeri napetosti konca itd.

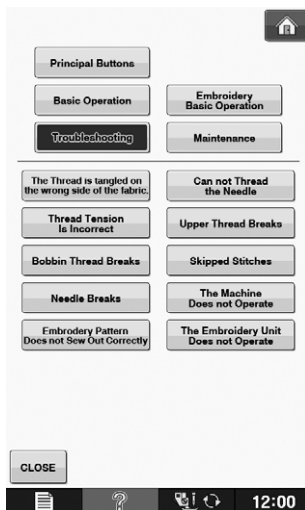

Odabir **Troubleshooting** prikazuje informacije o rješavanju poteškoća.

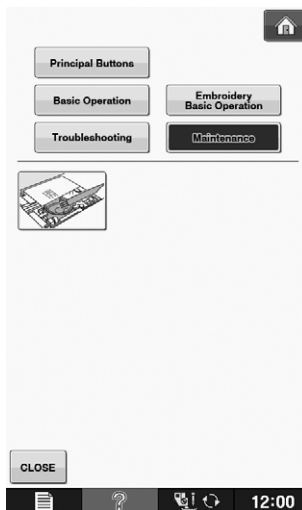

Odabir **Maintenance** prikazuje informacije o održavanju stroja.

Primjer: Prikaz informacije o postavljanju gornjeg konca.

1 Pritisnite .

2 Pritisnite .
→ Donja polovica zaslona će se promijeniti.

3 Pritisnite .

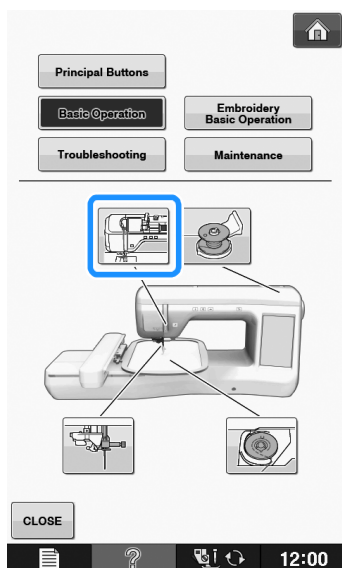

→ Na zaslону se prikazuju upute za postavljanje gornjeg konca u stroj.

DONJI KONAC

Namatanje špulice

Pritisnite **?** → Basic Operation →  →

 ovim redoslijedom i na zaslonu se pojavljuje animacija koja vam pokazuje kako trebate namotati konac na špulicu.

Slijedi te korake prikazane u animaciji.

! POZOR

- Koristite samo prikladne špulice (SA156, SFB: XA 5539-151, posebno dizajnirane za ovaj model stroja. Upotreba bilo koje druge špulice može prouzročiti štetu na stroju ili osobne ozljede.

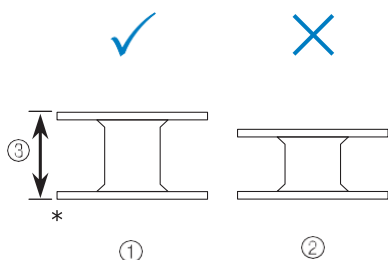

- ① Ovaj model
- ② Ostali modeli
- ③ 11,5 mm (cca. 7/16 inča)

■ Uporaba dodatnog stalka za kalem

S ovim strojem možete namotati špulice bez potrebe da skidate konac sa stroja, a zatim ga ponovno uvlačite. Glavni stalak s kalemom može se koristiti za šivanje, a u me uvremenu uz pomoć dodatnog nosa a za namotavanje možete namotati još jednu špulicu.

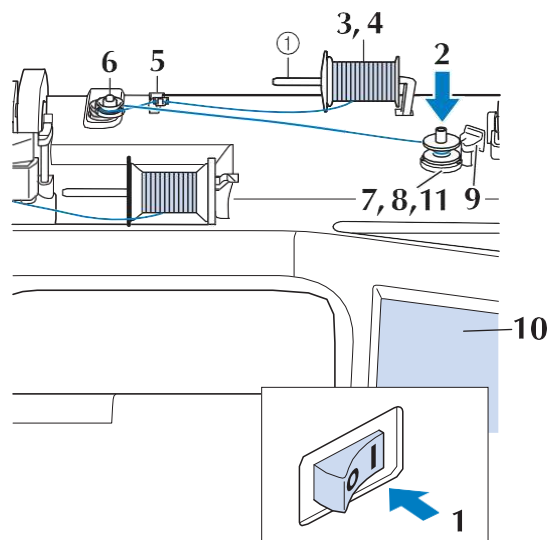

① Dodatni nosa kalem

- 1 Pritisnite glavni prekidač u položaj ON (uključite stroj), a zatim otvorite gornji poklopac.
- 2 Poravnajte usjek na špulici s oprugom na nosu u za namotavanje špulice, zatim postavite špulicu u smjeru strelice.

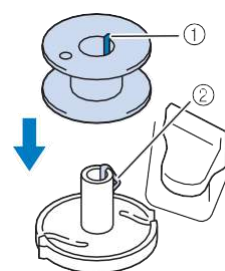

- ① Usjek na špulici
- ② Oprugica na vretenu za namatanje

- 3 Podigni te dodatni stalak za kalem u gornji položaj (vidjeti strelicu).

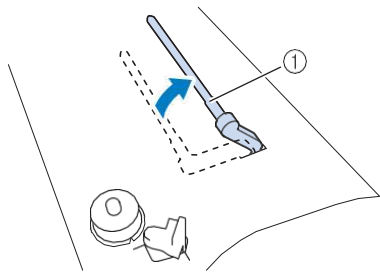

- ① Dodatni stalak za kalem

- 4 Postavi te kalem konca na dodatni stalak tako da se konac odmotava s prednje strane. Postavi te poklopac na kalem i gurni te ga što bliže kalemu kako se on ne bi kasnije pomicao.

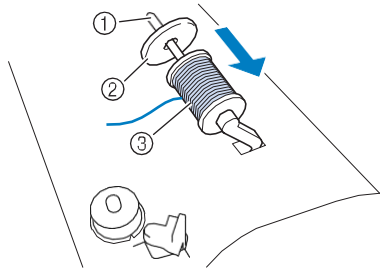

- ① Stalac za kalem
② Poklopac za kalem
③ Konac

⚠ POZOR

U priboru imate tri različite veličine poklopca kalema, što vam omogućava izbor one koja najbolje odgovara veličini kalema koji koristite.

Ako je poklopac premali u odnosu na veličinu kalema, konac lako može zapeti za prerez na kalem, što može oštetiti stroj. Zato prije početka namotavanja, uvijek dobro provjerite jeste li odabrali odgovarajući poklopac.

📖 Savjet

Kad koristite kalem kao što je prikazano na slici, uvijek koristite mali poklopac i ostavite nekoliko milimetara razmaka između poklopca i kalema.

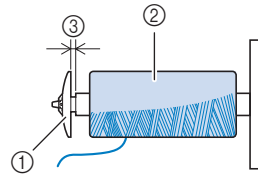

- ① Poklopac za kalem (mali)
② Postavljen kalem konca
③ Razmak između kalema i poklopca

Ako koristite neku vrstu konca koja se prebrzo odmotava, savjetujemo da u tom slučaju upotrijebite mrežicu koja je prije i ti spadanje konca i lakšati vam rad.

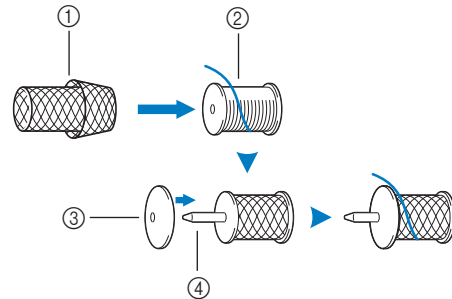

- 5 Dok pridržavate kalem desnom rukom, lijevom uhvatite drugi kraj konca i provucite ga iza vodilice onako kako je prikazano, zatim ga dovedite u prednji položaj.

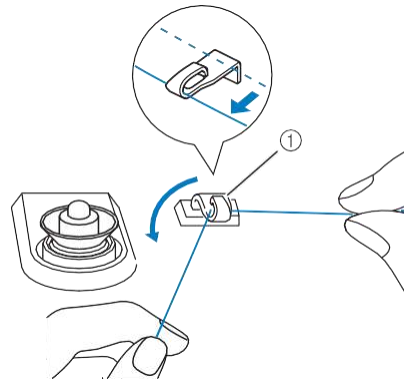

- ① Vodilica konca

- 6 Povucite konac udesno, stavite ga ispod držača na vretenu, pa ga obmotajte oko diskova u smjeru prikazanim strelicom.

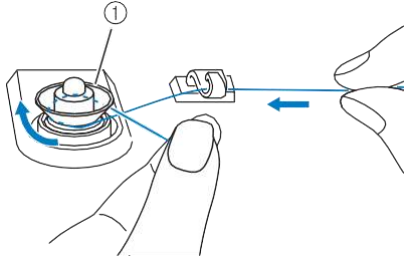

① Disk

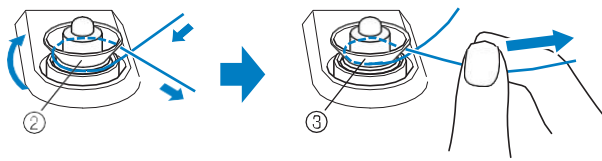

① Diska
② Povucite konac koliko je to moguće

- 7 Dok pridržavate konac lijevom rukom, desnom omotajte 5-6 puta konac oko špulice, motajući ga u smjeru kretanja kazaljke na satu.

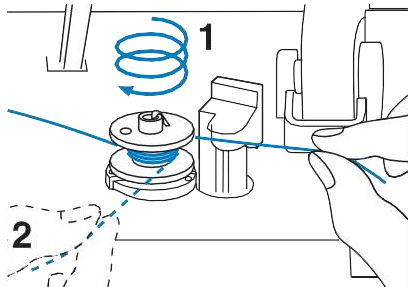

- 8 Sprovedite kraj konca kroz utor na kućištu špulice, zatim ga povucite udesno i prerežite ga.

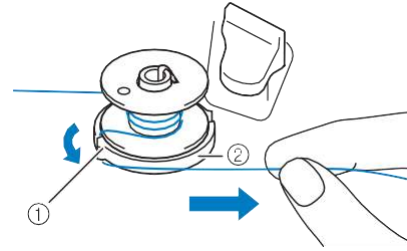

① Utor na kućištu špulice
② Vreteno za namatanje špulice

⚠ POZOR

Provjerite je li konac odrezan kako je opisano. U suprotnom, može se dogoditi da špulica ne bude ispravno namotana i da se tijekom veza konac zapetlja u špulici.

- 9 Pomaknite tepolugu na vretenu ulijevo dok ne sjedne na mjesto.

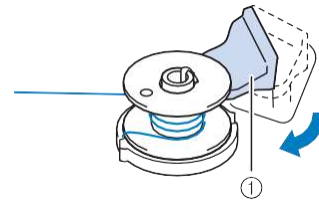

① Poluga koju trebate povući ulijevo

10 Pritisnite **START**

→ Namatanje špulice automatski započinje i prestaje kad se špulica potpuno namota.

Zabilješka

Brzinu namatanja konca na špulicu možete regulirati pritiskom na tipke + (za povećanje brzine) ili minus (za smanjenje brzine).

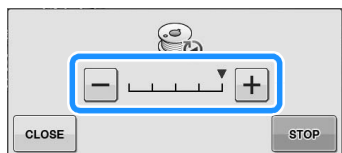

- Pritisnite **CLOSE** da smanjite veličinu prozora. Zatim možete izvesti druge postupke, kao što je oclabir uzorka ili podešavanje napetosti konca niiti tijekom namatanja špulice.

- Pritisnite  (u gornjem desnom dijelu LCD zaslona), da se ponovo prikaže prozor za namatanje špulice.

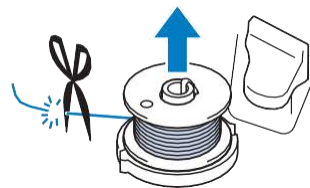
**11** Odrežite konac škarama i skinite špulicu sa vretena, povlačenjem u smjeru strelice.**1****Bilješka**

Prilikom skidanja špulice, nemojte povlačiti postolje jer se može olabaviti ili slomiti, što može uzrokovati kvar uređaja.

! POZOR

Uvijek koristite ispravno namotanu špulicu, jer u protivnom možete oštetiti stroj.

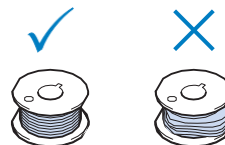
**■ Uporaba staka za kalem**

Koristite glavni stalak za namotavanje kada želite namotati špulicu prije početka šivanja. Tijekom šivanja ne možete koristiti glavni stalak, nego morate upotrijebiti dodatni.

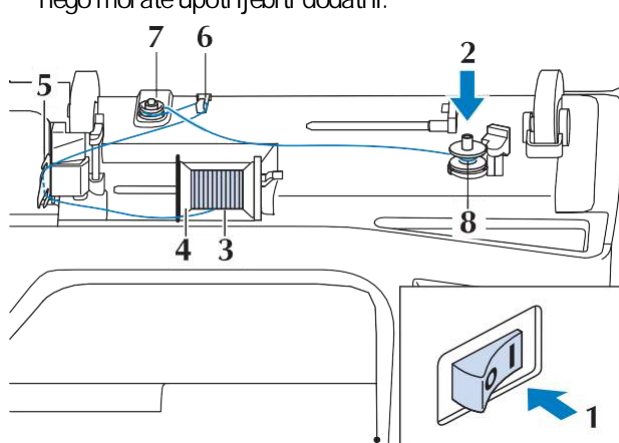

- 1 Pritisnite glavni prekidač u položaj ON (uključite stroj), a zatim otvorite gornji poklopac.
- 2 Poravnajte utor na špulici (1) sa oprugicom na vretenu (2) i zatim postavite špulicu na vreteno (vidjeti strelicu).

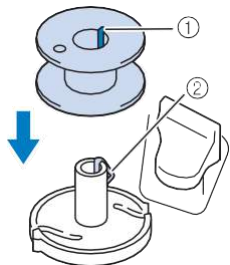

- 3 Podigni te stalak, postavi te kalem na njega u smjeru strelice, zatim postavi te poklopac i gurni te ga što je moguće bliže kalemu.

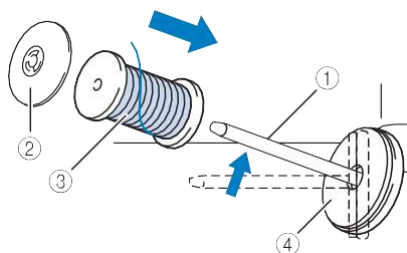

- 1 Stalac za kalem
- 2 Poklopac
- 3 Kalem
- 4 Podloga od filca

- 4 Gurni te poklopac na kalem što je više moguće. Zatim vrati te stalak u prvobitni položaj.
- 5 Dok drži te konac s obje ruke, uvuči te ga u utor pločice vodilice konca i povuči te ga prema gore.

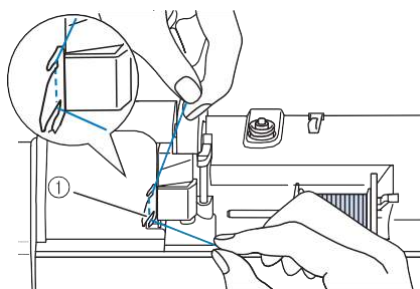

- 1 Pločica vodilice konca

- 6 Povuci te konac kroz vodilicu konca obilježenu brojem 1.

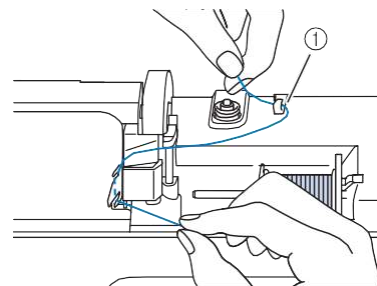

- 7 Provuci te konac oko zateznog diska, pa provjeri te jeste li ga dobro provukli.

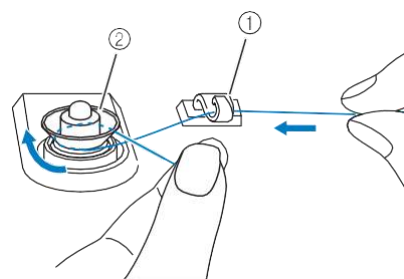

- 1 Vodilica konca
- 2 Zatezni disk

- 8 Slijedi te korake od 7 do 11 sa stranica O-33 i 34.

■ Uklanjanje zapetljanog konca ispod vretena (nosa a) špulice

Ako po neta namatati konac na špulicu kada konac nije ispravno uvučen između zateznih diskova, konac može zapeti ispod nosa a za namotavanje špulice. U tom slučaju slijedi te donje upute da biste uklonili zapetljani konac.

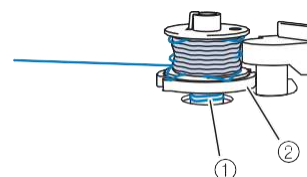

- 1 Zapetljani konac
- 2 Nosa (vreteno) za namotavanje špulice

- 1 Ako se tijekom namatanja konac zapetlja ispod špulice, pritisnite **STOP** da zaustavi te proces namatanja.

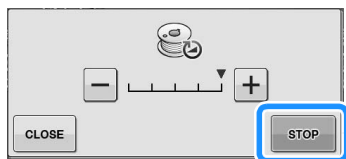

- 2 Odreži te škarama zapetljani konac u blizini zateznog diska.

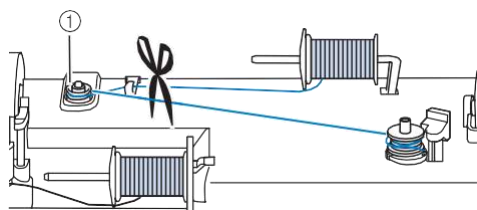

① Napenjalni disk

- 3 Pomakni te polugu nosa a špulice u desno i izvuci te desetak centimetara konca.

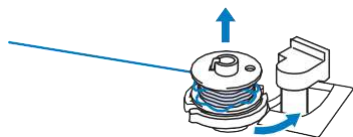

- 4 Prereži te konac u blizini špulice i drži te kraj konca lijevom rukom. Desnom rukom odvij te konac u smjeru suprotnom od kazaljke na satu kao što je prikazano na donjoj slici.

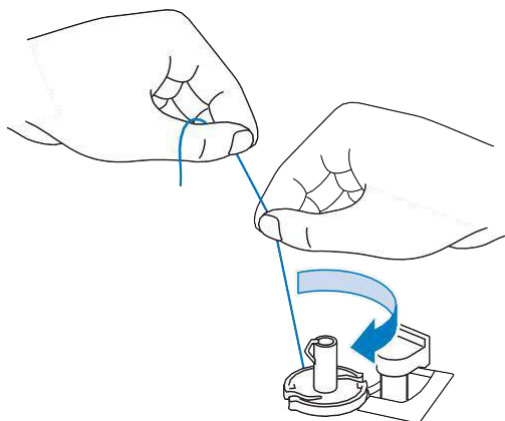

- 5 Ponovno namotajte špulicu.

Postavljanje špulice

Pritisnite **?** **Basic Operation** → →

ovim redoslijedom da vam se na zaslonu prikaže animacija postupka postavljanja špulice. Slijedite korake prikazane u animaciji.

1

⚠ POZOR!

- Koristite ispravno namotanu špulicu, jer se u protivnom igla slomi ili će napetost konca biti neispravna.

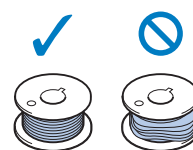

Prije nego ponovno pokrenete stroj, obavezno provjerite jeste li sve postavili kako je opisano.

- 1 Pritisnite

- 2 Povucite jezičak poklopač špulice udesno.

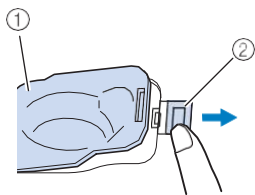

- ① Poklopač špulice
② Jezičak

- 3 Uklonite poklopač unka.

- 4 Uzmi te špulicu u desnu ruku, a lijevom pridržavajte konac, kako je prikazano. Zatim desnom rukom ubacite špulicu u kućište.

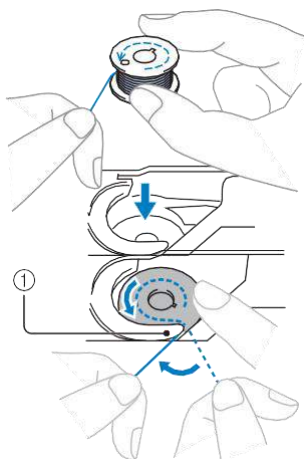

- ① Jezičak
Provjerite jeste li dobro postavili špulicu.

⚠ POZOR

Prije početka vezenja, još jednom provjerite je li špulica pravilno postavljena i da li se konac odmotava u ispravnom smjeru.



Zabilješka

Redoslijed kojim trebate uvući i donji konac označen je oznakama. Obavezno provucite konac kako je naznačeno.

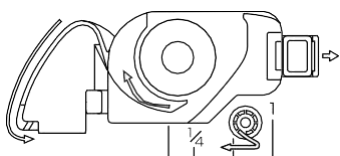

- 5 Pridržite špulicu desnom rukom (1) i sprovedite konac kroz utor na poklopcu (2) zatim ga lagano povucite lijevom rukom u smjeru strelice (3).

Potom povucite konac prema sebi i odrežite ga na noži u obilježenoj brojem 2.

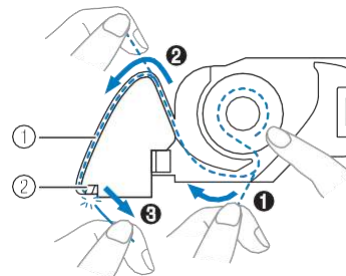

Provjerite jeste li pravilno provukli konac kroz ravnu oprugu. Ako konac nije ispravno umetnut, ponovno ga provucite.

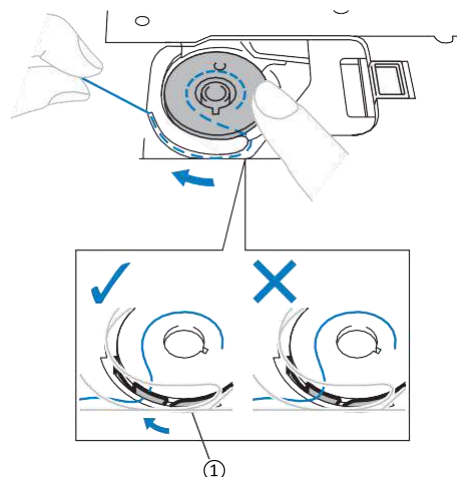

- ① Opruga preko koje mora proći i konac

⚠ POZOR

Provjerite prolazi li konac onako kako je obilježeno na slikama, jer se u protivnom igla može iskriviti ili slomiti.

- 6 Vratite poklopač na njegovo mjesto obratnim redoslijedom od onog kojim ste ga skinuli.

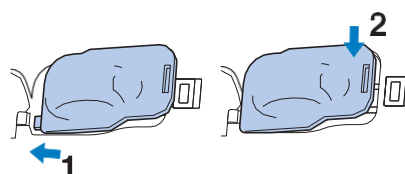

GORNJI KONAC

Uvla enje gornjeg konca

Pritisnite



Basic Operation

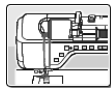

ovim redoslijedom da vam se prikaže animacija postupka uvla enja gornjeg konca u stroj.

Slijedi te korake postupka prikazane u animaciji.

! POZOR

Jako je bitno da ispravno postavite gornji konac. U protivnom, igla se može iskriviti ili pu ti, što može dovesti do ozljede.



Zabilješka

Funkcija automatskog uvla enja konca može se koristiti s iglama za vez u veli inama od 75/11 do 90/14.

Za niti kao što su prozirni najlonski konac ili monofilament debljine 130/20 ili više, ne možete koristiti funkciju automatskog uvla enja konca.

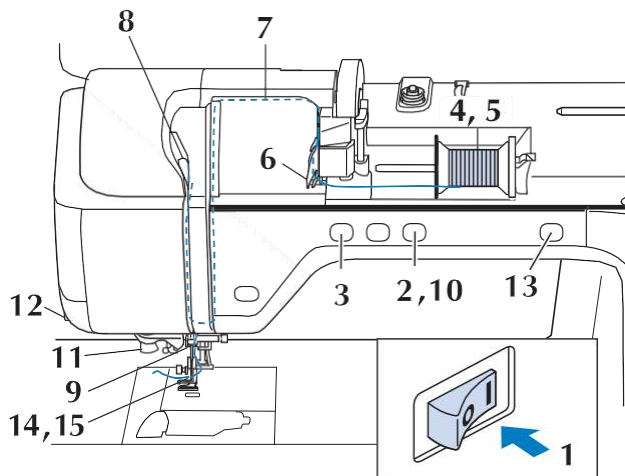

- 1 Uključite stroj postavljanjem glavnog prekidača u položaj ON.

- 2 Pritisnite tipku za podizanje stopice.

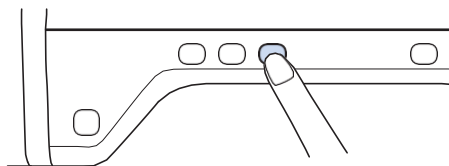

1

- 3 Pritisnite tipku za podizanje igle.

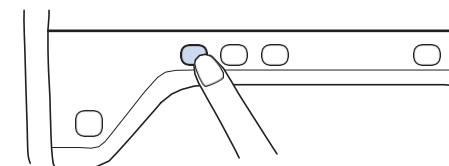

Napomena

Ako pokušate automatski uvu ti konac bez prethodnog podizanja igle, konac se neće pravilno uvu ti.

- 4 Postavi te kalem tako da sklizne na stalak i bude u vodoravnom položaju. Konac se treba odmotavati od dolje prema gore.

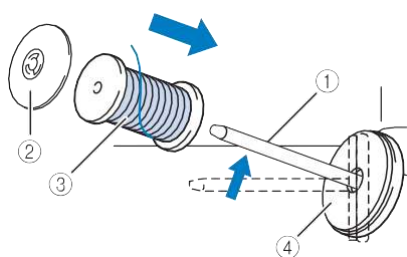

- 1 Stalak za konac
2 Poklopac za kalem
3 Kalem konca
4 Podloga od filca

- 5 Gurni te poklopac koliko je moguće udesno, kako je prikazano, s tim što se zaobljena strana treba naći na lijevoj strani.

⚠ POZOR!

Komplet dolazi s tri veličine poklopca kalema što vam omogućuje da odaberete onu koja najbolje odgovara veličini kalema koji koristite. Ako je poklopac premalen, konac se može zaglaviti u utoru na kalemu ili se igla može slomiti. Kada koristite mini-kalem, koristite umetak/držač.

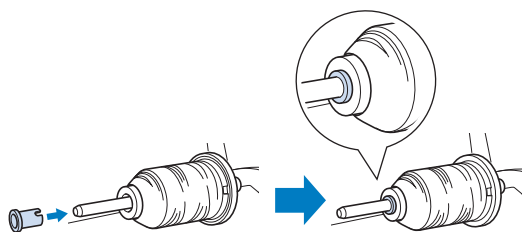
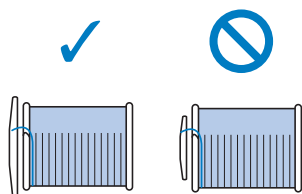

- Uvođenje gornjeg konca mora se raditi vrlo pažljivo i u skladu s uputama. Loše postavljen gornji konac najčešće je uzrok pucanja igle i petljanja konca.

- 6 Dok drži te konac s obje ruke, uvuci te ga u utor pločice vodilice konca.

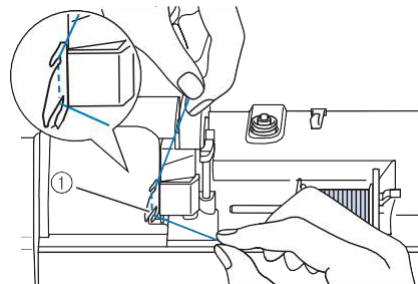

- ① Pločica vodilice konca

- 7 Dok drži te konac desnom rukom, uvuci te konac u vodilicu konca u označenom smjeru.

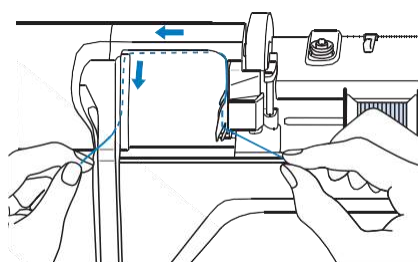

- 8 Provući te konac prvo prema dolje, zatim prema gore, a zatim opet prema dolje kroz utor, kao što je prikazano na donjoj slici.

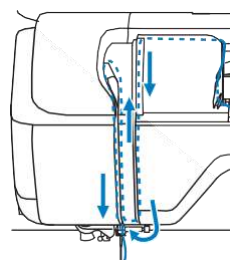

Bilješka

Pregledajte vrh utora i provjerite je li konac ušao u kukiću poluge za uvlačenje konca.

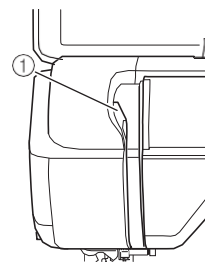

- ① Vrh utora s kukićom kroz koju treba proći konac

- 9 Uvodi te konac u kroz vodilicu na igli (oznaka "6") drže i konac s obje ruke i vode i ga kako je prikazano.

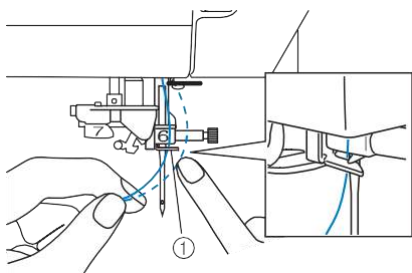

① Vodilica konca

- 10 Pritisni te tipku za podizanje/spuštanje stopice da je postavi te u donji položaj.

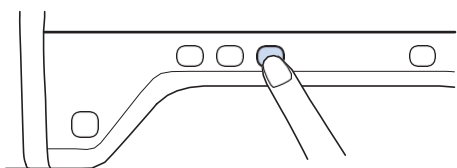

- 11 Provodi te konac kroz disk vodilice (oznaka "7"). Provjeri te je li konac provu en kroz utor.

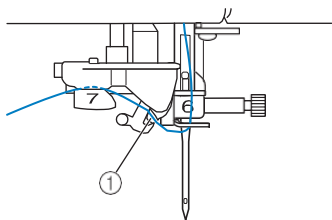

① Utor na vodilici konca

- 12 Povuci te konac prema gore i zatim ga odreži te na bo nom noži u.

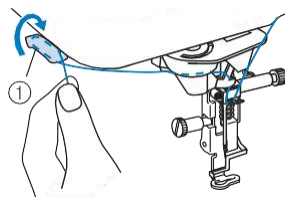

① Noži za rezanje konca

1

Napomena



Kada koristi te konac koji se brzo odmotava, kao što je metalni konac, možda e vam biti teško provu i ni ti ako ga prerežete. U tom slu aju nemojte koristiti noži , ve izvuci te oko 80 mm (približno 3 in) konca nakon što ga provu ete kroz utor na vodilici.

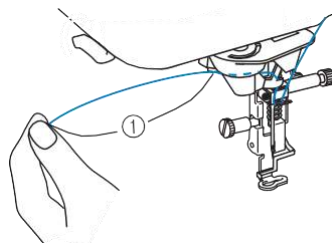

① 80 mm (približno 3 inči) ali već

- 13 Pritisni te tipku za automatsko uvla enje konca u iglu.

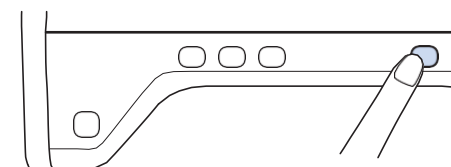

Bilješka



Kad pri tisnete tipku za automatsko uvla enje konca, stopica e se spusti ti. im se okon a postupak automatskog uvla enja konca, stopica se vra a u prvobitni položaj.

- 14 Pažljivo povuđte kraj konca koji je provuđen kroz ušiću igle.

U sluđaju da igla nije u potpunosti uvuđena i da se u ušići igle stvorila omđa, pažljivo provuđte omđu kroz ušiću igle kako biste izvukli kraj konca.

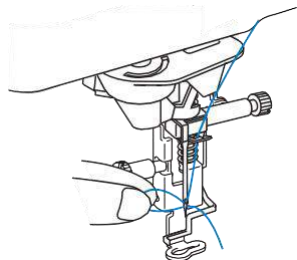

Napomena

Nemojte snažno povlađti konac da ne biste iskrivilili ili slomili iglu.

- 15 Izvuđte oko 5 cm (približno 2 inđa) konca i povuđte ga ispod stopice prema strađnjnoj strani stroja.

→ Ako je stopica spuđštena, podignite je.

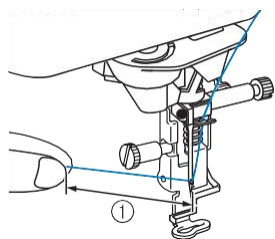

① Približno 5 cm konca



Napomena

Postoje neke vrste konca koje se ne mogu automatski uvuđti u iglu. U tom sluđaju, oprezno uvuđte konac u iglu ruđno, i to sprijeđda prema natraga (vidjeti malu sliku).

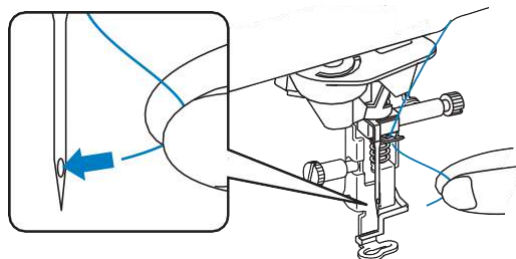

Uporaba brzoodmotavajućih vrsta konca

■ Uporaba mrežice za kalem

Ako koristite prozirni najlonski konac, metalni konac ili bilo koju drugu vrstu nit, prije korištenja kalema postavite isporučenu mrežicu na njega. Kada koristite posebne vrste konca, morate ih ruđno uvuđti u stroj.

Ako je mrežica preduga za kalem, preklopite je na polovicu duljine.

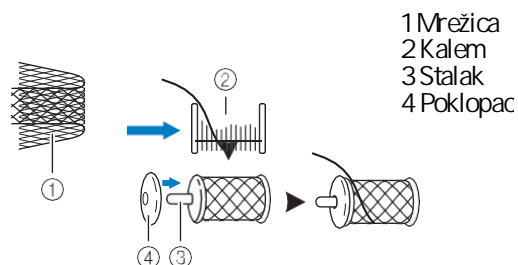

Bilješka

Ako je otvor kalema promjera 12 mm, a duljina kalema 75 mm, priđvrstite ga pomoću specijalnog držađca. Tako ćete osigurati ravnomjerno odmotavanje konca sa kalema.

ZAMJENA STOPICE

Stroj se može opremiti "W+" stopicom za vez sa LED indikatorom ili "W" stopicom za vez. Ovisno o regiji ili zemlji u kojoj ste kupili stroj, stopica je montirana na stroj u trenutku kupnje, s priključnim elementom za vez "W+" sa LED indikatorom.

⚠ POZOR

Pritisnite  na zaslonu prije svake zamjene stopice za vezenje. Ako ne pritisnete taj gumb, stroj se tijekom zamjene stopice može pokrenuti i prouzročiti ozljedu. Uvijek koristite samo stopice koje ste dobili uz stroj.

1

Uklanjanje stopice za vez

- 1 Pritisnite gumb za položaj igle i podignite je.

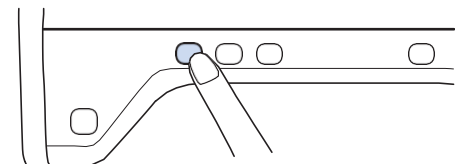

- 2 Pritisnite . Ako se pojavi poruka „U redu za automatsko spuštanje stopice?“ pritisnite OK za nastavak.

→ Cijeli zaslon postaje bijeli i svi kontrolni gumbi i tipke su zaključani.

- 3 Podignite polugu stopice.

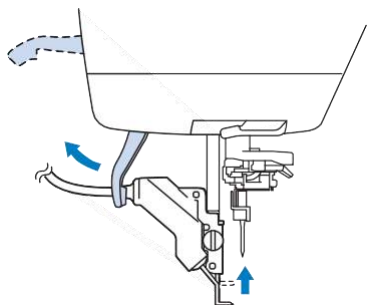

→ Ako koristite stopicu W, preskočite korak 3 i nastavite od koraka 5.

- 4 Izvadite priključak stopice za vezenje iz utičnice na boku stroja (vidjeti strelicu).

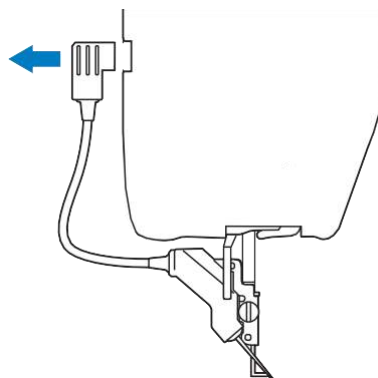

- 5 Uzmite odvijač u obliku diska, pa njime odvrtnite vijak na stopici.

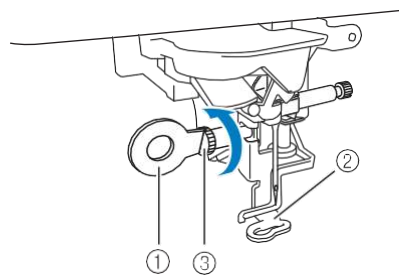

- 1 Odvijač u obliku diska
2 Stopica za vez
3 Vijak na stopici

Postavljanje stopice za vez

⚠ POZOR

Pazite da stopica za vez bude okrenuta u pravom smjeru. U suprotnom, igla može udariti u stopicu i slomiti se, uzrokujući ozljedu.

- 1 Postavite stopicu za vezenje "W + " s LED pokaziva em ili "W" stopicu za vez na nosa , tako što ete poravnati utor na stopici s vijkom na drža u.

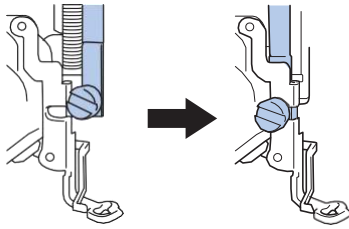

- 2 Dok pri državate stopicu desnom rukom, lijevom zavrnite vijak, pazite da ga zavrnete do kraja.

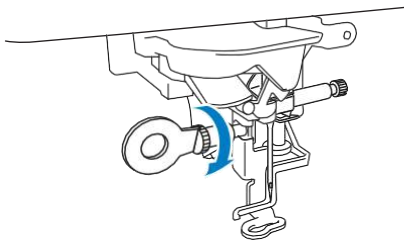

Ako koristite stopicu za vez W, presko čite korak 3.

⚠ POZOR

Pazite da jako zategnete vijak na stopici. U protivnom, ona može spasti sa nosa a i prouzro čiti ozljedu.

- 3 Priključite stopicu W s LED pokaziva em u otvor na bo nom dijelu stroja.

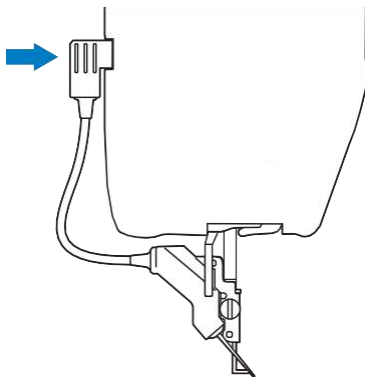

- 4 Pritisnite  da otključate sve gumbe i tipke.

→ Kad se tipke otključaju, zaslon se vra ća u prvobitni izgled.

■ Provjera vrha igle na "W + " stopici sa LED pokaziva em

Pažljivo pro čite tajte upute za postupke opisane u odjeljku "Vezenje" i odjeljku "Ure đivanje uzoraka" prije nego po nete koristiti stopicu za vezenje "W + " s LED pokaziva em.

- 1 Pritisnite  na zaslonu za vezenje.

→ LED pokaziva c prikazuje to čku ubadanja igle.

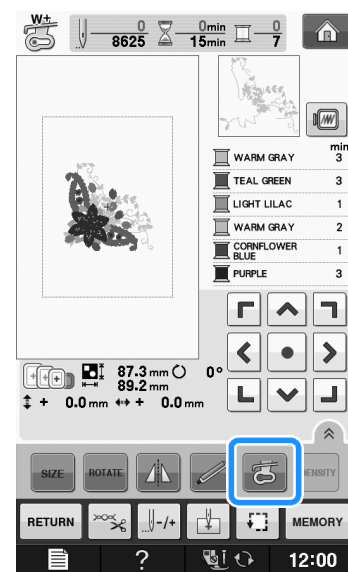

Bilješka

Kada je uklju čen LED pokaziva , visina stopice se automatski prilagodi debljini tkanine.

Napomena

Na reljefnoj tkanini položaj stopice može biti pogrešno odre đen zbog razli čitih dubina na tkanini.

Na tkanini s vrlo neravnom površinom, kao što su proizvodi za prošivanje, debljina se možda ne e pravilno izmjeriti. U tom slu čaju oznaku pokaziva ća koristite samo kao referencu.

■ Prilagođavanje LED pokazivača (kod W+ stopica)

LED pokazivač na ovoj stopici može se podesiti tako da vam pokazuje stvarni točku uboda igle.

Napomena

Neke od tipki spomenutih u sljedećim uputama tvornički su postavljene tako da se na zaslonu pojavljuju kao svijetlosive i nisu dostupne za odabir. Da biste aktivirali ove tipke, postavite stopu W+ s LED pokazivačem. Tipke će se aktivirati nakon postavljanja stopice na stroj.

- 1 Pritisnite  → Otvara se zaslon za podešavanje.

- 2 Odaberite stranicu 7 na zaslonu za podešavanje.

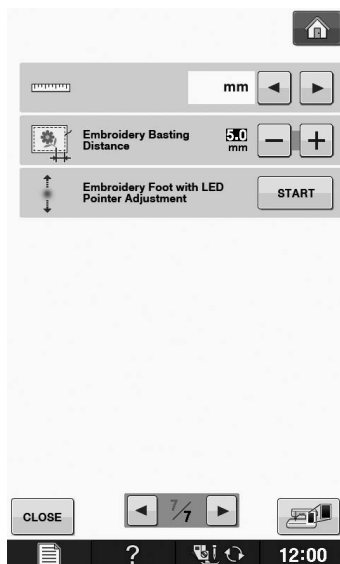

- 3 Pritisnite . → Prikazuje se zaslon za podešavanje LED pokazivača na stopici W+.

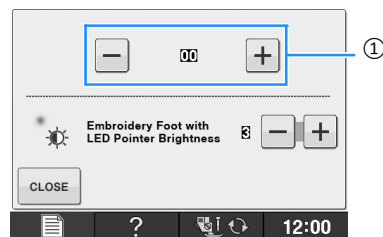



- ① Prilagođavanje LED pokazivača



Napomena

Postavke su pohranjene u memoriji stroja, što je korisno za kontinuirani vez.

Za normalnu upotrebu, vratite postavke pokazivača na 000.

- 4 Pomoću tipki  ili  podesite LED pokazivač prema svojim potrebama.
- 5 Dvaput pritisnite gumb  da se vrati na prvobitni zaslon.

■ Prilagođavanje svjetlosti LED pokazivača na stopici W+

- 1 Ponovite korake od 1 do 4 sa vam se otvori zaslon za prilagođavanje postavki LED pokazivača.
- 2 Upotrijebite  ili  i tako prilagodite jačinu svjetlosti LED pokazivača.

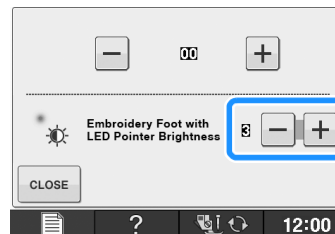

- 3 Dvaput pritisnite gumb  da se vratite na prvobitni zaslon.

1

ZAMJENA IGLE

⚠ POZOR

Pritisnite  na zaslonu prije svake promjene igle. Ako to ne učinite i potom pritisnete tipku start/stop, stroj će se pokrenuti i može prouzročiti ozljedu.

Koristite samo preporučene igle za ovaj stroj.

Nemojte nikada koristiti tupe, krive i oštećene igle.

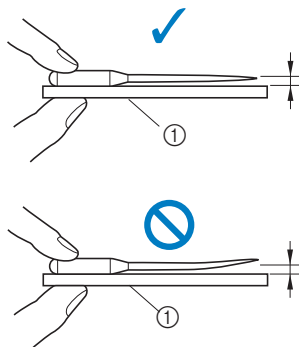

⚠ POZOR!

- Ako udaljenost između igle i ravne površine nije ujednačena, to znači da je igla iskrivljena i da je ne treba koristiti.

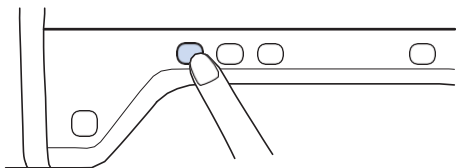

① Ravana površina

Pritisnite tipku za položaj igle da je podignete.

**2** Pritisnite 

Ako se pojavi poruka „U redu za automatsko spuštanje stopice?“ pritisnite OK za nastavak.

→ Cijeli zaslon potaje bijeli i sve tipke i gumbi se zaključavaju.

**Napomena**

Postavljanje komada papira ili tkanine ispod stopice tijekom zamjene igle neophodno je radi sprječavanja da vam igla upadne u unutrašnjost stroja.

- 3** Držite iglu lijevom rukom, a zatim pomoću odvijača okrenite vijak prema sebi (u smjeru suprotnom od kretanja kazaljke na satu) da biste uklonili iglu.

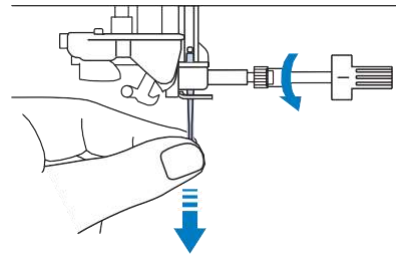

- 4** Okrenite iglu ravnom stranom ka nosu, pa je ubacite u otvor i gurnite je do granice nika. Zavrните vijak pazite da ga zavrnete do kraja.

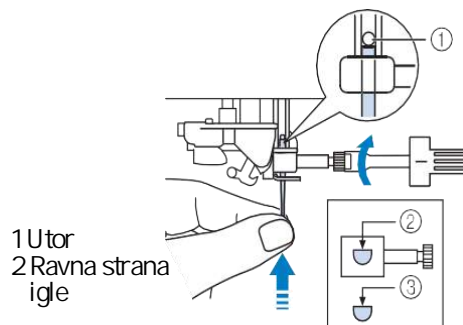

1 Utor
2 Ravna strana igle

- 5** Pritisnite  da ponovno otključate sve tipke i gumbi.

Korištenje igle

Igla je jedan od najvažnijih dijelova stroja. Odabir prave igle za vez omogućuje vam manje problema na poslu, a rezultat je kvalitetan proizvod. U nastavku su savjeti koje treba imati na umu pri odabiru igle za vez:

- Koristite samo igle za vez broj 75/11.
- Predlažemo da kod vezenja na debelim materijalima ili stabilizatorima (npr. traperice, pjena i sl.) koristite iglu br. 90/14. Igla br. 75/11 može se saviti ili slomiti i uzrokovati ozljede.
- Sto je manji broj igle, to je igla tanja. Kako se broj poveća, debljina igle se povećava.
- Prilagodite debljinu igle debljini tkanine (tanje tkanine zahtijevaju tanju iglu i obratno).

1

PRIJE POETKA VEZENJA

Vezenje korak po korak

Slijedite ove upute da biste ispravno pripremili stroj za rad.

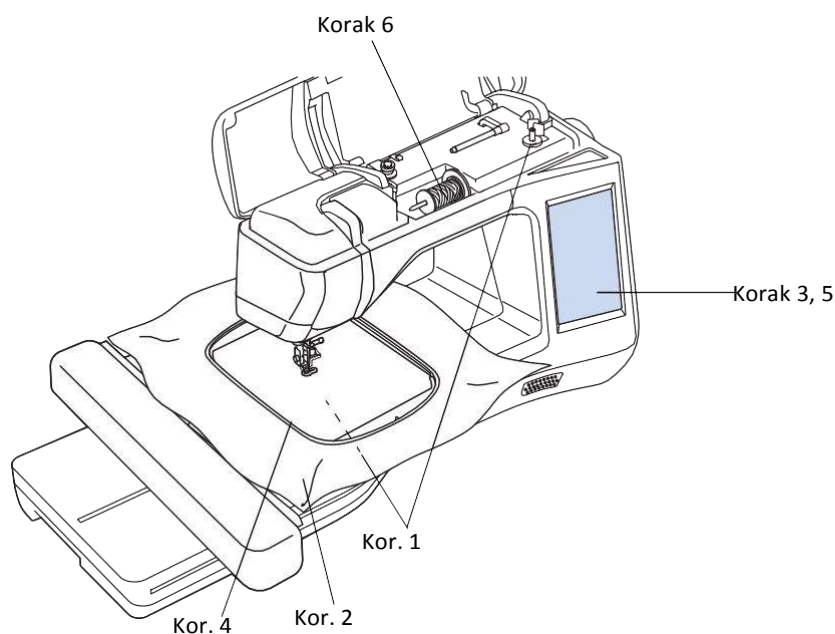

Korak	Cilj	Postupak	Strana
1	Postavljanje donjeg konca	Namotajte špulicu i postavite je na odgovarajuće mjesto.	O-31
2	Priprema tkanine	Postavite stabilizator na tkaninu i ubacite je u okvir za vezenje.	V-11 do V-16
3	Odaberite uzorak	Uključite stroj i odaberite željeni uzorak za vezenje.	V-3
4	Pričvrstite okvir za vez	Postavite okvir za vez na jedinicu za vez.	V-17
5	Provjera uzorka	Provjerite uzorak i prilagodite ga veličini okvira za vez.	V-19
6	Postavljanje konca	Konac prilagodite uzorku.	V-21

* Predlažemo da kod vezenja na debelim materijalima ili stabilizatorima (npr. traperice, pjena i sl.) koristite iglu br. 90/14.

POSTAVLJANJE JEDINICE ZA VEZ

POZOR!

Kad postavite jedinicu za vez, nemojte micati stroj. U suprotnom, jedinica može spasti sa stroja i izazvati ozljedu.

Držite ruke i druge predmete podalje od okvira za vez i igle da se ne biste ozlijedili.

Bilješka

- Ne dodirujte spojnicu jedinice za vez, jer se može oštetiti i prouzročiti kvar stroja.
- Ne podižite nosa za vez i ne pomjerajte ga na silu. To može prouzročiti kvarove.

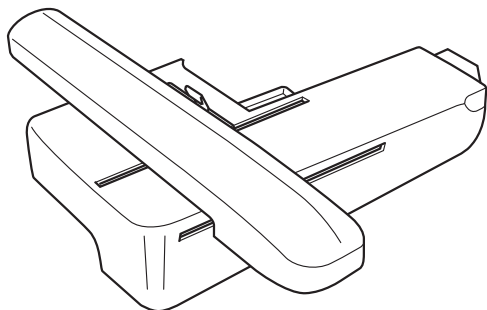
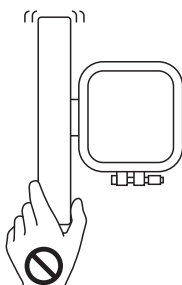

- 1 Isključite stroj.

POZOR!

- Prije postavljanja jedinice za vez, obavezno isključite stroj. Inače, može doći do ozljede ako nehotično pritisnete jednu od radnih tipki i stroj po neće raditi.

- 2 Ubadite spojnicu jedinice za vez u priključak za povezivanje, a zatim lagano gurnite jedinicu za vez dok ne sjedne na svoje mjesto.

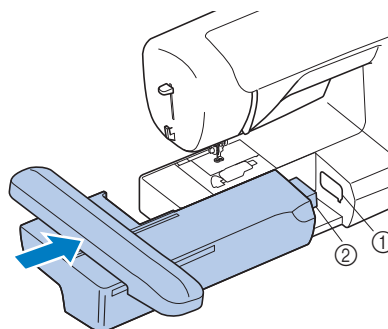

- 1 Priključak za povezivanje
- 2 Spojnica jedinice za vez

Bilješka

- Pazite da nema praznine između jedinice za vez i stroja, inače mustra neće biti pravilno izvedena. Gurnite konektor do kraja (mora kliknuti).
- Ne pritisnite nosa dok povezujete jedinicu za vez sa strojem, inače se može oštetiti.

- 3 Uključite stroj.

→ Na zaslonu se pojavljuje poruka: Nosa jedinice se pomjeriti. Držite ruke podalje od nosa a i igle.

- 4 Nakon što se uvjerite da u blizini nosa nema nikakvih predmeta, možete pritisnuti tipku OK.

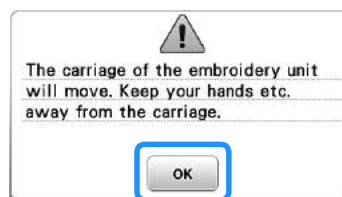

→ Nosa se postavlja na početnu poziciju.

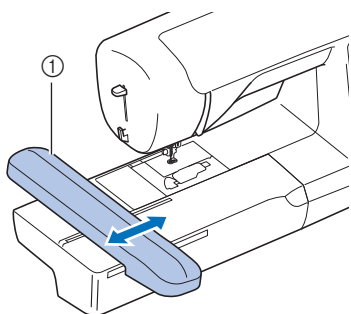

① Nosa

⚠ POZOR!

- Držite ruke i predmete dalje od nosa a i okvira za vez kad stroj radi, inače može doći do ozljede.



Bilješka

- Ako se stroj ne pokrene pravilno, po etni zaslon se možda neće prikazati. To nije kvar. Ako se to dogodi, isključite stroj, a zatim ga ponovno uključite.

→ Pojavljuje se zaslon s motivima veza

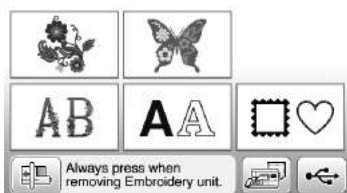

- Za više pojedinosti o motivima i mustrama za vez, pogledajte odjeljak "Izgled LCD zaslona" na strani B-9.

■ Uklanjanje jedinice za vez

Prije nego uklonite jedinicu za vez, provjerite da li je stroj isključen.

1

Uklonite jedinicu za vez.

Za više pojedinosti o uklanjanju okvira za vez, pogledajte „Postavljanje okvira za vez“ na stranici B-33.

2

Stisnite  i odmah potom .

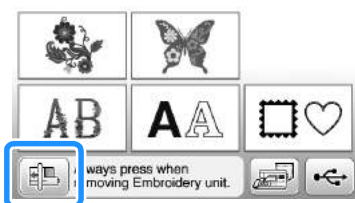

3 Isključite stroj.

⚠ POZOR!

- Uvijek isključite stroj prije uklanjanja jedinice za vez. Ako to učinite dok je stroj uključen, to može prouzročiti kvar.

4

Držite gumb za otpuštanje u donjem lijevom dijelu, zatim lagano povučite jedinicu za vez ulijevo.

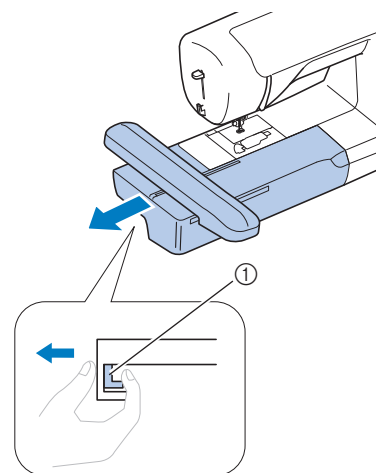

① Gumb za otpuštanje

1

⚠ POZOR!

- Ne nosite jedinicu za vez držede je za dio na kom se nalazi gumb za otpuštanje (vidjeti sliku).

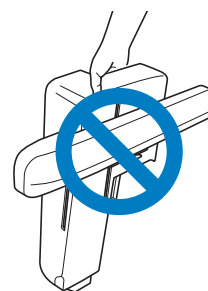

UPRAVLJANJE STROJEM S POVEZANIM DODATNIM UREĐAJEM

Korištenje USB uređaja ili čitača kartica za vezenje/pisanje a USB kartica *

- * Ako ste kupili PE-DESIGN Ver5 ili noviji, PE-DESIGN NEXT, PE-DESIGN Lite, PED-BASIC ili PE-DESIGN PLUS, možete spojiti ključni USB modul za pisanje kartica na uređaj kao i da koristite čitač kartica i prisjetiti se iz njega uzoraka za vezenje.

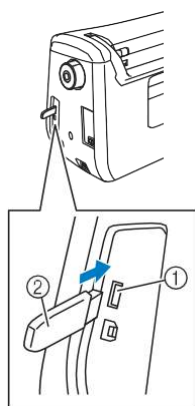

- ① Ulaz za USB uređaj/miša
② USB uređaj

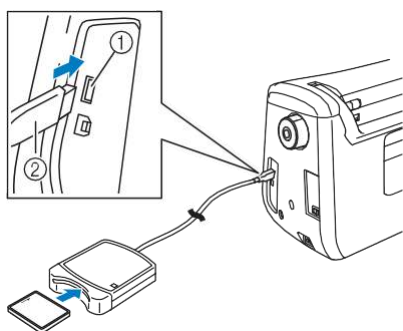

- ① USB ulaz za miša/USB uređaj
② Čitač kartica za vez



Napomena

Koristite samo čitač kartica dizajniran za vaš uređaj. Korištenje drugog čitača kartica za vezenje može uzrokovati kvar uređaja.

Ne možete spremati uzorke za vezenje sa uređaja na karticu za vezenje umetnutu u povezani modul za pisanje USB kartice.



Bilješka

Neki USB uređaji možda neće raditi na ovom uređaju. Posjetite našu Brother web stranicu za više informacija.

Ovisno o tome koji USB uređaj koristite, možete ga spojiti izravno na USB priključak na uređaju ili spojiti USB uređaj na čitač/pisač kartica.

Priključite stroja na računalo

Stroj možete povezati s računalom pomoću USB kabela koji ste dobili uz stroj.

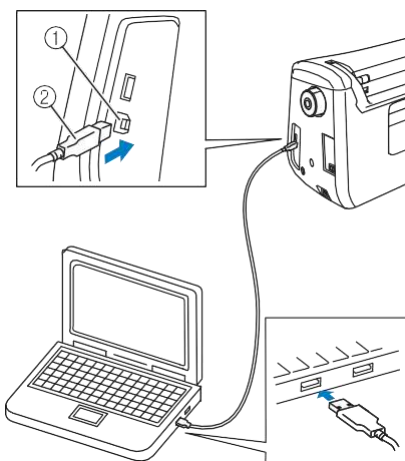

- ① Mjesto gdje povezuje kabel
② Utičnica USB kabela

Uporaba miša s USB priključkom

Kad priključite miš s USB priključkom, možete njime upravljati datotekama na zaslonu.



Napomena

Ako koristite miš koji nije opisan u dodatku, miš možda neće raditi kako je opisano u ovim uputama.

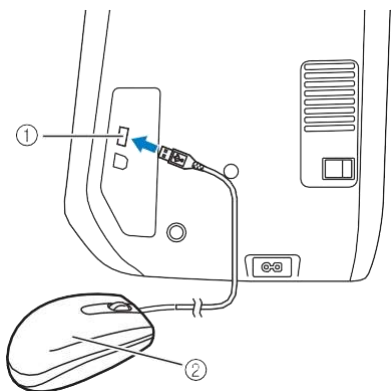

- ① Ulaz za USB miša/USB uređaj
- ② Miš s USB priključkom



Napomena

Kada upravljate strojem mišem, nemojte dodirivati zaslon prstom ili priloženom olovkom za dodir.

Kad ne koristite miša, možete koristiti olovku ili prst.

Kursor miša se ne prikazuje na zaslonu dobrodošlice.

■ Biranje tipkom

Kada je miš spojen, pokazivač miša se pojavljuje na ekranu. Pomaknite pokazivač na željenu tipku na zaslonu stroja, a zatim pritisnite gumb miša.



Bilješka

Na stroju ne radi dvoklik.

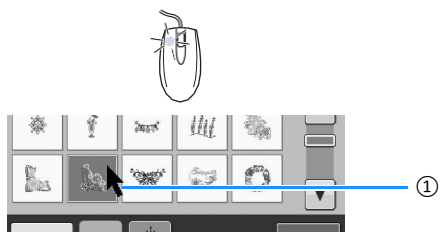

- ① Pokazivač miša

■ Kretanje kroz stranice

Možete se kretati po stranicama i karticama na zaslonima za odabir uzoraka rotirajući kotač miša.



Bilješka

Ako se pojave brojevi stranica i okomiti klizač za dodatne stranice, zakrenite kotač miša ili kliknite lijevom tipkom miša.

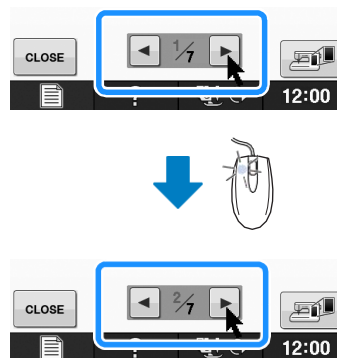

B Osnovni postupci

Poglavlje 2

Funkcije senzora (Za modele s funkcijom senzora)

Ovu funkciju možete aktivirati nakon spajanja senzorske olovke na uređaj. Senzorska olovka je uključena u uređaj samo u nekim regijama i zemljama.

UKLUČENJE SENZORSKE OLOVKE.....	53
Korištenje držača za senzorsku olovku	53
UPOTREBA SENZORSKE OLOVKE.....	55
Korištenje olovke sa senzorom.....	55
Bitne informacije o senzorskoj olovci.....	55
Kalibracija senzorske olovke.....	56
UPORABA FUNKCIJE SENZORA U NAČINU	
"VEZENJE"/"UREĐENJE UZORKA"	58
Određivanje položaja uzorka pomoću senzorske olovke.....	58
■ Odabir položaja uzorka u odnosu na rub uzorka	59
■ Odabir položaja uzorka u odnosu na središte uzorka.....	60

UKLJUČENJE SENZORSKE OLOVKE

Kada spajate olovku na uređaj, provjerite je li strelica na olovci okrenuta prema gore i poravnata sa strelicom na uređaju. Priključak mora biti vrsto umetnut u utičnicu.

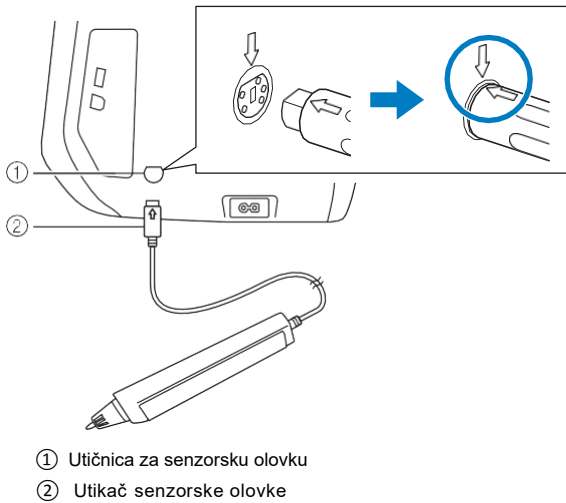

⚠ POZOR

- Prilikom spajanja senzorske olovke, provjerite jesu li strelica na repu olovke sa senzorom i strelica na stroju poravnate. U suprotnom, utikač se ne može poravnati s rupama u utičnici i utikač se može oštetiti.
- Kada spajate ili odspajate olovku sa senzorom, uvijek uhvatite utikač i zatim ga polako izvucite ili gurnite u utičnicu.
- Nemojte vući za kabel kada iskopavate olovku. Ako to ne učinite, može doći do oštećenja olovke.

Korištenje držača za senzorsku olovku

Kad priključite senzorsku olovku, postavite i držač da biste olakšali sebi rad.

Desna strana držača služi za držanje senzorske olovke.



① Držač za senzorsku olovku

- 1 Skinite zaštitni poklopac na otvoru na desnoj strani stroja. Koristite vrh paralice ili kraj četkice.

→ Umetnite vrh paralice ili četkice za čišćenje u otvor na zaštitnom poklopcu, a zatim lagano povucite poklopac da biste ga uklonili.

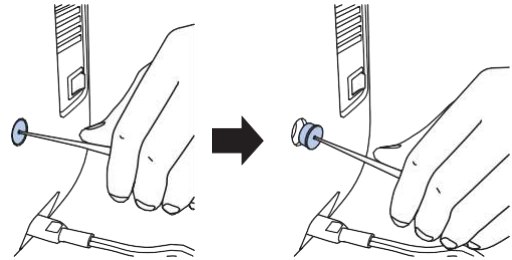

- 2 vrsto umetnite rep olovke sa senzorom u otvor iz kojeg ste skinuli zaštitni poklopac.

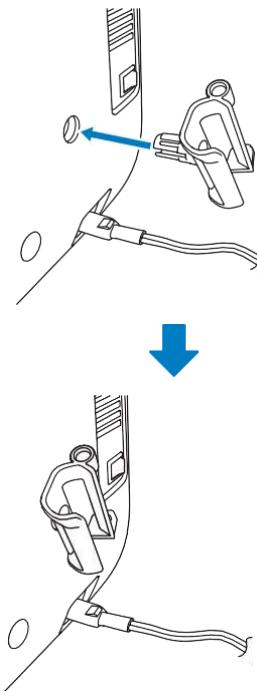

- 3 Stavi te senzorsku olovku u drža okrenutu prema dolje. Zatim spoji te olovku na stroj.

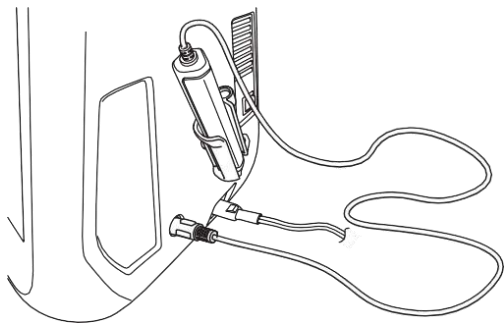

KORIŠTENJE SENZORSKE OLOVKE

Korištenje senzorske olovke

Držite senzorsku olovku sa i njome dodirnite željenu točku. Kada lagano gurnete vrh olovke prema dolje, uređaj prepoznaje signal olovke.

Budite oprezni kada koristite senzorsku olovku i koristite olovku polako i lagano.

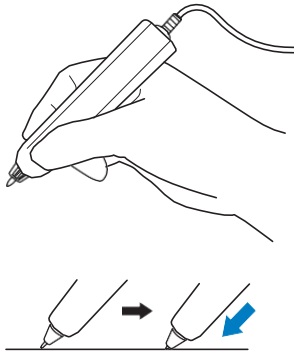

- 1) **Dotir:** Dodirnite točku, a zatim brzo odmaknite senzorsku olovku.
- 2) **Dugi dotir:** dodirnite i držite točku najmanje jednu sekundu, što vam omogućuje da aktivirate odabrane funkcije.



Napomena

Nakon dodirivanja točke olovkom, informacija se pojavljuje na ekranu. Tek tada možete izvršiti sljedeću naredbu. Pritiskom na jednu točku nekoliko puta zaredom može spriječiti ispravno izvršenje naredbe.

Nemojte povlačiti snažno vrhom olovke. Vrh se može odlomiti.

Ako imate problema s pokazivačem pomoćne linije, funkcija senzora neće biti pravilno izvedena.

Važne informacije o senzorskoj olovci

Olovka sa senzorom prenosi signal stroju. Prijemnik olovke tada prima signal od senzora za određivanje položaja.

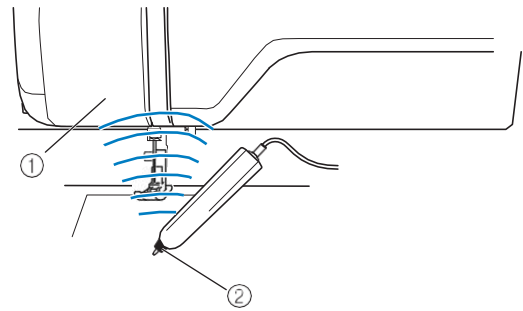

- ① Prijemnik olovke
- ② Senzorska olovka ispušta signal

⚠ POZOR

Nemojte umetati nikakve predmete u olovku na senzoru i prijemniku. Stroj se može oštetiti.

⚠ POZOR

- Ne stavljajte ruke, tkaninu ili bilo kakve predmete između senzorske olovke i stroja. U tom slučaju, prijemnik signala olovke možda neće raditi ispravno.
- Nemojte koristiti uređaj u blizini uređaja koji emitira ultrazvuk ili signale ili zvuk. To može ometati signal.

Kalibriranje senzorske olovke

Prije prve upotrebe senzorske olovke, morate kalibrirati olovku na zaslonu. To omogućuje uređaju da otkrije položaj u kojem inače držite olovku.

Držite olovku sa sensorom tako da vam je udobno, zatim kalibrirajte uređaj prema dolje opisanom postupku.

Obavezno držite olovku u istom položaju prvih pet sekundi dok kalibrirate prvu i drugu točku.

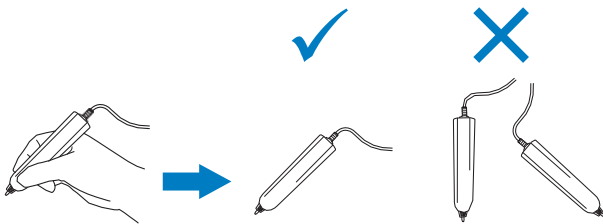

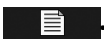
1 Pritisnite 

2 Na zaslonu za podešavanje odaberite stranu 3.

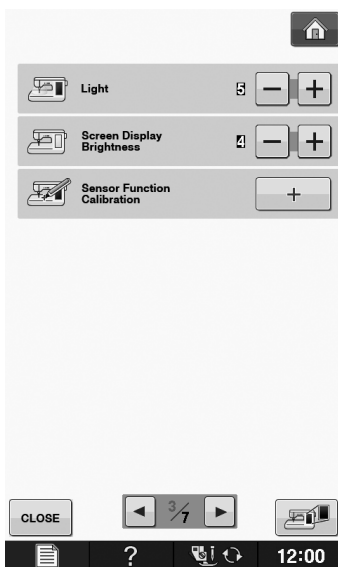

3 Priklijučite senzorsku olovku na vaš stroj, pa pritisnite 

→ Prikazuje se zaslon za kalibriranje olovke.

4 Najprije senzorskom olovkom dodirnite zelenu točku na poklopcu ubodne ploče.

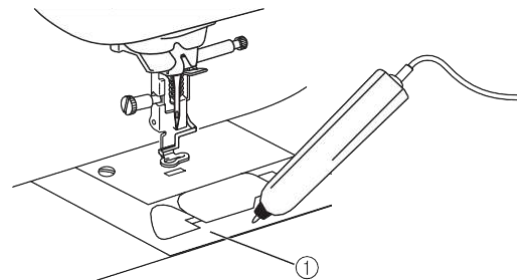
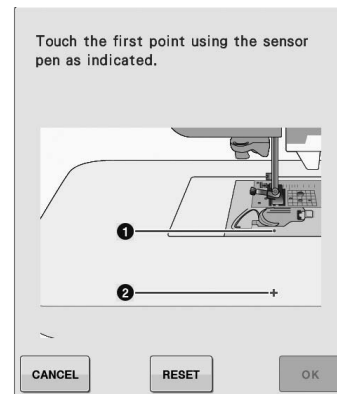

① Poklopac ubodne ploče

5 Dodirnite drugu točku u središtu križne oznake senzorskom olovkom.

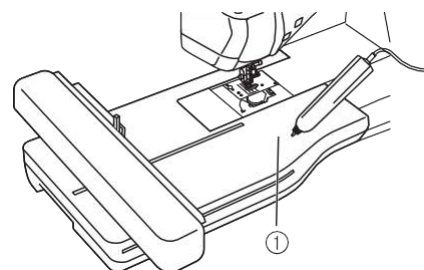
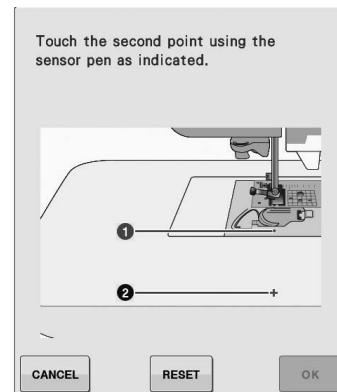

① Vezna jedinica

- 6 Pritisnite **OK** za dovršetak kalibracije. Za ponovnu kalibraciju s olovkom na senzoru, pritisnite prvu točku, a zatim prijeđite na korak broj 5.

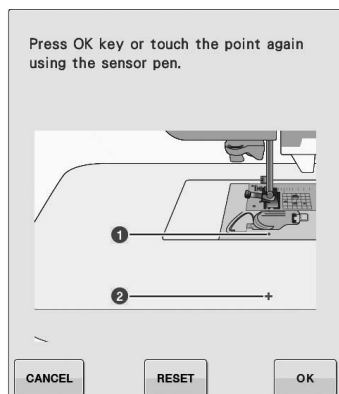

- * Pritisnite **CANCEL** ako se želite vratiti na početni zaslon.
- * Pritisnite **RESET** da ponovno nastavite s postupkom kalibracije.

KORIŠTENJE FUNKCIJA SENZORA U NAČINU "VEZENJE" / "UREĐIVANJE UZORAKA"

Prije korištenja senzorske olovke, pročitajte odjeljke "Vezenje" i "Uređivanje uzoraka", upoznajte se s funkcijama stroja.

Određivanje položaja uzorka pomoću senzorske olovke

Možete koristiti senzorsku olovku da odredite željeni položaj uzorka za vezenje. Ovu funkciju možete koristiti u načinu "Vezenje" ili u načinu "Uređivanje uzoraka". Dolje opisani postupak izvodi se u načinu "Vezenje".

Ako se pojavi poruka "Ruka jedinice za vezanje se pomaknula". Držite ruke podalje od jedinice za vezenje, uvjerite se da je bezbjedno nastaviti rad i tek onda pritisnite OK.

1 Uključite stroj.

2 Pritisnite  (Vezenje)/

 (Uređivanje uzorka)

3 Odaberite kategoriju uzorka koji želite izvesti.

4 Na zaslonu za izbor uzorka, pritisnite sliku željenog uzorka.

5 Pritisnite .

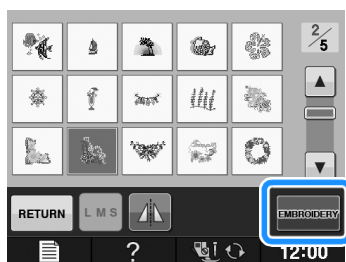

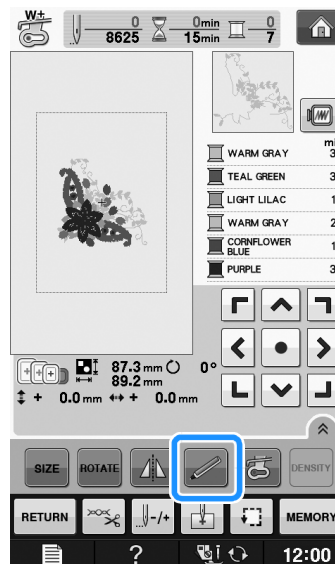

6 Postavite tkaninu u okvir za vez, zatim namjestite jedinicu za vez.

7 Pritisnite .

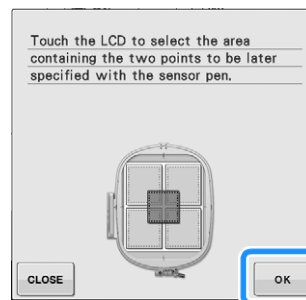

→ Odaberite željeni položaj uzorka i pritisnite . Poslije toga na zaslonu će se prikazati poruka kao što je prikazano na slici.



8 Pritisnite .

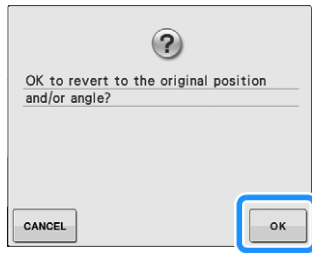

→ Prikazuje se zaslon za odabir položaja uzorka.

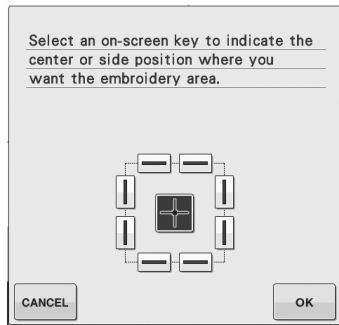

9 Odaberite na ekranu određeni položaj uzorka.

* Da biste poravnali rub uzorka s uzorcima ili oznakom na tkanini, odaberite Poravnaj s rubom. Ako je navedeno središte uzorka za vez, odaberite središnje poravnanje.

■ Odabir položaja uzorka u odnosu na rub uzorka

1 Na slici  na zaslonu, pritisnite rub koji će poslužiti kao referenca za određivanje položaja uzorka.

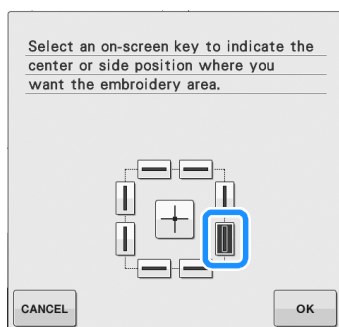

2 Pritisnite .

3 Dodirnite senzorskom olovkom točku na tkanini koja odgovara kutu na slici tkanine na zaslonu.

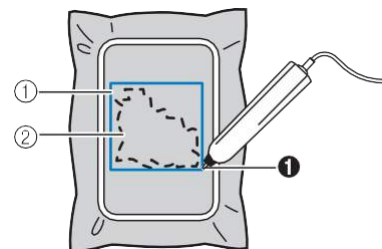
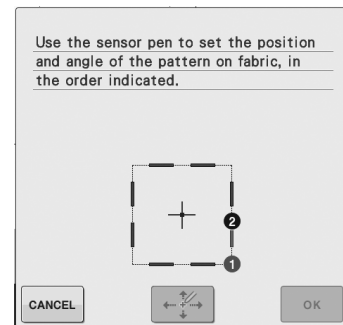

- ① Kvadrat ruba uzorka
- ② Položaj uzorka

4 Upotrijebite senzorsku olovku da dodirnete točku na tkanini koja odgovara kutu na slici tkanine na zaslonu.

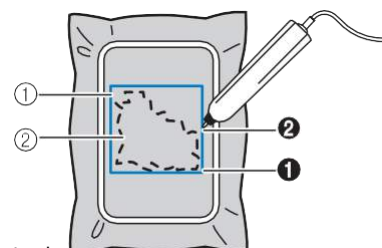
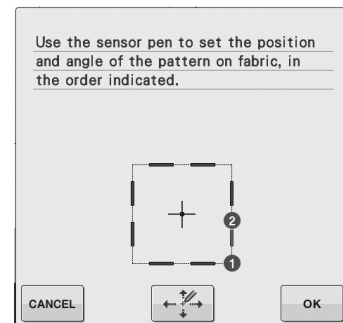

- ① Kvadrat ruba
- ② Položaj uzorka

5 Pritisnite  da prilagodite položaj.
→ Ako nije potrebno prolaziti ovaj položaj, nastavite s korakom .

2

- 6 Pritisnite  da pomaknete LED pokazivača na tkanini i prilagodite prvi položaj.

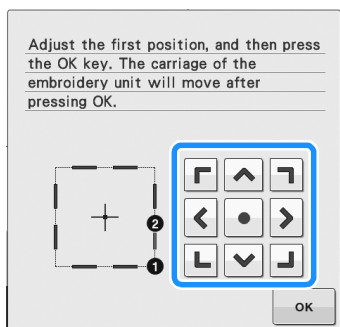

- 7 Pritisnite  da potvrdite odabir.

- 8 Pritisnite  da pomaknete LED pokazivača na tkanini i prilagodite drugi položaj.

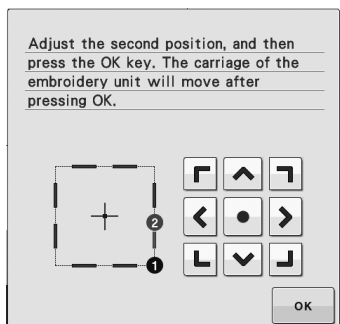

- 9 Pritisnite  da potvrdite odabir.
- 10 Pregled na zaslonu za vezenje mijenja se prema položaju uzorka koji ste naveli.
- 11 Pritisnite gumb start/stop da stroj ponestavi uzorak.

Odabir položaja uzorka u odnosu na središnji položaj

- 1 Pritisnite 

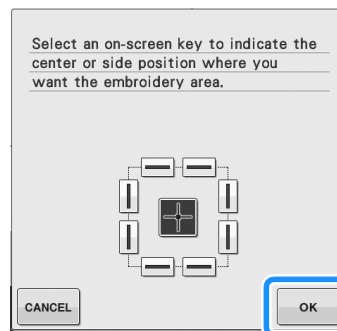

- 2 Senzorskom olovkom dodirnite dvije točke na tkanini koje odgovaraju brojevima u središtu uzorka za vez.

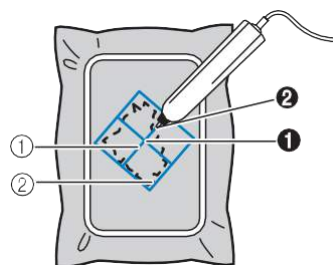
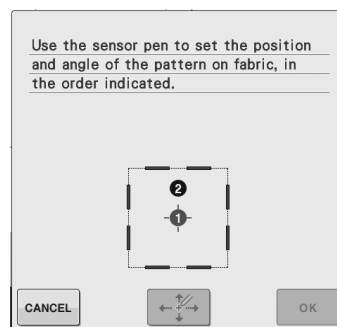

- ① Središte uzorka
② Položaj uzorka

- Pritisnite  da prilagodite položaj.

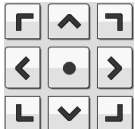
- 4 Pritisnite  da pomaknete LED pokazivača na tkanini i prilagodite prvi položaj.

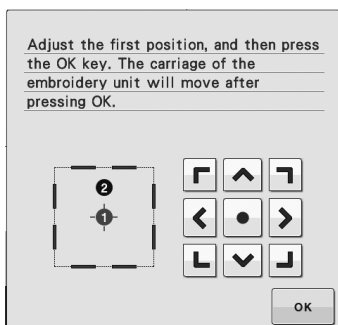

- 5 Pritisnite  da potvrdite odabir.

- 6 Pritisnite  da pomaknete LED pokazivača na tkanini i prilagodite drugi položaj.

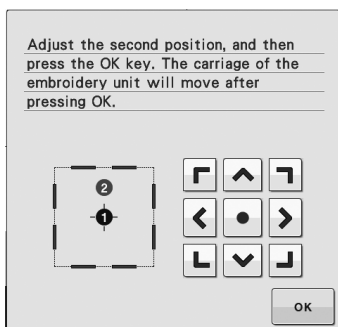

- 7 Pritisnite  da potvrdite odabir.
- 8 Pregled na zaslonu za vezenje mijenja se prema položaju uzorka koji ste naveli.
- 9 Pritisnite gumb start/stop da stroj po nevesti uzorak.



Napomena

Kada koristite senzorsku olovku za određivanje položaja uzorka za vezenje, možda neće biti moguće odrediti željeni položaj uzorka. U tom slučaju, pomaknite okvir za vezenje kako biste poravnali središte uzorka s položajem koji ste naveli LED pokazivačem.



Vezenje

U ovom odjeljku ćete pronaći upute za vezenje uzoraka na ovom stroju.
Broj stranica u ovom odjeljku počinje slovom V.

Slika na zaslonu i ilustracije stroja mogu se razlikovati u nekim državama i regijama.

Poglavlje 1	Vezenje	V-2
Poglavlje 2	Uređivanje uzoraka	V-56

V *Vezenje*

Poglavlje *1* Vezenje

ODABIR UZORKA.....	3
ZASLON ZA VEZENJE	9
PRIPREMA TKANINE.....	11
POSTAVLJANJE OKVIRA ZA VEZENJE	17
ODREĐIVANJE POLOŽAJA UZORKA.....	19
VEZENJE UZORKA	21
PRILAGODBE TIJEKOM VEZENJA.....	26
PRILAGODAVANJE POSTAVKI.....	30
PRILAGODAVANJE UZORKA	36
UPOTREBA FUNKCIJE MEMORIJE.....	44
DODATNE MOGUĆNOSTI.....	51

ODABIR UZORKA

■ Informacija o autorskim pravima

Uzori pohranjeni u memoriji stroja i na karticama za vezenje namijenjeni su isključivo za kućnu upotrebu. Svaka javna uporaba ili korištenje u komercijalne svrhe strogo je zabranjena i suprotna je Zakonu o autorskim pravima.

Veliki broj znakova i ukrasnih uzoraka pohranjen je u memoriji stroja (pogledajte "Kratke upute" za potpuni opis svih uzoraka pohranjenih u memoriji stroja).

Također možete koristiti uzorke s kartica za vezenje (prodaju se zasebno).

Nakon što se stroj uključiti i ruka jedinice za vezenje pomakne u početni položaj, svijetli zaslon kategorije uzorka.

Ako zasvijetli bilo koji drugi zaslon, prvo pritisnite  a zatim poslije toga vam se otvori zaslon za odabir kategorija.

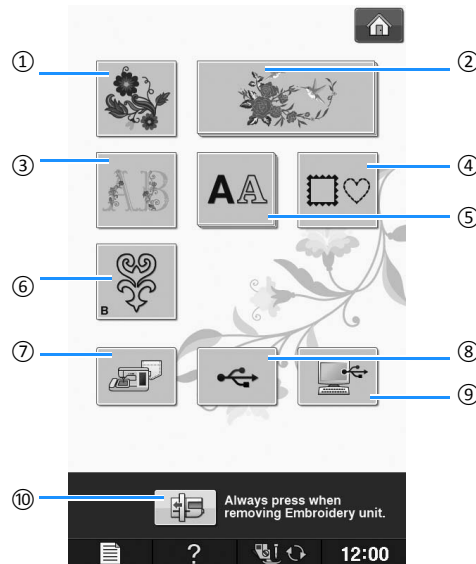

- ① Uzori za vez
Brotherovi ekskluzivni uzori
 - ③ Cvjetni uzori
 - ④ Uzori s okvirima i ukrasima
 - ⑤ Slovni uzorci
 - ⑥ Uzori koji se rade donjim koncem
 - ⑦ Uzori koji su spremnjeni u memoriju stroja
 - ⑧ Uzori koji su spremnjeni u memoriju USB uređaja
 - ⑨ Uzori spremnjeni u memoriju računala
- Gumb za pripremu jedinice za vez

Bilješka

Tipka ispod koje su zasjenjene druge tipke (pod kojom se u stavku nalaze druge slike), kao

na primjer



oznaka da su dostupne potkategorije odabrane glavne kategorije. Da biste uključili zaslon za odabir uzorka, najprije morate odabrati potkategoriju.

Izbor uzorka za vez/Brother ekskluzivnih/slovnih uzorka sa cvjetnim dezenom/za vezenje donjim koncem

- 1 Pritisnite tipku kategorije uzorka koji želi te raditi.

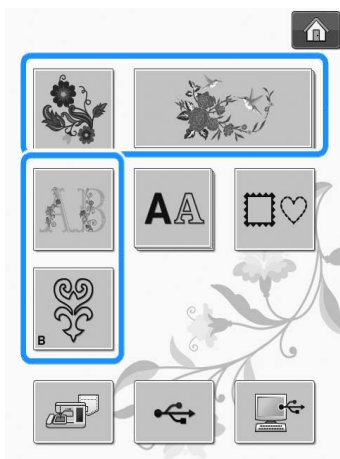

- 2 Pritisnite tipku uzorka koji želi te izvesti.



* Pritisnite za sljedeću stranicu.

* Pritisnite za prethodnu stranicu.

→ Na zaslonu se pojavljuje odabrani uzorak.

- 3 Pritisnite za okretanje uzorka preko okomi te osi.

* Ako pogriješi te prilikom odabira uzorka, pritisnite gumb uzorka koji želi te izvesti i prikazat e se novi odabir.

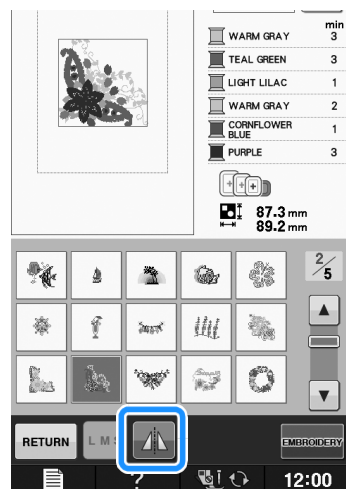

- 4 Pritisnite .

→ Prikazuje se zaslon za vezenje.

- 5 Nastavi te s "Prikaz za vez" na stranici V-9 za po etak vezenja uzorka.

* Za vra anje na prethodni zaslon i odabir drugog uzorka , pritisnite .

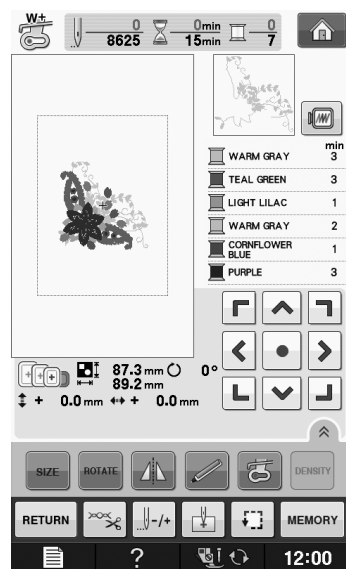

Odabir slovnog uzorka

Primjer: Unos teksta "We Fly".

1 Pritisnite .

2 Pritisnite tipku fonta koji želite upotrijebiti u vezenom motivu.

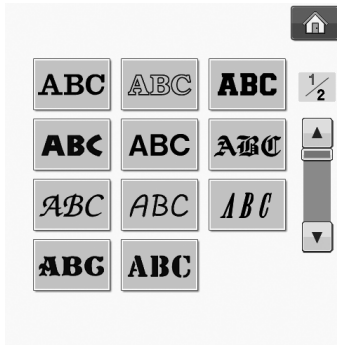

3 Pritisnite jednu od tipki na donjoj slici promjenu zaslona za odabir.



Bilješka

Ako nastavite dodavati znakove nakon što promijenite veličinu fonta, novi znakovi biti dodani u novj veličini.

Nakon što nacrtate uzorak s kombiniranim slovnim uzorcima, ne možete promijeniti veličinu slova.

4 Pritisnite  i zatim unesite slovo "W".



5 Pritisnite  i unesite znak "e".



6 Pritisnite  da unesete razmak.

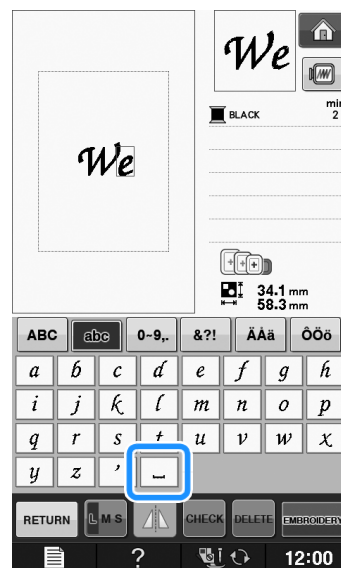

- 7 Ponovno pritisni te **ABC** i unesi te slovo "f".

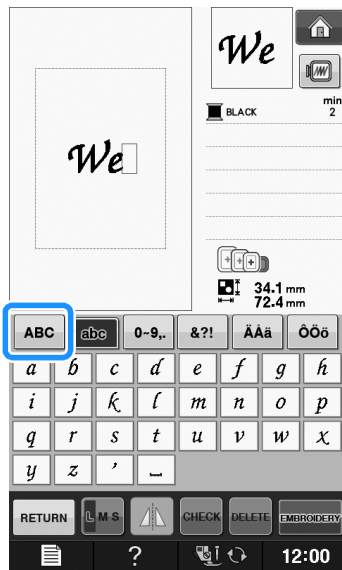

- 8 Pritisnite **abc** pa unesi te slova "l" i "y".



- 8 Pritisnite **EMBROIDERY**.



→ Prikazuje se zaslon za vezenje.

- 10 Nastavi te s "Prikaz za vez" na stranici V-9 za po etak vezenja uzorka.

* Za vraćanje na prethodni zaslon, da odaberete drugi uzorak, pritisnite **RETURN**.

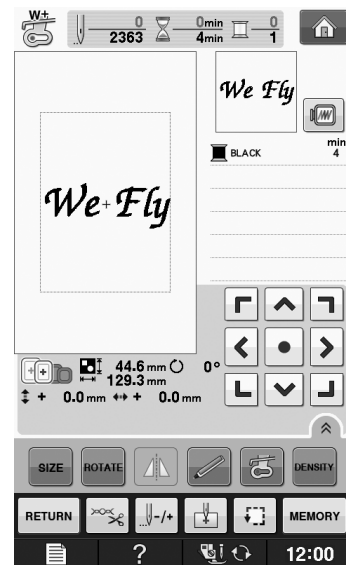

Odabir uokvirenih likova

1 Pritisnite .

2 Dotaknite okvir ili oblik koji želite radi ti.

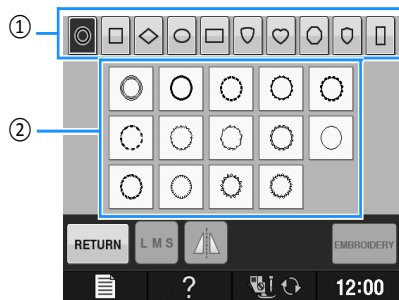

3 Odaberite specifi ni oblik koji želite izvesti.

4 Pritisnite .

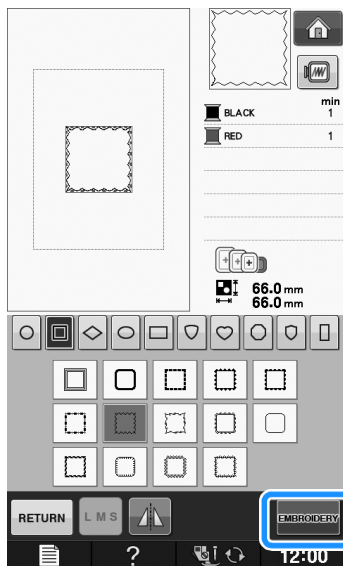

→ Prikazuje se zaslon za vezenje.

5 Nastavite s poglavljem "Prikaz veza" na stranici V-9 za po etak vezenja uzorka.

* Za vraćanje na prethodni zaslon, da odaberete drugi uzorak, pritisnite .

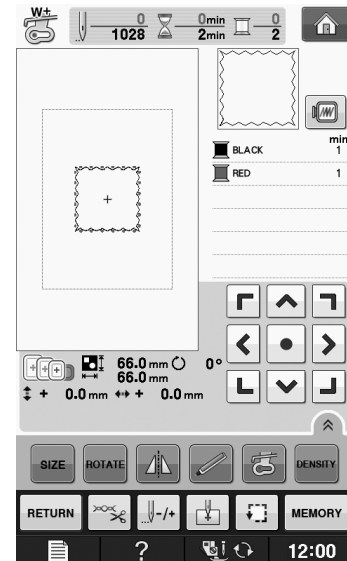

Odabir uzorka sa kartice

■ ita kartica za vezenje (prodaje se zasebno) i USB modul za pisanje *

Koristite samo ita kartica za vezenje namijenjen za korištenje na ovom stroju. Korištenje neovlaštenog ita a kartica za vezenje može uzrokovati kvar ure aja.

Ako ste kupili PE-DESIGN Ver5 ili noviji, PE-DESIGN NEXT, PE-DESIGN Lite, PED-BASIC ili PE-DESIGN PLUS, možete spojiti uklju eni USB modul za pisanje kartica na stroj kao što biste koristili ita i tako preuzeti uzorke.

■ Kartice za vezenje (prodaju se odvojeno)

Koristite samo kartice za vezenje napravljene za ovaj stroj. Korištenje neovlaštenih kartica može uzrokovati kvar ure aja.

Na stroju ne možete koristiti kartice za vezenje kupljene u inozemstvu.

- 1 Uključite i ta kartica za vezenje/USB modul za pisanje kartica na USB izlaz na uređaju.

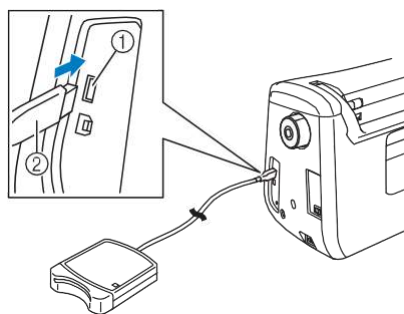

- ① USB ulaz na stroju
② Čitač za kartice

- 2 Ubacite karticu u i ta ili modul za pisanje kartica.

* Umetnite karticu tako da njen ispisani kraj bude okrenut prema gore kako je prikazano.

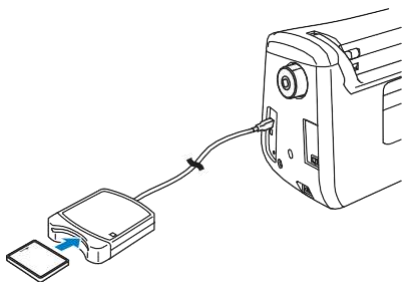

Napomena

Na ovom uređaju ne možete istovremeno koristiti dva i ta a kartica. Ako su umetnuta dva uređaja, stroj će prepoznati samo uređaj koji je prvi umetnut.

- 3 Pritisnite tipku za USB priključak.



→ Na zaslonu se pojavljuju uzorci pohranjeni na kartici.

- 4 Slijedite korake sa stranice V4 da odaberete uzorak.

Odabir uzorka sa USB uređaja/ ili iz raunalaa

Za pozivanje uzoraka s USB uređaja ili raunalaa, pogledajte upute na stranicama V-49 do V-50.

ZASLON ZA VEZENJE

1

Vezenje

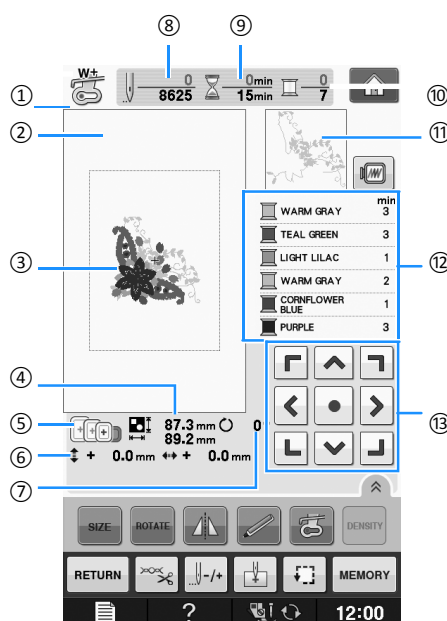

- ① Prikazuje oznaku (šifru) stopice za vez.
Svaki put kada vezete, postavi te odgovaraju u stopicu za vez.
Kada simbol stopice zasvijetli, tada možete po eti raditi.
- ② Prikazuje obrub uzorka za vez na najve em okviru za vez (30 cm x 18 cm (približno 12 in a x 7 in a)).
- ③ Prikazuje pregled odabranog uzorka.
- ④ Prikazuje veli inu odabranog uzorka.
- ⑤ Prikazuje okvire za vezenje koje možete koristiti za odabrani uzorak.
- ⑥ Prikazuje udaljenost uboda od središta (kad pomi ete uzorak).
- ⑦ Prikazuje stupanj rotacije uzorka.
- ⑧ Prikazuje broj uboda u odabranom uzorku i broj ve izvezenih uboda.
- ⑨ Prikazuje vrijeme potrošeno na izradu uzorka.
Vrijeme koje ste potrošili za zamjenu konca nije uklju eno.
- ⑩ Prikazuje broj konca koji treba koristiti za odabrani uzorak i onaj koji trenutno ne koristite.
- ⑪ Prikazuje dio uzorka koji je biti izvezen prvom bojom.
- ⑫ Prikazuje redoslijed promjena boje konca i vrijeme vezenja za svaku boju.
* Prikazano vrijeme je približno vrijeme u kojem e uzorak biti dovršen. Stvarno vrijeme vezenja može biti dulje od prikazanog, ovisno o okviru za vez koji koristite.
- ⑬ Tipke sa strelicama (pogledajte sljede u stranu).

■ Ključne funkcije

Ovim tipkama možete mijenjati veličinu uzorka, rotirati ga, smanjiti, povećati i tako dalje.

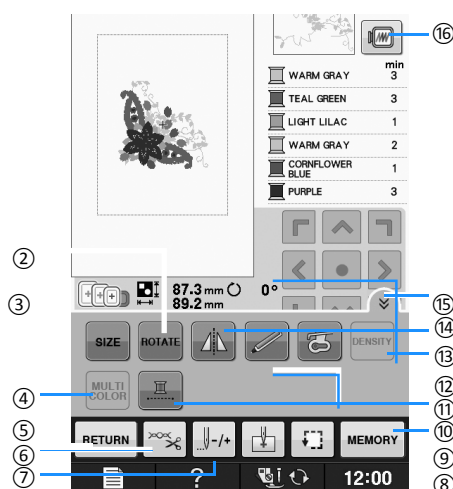

Napomena

Neki postupci ili funkcije nisu dostupni za određene uzorke. Ako je tipka na zaslonu svijetlosiva, ne možete koristiti ovu funkciju ili postupak s odabranim uzorkom.

Br.	Prikaz	Naziv tipke	emu služi	Strana
①		Strelice (●) Tipka za središte	Pritisnite jednu od strelica za pomicanje uzorka u željenom smjeru. Pritisnite središnju tipku za povratak uzorka u središte područja za vezenje.	V-36
②		Rotiraj	Pritisnite kada želite zarotirati uzorak za 1, 10 ili 90 stupnjeva.	V-38
③		Velčina	Pritisnite ovu tipku kad želite promijeniti veličinu uzorka.	V-37
④		Višebojni uzorci	Kad vezete višebojni uzorak, pritisnite ovu tipku za promjenu boje konca svakog obojenog dijela.	V-40
⑤		Vrati se	Pritisnite kada se želite vratiti na kategoriju odabira uzorka.	—
⑥		Odreži/Napetost niti	Pritisnite ovu tipku kada želite podestiti postavke za automatsko rezanje niti, srednje rezanje niti ili napetost konca. Ove se funkcije automatski postavljaju.	V-32 do V-32
⑦		Naprijed/natrag	Pritisnite ovu tipku za pomicanje igle naprijed-natrag duž uzorka. Korisno je ako se konac prekine tijekom vezenja ili ako želite započeti ispod etka.	V-27 do V-29
⑧		Provjera	Pritisnite ovu tipku za provjeru položaja uzorka. Okvir za vez se pomiče u željeni položaj kako biste mogli provjeriti ima li dovoljno mjesta za vezenje uzorka.	V-19
⑨		Točak po etnog uboda	Pritisnite ovu tipku da pomaknete po etnu točku uboda tako da možete poravnati po etnu točku uboda s položajem uzorka.	V-36
⑩		Memorija	Pritisnite ovu tipku kad želite spremiti uzorak u memoriju stroja ili na USB uređaj.	V-45 do V-47
⑪		Neprekidno vezenje	Pritisnite ovu tipku kad želite izvesti uzorak u samo jednoj boji.	V-43
⑫		LED pokazivač	Ovom tipkom uključujete LED pokazivač.	Osnovni postupci
⑬		Gustoća	Pritisnite ovu tipku kad želite promijeniti gustoću vezenja.	V-40
⑭		Slika u zrcalu	Pritisnite kad želite dobiti sliku u zrcalu od željenog uzorka.	V-39
⑮		Funkcijska strana	Pritisnite za prikaz svih tipki na određenom zaslonu.	V-40
⑯		Pregled	Pritisnite da vidite pregled slika uzorka.	V-20

PRIPREMA TKANINE

⚠ POZOR!

- Koristite tkanine debljine manje od 3 mm (približno 1/8 inča). Upotreba tkanina debljih od 3 mm (približno 1/8 inča) može prouzročiti pucanje igle.
- U slučaju da radite vez na ručniku od debljeg frotira, savjetujemo da na gornju površinu ručnika postavite komad stabilizatora topivog u vodi. Ovo će pomoći da se smanji tekstura ručnika i postigne bolji rezultat.

Postavljanje ljepljive podloge na tkaninu (lijepi se glačalom)

Za najbolje rezultate vezenja uvijek upotrijebite materijal za glačanje i stabiliziranje tkanine. Preporučujemo upotrebu flizelina koji glačalom zalijepi na stražnju stranu tkanine.

Kada koristite tkanine koje se ne mogu glačati (kao što su frotirne tkanine ili tkanine koje imaju petljice koje se šire kada se izglaju) ili na mjestima na kojima je glačanje teško, postavite materijal za stabilizaciju ispod tkanine, pa ih zajedno ubacite u okvir za vez ili upotrijebite stabilizator topiv u vodi.

⚠ POZOR!

Uvijek koristite stabilizirajući materijal prilikom ukrašavanja rastezljivih, pretankih tkanina i grubih tkanina, kao i onih koje uzrokuju skupljanje motiva. U suprotnom, igla se može slomiti i prouzročiti ozljede. Ako ne upotrijebite stabilizacijske materijale, vaš projekt može završiti loše.

- 1 Površina materijala za stabilizaciju treba biti veća od površine tkanine na kojoj radite vez.

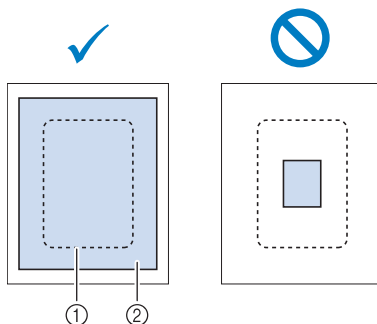

- 1 Velikina okvira za vez
- 2 Velikina stabilizacijskog materijala

- 2 Pregledajte flizelin (ili neki drugi materijal za stabilizaciju) na stražnju stranu tkanine.

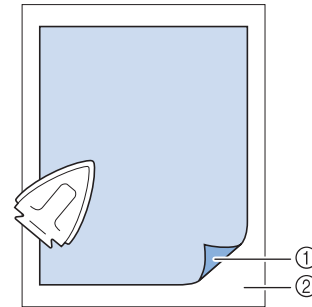

- 1 Ljepljiva strana stabilizatora
- 2 Stražnja strana tkanine

1

Vezenje

📖 Bilješka

- Bilo da radite vez na tankim tkaninama poput organdina ili batista ili na tkaninama jače teksture, poput prugastog baršuna, uvijek koristite stabilizator topiv u vodi (prodaje se zasebno). Stabilni materijal topljiv u vodi potpuno će se otopiti i vašem projektu dati ljepši završetak.



Postavljanje tkanine u okvir za vez

■ Vrste okvira za vez

Vrste i brojevi okvira mogu se razlikovati u odnosu na zemlju ili regiju.

1

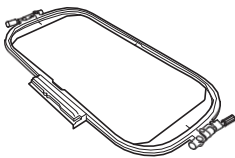
Vezenje

Jako veliki	Veliki	Srednji
		
Područje za vezenje 30 cm × 18 cm (cca. 12 inča × 7 inča)	Područje za vezenje 18 cm × 13 cm (cca. 7 inča × 5 inča)	Područje za vezenje 10 cm × 10 cm (cca. 4 inča × 4 inča)
Koristite ovaj okvir kada vezete povezane ili kombinirane uzorke ili kada vezete velike uzorke.	Koristite ovaj okvir za vezenje uzoraka od približno 10 x 10 cm i 18 x 13 cm (približno 7 inča x 5 inča).	Koristite ovaj okvir za vezenje uzoraka manjih od 10 cm x 10 cm (cca. 4 inča x 4 inča).

Također možete koristiti druge okvire za vez koji su prikladni za korištenje na ovom stroju. Prilikom odabira okvira koji se ne pojavljuju na zaslonu, provjerite veličinu područja za vezenje na okviru za vezenje. Provjerite kod svog ovlaštenog Brother distributera je li okvir kompatibilan s vašim uređajem. Odaberite okvir koji odgovara veličini uzorka. Dostupne opcije okvira pojavljuju se na LCD zaslonu.

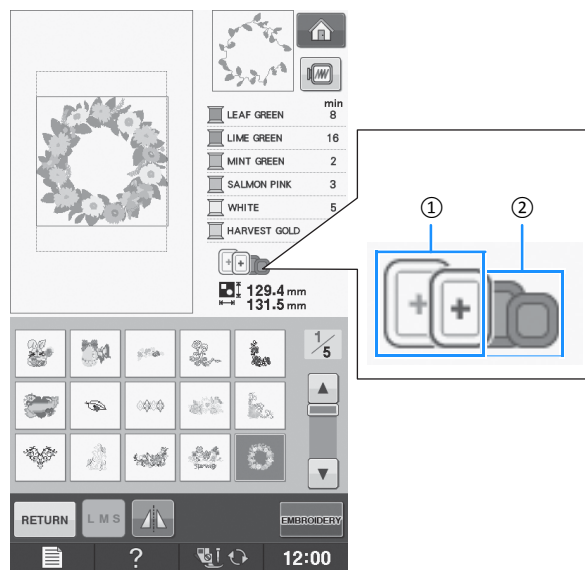

- ① Označeno: možete upotrijebiti
- ② Osjenčeno: ne možete upotrijebiti

⚠ POZOR

Ako koristite premali okvir, stopica može udariti u okvir tijekom vezenja, slomiti se ili oštetiti.

■ Postavljanje tkanine



Napomena

Ako je tkanina slabo pri vrš ena za okvir, uzorak koji radite bit će loše kvalitete. Umetnite tkaninu u okvir na ravnoj površini i pažljivo je razvudite, pazite da okvir ne olabavi i da ne pomi ete unutarnji okvir. Slijedite dolje navedene korake.

- 1 Podignite i olabavite vijak na okviru za vez i odvojite unutarnji i vanjski okvir.

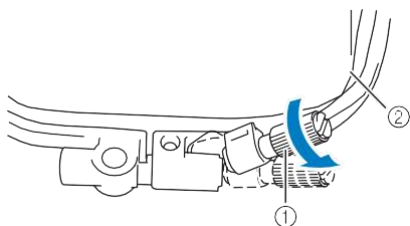

- ① Vijak za pričvršćivanje
② Unutarnji okvir

- 2 Postavite tkaninu sa stabilizatorom okrenutim prema gore na vanjski okvir.

Pripazite da se trokut na jednom okviru poklopi s trokutom na drugom okviru.

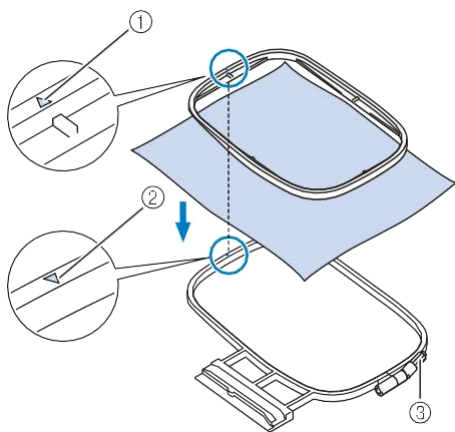

- ① Oznaka △ na unutarnjem okviru
② Oznaka ▽ na vanjskom okviru
③ Vijak za pričvršćivanje

- 3 Lagano zategnite te montažni vijak na okviru i rukom uklonite sve nabore na tkanini povla enjem rubova i kutova. Nemojte popuštati i otpuštati montažni vijak.

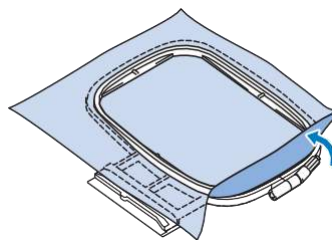

- 4 Pri tegnite vijak za podešavanje, dok ru no zatežete tkaninu preko okvira. Kad tapnete tkaninu prstom, ona bi trebala proizvesti zvuk poput bubnja.

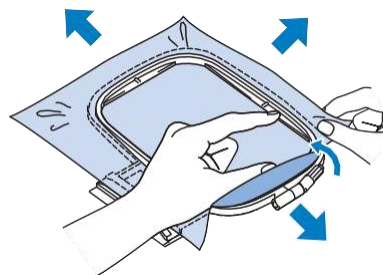

* Prije nego što po nete vrsti, provjerite jesu li vanjski i unutarnji okvir u istoj ravnini.

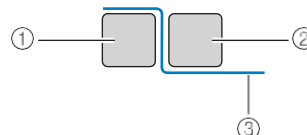

- 1 Vanjski okvir
2 Unutarnji okvir
3 Tkanina

- 5 Vratite vijak u prvobitni položaj, zavr u i ga u obratnom smjeru.

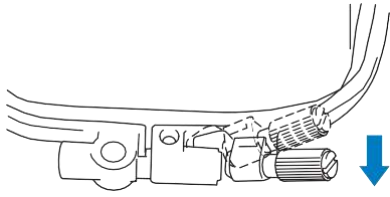

Bilješka

Vijak možete zavrtnuti i odvrtati priloženim odvijačem.

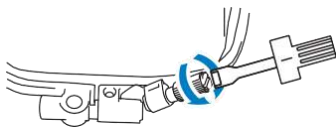

■ Korištenje lista za vez

Kada želite napraviti uzorak na određenom mjestu na tkanini, koristite pomoćni papir za vezenje i stavite ga u okvir za vezenje.

- 1 Označite krojačkom kredom područje tkanine na kojem želite napraviti vez.

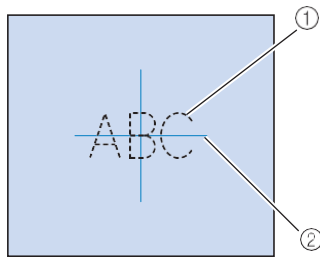

- 1 Uzorak za vezenje
2 Oznaka

- 2 Postavite papir za vezenje na unutarnji okvir. Poravnajte oznaku na tkanini s pomoćnim linijama na papiru za vezenje.

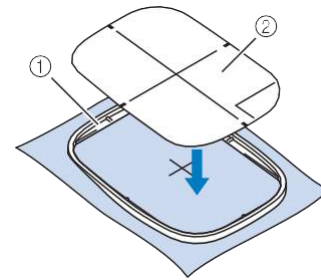

- 1 Unutarnji okvir
2 Pomoćne linije na papiru

- 3 Pažljivo zategnite tkaninu da ostane napeta i bez nabora, a zatim gurnite unutarnji okvir u vanjski okvir.

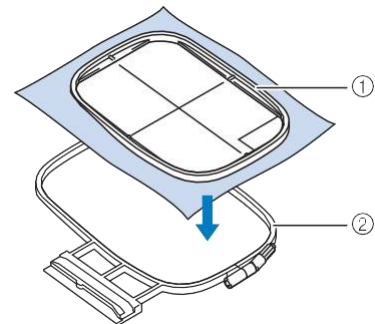

- 1 Unutarnji okvir
2 Vanjski okvir

- 4 Odstranite pomoćni papir za vezenje.

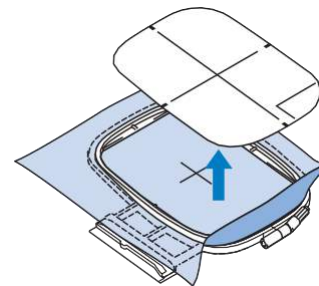

Vez na sitnim komadima ili uz rubove tkanine

Kada vezete male komade tkanine koji se ne mogu pri vrstiti na okvir za vezenje, upotrijebite osnovni materijal za dodatnu potporu tkanini. Predlažemo korištenje stabilizatora za vez.

■ Vezenje malih komada tkanine

Zalijepite mali komad tkanine za ve i ljepljivom trakom ili je zalijepite kroja kim ljepljom u spreju. Ako ne želite koristiti ljepljivo, profircajte stabilizator na tkaninu.

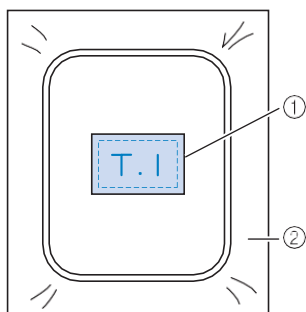

- ① Tkanina
- ② Stabilizator

■ Vezenje rubova i kutova

Zalijepite mali dio tkanine za ve i ljepljivom u spreju. Ako ne želite koristiti ljepljivo, profircajte stabilizatorna tkaninu.

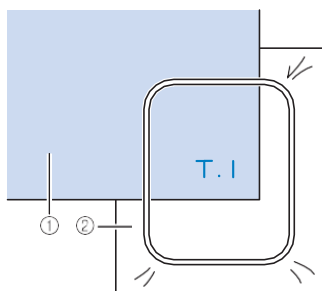

- ① Tkanina
- ② Stabilizator

■ Vezenje traka i vrpca

U vrstite traku ili vrpca ljepljivom trakom ili je zalijepite kroja kim ljepljom u spreju.

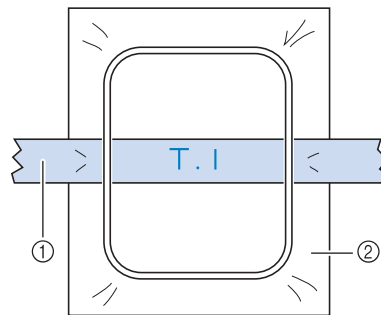

- ① Traka ili vrpca
- ② Stabilizator

PRI VRŠ IVANJE OKVIRA ZA VEZ

**Bilješka**

- Namotajte konac na špulicu prije nego pri vrstite okvir za vez, pažeći da koristite preporu eni konac.

1 Podignite polugu i podignite stopicu.

2 Dok lagano držite ručicu na držaču u okviru ulijevo, poravnajte dva klina na držaču u okviru za vez s držačima na samom okviru, a zatim pritisnite okvir u držač dok ne klikne na svoje mjesto.

Držite ručicu ulijevo (u smjeru strelice).

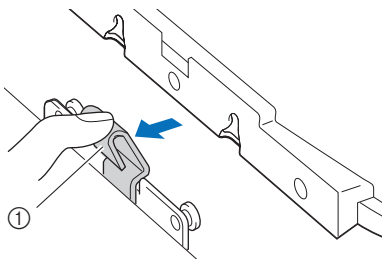

1 Ručica

Gurnite prednji nosač u udubljenje obilježeno brojem 1 dok ne sjedne na svoje mjesto.

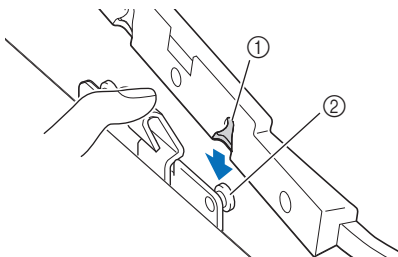

- 1 Prednji nosač
- 2 Prednji klin

Gurnite klinove u za to odgovarajuće otvore, onako kako je prikazano na slici.

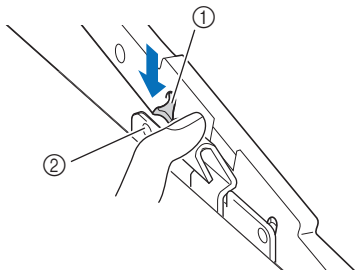

- 1 Stražnji nosač
- 2 Stražnji klin

**Bilješka**

- Obavezno umetnite oba klina. Ako je umetnut samo jedan, motiv ne će biti dobro izvezen.
- Pazite da jezičak na okviru za vez legne u udubljenje na ručici.

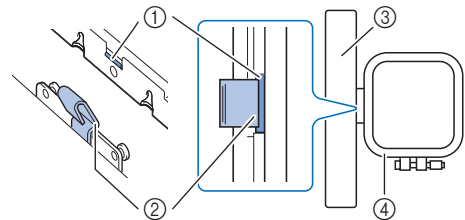

- 1 Jezičak na okviru
- 2 Udubljenje na ručici
- 3 Nosač jedinice za vez
- 4 Okvir za vez

Jezičak (1) pravilno stoji u udubljenju (2) ispod ručice.

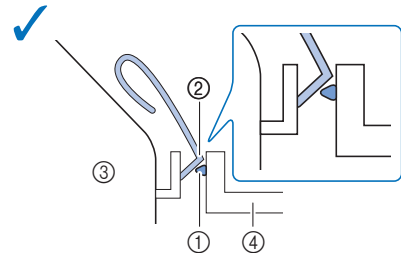

Jezičak (1) ne stoji pravilno u udubljenju (2) ručice.

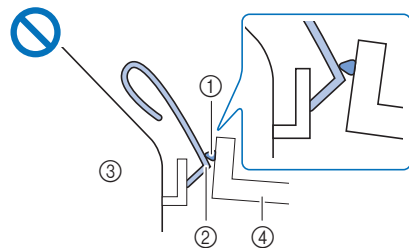

- 1 Jezičak na okviru za vez
- 2 Udubljenje u ručici
- 3 Nosač jedinice za vez
- 4 Okvir za vez

⚠ POZOR!

Veoma je važno ispravno postaviti okvir, jer u suprotnom igla može udariti u njegov rub, slomiti se i prouzročiti ozljedu.

■ Uklanjanje okvira za vez

- 1 Podigni te polugu i podignete stopicu.
- 2 Gurni te ručicu na držaču u okviru ulijevo, malo podigni te stražnji pa prednji dio okvira da oslobodi te klinove i zatim ga ukloni te.

Držite ručicu ulijevo (u smjeru strelice).

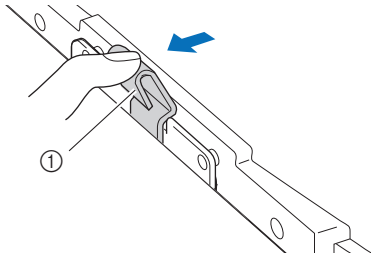

1 Ručica

Oslobodite stražnje nosače iz njihovih ležišta.

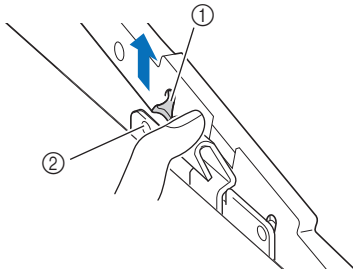

1 Stražnji nosač
2 Stražnji klin

Oslobodite prednje nosače iz njihovih ležišta.

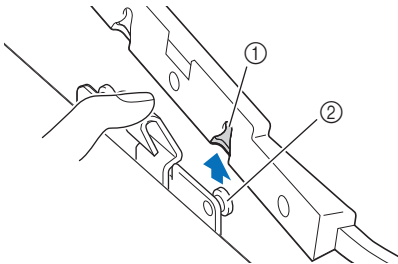

① Prednji nosač
② Prednji klin

! POZOR!

Pazite da ne udari te prstom u iglu dok uklanjate okvir da se ne biste ozlijedili.

POTVR IVANJE POLOŽAJA UZORKA

Uzorak se obično postavlja u sredinu okvira za vez. Međutim, ako motiv treba repositionirati radi boljeg postavljanja na odjeću, možete provjeriti njegov izgled prije nego što započnete s radom.

Provjera položaja uzorka

Okvir za vez se pomjera i prikazuje položaj motiva. Pažljivo gledajte u okvir da budete sigurni da će motiv biti izvezen na pravom mjestu.

1 Pritisnite .

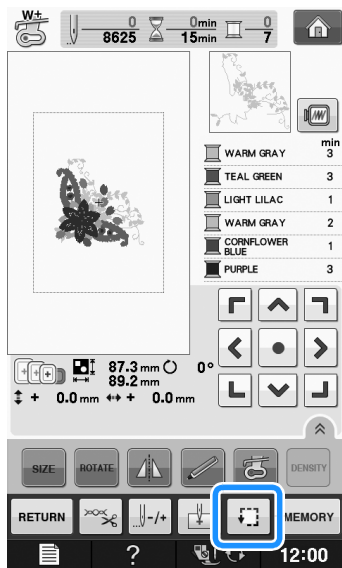

→ Prikazuje se naredni zaslon.

2 Izmeđuju ponuđeni strelica, pritisnite onu koja vam je potrebna za provjeru položaja uzorka.

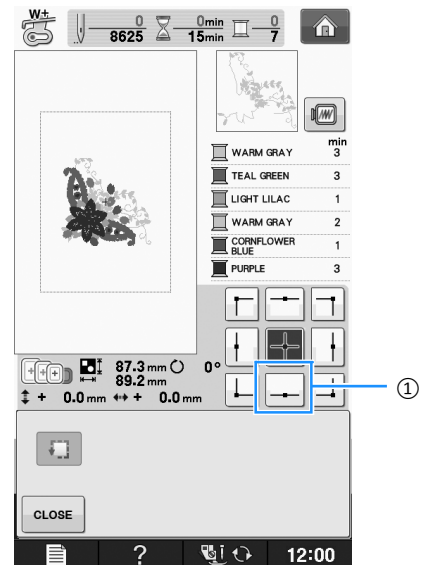

① Izbrani položaj
→ Iгла se pomiče na izabrano mjesto na uzorku.

Savjet

- Da biste vidjeli cijeli vez, pritisnite tipku  i prikazat će vam se cijela površina veza.

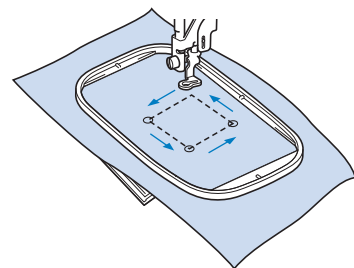

⚠ POZOR!

- Uvjerite se da je igla podignuta kada se okvir za vez pomakne. Ako je igla spuštена, može se slomiti i prouzročiti ozljedu.

3 Pritisnite .

1

Vezenje

Pregled uzorka

1 Pritisnite 

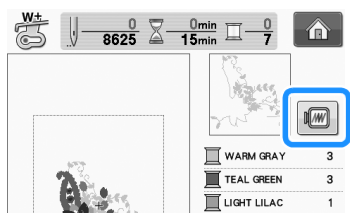

→ Prikazuje se slika uzorka kako e izgledati na koncu vezenja.

2 Pritisnite  da odaberete okvir koji e koristiti.

- * Okviri prikazani sivom bojom ne mogu se koristiti.
- * Pritisnite  da pove ate sliku uzorka.
- * Uzorak e biti izvezen na na in kako je prikazano na donjem zaslonu.



3 Pritisnite  da se vratite na po etni zaslon.

VEZENJE UZORKA

Kvalitetni rezultati vezenja

Mnogo imbenika treba uzeti u obzir ako želimo postići kvalitetan proizvod prilikom vezenja. Dva važna imbenika su korištenje ispravnog stabilizatora (vidjeti stranicu V-11) i ispravna montaža tkanine u okvir (vidi stranicu V-13). Druga dva važna faktora su odabir prave igle i konca koji koristite. Pogledajte donju tablicu za informacije o odgovarajućim kombinacijama.

Konac	Gornji	Za postizanje kvalitetnih rezultata, koristite samo konac koji je namijenjen za upotrebu na vašem stroju.
	Donji	Koristite konac za vezenje namijenjen za uporabu na ovom stroju.



Bilješka

Ako koristite konce koji nisu navedeni u ovim uputama, rezultat vezenja možda neće biti onakav kakav ste očekivali.

Napetost konca možete prilagoditi pomoću vijaka na unaku. Priloženi unak može biti različitog izgleda ovisno od modela stroja. Za više pojedinosti o unacima, pogledajte donju tablicu.

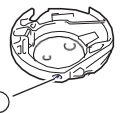
<p>unak za šiva i stroj i za stroj za vezenje</p>  <p>① Standardni unak (zelena oznaka na vijku) Može se dobiti i zamjenski unak (bez oznake u boji na vijku)</p>	<p>Standardni unak (sa zelenom oznakom na vijku) je originalno namješten na stroj i ima na vijku zelenu oznaku.</p> <p>Može i zamjenski unak (bez oznake na vijku) postavlja se s većom napetosti za konac, za vez s nitima različitih debljina i za različite tehnike vezenja. Ova unak je označen tamnom oznakom unutar kućišta.</p> <p>Po potrebi možete podesiti vijak na ovom kućištu (vidi stranicu V-31).</p>
<p>unak za stroj za vezenje</p>  <p>① unak (bez obojenog vijka)</p>	<p>Ovaj unak (bez oznake boje na vijku) je montiran na stroj. Predlažemo da koristite preporučeni priloženi konac za vezenje s donjim koncem. Po potrebi možete podesiti vijak na ovom kućištu (vidi stranicu V-31).</p>

⚠ POZOR

Kad radite vez na velikim komadima (kao što su jakne ili debele tkanine), ne dopustite da tkanina visi preko ruba radne površine. Jedinica za vez neće se moći ravnomjerno pomicati i okvir za vezenje može udariti u iglu, slomiti je ili uzrokovati oštećenje. Postavite tkaninu tako da ne visi preko radne površine ili je držite kako biste spriječili da visi preko ruba.



Napomena

- Prije nego što požete raditi, provjerite ima li dovoljno konca na špulici. Ako vam ponestane konca u sredini vezenja, morat ćete namotati donji konac na špulicu tijekom procesa vezenja.
- Prilikom vezenja pazite da ne udarite jedinicu za vezenje rukom ili nekim predmetom. To može uzrokovati slabo taloženje uzorka.

■ Poklopac ubodne ploče za vezenje

U nekim okolnostima, ovisno o vrsti tkanine, stabilizatora ili konca koji koristite, donji konac se može zapetljati. U tom slučaju postavite isporučeni poklopac tako da umetnete oba jezika na dnu poklopca u otvor na ploči, kao što je prikazano na donjoj slici.

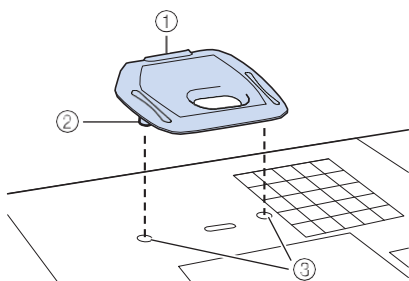

- 1 Utor
- 2 Jezik
- 3 Otvori na ubodnoj ploči

Kako biste uklonili poklopac za vezenje, posegnite noktom u utor i podignite poklopac prema gore.

⚠ POZOR

- Prilikom postavljanja poklopca na ubodnu ploču, pritisnite poklopac prema dolje. Ako poklopac nije pravilno postavljen, igla se može slomiti.

Vezenje uzorka

Primjer:

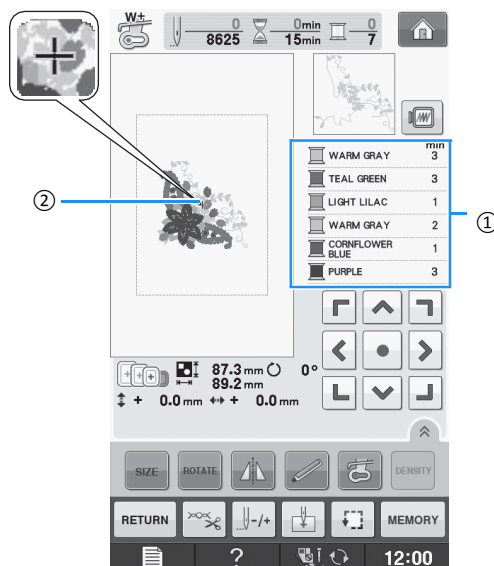

- ① Redoslijed boja konca pri vezenju
- ② Kursor



Bilješka

- [+] kursor se pomiče preko uzorka i pokazuje koji je dio uzorka u izradi.

①

Provodite konac za prvu boju u stroj. Provodite konac kroz otvor na stopici, povucite kraj konca i zatim ga lagano držite lijevom rukom.

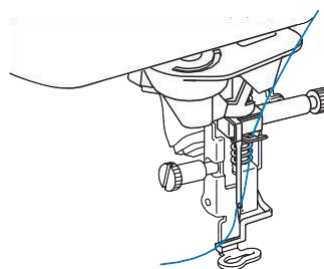

2 Spusti te stopicu, a zatim pritisni te gumb "Start/stop" za po etak vezenja. Nakon 5-6 bodova ponovno pritisni te gumb "Start/stop" da biste zaustavili stroj.

3 Odreži te višak konca na kraju šava. Ako se on nalazi ispod stopice, podigni te je i zatim odreži te višak konca.

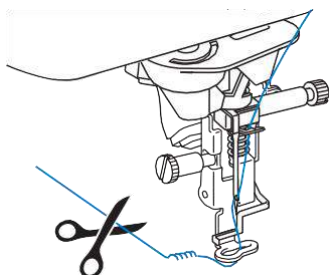

4 Pritisni te start/stop gumb da zapo nete vez.

im jedna boja bude izvezena, stroj se zaustavlja s dva-tri oja avaju a boda. Ako je uklju ena opcija automatskog rezanja konca, konac e biti odrezan.



Bilješka

• Ako je konac ostao na po etku šava, može se dogoditi da ga prešijete, što e biti vrlo teško ispraviti kad završite s vezenjem dijelog motiva. Prereži te nit na po etku.

5 Ukloni te prvi konac i postavi te sljede i.

6 Ponovi te isti postupak sa svim preostalim bojama konca.

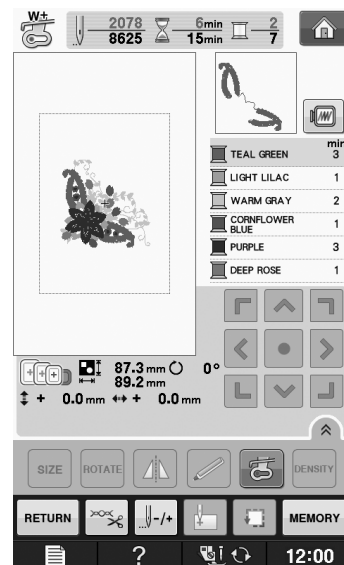



→ Kad završite s vezenjem svih boja, na zaslonu e se pojaviti odgovaraju a obavijest. Pritisni te OK da se vrati te na po etni zaslon.

IZRADA APLIKACIJA

Vež uzoraka sa aplikacijama

Kada se prikaže zaslon za vež aplikacija

-  (MATERIJAL ZA APLIKACIJU),
-  (Položaj APLIKACIJE) ili
-  (APLIKACIJA), slijedite dolje prikazane korake:

1. Izrada same aplikacije
- ↓
2. Šivanje položaja aplikacije na osnovnu tkaninu
- ↓
3. Ljepljenje aplikacije na osnovnu tkaninu
- ↓
4. Izrada ostatka uzorka

Potrebni materijal:

- Tkanina za aplikaciju
- Tkanina za osnovu aplikacije
- Materijal za stabilizaciju
- Kroja ko lje pilo
- Konac za vez



Bilješka

Ako se gornji simboli pojave na popisu boja, to ni nazivi i brojevi boja konca koje se koristi ti ne e se pojaviti. Odaberite boje konca u odnosu na boju aplikacije.

1. Izrada aplikacije

- 1 Izaberite željenu aplikaciju, zatim pređite u režim rada za veženje, kako je prikazano na slici.

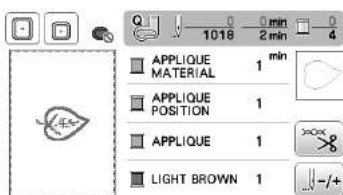

- 2 Pri vrstite materijal za stabilizaciju na stražnju stranu tkanine sa aplikacijom.

Ubađite tkaninu u okvir za vež, a zatim prikajte okvir za na jedinicu za vež.

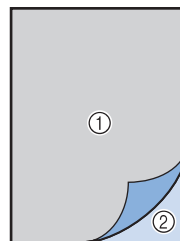

- ① Materijal za aplikaciju (pamuk, filci sli no)
- ② Flizelin ili neki drugi materijal za stabilizaciju

- 3 Uvedite konac za vež u stroj, spustite polugu stopice, a zatim pritisnite tīpku „start/stop“ da biste obradili izrezani dio aplikacije.

→ Po svršetku šivanja obrisa aplikacije, stroj se zaustavlja.

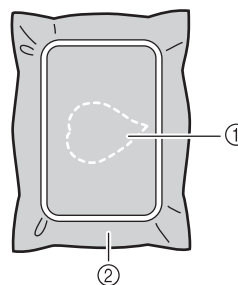

- ① Obris aplikacije
- ② Materijal za aplikaciju

- 4 Izvadite tkaninu iz okvira za vež, zatim pažljivo izrežite aplikaciju.

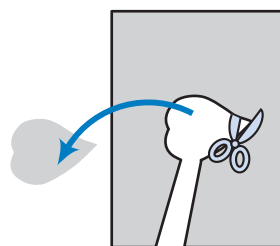

Bilješka

- Ako izrežete aplikaciju duž unutarnje linije, možda ne e biti pravilno pri vršenju na tkaninu. Stoga pažljivo izrežite aplikaciju duž linije rezanja.
- Nakon što izrežete aplikaciju, pažljivo uklonite konac

2. Prišivanje aplikacije na osnovnu tkaninu

- 1 Pri vrstite materijal za stabilizaciju na stražnju stranu tkanine aplikacije. Ubadite tkaninu u okvir za vez, a zatim pri vrstite okvir na jedinicu za vez.
- 2 Uvedite konac u stroj, spustite stopicu i pritisnite gumb start/stop da biste prišli položaj aplikacije.

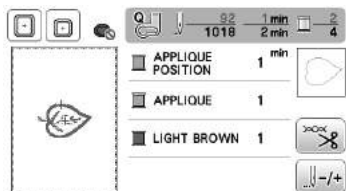

→ Nakon što završi sa šivanjem položaja aplikacije, stroj se zaustavlja.

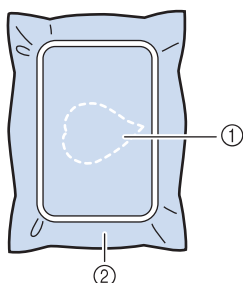

- 1 Položaj aplikacije
- 2 Osnovni materijal

- 3 Uklonite okvir za vez sa jedinice za vez.



Bilješka

- Ne uklanjajte osnovnu tkaninu iz okvira sve dok se šivanje ne završi.

3. Ljepljenje aplikacije na osnovnu tkaninu

- 1 Nanesite tanak sloj ljepila na pozadinu aplikacije, pa je zalijepite u okvir obrisa koji ste napravili u koraku 2.

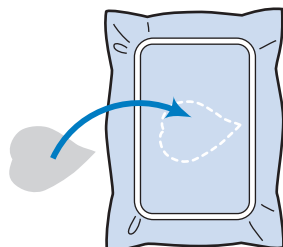

Bilješka

- Ako aplikacija nije dobro zalijepljena za osnovnu tkaninu, može se podići i sa tkanine u toku šivanja, što dovodi do pogrešnog poravnanja i lošeg rezultata.
- Ako nemate kroja ko ljepilo ili jednostavno ne volite tu metodu, profirajte aplikaciju za osnovnu tkaninu.
- Ako koristite tanku tkaninu za aplikaciju, ojačajte je tako što ćete na nju glačalom naljepiti flizelin. Glačalo možete upotrebiti i za prišivanje aplikacije na mjesto primjene.
- Prije nego što pri vrstite aplikaciju na osnovnu tkaninu, nemojte uklanjati tkaninu iz okvira za vez.

- 2 Nakon što ste pri vrstili aplikaciju na osnovnu tkaninu, pri vrstite okvir za vez na stroj. Uvedite konac za vez u stroj, spustite polugu stopice, zatim pritisnite tipku „start/stop“ da biste sašili aplikaciju.

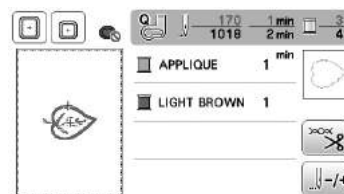

→ Po svršetku prišivanja aplikacije na osnovnu tkaninu, stroj se zaustavlja.

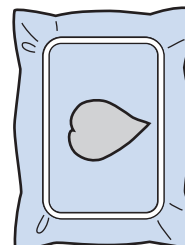

PODEŠAVANJA TIJEKOM PROCESA RADA



Napomena

- Pri uklanjanju ili pri vršivanju okvira za vez, pripazite da ne udarite u nosa ili stopicu jedinice za vez. Inače, uzorak neće biti pravilno izvezen.

Ako ponestane konca na špuljici

Kada tijekom postupka veza u špuljici po ne ponestajati konca, stroj će se zaustaviti i na zaslonu će se pojaviti donja poruka. Ako vam je ostalo još samo malo do kraja, pritisnite gumb CLOSE i stroj će napraviti još oko 10 završnih bodova bez potrebe za premotavanjem donjeg konca. Stroj će se sam zaustaviti nakon desetak sašivenih šavova.

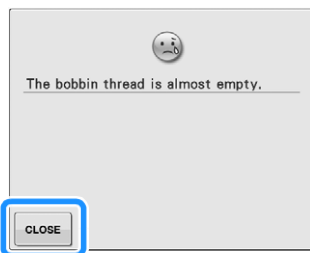

- 1 Pritisnite .

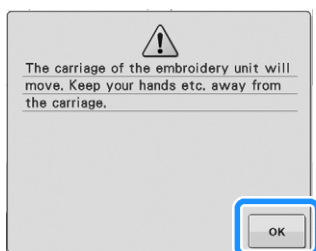

Konac će automatski biti odrezan i vezna ruka će se pomaknuti.

- 2 Dok držite ručicu držača okvira u smjeru strelice, lagano podignite zadnji, a zatim prednji dio okvira da oslobodite jezike, zatim uklonite okvir.

Pazite da tokom izvođenja ove radnje ne povučete tkaninu, jer se ona može pomjeriti u okviru.

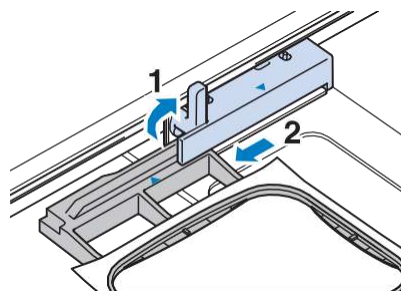

- 3 Uklonite poklopac špuljice i ubacite namotanu špuljicu u stroj.

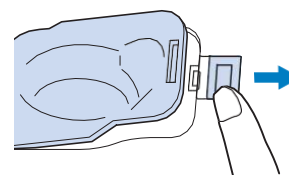

- 4 Pritisnite .

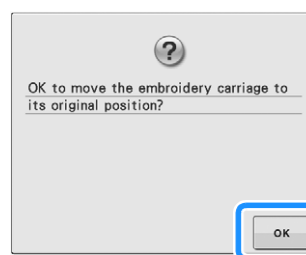

→ Ruka vezne jedinice vratit će se u prvobitni položaj.

- 5 Vratite okvir na njegovo mjesto.







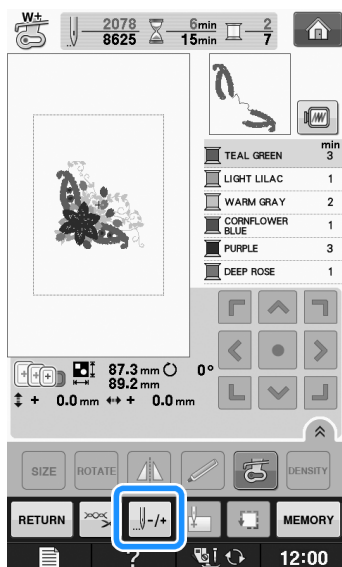

- 6 Da biste se vratili na mjesto na kom ste se zaustavili, pratite korake od 3 do 6 u sljedećem odjeljku.

Ako se konac potrga tijekom rada

- 1 Pritisnite start/stop gumb i zaustavite stroj.
- 2 Ako je pukao gornji konac, ponovo ga uvedite u stroj. Ako je pukao donji konac, pritisnite gumb OK, pa ponovite korake od 1 do 5 iz prethodnog odjeljka da biste ponovo postavili donji konac.

- 3 Pritisnite .



- 4 Pritisnite , , , ili , da pomaknete iglu na mjesto prije onog gdje je pukao konac.
 - * Ako se ne možete pomaknuti na mjesto gdje se konac potrgao, pritisnite tipku  da odaberete boju i pomaknete se na početni položaj te boje. Zatim pritisnite , ,  ili  da se pomaknete na mjesto prije onog na kom se konac potrgao.

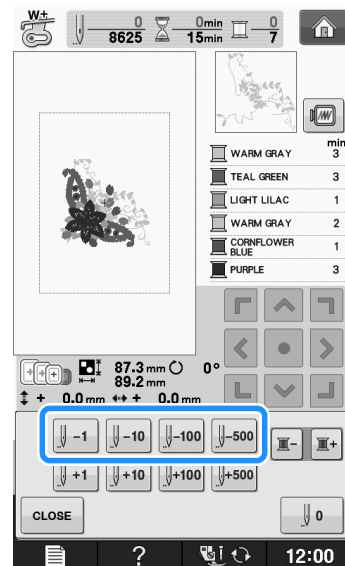

- 5 Pritisnite  da se vratite na prethodni zaslon.
- 6 Pritisnite gumb za podizanje stopice, zatim pritisnite tipku start/stop da nastavite raditi.

Ponovni po etak vezenja

- 1 Pritisnite .

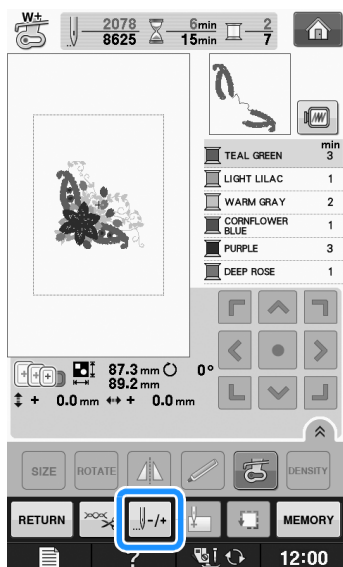

- 2 Pritisnite .

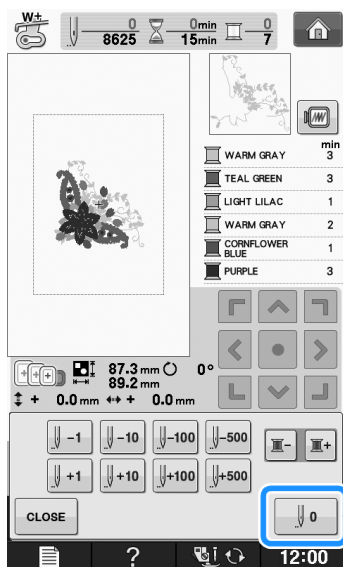

→ Okvir za vezenje se pomi e i igla se vra a na po etni položaj na uzorku.

- 3 Pritisnite gumb za podizanje/spuštanje stopice, zatim pritisnite gumb start/stop i nastavite raditi,

Nastavak rada poslije isklju enja stroja za vez

Trenutna boja i broj uboda bit e spremijeni kada se vez zaustavi. Kada ponovno uklju ite stroj, imate mogućnost nastaviti s vezom uzorka ili izbrisati uzorak.

Bilješka

- ak i ako nestane struje tijekom vezenja, kada ponovno uklju ite stroj, on se vra a na to ku gdje je vez prestao.

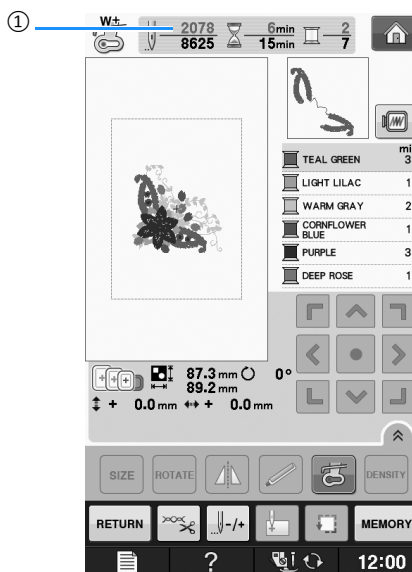

- 1 Broj bodova u trenutku kada se stroj zaustavi

- 1 Uklju ite glavni prekida .

- 2 Slijedite upute na zaslonu i uklonite okvir za vezenje.

→ Na zaslonu se pojavljuje sljede a obavijest.

3 Namjestite okvir za vezenje i pritisnite

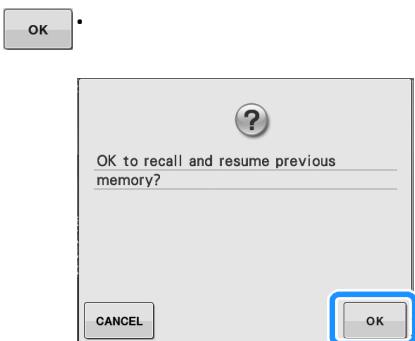

→ Prikazuje se zaslon koji je bio otvoren prije zaustavljanja stroja.



Bilješka

Ako želite radi ti nov uzorak, pritisnite tipku CANCEL, da vam se otvori zaslon za odabir uzoraka.

4 Nastavi te s vezenjem.

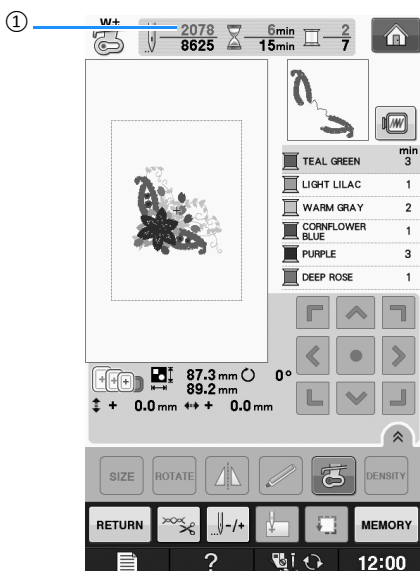

① Broj bodova kad stroj ponovno po ne vesti.

PRILAGO AVANJE RAZNIH POSTAVKI

Podešavanje napetosti konca

Pri vezu, nategnutost konca treba podesiti tako da se gornji konac malo vidi i na stražnjoj strani tkanine.

■ Ispravna napetost konca

Uzorak se vidi sa stražnje strane tkanine. Ako nategnutost konca nije pravilno podešena, uzorak ne će ispasti kako treba. Tkanina će se vjerojatno nabrati, a može se desiti i da se konac pokida.



- ① Prednja strana tkanine (lice)
- ② Stražnja strana tkanine (nali je)

Napomena



• Ako je napetost konca postavljena prelabavo, stroj se može zaustaviti tijekom rada. To nije kvar. Samo malo pove ajte napetost i nastavi te raditi.



Podsjetnik

- Ako isklju ite stroj iz uti nice ili odaberete drugi uzorak, napetost konca vrati t e se na automatsko podešavanje.
- Kada pozovete spremijeni uzorak, podešavanje nategnutosti konca ostati e ista kao u trenutku kad ste ga sa uvali.

■ Napetost gornjeg konca je prejak

Kada je nategnutost konca prejak, konac je vidljiv s prednje strane tkanine. U tom slu aju, smanjite malo napetost konca.

Napomena





• Ako je donji konac pogrešno namotan, nategnutost gornjeg konca biti e prejaka. U ovom slu aju, pogledajte odjeljak „Postavljanje donjeg konca“, pa ga ponovo namotajte.

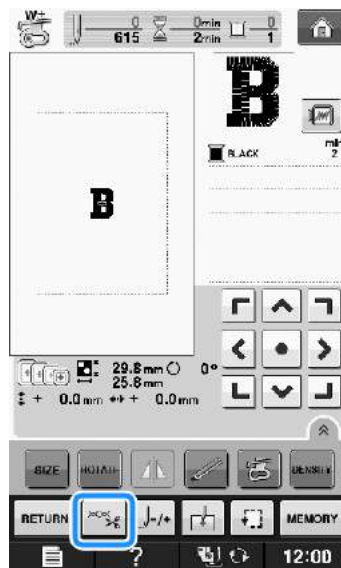

- ① Lice tkanine
- ② Nali je tkanine

- 1 Pritisnite .



- 2 Pritisnite  da smanjite napetost gornjeg konca (vrijednost za napetost se smanjuje).

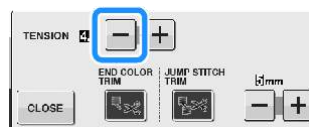

- 3 Pritisnite .

■ Napetost gornjeg konca je prelabava

Ako je nategnutost gornjeg konca prelabava, gornji konac biti e previše labav što e rezultirati pojavom petljica na prednjoj strani tkanine.



Opomba

• Ako je gornji konac pogrešno uveden, njegova nategnutost biti e neispravna. U tom slu aju, pogledajte odjeljak „Uvo enje gornjeg konca“, pa ga ponovo uvedite u stroj.



- ① Lice tkanine
- ② Nali je tkanine

- 1 Pritisnite .

- 2 Pritisnite **+** da pove ate napetost gornjeg konca (vrijednost za napetost se pove ava).

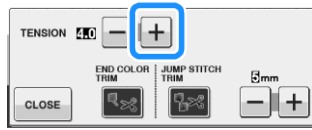

- 3 Pritisnite **CLOSE**.



Napomena

Otvorite zaslon za podešavanje parametara veza, a zatim prilagodite napetost konca. Odabrana postavka primijenit će se na sve uzorke.

Ako je ukupna napetost preslaba, podesite je na zaslonu za podešavanje. Pritisnite + za pove anje napetosti gornjeg konca ili, - za smanjenje.

Ako je potrebno dodatno fino podešavanje za svaki uzorak, pogledajte odjeljak "Podešavanje napetosti konca."

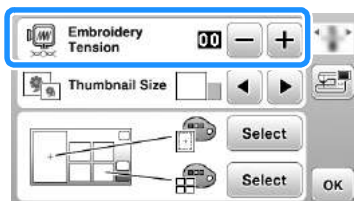

Podešavanje unka (bez boje na vijku)

unak (bez oznake boje na vijku) se može podesiti kada je potrebno podesiti napetost donjeg konca zbog razli itih postupaka vezenja ili razli itih konaca. Vidjeti odjeljak "Kvalitetni rezultati vezenja" na stranici V-21.

Kada koristite unak bez oznake u boji na vijku, okrenite glavu vijka (-) malim odvija em kako biste podesili napetost donjeg za proces vezenja.

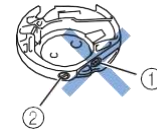

- ① Ne dirajte križni vijak (+)
- ② Vijak (-) podesite pomo u malog odvija a

■ Ispravna napetost

Gornji konac blago je vidljiv na stražnjem dijelu tkanine.



Lice tkanine
Nali je tkanine

■ Donji konac je prelabav

Donji konac se vidi na licu tkanine.



Lice tkanine
Nali je tkanine

Ako se ovo dogodi, okrenite vijak (-) na unku u smjeru kazaljke na satu, paze i da ga ne prenategnute. Dovoljno je da ga okrenete za 30 do 45 stupnjeva i donji konac e se nategnuti.

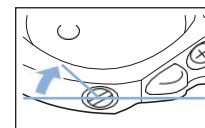

■ Donji konac je prenategnut

Gornji konac se zapetljava na prednjoj strani tkanine, a donji konac se ne vidi sa stražnje strane.



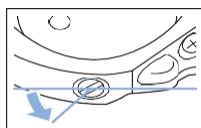

Ako se ovo dogodi, okrenite vijak (-) na unku suprotno od kretanja kazaljke na satu, pazite i da ga ne otpustite prekomjerno. Dovoljno je da ga okrenete za 30 do 45 stupnjeva i donji konac će se otpustiti.



⚠ POZOR

- Dok podešavate unak, obavezno ga izvadite iz ležišta na stroju.
- NIKADA nemojte zavrtnuti i odvrtnuti križni vijak na unku. On ne služi za podešavanje i budete li ga dirali, time možete trajno oštetiti unak, a samim time i proces rada.
- Ako se vijak s jednim žlijebom (-) teško okreće, nemojte koristiti silu. Pokušaj okretanja vijka na silu može oštetiti unak. Oštećeni unak neće pružiti odgovarajuću napetost konca.

Upotreba funkcije za automatsko rezanje konca (END COLOR TRIM)

Uz funkciju automatskog rezanja konca,  stroj će rezati konac na kraju vezenja svake boje. Ova je značajka uključena u početnim postavkama. Za deaktiviranje funkcije pritisnite tipku,  a zatim tipku

 Funkciju možete isključiti i tijekom rada.

1 Pritisnite .

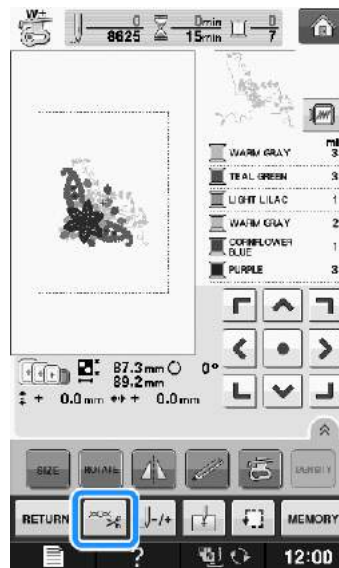



2 Pritisnite  da isključite funkciju automatskog rezanja konca.



→ Tipka na zaslonu postaje ovakva .

Korištenje funkcije za meurezavanje konca (JUMP STITCH TRIM)

Uz funkciju meurezavanja niti  stroj automatski reže niti na prijelazima između znakova ili u jednom uzorku jedne boje. Ova je značajka uključena u početnim postavkama.

Za isključivanje funkcije pritisnite  i zatim tipku . Funkciju možete isključiti i tijekom rada.

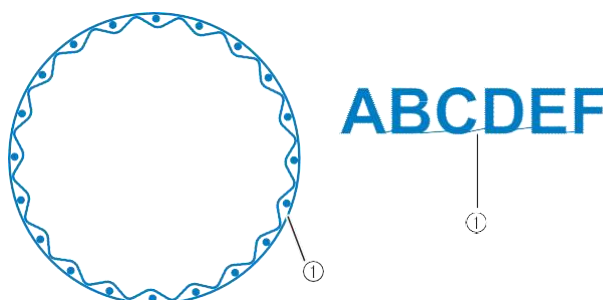

1 Ubod gdje igla preskače (unutar jedne boje)



Napomena

Kada je uključena značajka obrezivanja srednjeg konca, upotrijebite priloženu iglu s okruglim vrhom 75/11 za izvezivanje uzoraka kratkim srednjim koncem, kao što su slovni uzorci. Druge igle mogu uzrokovati pucanje konca.

- 1 Pritisnite .

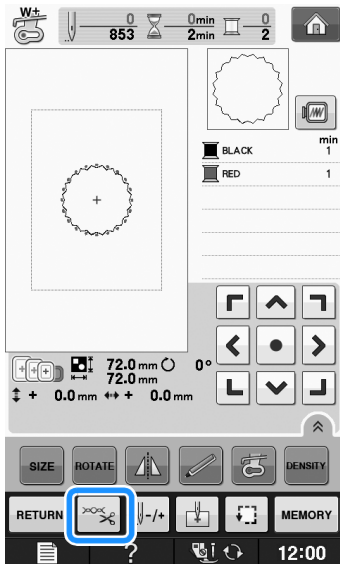

- 2 Pritisnite  da isključite funkciju rezanja srednje niti.



→ Tišća na zaslону postaje ovakva .

Izbor duljine me unavoja koji se ne reže

Ako je uključena funkcija rezanja me unavoja  možete odabrati duljinu me unavoja koju stroj ne reže. Ova se značajka može isključiti ili uključiti tijekom vezenja. Odaberite postavku između 5 mm i 50 mm u razmacima od 5 mm.

Pritisnite  ili  da odaberete duljinu konca.

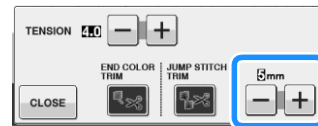

Na primjer: Pritisnite , da izaberete duljinu 25 mm (1 in). Stroj tada neće rezati srednji konac duljine 25 mm ili manje prije šivanja sljedećeg dijela uzorka.



Napomena

- Ako u uzorku postoji veliki broj me unavnih niti, preporučamo da odaberete veću duljinu srednjeg konca kako biste smanjili broj krajeva odrezanih niti na poleđini tkanine.
- Odaberete li veću srednju duljinu konca, stroj će rezati konac u manjem broju. U tom slučaju na površini tkanine ostaje veliki broj vidljivih me univiti.

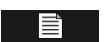
Podešavanje brzine veza

- 1 Pritisnite .
- 2 Na zaslону za najveću brzinu vezenja (Max embroidery speed), upotrijebite   da promijenite najveću brzinu šivanja.
 - * Možete odabrati jednu od tri brzine: 350, 600 ili 1050 spm (stitches per minute).

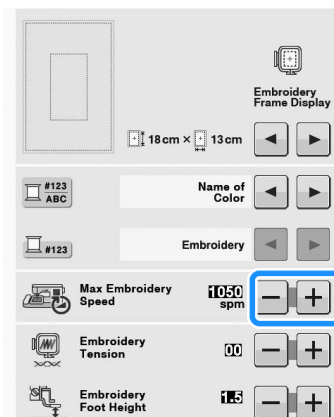

Bilješka

- "spm" znači "stitches per minute", to jest, broj izvezenih bodova u minuti.
- Kad radite na tankim ili veoma debelim tkaninama, smanjite brzinu veza.
- Brzinu veza možete promijeniti i nakon početka rada na uzorku.
- Podešena vrijednost maksimalne brzine veza ostaje nepromijenjena sve dok ne izaberete novo podešavanje. Postavka koju ste podesili prije isključivanja stroja ostaje na snazi i kada ga ponovo uključite.
- Smanjite brzinu veza i kada koristite posebne vrste konca (metalik ili sl.).

3 Pritisnite .

Napomena:
Kad izvodite bilo koju operaciju, morate biti obazrivi pogotovo ako su vam ruke u blizini igle. Zato je uvijek pametno podići stopicu ili zaključiti tipke da ne bi došlo do nehotičnog pokretanja stroja i ozljede.



Promjena prikaza boje konca

Na zaslonu se može prikazati naziv boje konca ili broj konca za vezenje.

Bilješka



- Boje na zaslonu mogu se razlikovati od stvarnih boja konca na kalem.

1 Pritisnite .

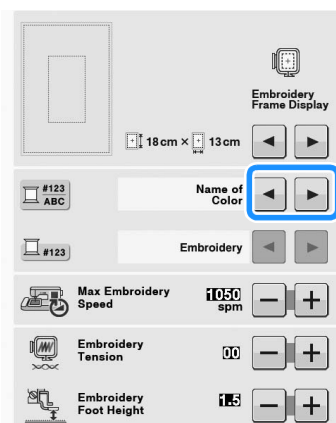
2 Na zaslonu za prikaz boje konca (Thread color display) upotrijebite   za prikaz naziva boja ili broja konca za vezenje.



3 Kad se pojavi  za broj konca, upotrijebite

  da odaberete jedan od konca predstavljenih na slici ispod.

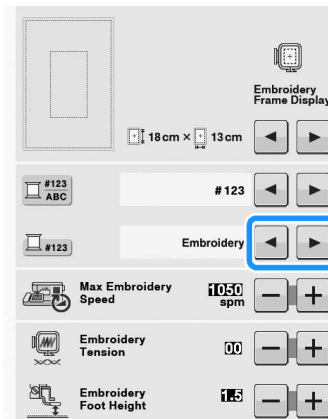

 509 Embroidery
 804 Embroidery
 085 Embroidery

COUNTRY/COTTON THREAD#*

 463 Country
 604 Country
 155 Country

MADEIRA /POLYESTER THREAD#

 1749 Madeira Poly
 1630 Madeira Poly
 1921 Madeira Poly

MADEIRA RAYON THREAD#

 1050 Madeira Rayon
 1261 Madeira Rayon
 1108 Madeira Rayon

SULKY THREAD#

 1510 Sulky
 1193 Sulky
 1224 Sulky

ROBISON-ANTON/POLYESTER THREAD#



 5514 R-A Poly
 5586 R-A Poly
 5523 R-A Poly

* U nekim zemljama prodaje se poliesterški konac koji izgleda kao pamučni.

4 Pritisnite .

Promjena prikaza okvira na zaslonu

Pritisnite .

- 2 Na zaslonu za prikaz okvira za vezenje (Embroidery frame display) pritisnite   da promijenite na in prikaza zaslona okvira za vezenje.

* Imate na raspolaganju 16 mogućnosti:

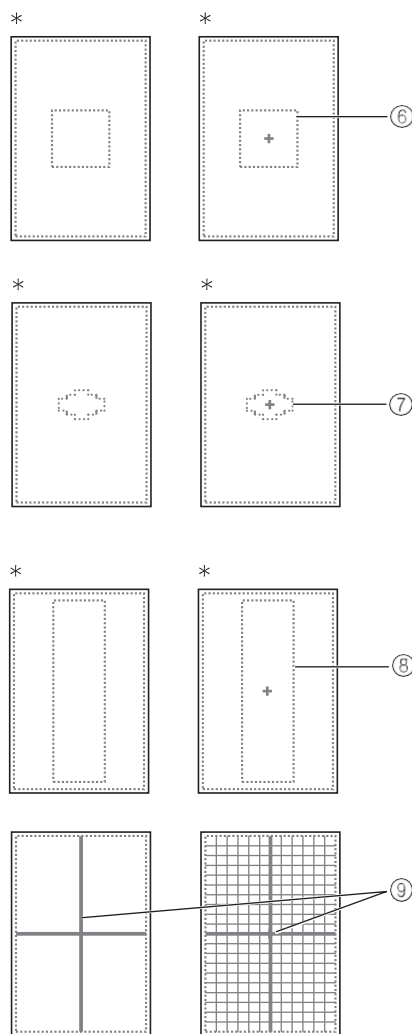
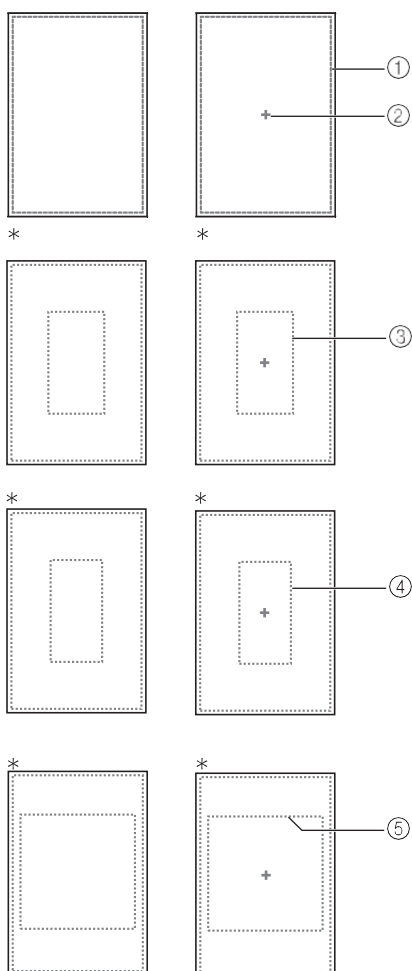
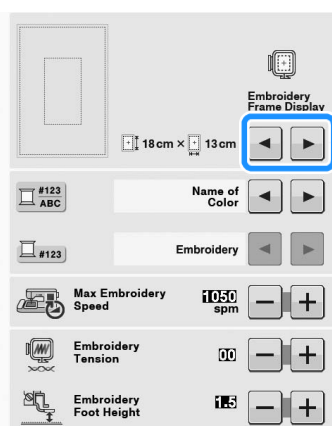

* Prodaje se zasebno.

- ① Podru je vezenja s jako velikim okvirom 30 cm × 18 cm (12 in a × 7 in a)
- ② Oznaka za središte
- ③ Podru je vezenja s velikim okvirom 18 cm × 13 cm (7 in a × 5 in a)
- ④ Podru je vezenja s općjskim okvirom za rubove. 18 cm × 10 cm (7 in a × 4 in a)
- ⑤ Podru je vezenja s općjskim okvirom za prešivanje. 18 cm × 15 cm (6 in a × 6 in a)
- ⑥ Podru je vezenja sa srednjim okvirom za vezenje 10 cm × 10 cm (4 in a × 4 in a)
- ⑦ Podru je veza s malim okvirom za vezenje. 2 cm × 6 cm (1 in × 2-1/2 in a)
- ⑧ Podru je vezenja s općjskim okvirom za vezenje rubova. 30 cm × 10 cm (12 in a × 4 in a)
- ⑨ Pomo ne linije na mreži

- 3 Pritisnite .

PODEŠAVANJE POSTAVKI UZORKA

⚠ POZOR

- Nakon odabira uzorka provjerite koje okvire za vez možete koristiti i upotrijebite okvir za vez koji odgovara veličini uzorka. Ako koristite okvir koji nije prikazan na zaslonu, stopica može udariti u okvir za vezenje, uzrokuje i lomljenje igle ili oštećenje.

Pomicanje uzorka

Upotrijebite  da pomaknete uzorak u željenom smjeru (kako pokazuje strelica).

Pritisnite  da pomaknete uzorak na sredinu.

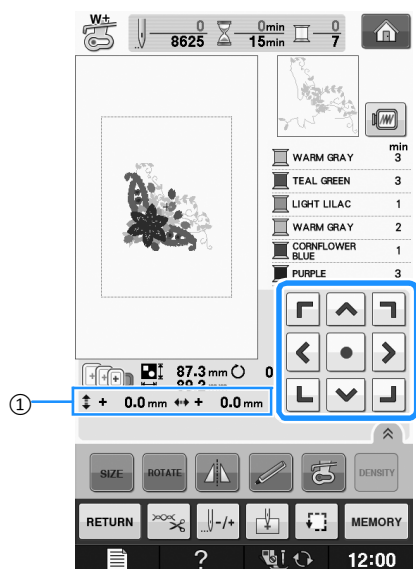

① Udaljenost od središta

Ako je spojen USB miš, pomaknite pokazivač miša na željeni uzorak, odaberite ga i povucite. Također možete odabrati i kliziti uzorak prstom ili olovkom.

Bilješka

- Ako se na zaslonu ne pojavi  simbol strelica, ne možete pomaknuti  uzorak.

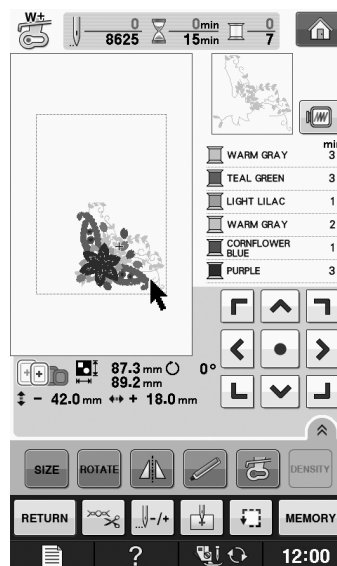

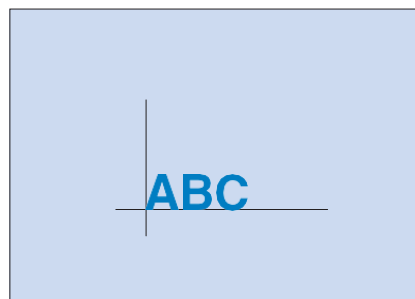

Poravnavanje uzorka i igle

Primjer: Poravnavanje donjeg lijevog dijela uzorka i igle

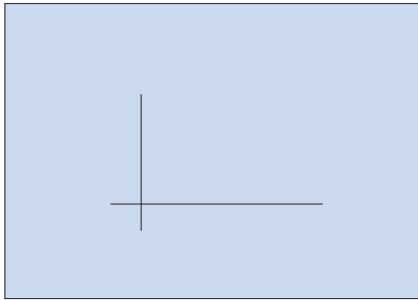

- 1 Označite po etni položaj vezenja, kako je prikazano na donjoj slici.



- 2 Pritisnite .

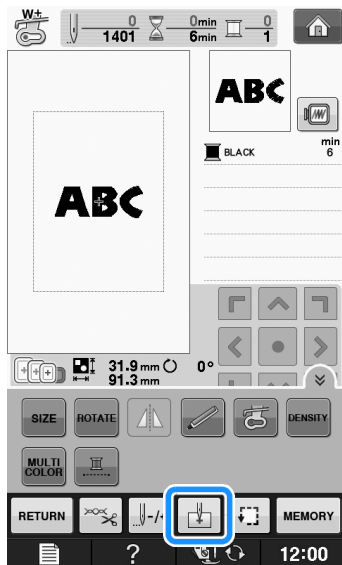

- 3 Pritisnite .

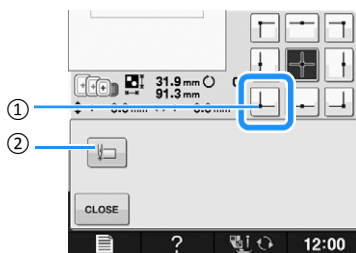

- 1 Po etni položaj
- 2 Ovaj gumb se koristi za poravnavanje povezanih dijelova uzorka

- 4 Pritisnite .

- 5 Upotrijebi te strelice  da poravnate iglu i oznaku na tkanini, zatim po nite vesti uzorak.

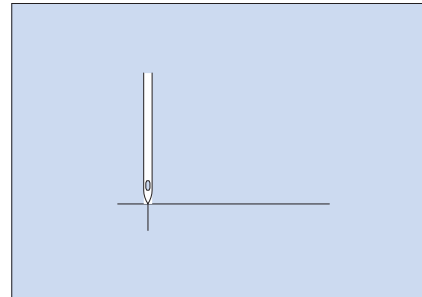





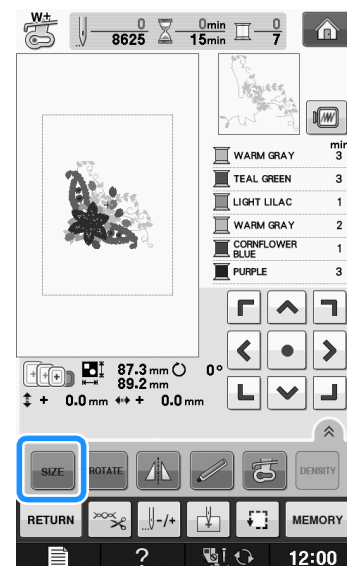

Promjena veličine uzorka

- 1 Pritisnite .



- 2 Odaberi te jednu od doljeprikazanih mogućnosti da promjeni te oblik i veličinu uzorka.

-  Povećati motiv proporcionalno.
-  Smanjiti motiv proporcionalno.
-  Razvući motiv vodoravno.
-  Sabiti motiv vodoravno.
-  Razvući motiv okomito.
-  Sabiti motiv okomito.
-  Vraćanje motiva u prvobitni izgled.

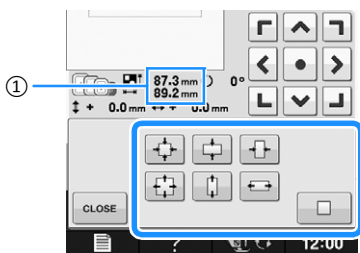

① Veli ina uzorka

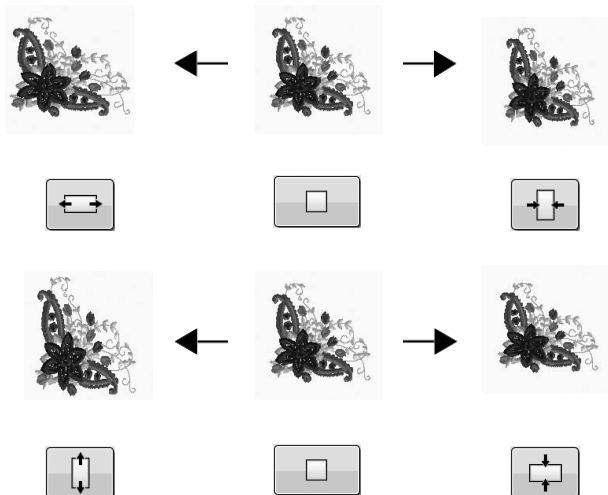

Bilješka

Neki uzorci mogu se povećati više od drugih.

Neke uzorke možete još više povećati ako ih zarotirate za devedeset stupnjeva.

③ Pritisnite **CLOSE** da se vratite na početni zaslon.

Rotiranje uzorka

① Pritisnite **ROTATE**.

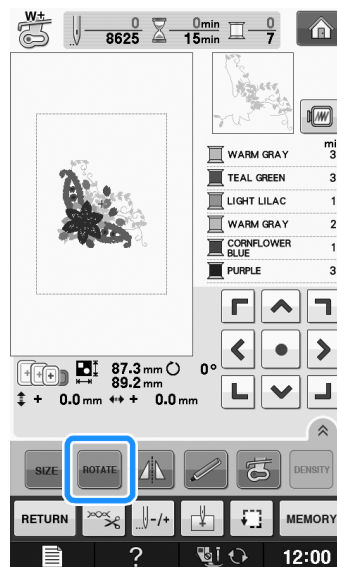

② Odaberite kut obrtanja uzorka:

- * Pritisnite da rotirate uzorak za 90 stupnjeva lijevo.
- * Pritisnite da rotirate uzorak za 90 stupnjeva desno.
- * Pritisnite da rotirate uzorak za 10 stupnjeva ulijevo.
- * Pritisnite da rotirate uzorak za 10 stupnjeva u desno.
- * Pritisnite da rotirate uzorak za 1 stupanj u lijevo.
- * Pritisnite da rotirate uzorak za 1 stupanj u desno.
- * Pritisnite **RESET** da uzorak vratite u prvobitni položaj.

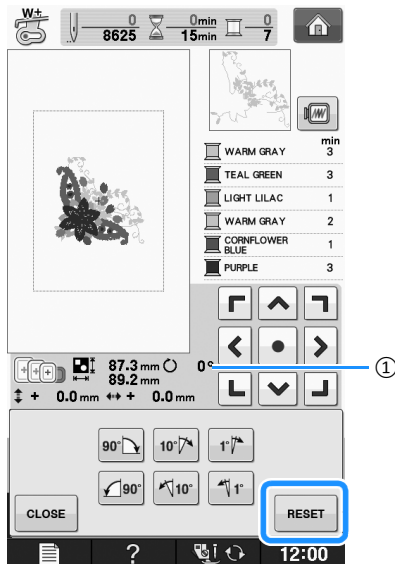

① Stupanj rotacije





Bilješka

- Uzorak možete rotirati okretanjem kota i a na mišu. Zarotirajte kota i od sebe da biste zakrenuli uzorak za 10 stupnjeva ulijevo i prema sebi da biste zakrenuli uzorak za 10 stupnjeva udesno.

Pritisnite  da se vratite na početni zaslon.

Zrcaljenje uzorka po okomitoj osi

Pritisnite  da se ova tipka promjeni u . Ovom funkcijom dobijate okomitu sliku u zrcalu.

Pritisnite ovu tipku  da vratite uzorak u prvobitni izgled.

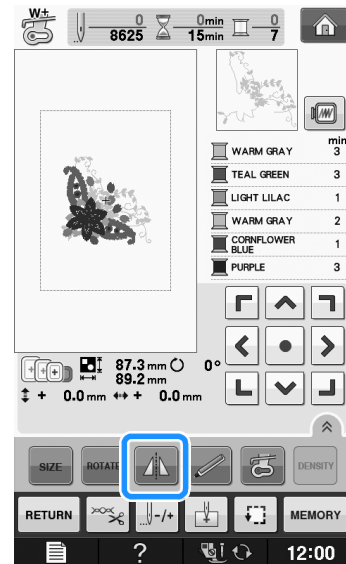

Proširenje zaslona za uređivanje uzorka

Zaslon za uređivanje uzorka raširite pritiskom na tipku .



Pritisnite  da zadržite rašireni izgled.



Promjena gusto e boda (vrijedi samo za slovne uzorke)

Na nekim slovnim i ukvirenim uzorcima, mogu e je promijeniti gusto u boda. To pove anje može se kretati od 80 - 120 %.

1 Pritisnite .

* Pritisnite  da prikazete sve funkcijske tipke na zaslonu.

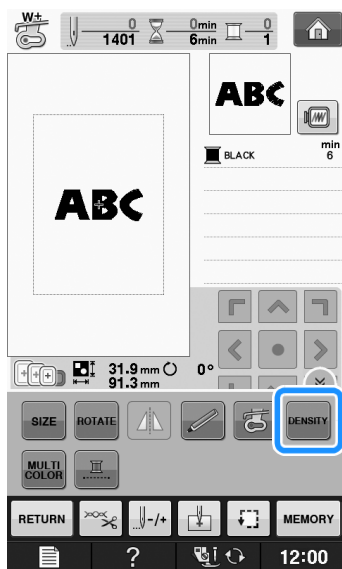

2 Podesi te gusto u boda.

* Pritisnite  da smanji te gusto u bodova u uzorku.

* Pritisnite  da pove ate gusto u bodova u uzorkau.

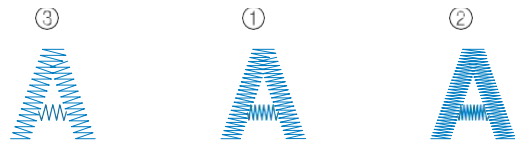
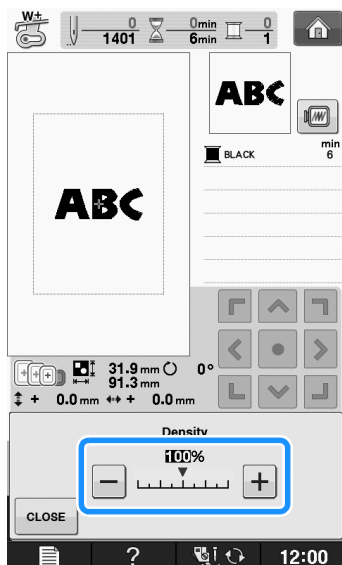



- ① Normalna gusto a
- ② Ve a gusto a
- ③ Manja gusto a

3 Pritisnite  da se vrati te na zaslon za odabir uzorka.

Promjena boje konca kod slovnih uzoraka

Možete izvesti kombinirane uzorke slova tako da svaki znak bude razli ite boje. Ako je omogu ena postavka "MULTI COLOR", stroj se zaustavlja nakon što završi te s vezom svakog slova ili znaka kako biste mogli promijeniti boju konca.

1 Pritisnite  da se simbol promjeni u .

* Pritisnite  da se prikazu sve funkcijske tipke na zaslonu.

* Pritisnite još jednom tipku da se vrati te na prvobitno podešavanje.

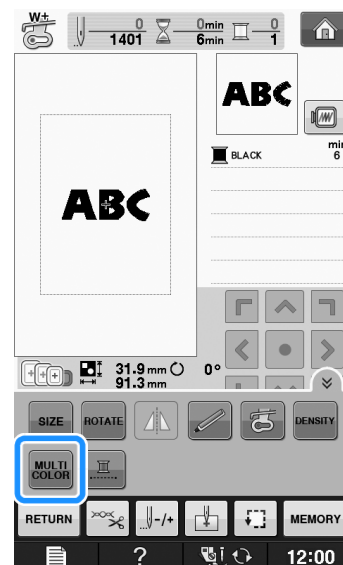

- 2 Nakon što stroj završi s vezom jednog slova, uvodi te konac druge boje i po nite vesti sljede e slovo.

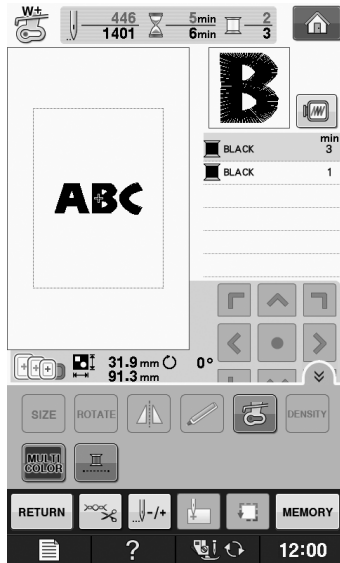

Vezenje povezanih slovnih uzoraka

Ako je uzorak znaka predug za okvir za vezenje, slijedi te donji postupak.
Možete izvesti povezane uzorke slova u jednoj duga koj liniji, bez obzira na to proteže li se djela linija izvan okvira za vezenje.

Primjer: povezivanje znakova "ABC" s "DEF"

A B C D E F

- 1 Odaberi te slovne uzorka za ABC.

- 2 Pritisnite .

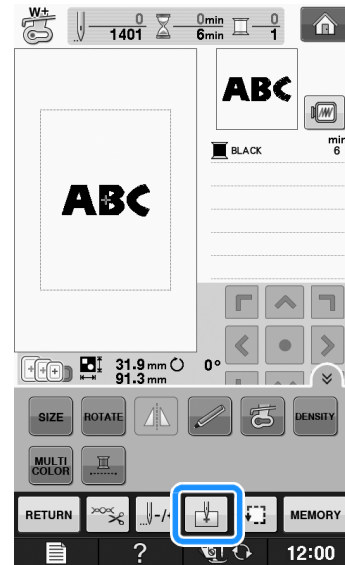

- 3 Pritisnite .

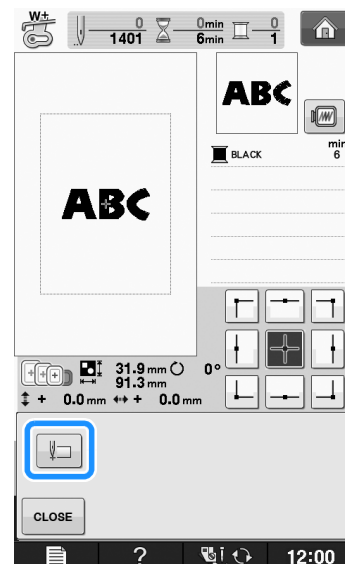



→ Igla se pomi e u donji lijevi kut uzorka.
Okvir za vezenje se pomi e tako da je igla u ispravnom po etnom položaju.

4 Pritisnite  .

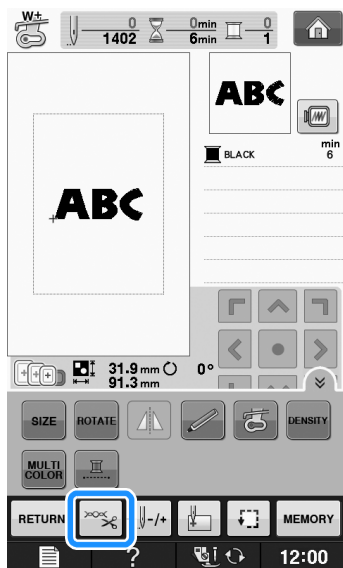
5 Pritisnite  .



6 Pritisnite  da isključite funkciju rezanja konca, zatim pritisnite  .

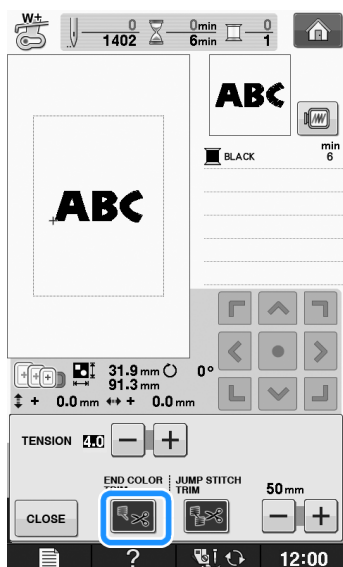

7 Pritisnite tipku start/stop.

8 Kada je vez slova završen, izrežite konce i ostavite krajeve konca malo duže. Zatim uklonite okvir za vezenje i ponovno ga instalirajte kako biste mogli izvezati preostale "DEF" znakove.

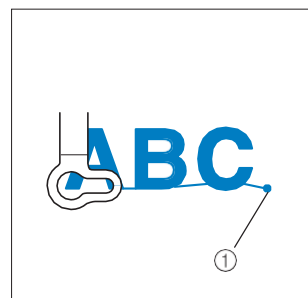

① Kraj veza

9 Kao u koraku broj 1, odaberite slova za uzorak koji ćete raditi.

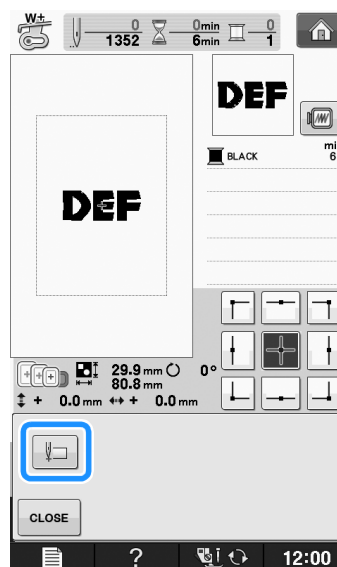

10 Pritisnite  .

11 Pritisnite  .



→ Igla se pomiče u donji lijevi kut uzorka. Okvir za vezenje se pomakne tako da je igla u ispravnom početnom položaju.

12 Pritisnite  .

- 13 Upotrijebite  odgovaraju u strelicu da pomaknete  iglu na mjesto na kom trebate po eti vez.

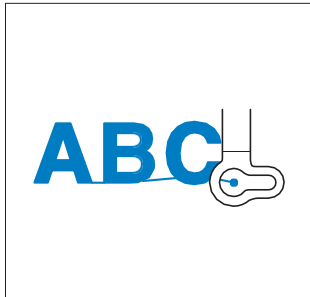

- 14 Pritisnite tipku start/stop da po nete vesti ostatak uzorka.



Neprekidni vez (korištenje samo jedene boje)

Odabrani uzorak možete izvesti samo u jednoj boji i tada nemojte koristiti višebojnu funkciju. Stroj će se lagano zaustaviti između znakova, a zatim će nastaviti s vezom uzorka dok se uzorak ne završi.

Pritisnite tipku  ako želite da se korak za višebojno vezenje isključi i (ostane zasjenjen). Uzorak će zatim biti izvezen u jednoj boji i u tom slučaju stroj se neće zaustavljati da biste promijenili konac.

Za povratak na prethodna podešavanja uzorka samo jednom pritisnite tipku .

- * Pritisnite  da vam se prikažu sve funkcijske tipke na zaslonu.

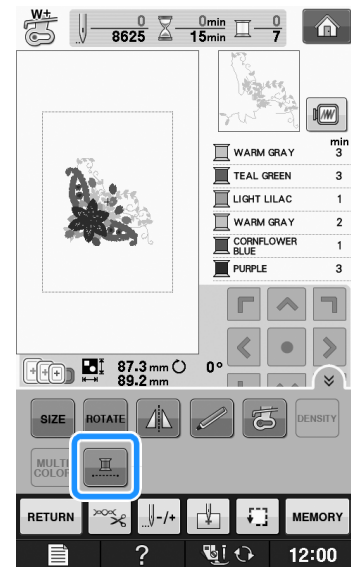

→ Boja konca na zaslonu obojit će se u sivo

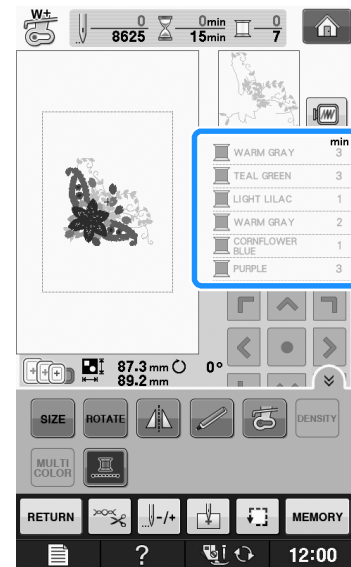

KORIŠTENJE FUNKCIJE MEMORIJE

Mjere opreza za podatke o vezu

Pridržavajte se ovih mjera opreza pri korištenju podataka o vezu koji nisu stvoreni i spremljeni u ovom stroju.

▲ POZOR!

- Kada upotrebljavate podatke o vezu koji nisu naši izvorni uzorci, konac se može pokidati i igla se može slomiti dok radite s prefinom gusto om uboda ili dok vezete tri ili više preklapaju ih šavova. U tom slučaju upotrijebite jedan od naših izvornih sustava za dizajn podataka za uređivanje parametara veza.

■ Vrste datoteka koje se mogu upotrijebiti

Sa ovim strojem mogu se upotrijebiti samo datoteke podataka za vez .pes, .phc i .dst. Uporaba podataka koji nisu sačuvani pomoću naših sustava, može dovesti do kvara stroja.

■ Vrste USB-a koje možete upotrijebiti

Podaci o bodovima mogu se spremirati na USB bilo koje veličine i učitati se sa njega kad god vam zatrebaju.



Bilješka

- Brzina obrade može se razlikovati ovisno od količine pohranjenih podataka.
- U otvor ovog stroja može se povezati samo USB uređaj.
- Žaruljica za pristup treptati će kad se umetne USB uređaj. Uređaju će trebati oko 5 do 6 sekundi da prepozna USB. (Vrijeme ovisi o vrsti USB-a koji koristite).
- Za dodatne podatke pogledajte upute za uporabu koje ste dobili uz kupljeni USB.



Bilješka

- Datoteke za spremanje podataka, najbolje je napraviti na računalo.

■ Mjere opreza pri kreiranju podataka na računalo

- Ako ime datoteke/fasikle za vez ne e da se učitava zato što, primjera radi, naziv sadrži posebna slova, datoteka se ne e prikazati. Ako se to dogodi, dajte novi naziv datoteci/fasikli. Preporučujemo upotrebu 26 slova abecede (velika i mala slova), te brojeve od 0 do 9, "-" i "_".

Ako su odabrani podaci o vezu veći od od 18 cm × 13 cm, uzorak će se prikazati zarotiran za 90 stupnjeva kada se učitava i nakon rotiranja za 90 stupnjeva, podaci o vezu većem od 18 cm ne mogu se upotrebiti. (Svi dizajni moraju biti unutar veličine polja veličine 18 cm × 13 cm).

Ne e se prikazati niti .pes datoteke spremljene s brojevima ili brojem boja koje premašuju navedena ograničenja. Kombinirani dizajn ne smije premašiti maksimalno 200 000 točaka ili najviše 125 promjena boje (gornji brojevi su približni, ovisno o ukupnoj veličini dizajna). Upotrijebite jedan od naših programa za dizajn softvera da biste uredili uzorak u skladu s ovim specifikacijama.

Svi podaci o vezu pohranjeni u mapi stvorenoj na USB-u mogu se preuzeti u bilo kojem trenutku.

Čak i ako jedinica za vez nije postavljena, stroj će prepoznati podatke o vezu.

- Nemojte stvarati uzorke na računalo u mapi "Removable Disk". Ako kreirate uzorak u ovoj mapi, ne možete pozvati uzorak.
- Stroj će prepoznati podatke o vezenju čak i ako jedinica za vezenje nije spojena.

■ Tajima (.dst) podaci o vezu

- .dst podaci prikazuju se na zaslonu liste motiva prema nazivu datoteke (stvarna slika se ne može prikazati). Može se prikazati samo prvih osam znakova imena datoteke.
- Budite sigurni da podaci Tajima (.dst) ne sadrže određene pojediničnosti o boji konca, oni se prikazuju podrazumjevanim redoslijedom boje konca.

Spremanje uzorka u memoriju stroja

Spremite u memoriju uređaja sve vezene uzorke koje ste uredili ili ćete koristiti; na primjer, vaše ime, rotirani ili uređeni uzorci, repositionirani uzorci i još mnogo toga. U memoriju uređaja može stati oko 1 MB pohranjenog materijala.



Napomena

- Nemojte nikad isključiti stroj iz napajanja dok je prikazan zaslon „Saving...“, jer uzorak neće biti spremljen. Uvijek sačekajte da se završi proces spremanja datoteke, pa tek onda isključite uređaj.



Bilješka

- Potrebno je nekoliko sekundi da se datoteka spremi u memoriju stroja.
- Na strani V-48 objašnjeno je kako pozvati spremljeni uzorak.

- 1 Pritisnite tipku **MEMORY** kad se uzorak, koji želite spremiti, prikaže na zaslonu za vezenje.

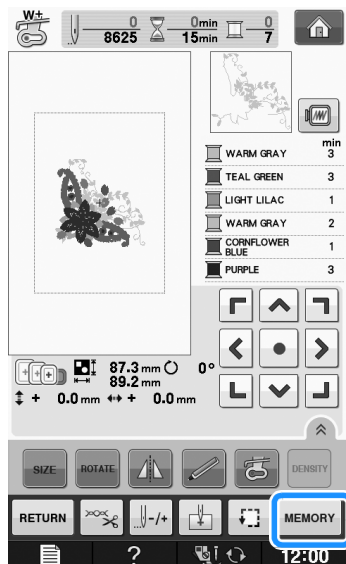

- 2 Pritisnite .

- * Za vraćanje na početni zaslon ako nećete spremiti uzorak pritisnite **CLOSE**.

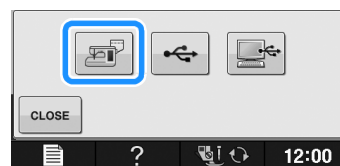

- Prikazuje se zaslon za spremanje u memoriju. Kad se završi spremanje, zaslon se vraća na početni zaslon.

■ Ako se memorija napuni

Ako se pojavi ovaj zaslon, spremljen je ili maksimalni broj uzoraka ili je uzorak koji želite spremiti prevelik da bi ga uređaj mogao spremiti. U tom slučaju morate nešto izbrisati iz memorije da biste mogli spremiti trenutni uzorak.

- 1 Pritisnite **OK**.

- * Pritisnite **CANCEL** da se bez spremanja vratite na početni zaslon.

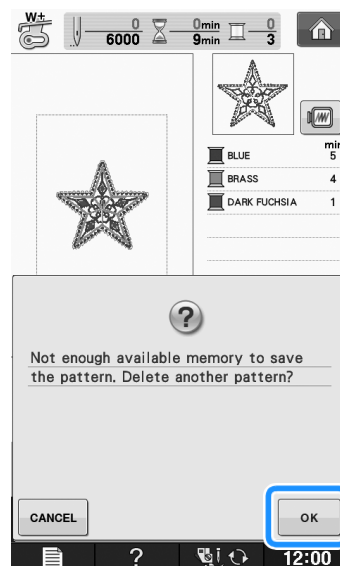

- Stroj prikazuje uzorke koji su trenutno pohranjeni.

- 2 Izaberite uzorak koji želite obrisati.

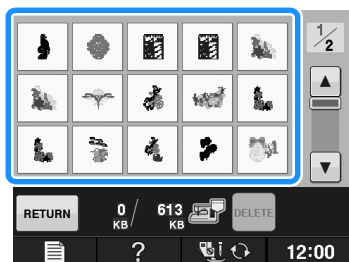

- 3 Pritisnite **DELETE**.

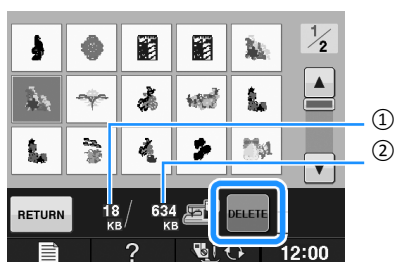

- ① Količina memorije koju zauzima uzorak koji želite obrisati
 ② Količina memorije koju zauzima uzorak koji želite spremiti

- 4 Pritisnite **OK**.

* Ako se predomislite, pritisnite **CANCEL**.

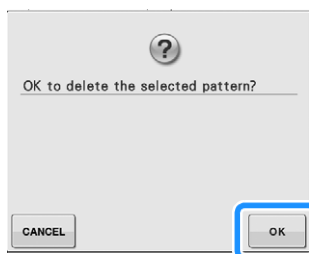

→ Prikazuje se zaslon koji vas pita želite li obrisati uzorak. Ako želite, pritisnite OK, ako ne, onda CANCEL.



Napomena

Nemojte isključivati stroj niti stiskati neku tipku dok na zaslonu stoji natpis Saving...



Bilješka

Ako nakon brisanja uzorka ostane dovoljno memorije, uzorak koji želite spremiti automatski će se spremiti. Ako nakon brisanja i dalje nema dovoljno memorije, ponovite prethodne korake da biste izbrisali drugi obrazac iz memorije uređaja.

- Za spremanje podataka potrebno je nekoliko sekundi.
- Za postupak pozivanja uzorka pogledajte stranu V-48.

Spremanje uzoraka na USB uređaj

Kad želite prebaciti neke uzorke iz memorije uređaja na USB, ubadajte USB u za to namijenjen otvor na stroju.



Bilješka

- USB memoriju možete kupiti bilo gdje, međutim, postoje neke vrste koje možda neće biti kompatibilne s ovim uređajem. Za više podataka, posjetite našu web stranicu.

USB možete ubadati ili izvaditi iz uređaja u bilo kom trenutku osim dok spremate ili brišete datoteke.

U protivnom, željena operacija vjerojatno neće biti ispravno izvedena.

- 1 Pritisnite **MEMORY** da se na zaslonu prikaže uzorak koji želite spremiti.

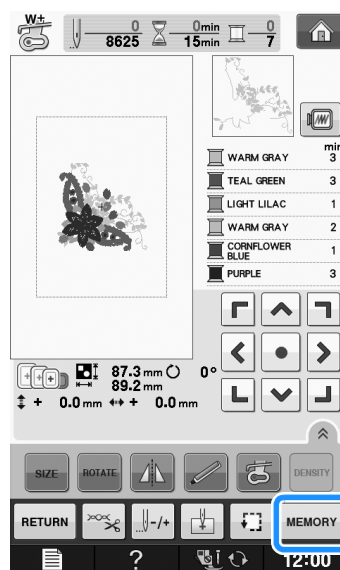

- 2 Ubaci te USB u za to namijenjen otvor na stroju, onako kako je prikazano na slici.

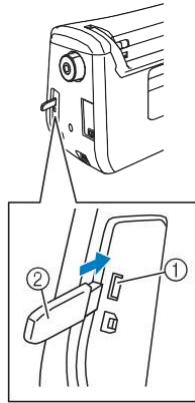

- ① USB ulaz na stroju
② USB naprava



Napomena

- Brzina obrade podataka ovisi o količini podataka.
- U otvor za USB uređaj nemojte stavljati ništa drugo osim USB uređaja.

- 3 Pritisnite .

- * Pritisnite **CLOSE** da se vratite na početni zaslon bez spremanja datoteke.



- Prikazuje se zaslon za spremanje datoteke. Kad se završi spremanje uzorka, zaslon se vraća na početak.



Napomena

Nemojte umetati ili uklanjati USB tijekom postupka snimanja jer ćete izgubiti dio ili cijeli uzorak koji želite spremiti.

Spremanje uzorka na raunalu

Pomoću priloženog USB kabela možete povezati uređaj s računalom, a možete privremeno pozvati ili spremiti uzorke za vezenje u mapu "Removable Disk" na vašem računalu.

Možete spremiti 772 KB podataka na "Removable Disk", ali podaci se brišu kada isključite uređaj.



Napomena

Dok na zaslonu stoji natpis Saving... ne isključite stroj, jer ćete izgubiti podatke.

- 1 Spojite USB kabel na odgovarajući USB priključak na računalu i uređaj.
- 2 Uključite računalu i odaberite opciju "My computer" (Moje računalo).

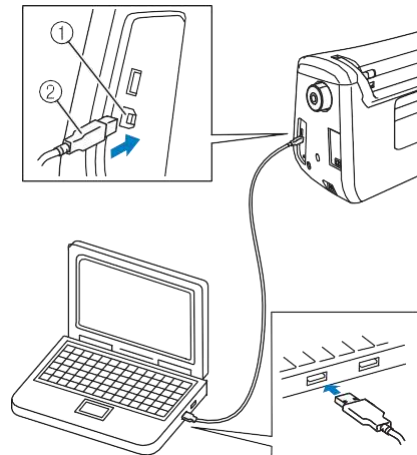

- ① USB ulaz za računalo
 - ② USB priključni kabel
- Na zaslonu računala pojavit će se natpis da je priključena nova naprava.

- 3 Pritisnite **MEMORY** da vam se na zaslону prikaže uzorak koji želite spremiti.

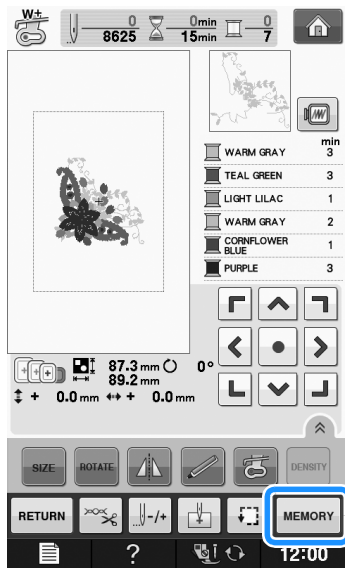

- 4 Pritisnite .

Pritisnite **CLOSE** da se vratite na početni zaslon bez spremanja datoteke.



→ Uzorak će biti spremljen u mapi "Removable disk"

- 5 Izaberi te datoteku .phc željenog uzorka i prekopiraj te je na računalo.

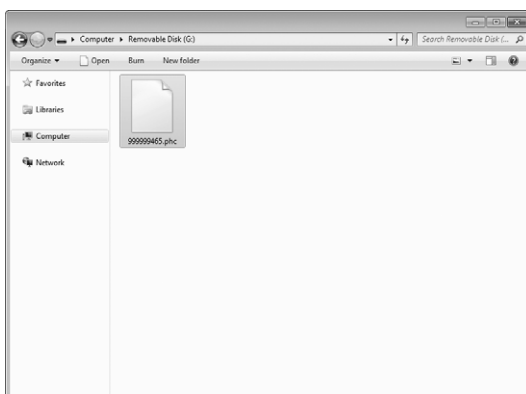

Pozivanje uzorka iz memorije stroja

- 1 Pritisnite .

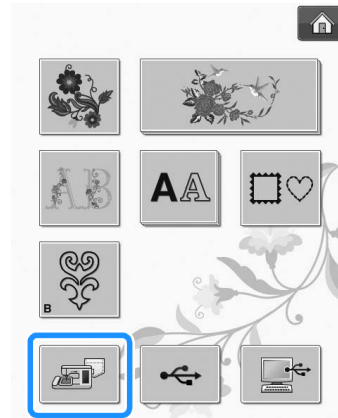

→ Stroj prikazuje uzorke koji se nalaze u memoriji.

- 2 Pritisni te tipku uzorka koji želite pozvati.

* Pritisnite **RETURN** da se vratite na prethodni zaslon.

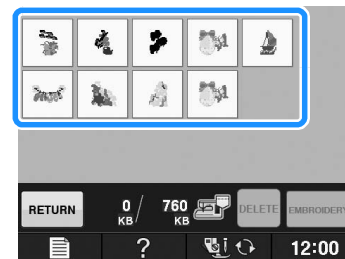

- 3 Pritisnite **EMBROIDERY**.

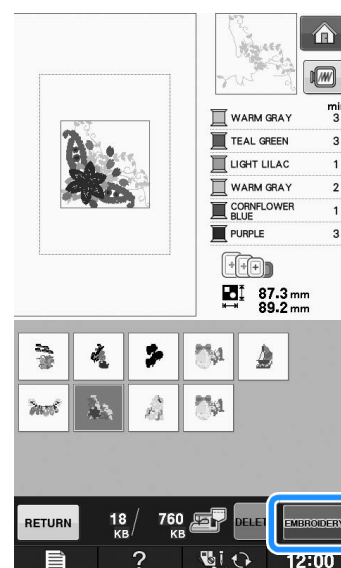

→ Prikazuje se zaslon za vezenje.

Pozivanje uzorka sa USB uređaja

Spremljene uzorke možete opozvati izravno s USB memorije. Prije spremanja datoteke važno je odrediti njezino mjesto u memoriji i dati joj odgovarajuće ime kako biste je kasnije lakše pronašli.



Napomena

Brzina obrade i prebacivanja podataka ovisi od količine podataka.

- 1 Ubadite USB uređaj u otvor na stroju kako je prikazano na slici.

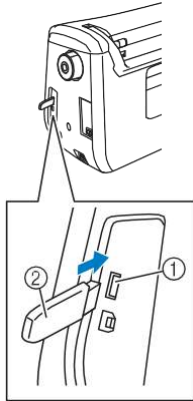

- ① USB ulaz na stroju
- ② USB naprava

- 2 Pritisnite .



- 3 Pritisnite  da vam se prikaže datoteka u kojoj su spremljeni uzorci koje želite pozvati.

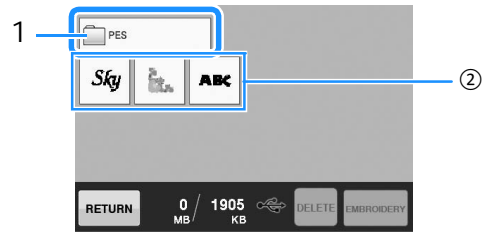



- ① Naziv mape
- ② Uzorci na USB uređaju
- ③ Trenutna mapa

Prikazuje se naziv fascikle ili putanja do trenutne fascikle. Unutar nje, prikazuju se nazivi svih spremljenih uzoraka.

Novo fascikle možete napraviti samo na računalo. To nije moguće napraviti na stroju.

- 4 Pritisnite tipku uzorka koji želite pozvati.

* Pritisnite  da se vratite na početni zaslon.

- 5 Pritisnite .

* Pritisnite  da obrišete uzorak iz USB uređaja.

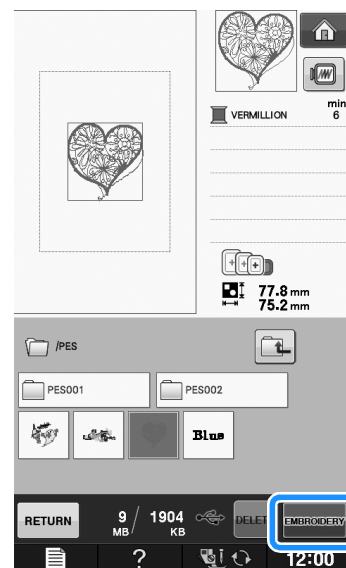

→ Prikazuje se zaslon za vezenje.

Pozivanje uzorka iz računala

- 1 Povežite računalo i stroj pomoću USB kabela koji ste dobili uz stroj.
- 2 Otvorite "My computer", zatim otidite do dijela "Removable disk".

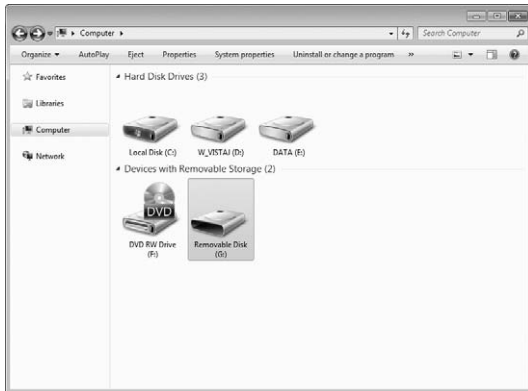

- 3 Premjestite/kopirajte podatke u mapu "Removable Disk".

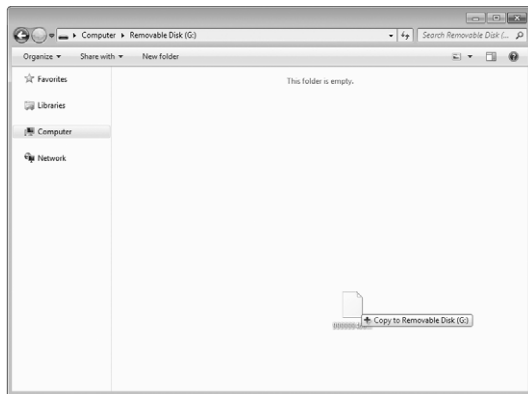

Napomena

- Nemojte vaditi USB uređaje tijekom prijenosa podataka.
- Nemojte praviti mape u opciji "Removable disk".

- 4 Pritisnite .

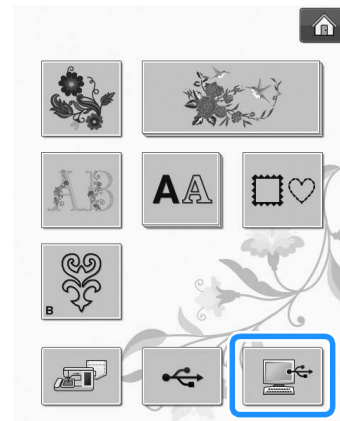

→ Uzorci iz računala prikazuju se na zaslonu za odabir uzorka.

- 5 Pritisnite tipku uzorka koji želite pozvati.

* Pritisnite **RETURN** da se vratite na početni zaslon.

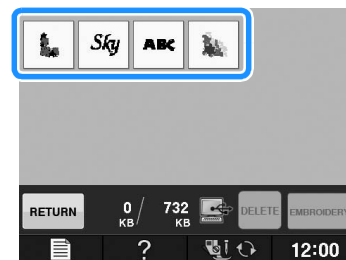

- 6 Pritisnite **EMBROIDERY**.

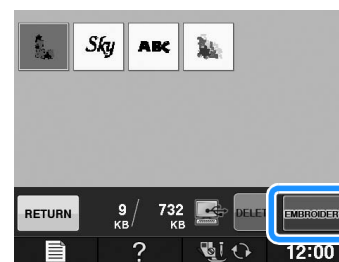

→ Prikazuje se zaslon za vezenje.

DODATNE MOGU NOSTI STROJA

Korištenje uokvirenih uzoraka za izradu aplikacija (1)

Za izradu aplikacije možete koristiti uokvirene uzorke iste veličine i oblika. Izvežite jedan uzorak ravnim bodom i jedan satenskim.

- Izaberite uokvireni uzorak ravnog boda. Izvežite ga na materijalu za nanošenje, a zatim ga uredno i obazrivo izrežite kako je prikazano na slici.

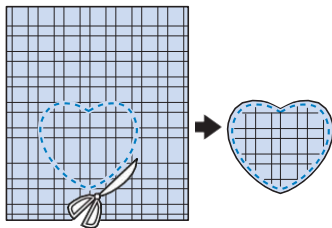
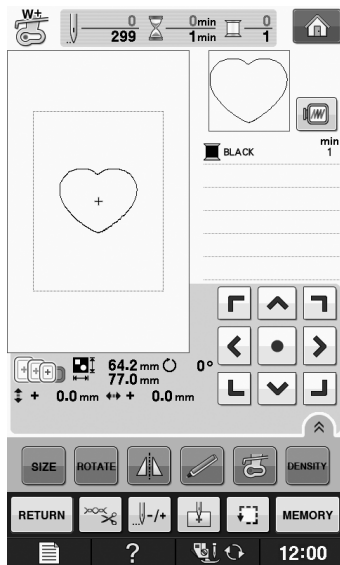

- Izvežite aplikaciju na osnovni materijal kako je prikazano na ilustraciji.

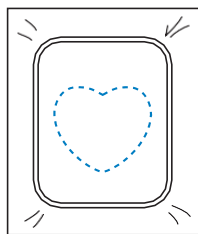

- Nanesite tanak sloj ljepila na pozadinu aplikacije ili je naprskajte ljepilom u spreju, pa je zalijepite na osnovnu tkaninu unutar obrisa izvezenog oblika.

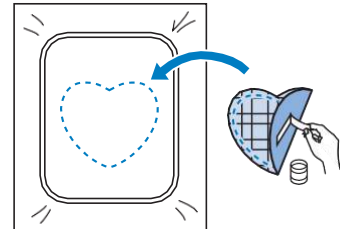

- Izaberite uokvireni uzorak satenskog boda istog oblika kao što je aplikacija, pa je izvežite.

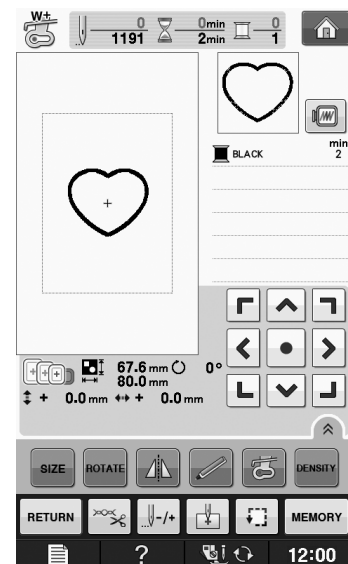
**Napomena**

- Ako prilikom odabira promijenite veličinu ili položaj uzorka, zabilježite njenu veličinu i lokaciju.

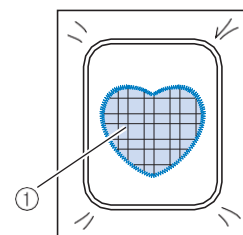

- Tkanina za aplikaciju

Korištenje uokvirenih uzoraka za izradu aplikacija (2)

Ovo je još jedan način izrade aplikacija pomoću uokvirenog uzorka za vez. Ovim postupkom ne morate uklanjati tkaninu iz okvira za vez.

Napravite jedan uzorak ravnim bodom, a drugi satenskim.

- 1 Odaberite uzorak koji se radi ravnim bodom pa ga izvezite na osnovnu tkaninu.

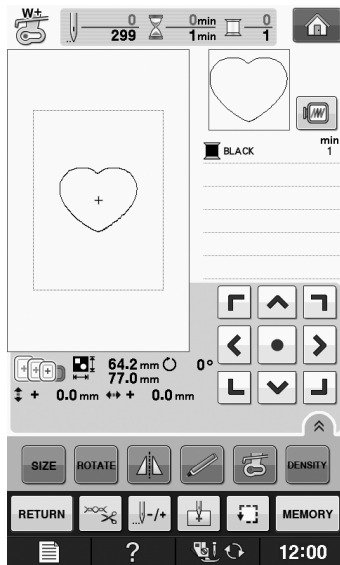

- 2 Postavite tkaninu za aplikaciju preko motiva izvezenog u koraku 1 (vidjeti sliku). Pazi da tkanina u potpunosti prekrije izvezeni oblik.

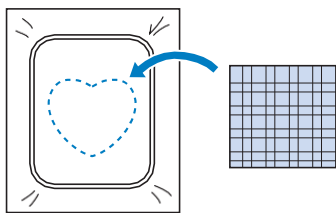

- 3 Napravite isti oblik na tkanini za aplikaciju.

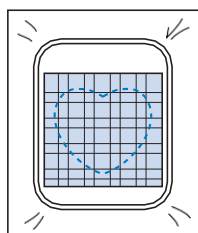

- 4 Uklonite okvir iz jedinice za vez, pa izrežite uzorak sa vanjske strane.

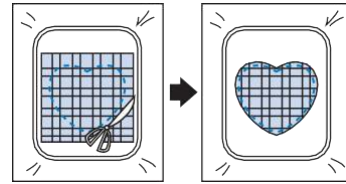

ŽNapomena

- Ne uklanjajte tkaninu iz okvira za vez tokom izrezivanja. Također, nemojte vući ili gurati tkaninu.

U suprotnom, tkanina može popustiti u okviru.

- 5 Izaberite uzorak koji se radi satenskim bodom (uzorak treba biti istog oblika kao i prethodni).

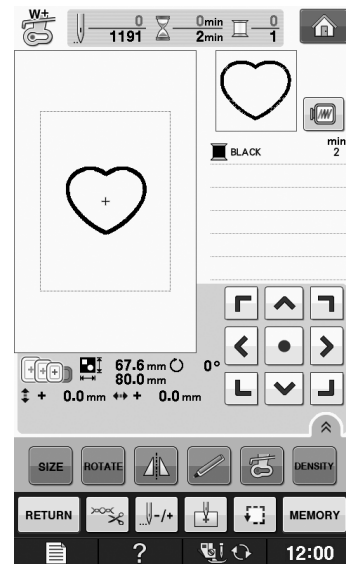

Napomena

- Ne mijenjajte veličinu i položaj uzorka.
- Ako prilikom odabira promijenite veličinu ili položaj uzorka, zabilježite veličinu i lokaciju.

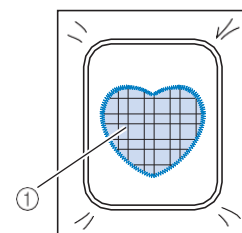

- ① Tkanina za aplikaciju

- 6 Vratite te okvir na jedinicu za vez i izvežite uzorak satenskim bodom da biste napravili aplikaciju.

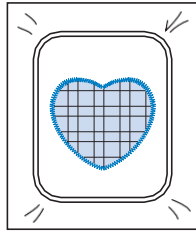

Izrada podijeljenih uzoraka

S PE-DESIGN verzijom 7 ili novijom PE-DESIGN NEXT možete stvoriti podijeljene uzorke. U tom su slučaju uzorci veći od okvira tog veza i podijeljeni su u nekoliko dijelova, koji se kasnije kombiniraju da bi se dobio jedan uzorak.

Za više pojedinosti o stvaranju podijeljenih uzoraka za vez i za detaljnija objašnjenja, pogledajte upute za uporabu isporučene s PE-DESIGN verzijom 7 ili novijom ili PE-DESIGN NEXT.

Sljedeći postupak opisuje kako da sa USB-a preotimate ovaj podijeljeni uzorak i izradite ga.

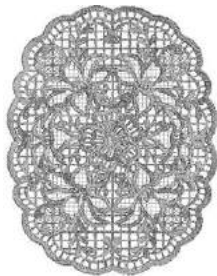

- 1 Ubadite USB koji sadrži uzorak za podijeljeni vez, a zatim na njemu izaberite podijeljeni uzorak koji želite napraviti.

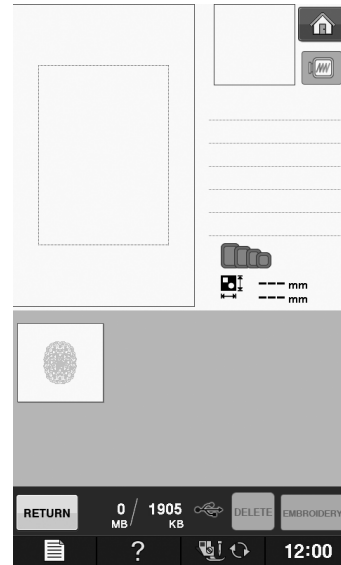

Prikazuje se zaslon sa kojim možete odabrati dio uzorka koji želite raditi.

- 2 Odaberite dio uzorka koji želite izvesti pritiskom na prikazanu tipku.

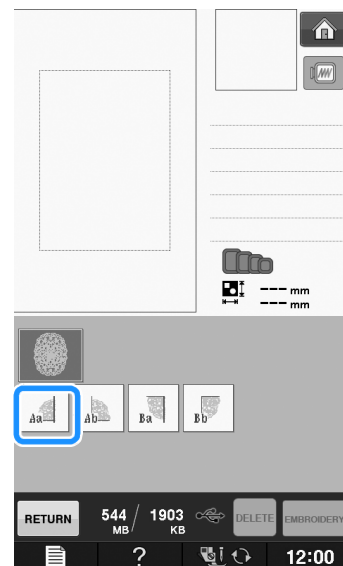

- 3 Pritisnite **EMBROIDERY**.

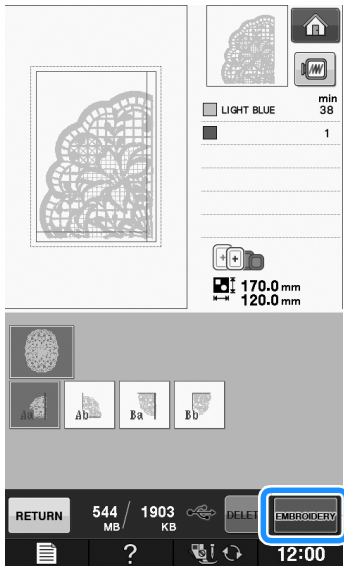

- 4 Ako je potrebno, uredi te uzorak.

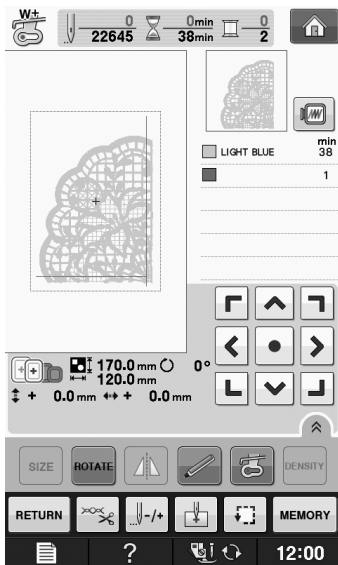

- 5 Pritisnite tipku start/stop da izvezete dio uzorka.

- 6 Kad je vezenje gotovo, prikazuje se zaslon prikazan na slici. Pritisnite **OK**

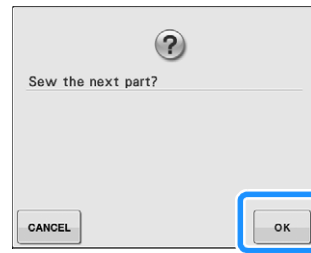

→ Prikazuje se zaslon na kom možete odabrati sljedeći dio uzorka.

- 7 Ponovi te korake od do da izvezete preostale dijelove uzorka.



Bilješka

Uzorak možete zarotirati za 90 stupnjeva ulijevo ili udesno pritiskom na tipku ROTATE.

Poglavlje 2

Ure ivanje uzoraka

STO MOŽETE RADITI S UZORCIMA.....	57
ODABIR UZORKA.....	58
URE IVANJE UZORKA.....	61
KOMBINIRANJE UZORAKA.....	80
DRUGE FUNKCIJE PRILIKOM VEZENJA.....	84
KORIŠTENJE FUNKCIJE MEMORIJE.....	85

ŠTO SVE MOŽETE RADITI S UZORKOM

S funkcijama za uređivanje uzoraka možete kombinirati uzorke, mijenjati im veličinu, rotirati ih i izvoditi mnoge druge postupke.

Na ovom stroju možete izvesti sljedećih 9 postupaka:

- **Kombiniranje uzoraka**
Na ovom stroju možete izvesti razne kombinacije uzoraka, bilo da su cvjetni, slovni ili neke druge vrste. Također, možete kombinirati uzorke iz stroja sa onima na USB uređaju i drugo.
- **Pomicanje uzorka**
Unutar područja vezenja od 30 cm x 18 cm (cca. 12 in x 7 in), možete pomicati uzorak i provjeriti njegov položaj na LCD zaslonu.
- **Rotiranje vzorca**
Uzorak možete zarotirati za 1, 10 ili 90 stupnjeva u jednom koraku.
- **Povećavanje ili smanjivanje uzorka**
Uzorak možete povećati ili smanjiti.
 - Ova funkcija se ne može izvesti s nekim uzorcima.
- **Zrcaljenje uzorka**
Uzorak možete zrcaliti, to jest, dobiti njegovu sliku u zrcalu.
 - Ta funkcija se ne može izvesti s nekim uzorcima.
- **Promjena razmaka između slovnih uzoraka**
Pri kombiniranju slovnih uzoraka možete povećati ili smanjiti razmak između slova.
- **Promjena izgleda uzorka**
Slovne uzorka možete mijenjati, zakriviti ih luku, ispisati ih po dijagonali i tako dalje.
- **Promjena boje uzorka**
Boju konca možete prilagoditi svom ukusu i promijeniti ih.
- **Izrada i ponavljanje uzorka**
Možete dodati kopije uzorku kako biste stvorili uzorak koji se ponavlja, okomito ili vodoravno.



ODABIR UZORKA ZA URE IVANJE

Stroj pripremite za vezenje po uputama u poglavlju "Prije vezenja" na strani O-46 u poglavlju

"Osnovni postupci". Pritisnite  i zatim  da vam se prikaže ovaj zaslon.

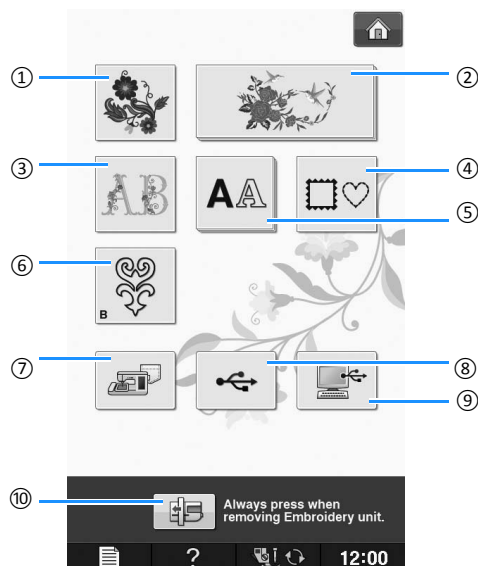

- ① Uzorci za vezenje
- ② Brother "Exclusives" uzorci
- ③ Cvjetni uzorci
- ④ Uokvireni uzorci
- ⑤ Slovni uzorci
- ⑥ Uzorci s donjim koncem
- ⑦ Uzorci u memoriji stroja
- ⑧ Uzorci na USB uređaju
- ⑨ Uzorci na računalu
- ⑩ Gumb za pripremu jedinice za vez (uklanjanje i postavljanje)

Izbor uzorka za vez/uzorci "Brother Exdusives" /cvjetni uzorci/osnovni uzorci/uzorci s donjim koncem

- 1 Izaberite kategoriju uzorka.
 - * Za uzorke s donjim koncem pogledajte poglavlje "korištenje čunka i špulice"
- 2 Pritisnite tipku uzorka koji želite urediti.
 - * Za više podataka o odabiru uzorka pogledajte strne V-4 i V-7.

→ Uzorak se pojavljuje u gornjem dijelu zaslona.

- 3 Pritisnite .

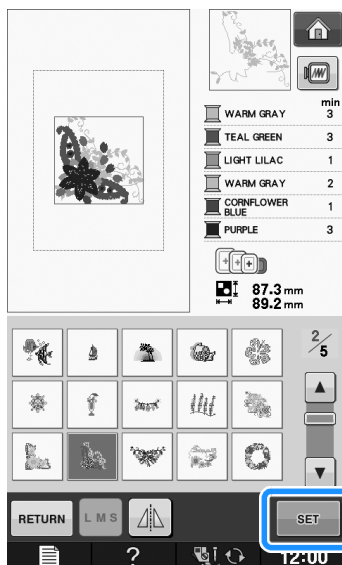

→ Izabrani uzorak se pojavljuje obrubljen crvenom linijom.

- 4 Nastavi te s postupkom opisanom u poglavlju "Ure ivanje uzorka".

Odabir slovnih uzoraka

Kada odaberete slovne uzorke na zaslonu za ure ivanje uzorka, istovremeno možete prilagoditi izgled uzorka.

- 1 Pritisnite .

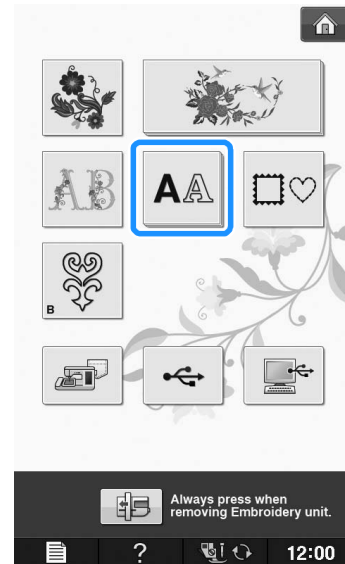

- 2 Odaberite font.
Na primjer: ABC

* Pogledajte poglavlje V-5 za više podataka o odabiru slova.

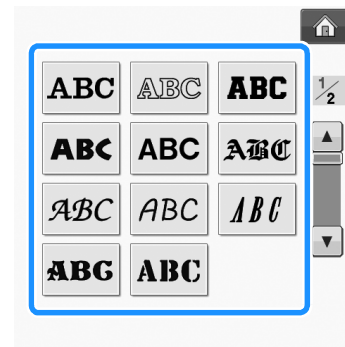

- 3 Pritisnite **ARRAY** da promijenite raspored slova u uzorku.

* Ako su slova presli tna, pritisnite **CHECK** da pregledate sve slovne znakove.

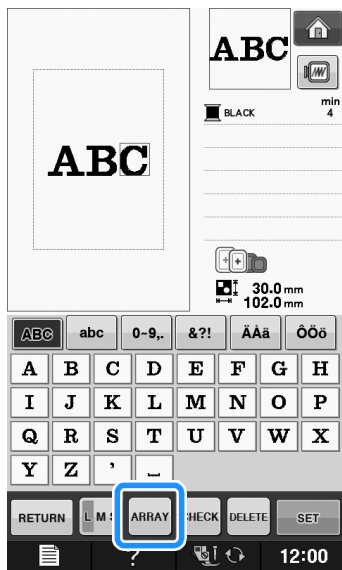

- 4 Odaberite željeni raspored slova. (Primjer: .)

Kad odaberete luk, upotrijebite ili , da promijenite zakrivljenost luka.

- * Pritisnite za manju zakrivljenost
- * Pritisnite za ve u zakrivljenost.

Bilješka

- Kada izaberete **ABC** tipke i mijenjaju se u ili . Tek tada možete izvršiti promjenu.

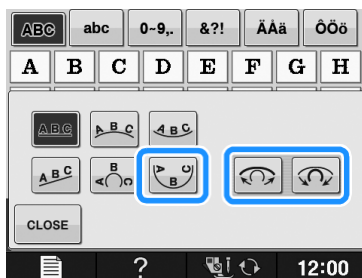

- 5 Pritisnite **CLOSE** da se vratite na početni zaslon.

- 6 Ko završite s odabirom, pritisnite **SET**

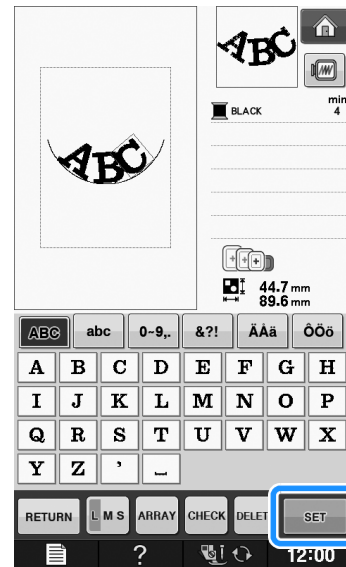

→ Prikazuje se ovaj zaslon.

- 7 Nastavite s postupkom opisanom u odjeljku "Ure ivanje uzorka".

UREĐIVANJE UZORKA

2

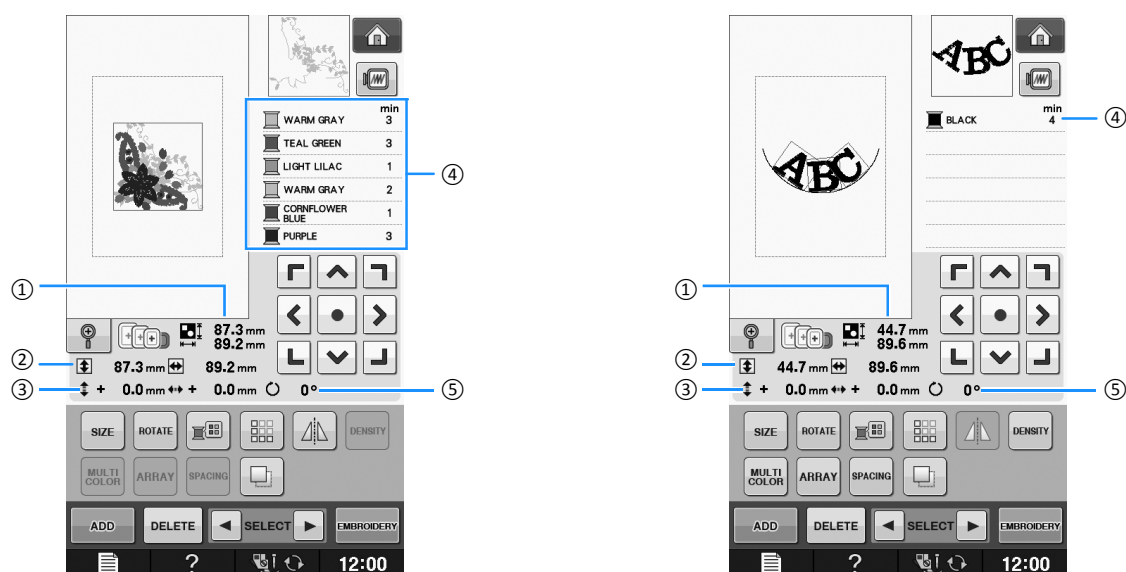

- ① Prikaz clijele veličine kombiniranog uzorka
- ② Prikaz veličine trenutno izbranog uzorka
- ③ Prikaz razdaljine od središta okvira za vezenje
- ④ Prikaz rasporeda boja i broj trenutno izbranog uzorka
- ⑤ Prikaz stupnja rotacije uzorka

**Bilješka**

- Ako se tipka oboji u sivo, ne možete je upotrijebiti.

■ Ključne funkcije

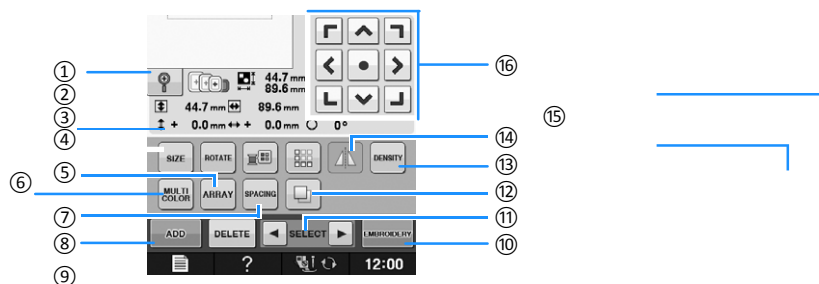

Br.	Prikaz	Naziv tipke	emu služi	Strana
①		Povećava	Pritisnite ovu tipku kad želite da se uzorak pokaže uvećan za 200%.	V-63
②		Paleta boja konaca	Pritisnite ovu tipku da promijenite boju na prikazanom uzorku.	V-67
③		Rotiranje	Za rotiranje uzorka pritisnite ovu tipku. Uzorak se može zarotirati za 1, 10 ili 90 stupnjeva u jednom koraku.	V-38
④		Veličina	Pritisnite ovu tipku kad želite promijeniti veličinu uzorka.	V-37
⑤		Raspored	Pritisnite kad želite promijeniti raspored slova u slovnom uzorku.	V-64
⑥		Više boja	Pritisnite kad želite promijeniti boju svakog znaka u uzorku.	V-66
⑦		Razmak	Pritisnite kad želite povećati ili smanjiti razmak između slova.	V-64
⑧		Dodavanje	Pritisnite kad želite dodati nov uzorak.	V-79
⑨		Brisanje	Pritisnite kad želite obrisati neki uzorak.	V-63
⑩		Zaslon za vez	Pritisnite kad želite da vam se otvori ovaj zaslon.	V-79
⑪		Odabir	Pritisnite kad želite odabrati uzorak koji želite kombinirati.	V-64
⑫		Kopiranje	Pritisnite kad želite napraviti kopiju nekog uzorka.	V-78
⑬		Gustoća	Pritisnite kad želite promijeniti gustoću vezenja.	V-40
⑭		Zrcaljenje	Pritisnite kad želite napraviti okomitu sliku u zrcalu od nekog uzorka.	V-39
⑮		Ponavljanje	Pritisnite kad želite ponoviti isti postupak na nekom uzorku.	V-72
⑯		Strelice Središte	Strelicama možete pomicati uzorak u željenom smjeru. Tipka s točkom u sredini vraća uzorak na početno mjesto.	V-36

Pomicanje uzorka

Za podrobnosti o pomicanju uzorka pogledajte poglavlje "Pomicanje uzorka" na strani V-36.

Rotiranje uzorka

Za podrobnosti o rotiranju uzorka pogledajte poglavlje "Rotiranje uzorka" na strani V-38.

Promjena veličine uzorka

Za podrobnosti o promjeni veličine uzorka pogledajte poglavlje "Promjena veličine uzorka" na strani V-37.

Brisanje uzorka

Pritisnite **DELETE** da obrišete uzorak sa zaslona.

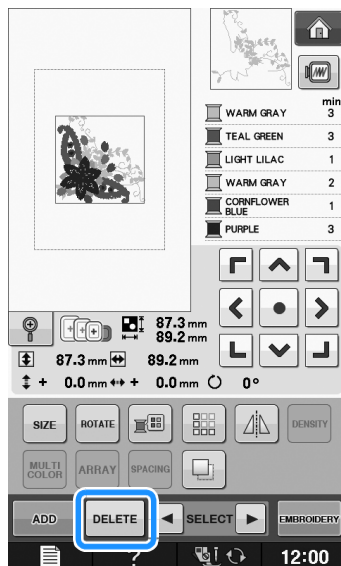

Prikaz uzorka povećanog za 200%

- 1 Pritisnite 

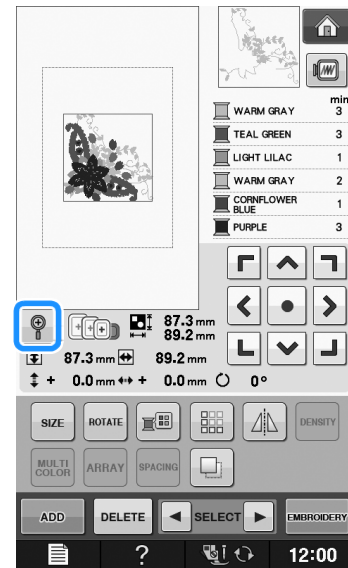

→ Veličina uzorka se mijenja na 200%.

- 2 Provjerite uzorak na zaslonu.

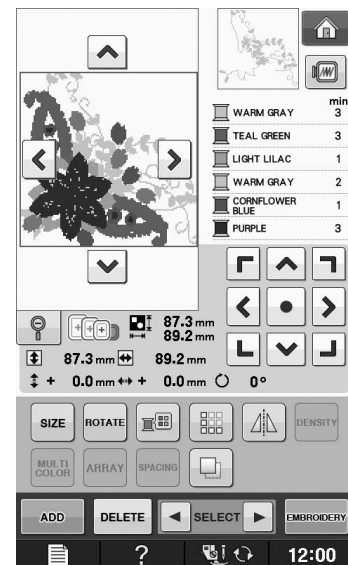

- 3 Za ponovni prikaz uzorka u normalnoj veličini, pritisnite tipku 

Promjena izgleda slovnih uzoraka

- 1 Pritisnite **ARRAY**.

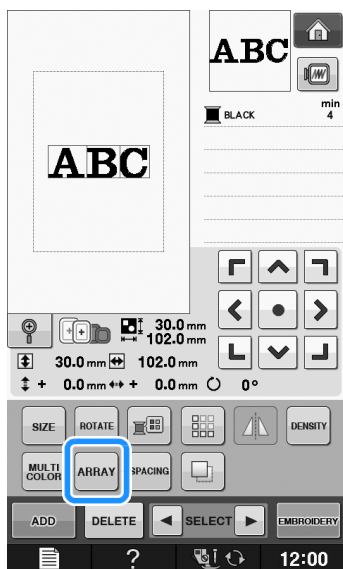

- 2 Pritisnite tipku za promjenu izgleda kakav želite postiti.

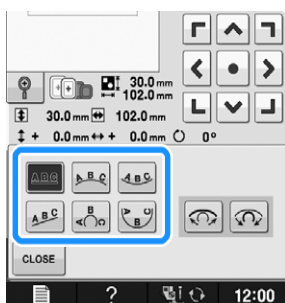

→ Na zaslonu se prikazuje izabrani raspored.

- 3 Pritisnite **CLOSE**.

Promjena razmaka između slova

- 1 Pritisnite **SPACING**.

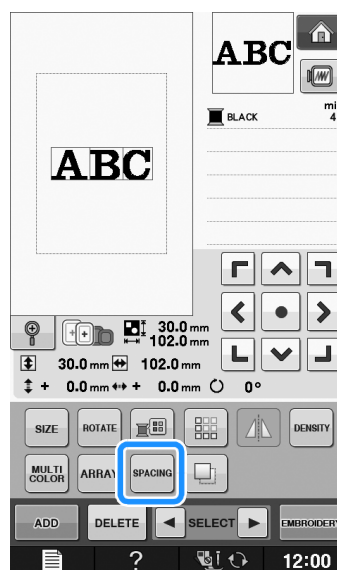

- 2 Pritisnite **A B C** da promijenite razmak između slova.

- * Pritisnite **<A B C>** da povećate razmak.
- * Pritisnite **>A B C<** smanjite razmak.
- * Pritisnite **A . B . C** da vratite uzorak u prvobitni oblik.

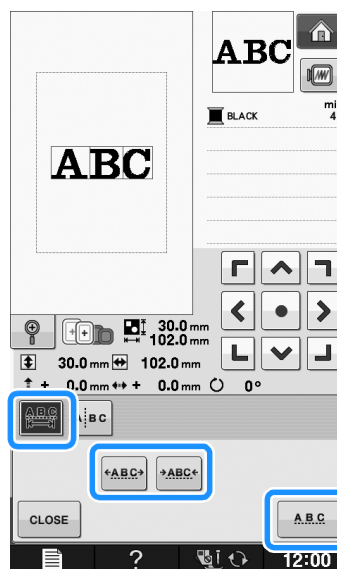

- 3 Pritisnite **CLOSE** da se vratite na početni zaslon.

Smanjenje razmaka izme u slova

Možete podesiti razmak izme u znakova smanjenjem razmaka na 50% najužeg slova u skupini (uzorak).



Napomena

- Preporu ujemu da ne ure užete podatke niti ih prenosite na starije modele strojeva. Iste zna ajke nisu kompatibilne s drugim strojevima i mogu se pojaviti problemi.
- Udaljenost izme u slova može se smanjiti samo ako su slova raspore ena normalno u ravnoj liniji.

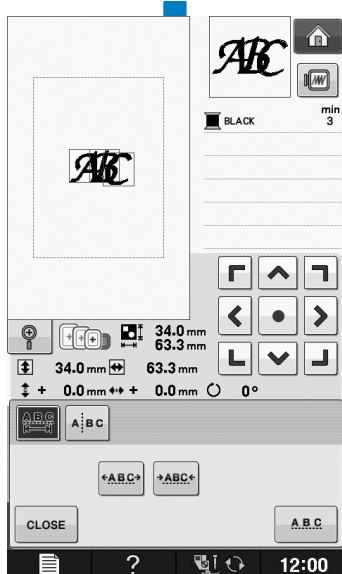
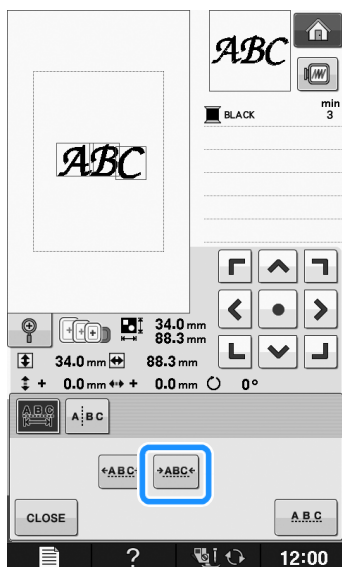

Razdvajanje slovnih uzoraka

Možete odvojiti kombinirane slovne uzorke kako biste prilagodili razmak izme u slova ili zasebno uredili uzorke nakon što unesete sve znakove.

2

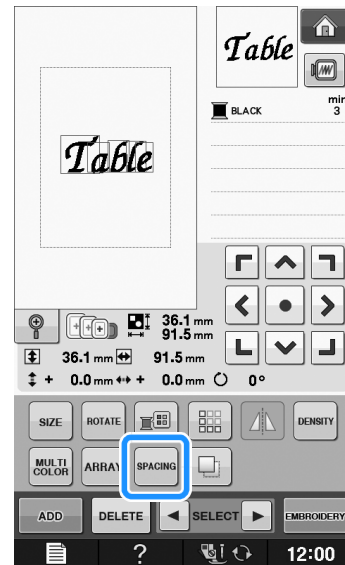

- 1 Pritisnite **SPACING**.

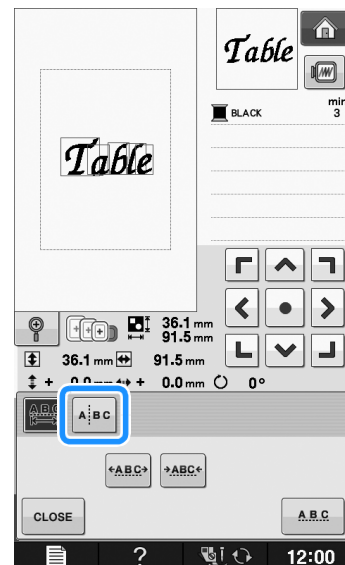

- 2 Pritisnite **A|B.C**.



→ Tipka se mijenja u **A|B.C**

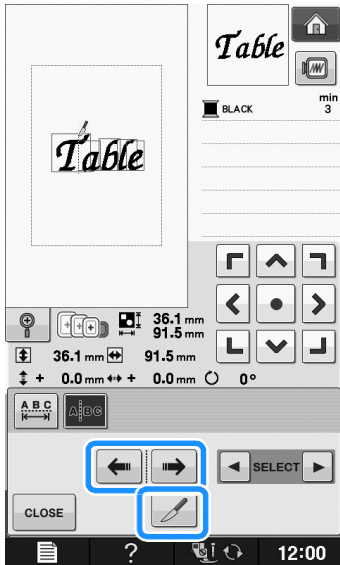

- 3 Upotrijebite   da izaberete to ku na kojoj želite razdvojiti uzorak, pa pritisnite  da razdvojite uzorak.

Primjer: Razdvajanje uzorka između slova T i A



 **Napomena**

Kad jednom razdvojite uzorak, više ga ne možete spojiti.

Upotrijebite  da izaberete uzorak, a zatim pritisnite  da prilagodite razmak između slova.

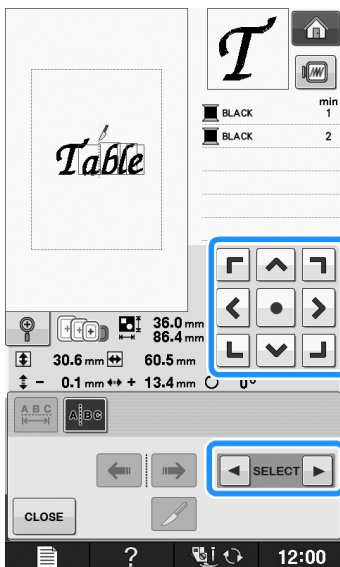

- 5 Pritisnite .

Promjena boje slova u uzorku

- 1 Pritisnite  da odaberete boje koje ćete promijeniti na svakom slovu posebno.

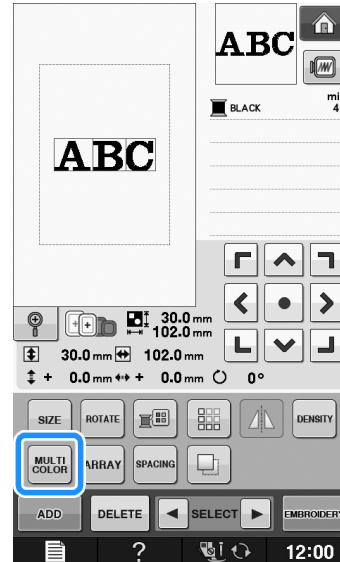

- 2 Promijenite konac da biste izvezli slova različitim bojama.

* Pritisnite  da promijenite redoslijed boja,

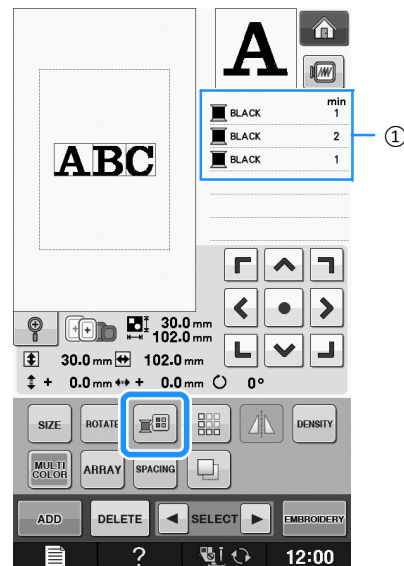

- ① Boja za svako slovo

Vezenje povezanih znakovnih uzoraka

Povezane znakove možete raditi u jednom retku, kao u primjeru ispod, kada je uzorak ve i od okvira za vezenje.

Primjer: Spajanje "ABC" i "EFG".

A B C D E F

Promjena boje konca

Možete promijeniti boju konca pomicanjem boje koju želite promijeniti, a zatim odabirom nove boje s popisa boja na stroju. Slijedite opisani postupak.

- 1 Na zaslonu za uređivanje uzorka pritisnite 

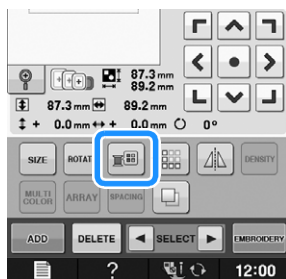

- 2 Pritisnite  ili  da se na vrhu popisa boja pojavi ona koju želite promijeniti.

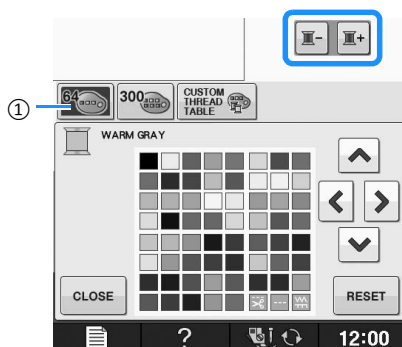

- 1 Ovdje se prikazuje popis boja konca

- 3 Pritisnite     da izaberete novo boju iz palete boja.

* Za vraćanje na prethodnu boju, pritisnite 

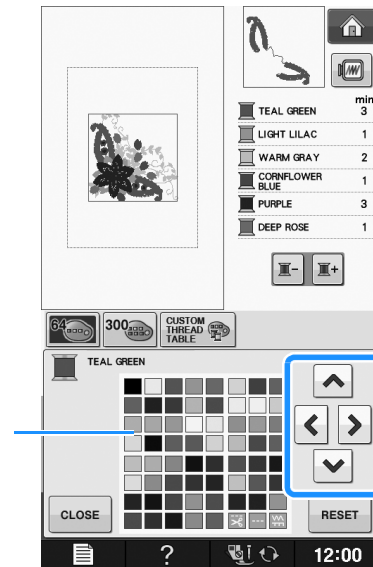

- 1 Paleta boja
→ Izabrana boja se pojavljuje na vrhu popisa.

- 4 Pritisnite 

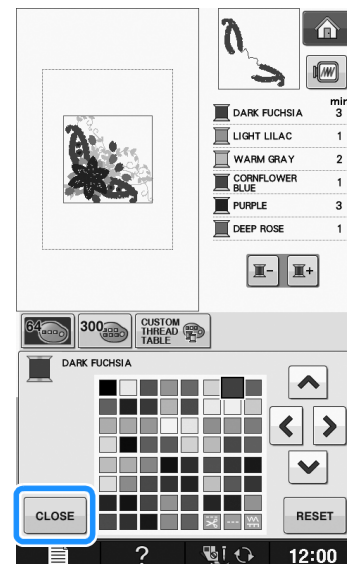

→ Zaslom prikazuje promjenjene boje.



2

Dizajniranje osobne tablice konaca

Možete izraditi osobnu tablicu konaca koje najčešće koristite. Boje konca možete odabrati s popisa na stroju koji sadrži 9 marki konca. Možete odabrati bilo koju boju i premjestiti je u svoju osobnu tablicu.

Napomena

- Neki strojevi ve imaju dodatnih 300 Robison-Anton boja niti uključenih u osobnu proračunsku tablicu. Informacije o ovih 300 boja mogu se preuzeti s naše web stranice <http://support.brother.com/>.

- 1 Na zaslonu za uređivanje podataka pritisnite  i zatim .

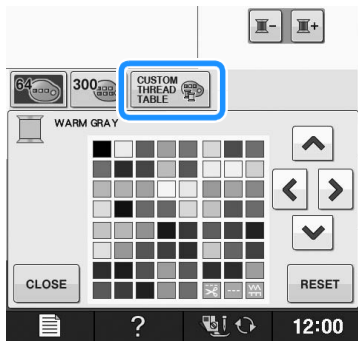

- 2 Upotrijebite , , ,  da biste odabrali mjesto gdje želite smjestiti novu boju konca.

* Boje možete birati prstom ili senzorskom olovkom.

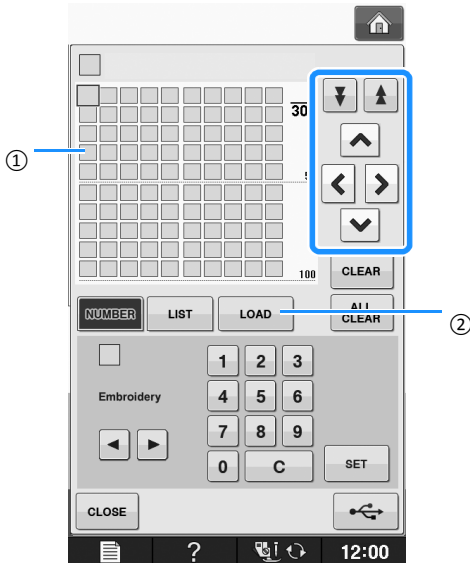

* Pomoću ove tipke  ili  možete pregledati boje koje ste smjestili u tablicu.

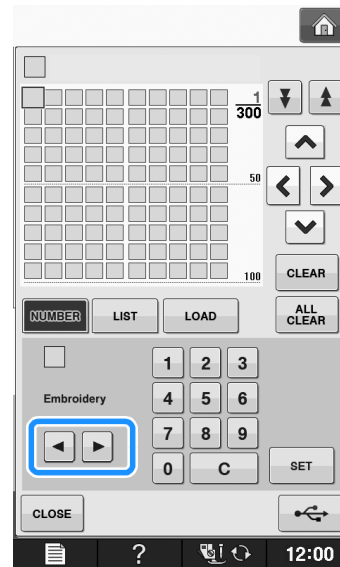

- 1 Boja konca
2 Za pozivanje boje pritisnite ovu tipku

- 3 Tipkama   možete se kretati po tablici spremljenih boja konca.



- 4 Upotrijebite tipke od  do  da unesete broj boje konca.

* Ako pogriješite, pritisnite gumb  i ispravi te pogrešku.

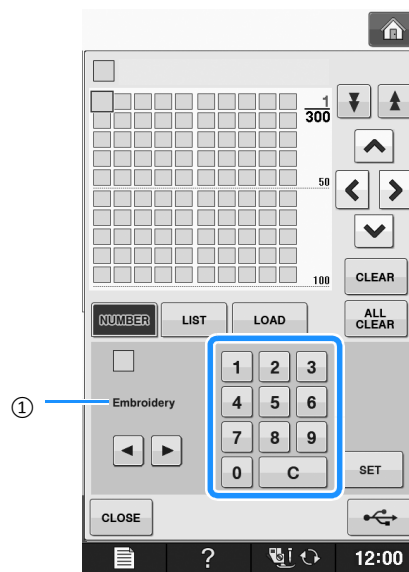

- ① Oznaka konca

5 Pritisnite **SET**.

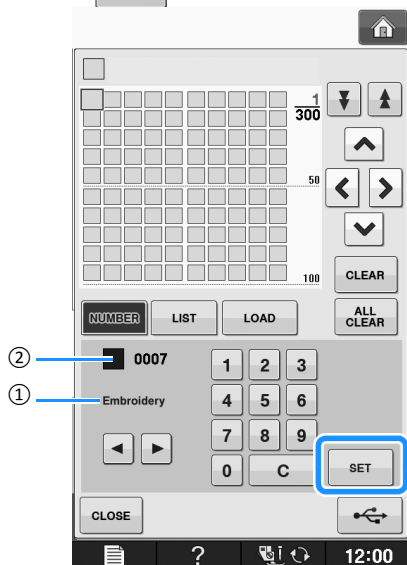

- ① Oznaka konca
- ② Uneseni broj boje konca



Ako ne pritisnete tipku **SET** odabrana boja ne e biti spremljena.

6 Ponovite navedene korake i za sve ostale boje konaca koje želite spremi ti.

- * Ako želite obrisati neku boju, pritisnite CLEAR.
- * Ako želite obrisati sve boje, pritisnite CLEAR ALL.

7 Pritisnite **CLOSE** da se vratite na po etni zaslon.

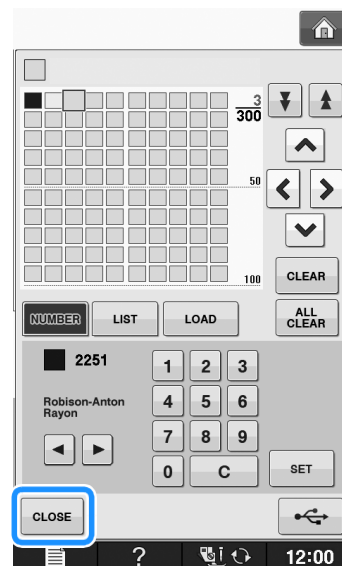

■ Dodavanje nove boje u tablicu

- 1 Ponovite korake od 1 do 3 na strani V-68.
- 2 Pritisnite **LIST** za prikaz tablice.
- 3 Upotrijebite **▼** **▲** da izaberete boju konca.

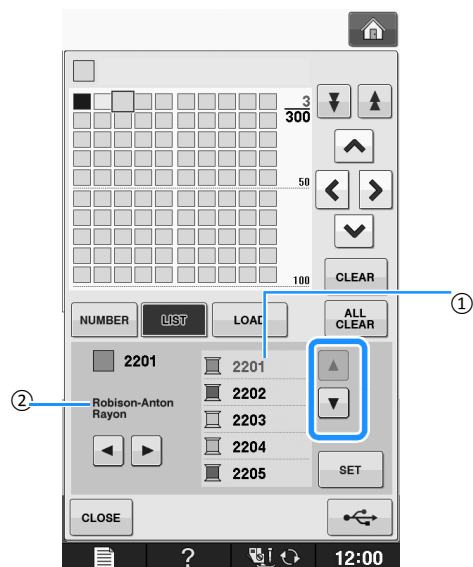

- ① Broj boje
- ② Naziv konca

4 Pritisnite **SET**.

- 5 Ponovi te sve prethodne korake dok ne smjesti te sve boje konca u tablicu.
- 6 Pritisni te  da se vrati te na po etni zaslon.

■ Pohranjivanje tablice na USB ure aj

Sve podatke sa osobno dizajnirane tablice možete spremiti na USB ure aj.

Napomena
Osobnu tablicu možete spremiti samo na USB ure aj. Ne možete je spremiti u memoriju stroja ili ra unala.

- 1 Pritisni te  i zatim .

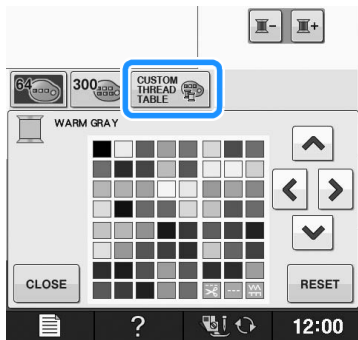

- 2 Odaberi te boje koje želi te spremiti na USB prema postupku opisanom u odjeljku "Dizajniranje osobne tablice konca"
- 3 Ubaci te USB ure aj u odgovaraju i otvor na stroju.

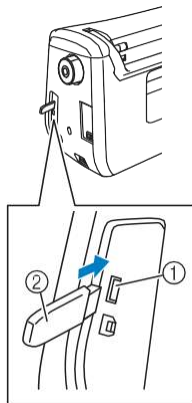

Napomena
Na stroj ne možete odjednom priklju iti dva USB ure aja. Ako to u inite, stroj e pro itati podatke samo s ure aja koji ste prvi stavili u otvor.

- 4 Pritisni te .

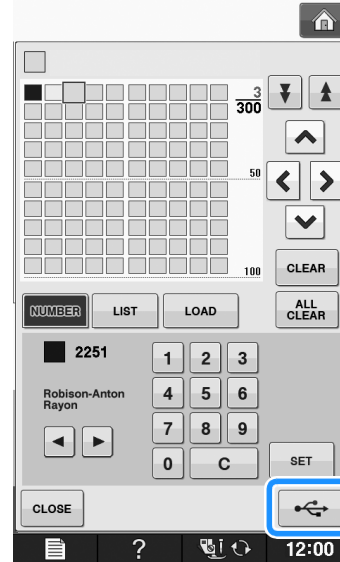

→ Prikazuje se zaslon za spremanje ("Saving").

Napomena
Nemojte izvla iti USB ure aj sve dok se ne dovrši postupak spremanja podataka.

■ Pozivanje tablice sa USB ure aja

Osobnu tablicu jednostavno možete pozvati iz memorije USB ure aja.

Napomena
Podatke spremaj te samo kao .pcp datoteke i pozivaj te ih iz te fascikle.

- 1 Umetnite USB uređaj u USB ulaz.

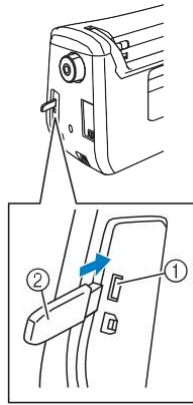

- 1 USB ulaz
- 2 USB uređaj

- 2 Pritisnite i zatim .

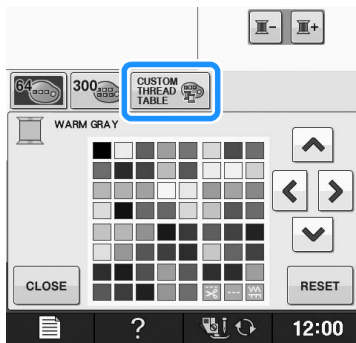

- 3 Pritisnite .

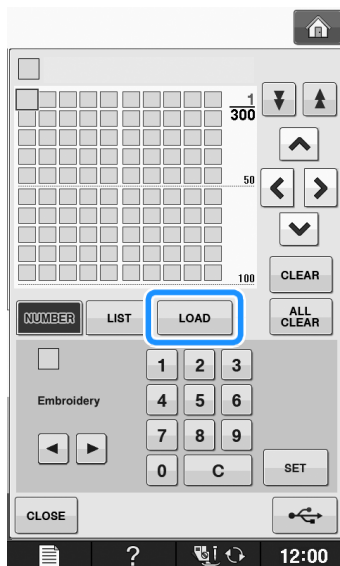

→ Prikazuje se zaslon za spremanje. Kad se dovrši spremanje podataka, zaslon se vraća u prvobitni.

- 4 Na zaslonu se prikazuje vaša osobna tablica s bojama konca.

Odabir boje konca iz osobne tablice konca

2

Možete odabrati jednu od 300 boja konca koje ste spremili u osobnu tablicu.

- 1 Pritisnite .

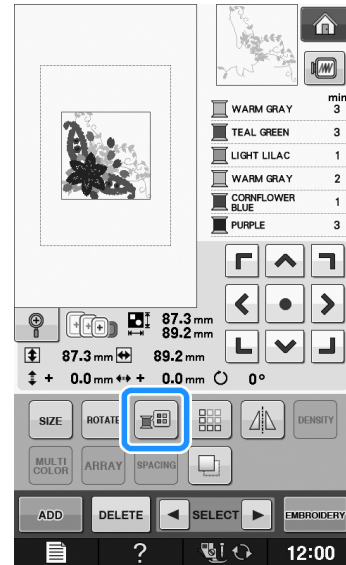

→ Prikazuje se zaslon s paletom boja.

- 2 Pritisnite ili da odaberete boju kojom želite radi ti.

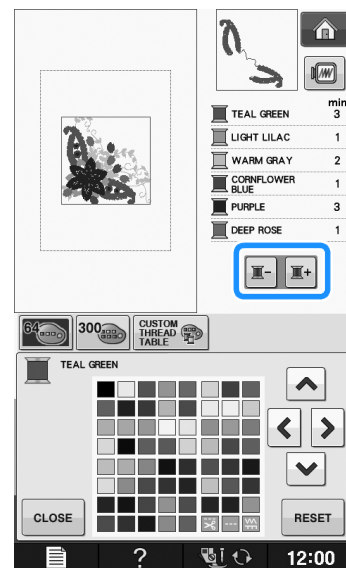

3 Pritisnite .

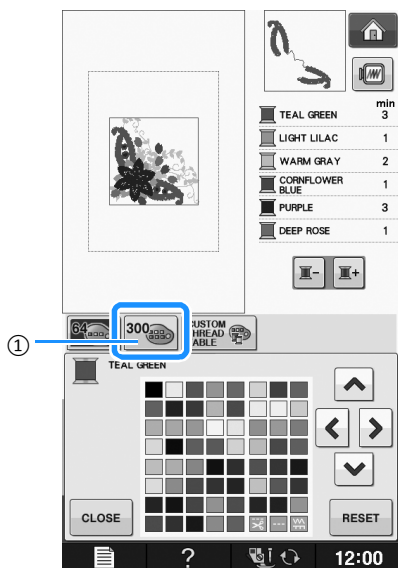

1 Tipka za promjenu konca

4 Pritisnite     da odaberete novu boju iz tablice.

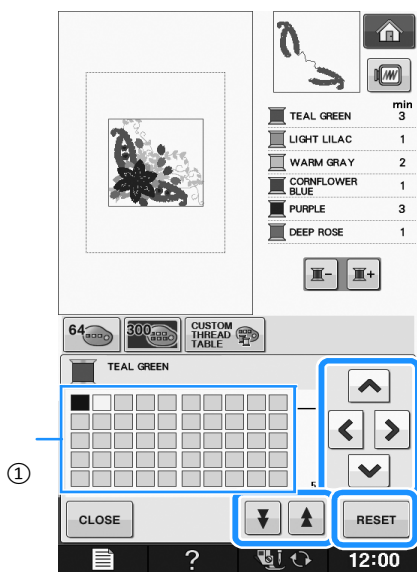

1 Osobna tablica konaca
→ Na zaslonu se prikazuju promjenjene boje.

5 Pritisnite .

Oblikovanje ponavljanju ih uzoraka

■ Sivanje ponavljanju ih uzoraka

Možete koristiti tipku za ponavljanje uzoraka za stvaranje ponavljanju ih uzoraka. Možete podesiti razmak između uzoraka koji se ponavljanju unutar jednog uzorka.

1 Odaberite uzorak i pritisnite .

2 Pritisnite .

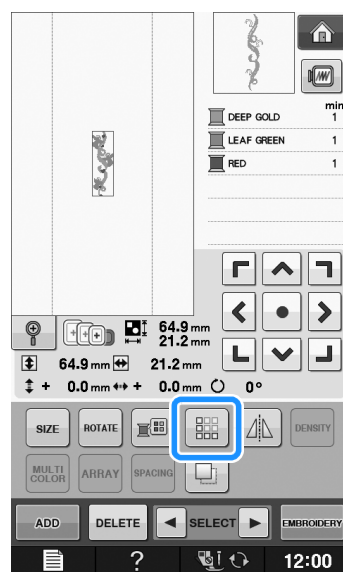



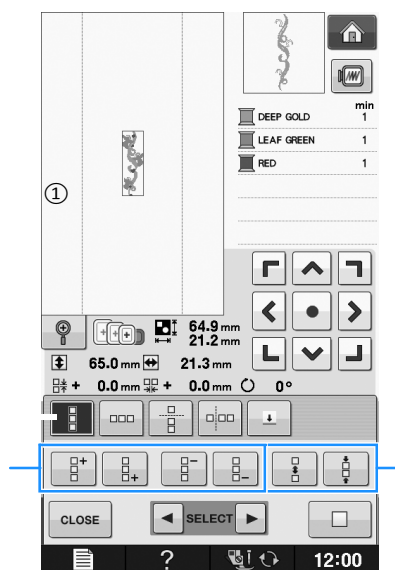

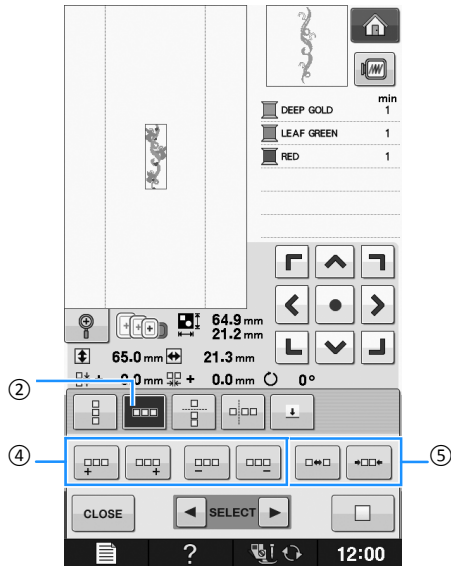
3 Odaberite smjer u kom će se uzorak ponoviti.







- ① Okomiti smjer
- ② Vodoravni smjer
- ③ Ponavljanje i brisanje okomitih gumba
- ④ Ponavljanje i brisanje vodoravnih gumba
- ⑤ Tipke za razmak

- ④ Pritisnite ovu  tipku da ponovite uzorak na vrhu, a  ovu da ponovite uzorak na dnu.

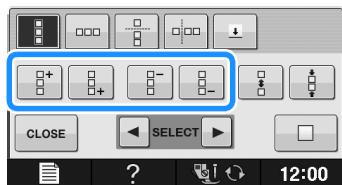
- * Za brisanje gornjeg uzorka, pritisnite 
- * Za brisanje donjeg uzorka, pritisnite 



- ⑤ Prilagodite razmak ponavljanju ovog uzorka.

- * Da razmak raširite, pritisnite 
- * Da razmak smanjite, pritisnite 

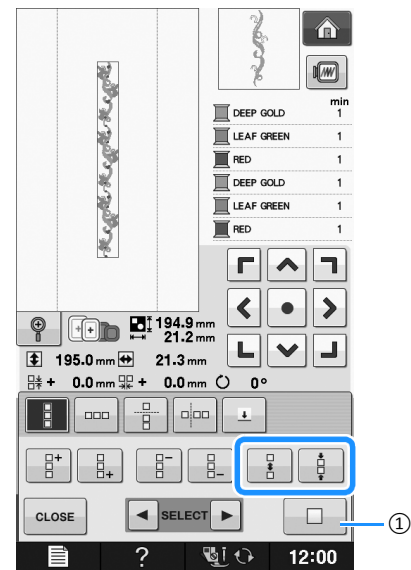

Pritisnite  da promijenite funkciju za ponavljanje uzorka u pojedinačni uzorak.



Bilješka

Razmak možete prilagoditi samo kod uzorka označenim crvenom crtom.

- ⑥ Ponovite korake od 3 do 5 za sve ostale uzorke.

- ⑦ Pritisnite tipku  kad dovršite postupak.

■ Ponavljanje jednog elementa u ponavljanju em uzorku

Ako koristite funkciju "Cut", možete odabrati jedan element u uzorku koji se ponavlja i ponoviti samo odabrani element. Ova vam značajka omogućuje stvaranje složenih uzoraka koji se ponavljaju.

- 1 Odaberite smjer u kom ćete prerezati uzorak.

- * Pritisnite  za vodoravni rez.
- * Pritisnite  za okomiti rez.

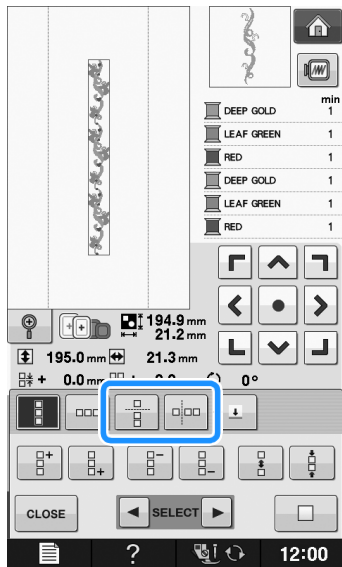

- 2 Upotrijebite  ili  da izaberete crtu rezanja uzorka.

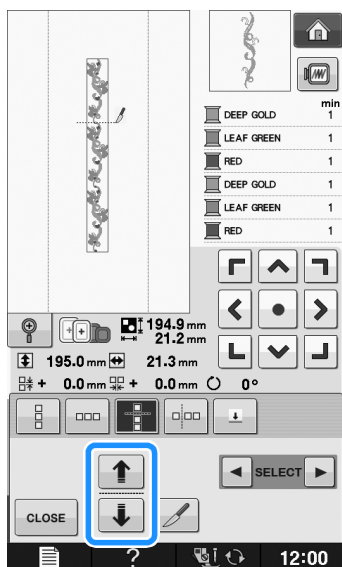

- 3 Pritisnite .

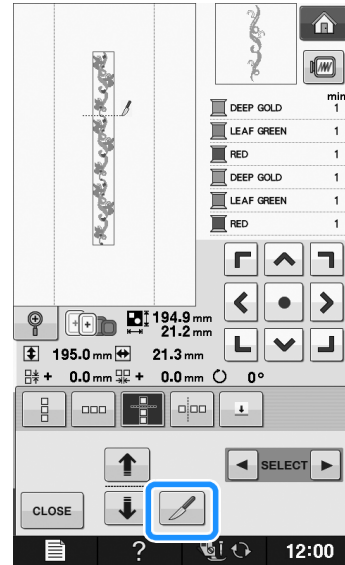

Uzorak će se podijeliti na sastavne elemente.

- 4 Pritisnite .

- 5 Pritisnite  ili  da izaberete element za ponavljanje.

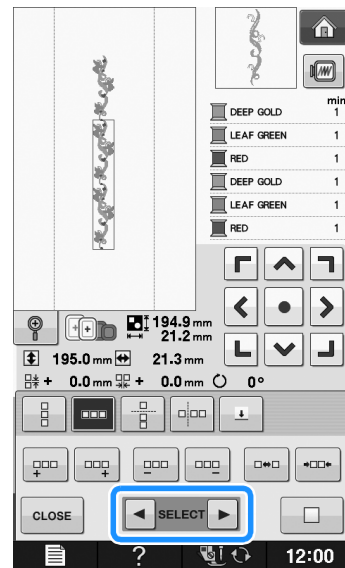

- 6 Ponovite izabrani element uzorka.

- 7 Pritisnite **CLOSE** da okončate postupak.

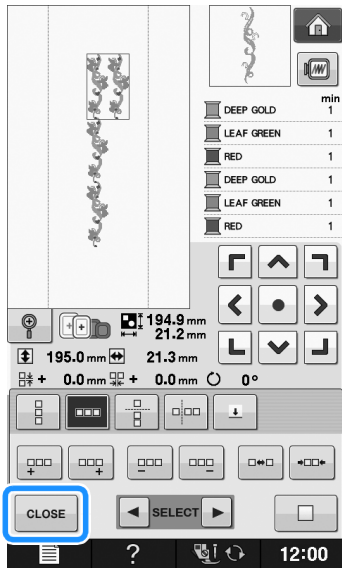

Napomena

Jednom prerezani uzorak više ne možete spojiti.
Pažljivo planirajte sve postupke da kasnije ne biste imali poteškoća sa ureenim uzorcima.

Ureivanje boja kod ponavljanja uzoraka

Pritisnite **EMBROIDERY** za automatsku promjenu redoslijeda šivanja boja u kombiniranom uzorku tako da možete kontinuirano šivati istu boju. To vam omogućuje šivanje bez potrebe za stalnom izmjenom gornjeg konca ili bez ručnog mijenjanja redoslijeda šivanja.



Bilješka

Za kombinirane uzorke koji sadrže dva ili više uzorka obruba ili druge uzorke u kombinaciji s njima, možete promijeniti samo redoslijed uzorka obruba.

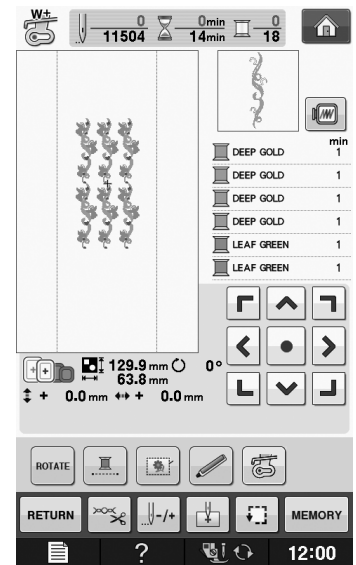
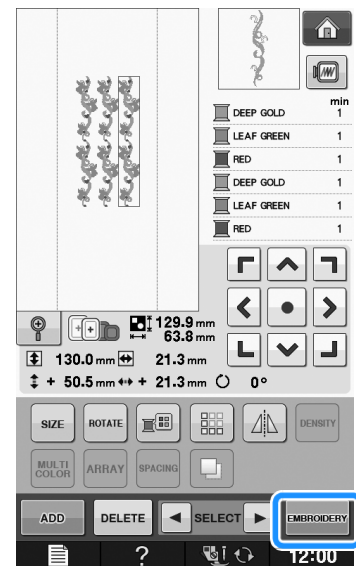

Dodjeljivanje oznake konca

Ako vezete s dodjeljenim oznakama konca, lako možete poravnati uzorke kada radi te niz uzoraka. Kada se završi vez jednog uzorka, zadnjim krajem konca bit će izvezena oznaka konca u obliku strelice. Kada šijete niz uzoraka, upotrijebite vrh ove strelice da odredite položaj sljedećih uzoraka za šivanje. Slijedite postupak opisan u nastavku.

1 Pritisnite 

2 Pritisnite 

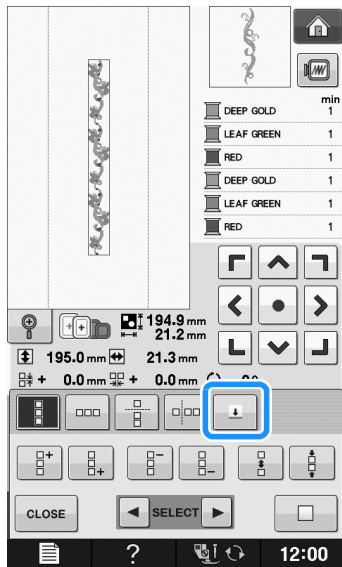

3 Pritisnite  da izaberete oznaku konca kojim želite raditi.

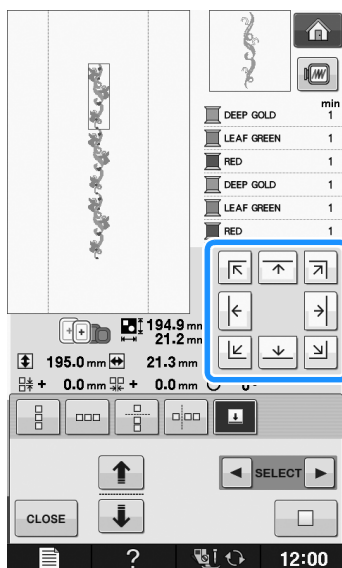

4 Pritisnite 

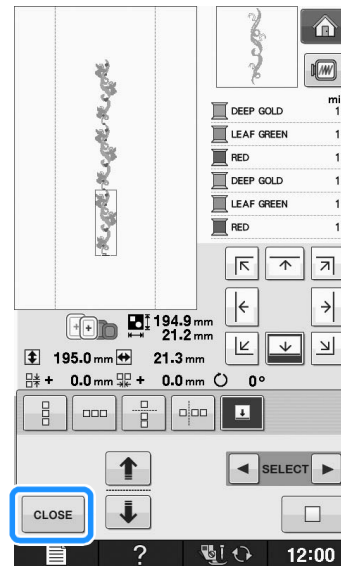

Vezenje uzorka s ponavljanjem

Nakon oblikovanja uzorka koji se ponavlja, tkaninu ponovno pri vrstite na okvir za vez i nastavite s vezom sljedećeg uzorka.

Bilješka

- Opcijski okvir za vezenje omogućuje vam jednostavno ponovno pri vrstavanje tkanine na okvir bez skidanja okvira za vezenje sa stroja.

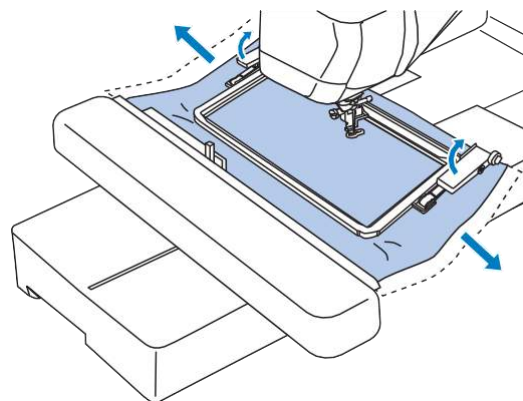

- 1 Oblikuj te uzorak koji se ponavlja s oznakom konca u sredini kraja uzorka.

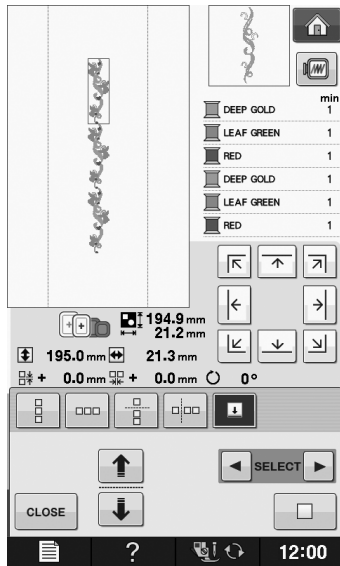

- 2 Pritisnite **CLOSE** i zatim **EMBROIDERY**.
- 3 Pritisnite tipku start/stop da stroj po ne vesti.



- 4 Ukloni te okvir za vezenje.

- 5 Ponovno postavi te tkaninu u okvir.



Napomena

- Podesi te položaj tkanine tako da područje za vez za sljede i uzorak bude unutar područja za vezenje na listu za vezenje.

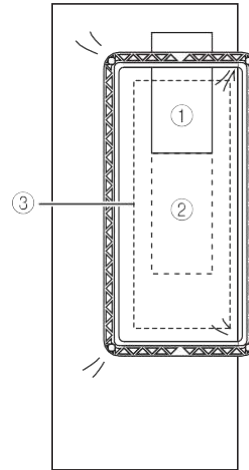

- 1 Prvi izvezeni uzorak
- 2 Položaj narednog uzorka
- 3 Područje veza na pomoćnom listu za vezenje

- 6 Namjesti te okvir za vezenje na stroj i zatim pritisni te

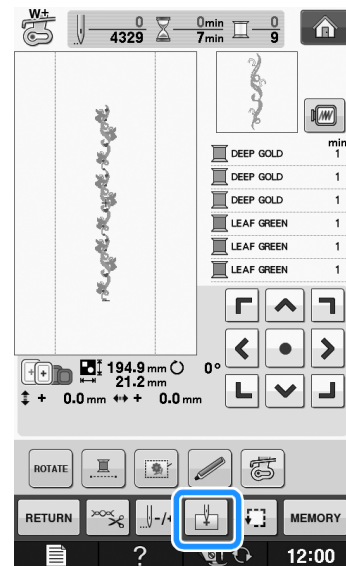

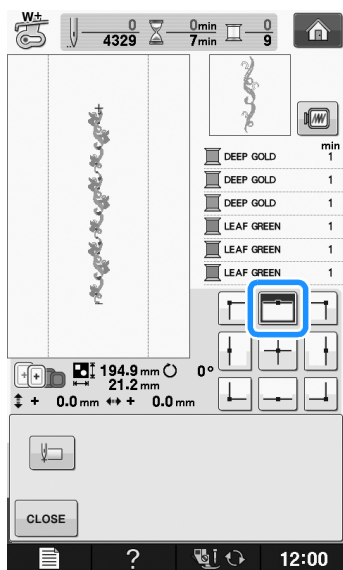

- 7 Dodirnite tipku  za odre ivanje po etne to ke za gornji centar uzorka.

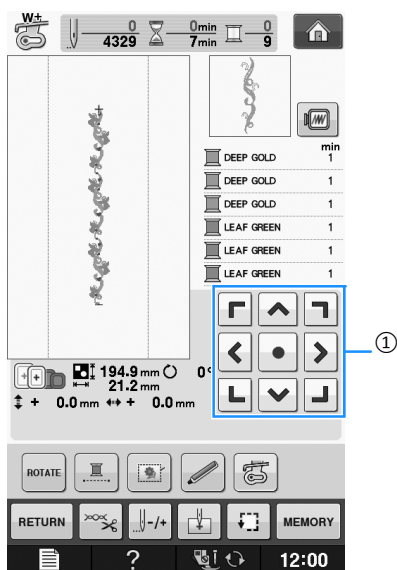

Pri tisni te .

- 9 Pri tisni te pozidjske tipke da pomaknete okvir za vezenje tako da se po etna to ka poravna s oznakom konca na tkanini.



- ① Tipke za odre ivanje položaja
 Pri tisni te  da provjerite položaj uzorka

- 10 Ukloni te oznaku konca.

- 11 Pri tisni te tipku start/stop da stroj po ne vesti.

Kopiranje uzorka

- 1 Pritisnite .

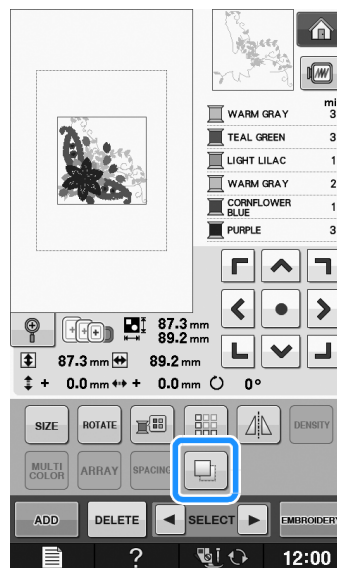

→ Kopija uzorka stoji iznad originalnog

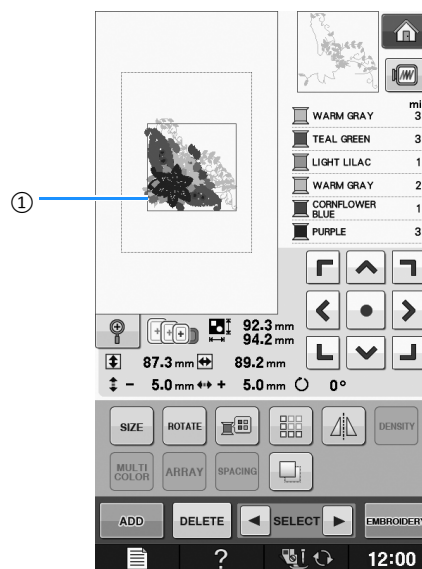

- ① Iskopirani uzorak

Postupak po svršetku uređivanja

1 Pritisnite **EMBROIDERY**

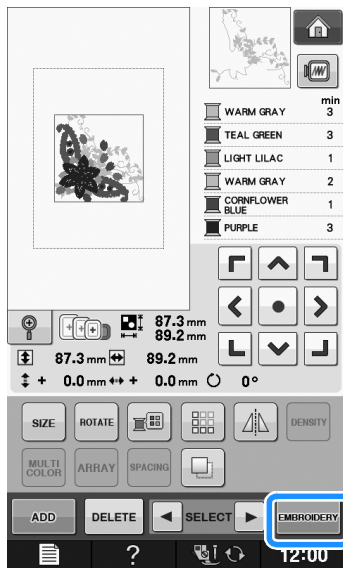

* Za kombiniranje uzoraka s drugim uzorcima, pritisnite

ADD (pogledajte stranu V-80).

Bilješka

Ako se želite vratiti na zaslon za uređivanje, pritisnite **EMBROIDERY** i odmah zatim tipku

RETURN

KOMBINIRANJE UZORAKA

Uređivanje kombiniranih uzoraka

Primjer: Kombiniranje slovnih uzoraka s nekim drugim uzorkom



- 1 Pritisnite  da izaberete uzorak za vezenje.

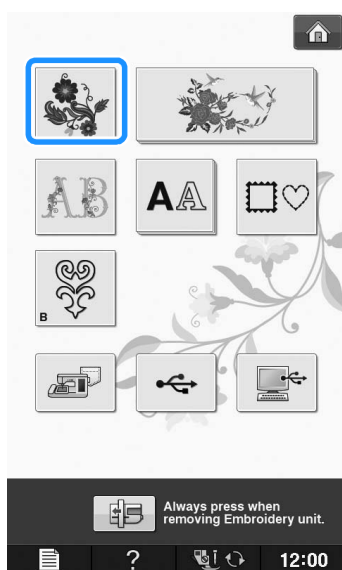

- 2 Odaberite .

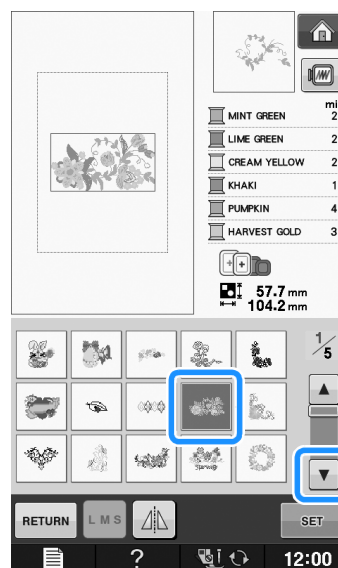

- 3 Pritisnite .

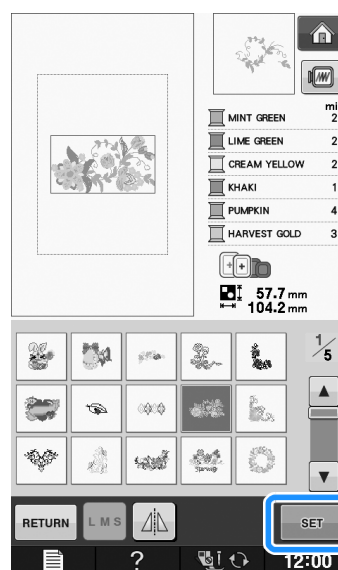

4 Pritisnite **ADD**.

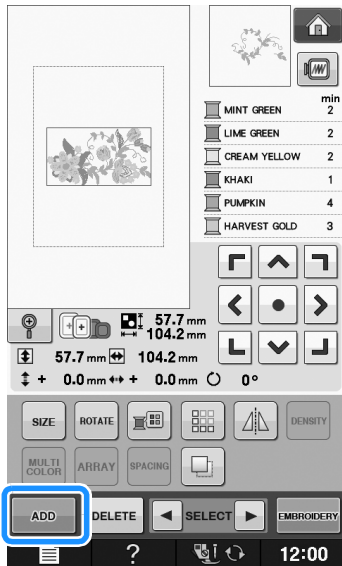

5 Pritisnite **AA** za unos slova.

* Pritisnite **RETURN** da se vratite na početni zaslon.



6 Izaberite **ABC** i unesite riječ "Flower".

* Potom, kad izaberete znak **F**, pritisnite **abc** da promijenite veliko slovo u mala.

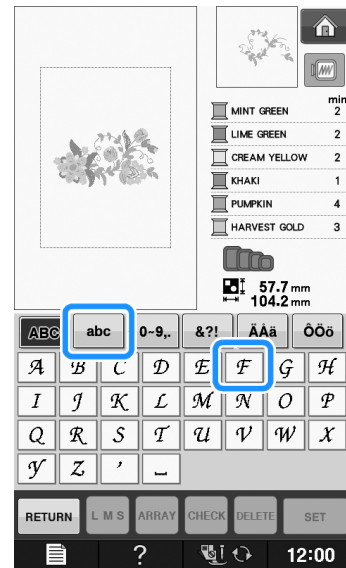

→ Znakovi i slova koja unesete, pojaviti će se na središtu zaslona.

7 Pritisnite **SET**.

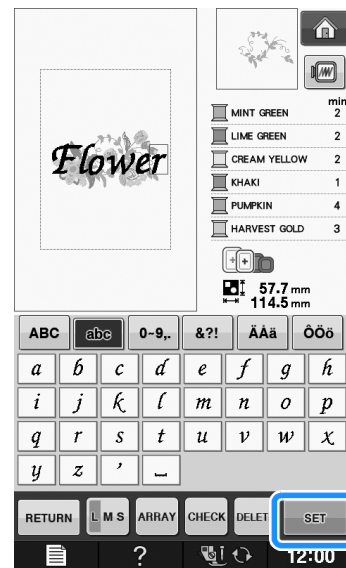

8 Upotrijebite **directional arrows** da pomaknete slova.

* Ako koristite USB miša ili dodirnu olovku, možete premještati znakove povlačeći ih po zaslonu. Također er možete povući znakove prstom.

9 Pritisnite **ARRAY** da promijenite raspored slova. Pritisnite tipku **CLOSE**

10 Pritisnite  da promijenite boju slova.

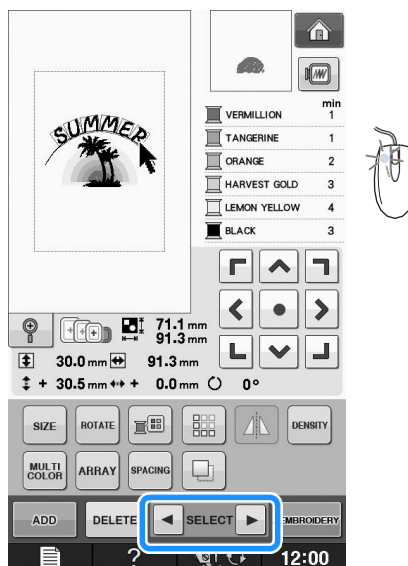
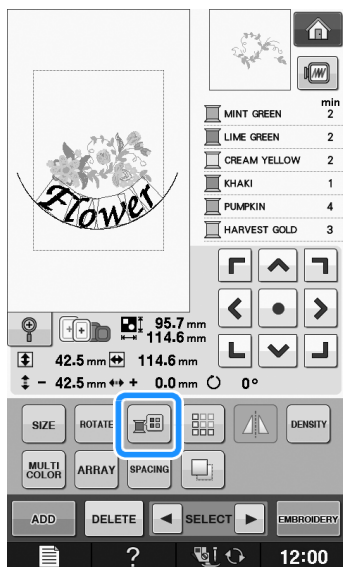

11 Kad završite s izmjenama, pritisnite

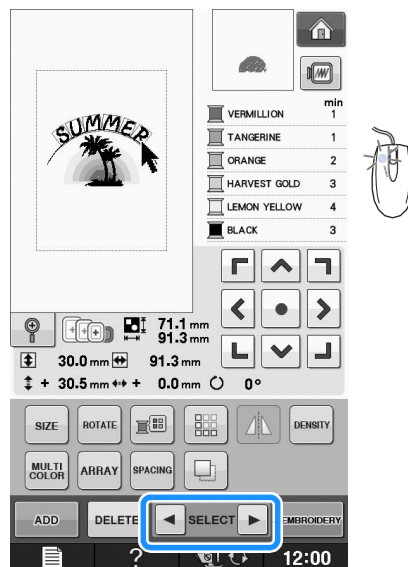
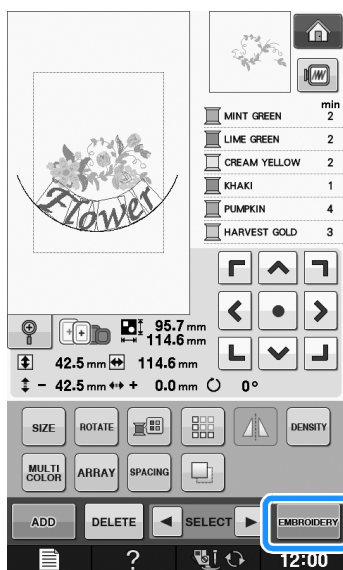

■ Odabir kombiniranih uzoraka

U slučaju da želite promijeniti iskombinirani uzorak upotrijebite  da odaberete uzorak koji želite urediti.

Ako je spojen USB miš, možete odabrati uzorak klikom miša. Pomaknite pokazivač miša na željeni uzorak i zatim pritisnite lijevu tipku miša.

Uzorke možete odabrati senzorskom olovkom ili dodiranjem prsta.

Šivanje kombiniranih uzoraka

Kombinirani uzorci će se izvesti onim redoslijedom kojim ste ih unosili.

U ovom slučaju, redoslijed će biti ovakav:

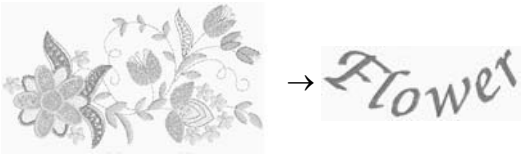

- 1 Izvezite uzorak  tako da slijedite redoslijed boja koji vidite na desnoj strani zaslona.

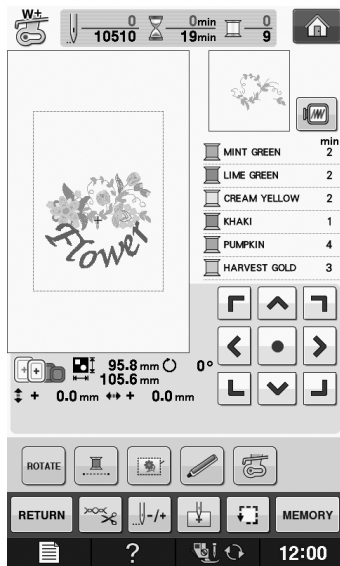

→ Kad se dovrši vezenje cvjetnog uzorka, kursor će se pomaknuti na riječ "Flower".

- 2 Izvezite

Flower

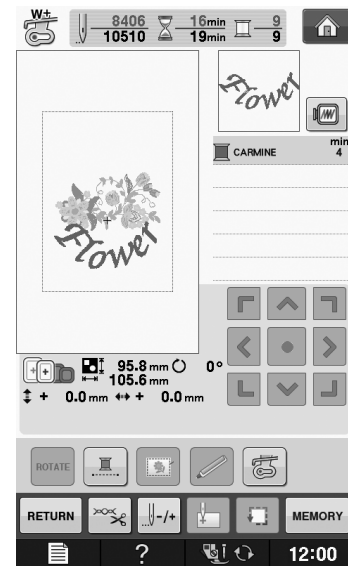

OSTALE FUNKCIJE U VEZENJU

Neprekidno vezenje (samo s jednom bojom konca)

Odabrani uzorak možete izvesti u jednoj boji bez korištenja funkcije višebojnog vezenja. Stroj će zastati malo između koraka u boji, ali neće stati. Zatim će nastaviti vez dok se uzorak ne završi.

Pritisnite  da se isključe tipke za višebojno vezenje.





Vež sa prethodnim firc-bodom

Prije nego što počnete vesti, možete šivati uzorak uz rubove firc-bodom. Ova je značajka korisna ako šijete tkaninu za koju ne možete koristiti stabilizator koji se lijepi. Kada koristite reljefni vez za stabilizator, skupljanje tkanine se smanjuje. Smanjuje se i pogreška poravnanja uzorka.

Napomena

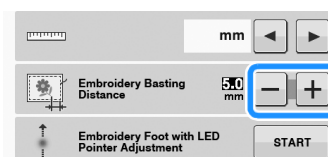

- Predlažemo da prvo završite s kombiniranjem i uređivanjem uzorka prije nego što odaberete ovu vrstu veza. Ako uredite uzorak nakon odabira perforiranog boda, uzorak i ubod se možda neće poravnati i perforirane šavove će biti teško ukloniti nakon završetka vezenja.

- 1 Pritisnite .
- 2 Na zaslonu za razdaljinu firc-boda ("Embroidery Basting Distance") upotrijebi te  ili  da odredi te duljinu i razmak između uzorka i firc-boda.



Bilješka

- Veća vrijednost povećava razdaljinu od uzorka do firc-boda.

- 3 Pritisni te  da se vrati te prethodni zaslon.
- 4 Pritisni te .
- 5 Pritisni te  da odaberete postavku za vez sa firc-bodom.

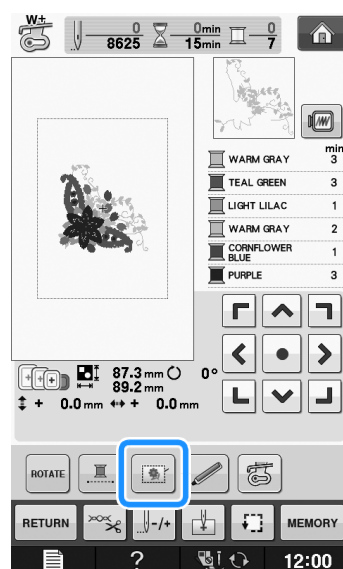

Bilješka

- Za pozivanje postavki pritisnite 

→ Firc bod je dodan na početak šivanja.

- 6** Pritisni te tipku start/stop da stroj po ne vesti.

- 7** Kad završi te vez, ukloni te konac za fircanje.

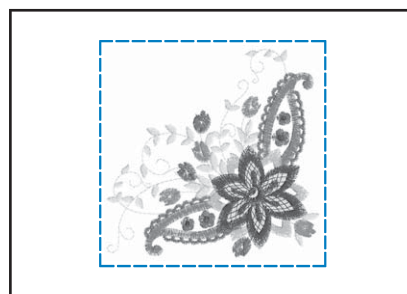

2

KORIŠTENJE FUNKCIJE MEMORIJE

Možete spremati i pozivati ure ene uzorke iz memorije stroja, ra unala ili USB ure aja na isti na in kao što ste spremili ili pozivali uzorke u 1. poglavlju. Pogledajte relevantna poglavlja u "Poglavlju 1" za pojedinosti o pohranjivanju i preuzimanju uzoraka i slijedi te upute u spomenutim poglavljima. Pogledajte stranicu V-44 za više informacija o korištenju memorijske funkcije.



Dodatak

U ovom odjeljku ćete moći dobiti informacije o radu ovog stroja. Pročitajte ovaj odjeljak kako biste saznali više o rješavanju problema i uputama za najbolje održavanje i rad stroja. U ovom odjeljku oznaka stranice počinje slovom "D".

Slika na zaslonu i ilustracije uređaja mogu se neznatno razlikovati u različitim regijama i zemljama.

Poglavlje 1 Uporaba čunka i špulice D-2

Poglavlje 2 Održavanje i otklanjanje poteškoća..... D-14

Poglavlje *1*

Korištenje čunka i špulice

Uključena oprema može se neznatno razlikovati ovisno o vašoj zemlji ili regiji.

O KORIŠTENJU ČUNKA I ŠPULICE.....	3
PRIPREMA ZA RAD S ČUNKOM.....	3
RUKOVANJE ŠPULICOM.....	8
PODEŠAVANJE NAPETOSTI KONCA.....	12
RJEŠAVANJE POTEŠKO A.....	13

O KORIŠTENJU UNKA I ŠPULICE

Namotate li špuljicu koncem srednje debljine, debelim koncem ili vrpcom koja je predebela za uvlačenje u iglu stroja, možete stvoriti reljefne i trodimenzionalne uzorke. Na donju stranu tkanine bit će ušiven ukrasni konac ili vrpca dok ćete vesti stražnjom stranom tkanine prema gore.

1

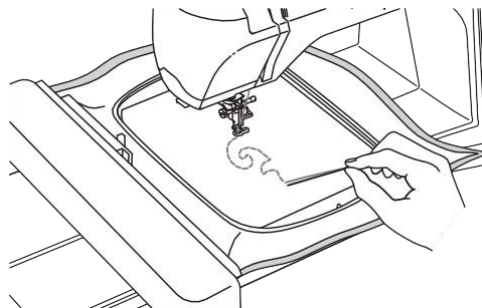

PRIPREMA ZA RAD S UNKOM

Materijal i alati

■ unak i poklopac (opcija)

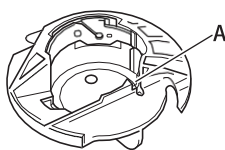

- ① Čunak (sive boje)
Na mjestu označenom slovom "A" je urez.



- ① Poklopac
Na stražnjoj strani poklopca nalaze se dva jezička u obliku slova "v" koji su na slici označeni sa "B". Jezički pomažu držati poklopac zatvarača na mjestu tako da se poklopac ne podiže kada se provuče deblji konac.

■ Donji konac

Za rad s čunkom predlažemo da koristite ove konce:



Konac broj 5 ili tanji konac za vez ili dekorativni konac.



Tkana traka
(Predlažemo širinu cca. 2 mm (približno 5/64 inča).)

* Kada koristite širu traku ili deblje niti, predlažemo da eksperimentalno izvezete uzorak sa ili bez napetosti donjeg konca kako biste odredili u kojem slučaju je rezultat bolji. Ako koristite široku traku, na primjer široku 3,5 mm (oko 1/8 inča), predlažemo da smanjite napetost donjeg konca (nemojte zatezati konac). Za više informacija pogledajte stranicu D-6.



Napomena

- Nemojte koristiti konac za ručni vez deblji od broja 5.
- Neki konci za vez nisu prikladni za ovu vrstu rada. Najbolje je da prvo napravite probni uzorak.

■ Gornji konac

Za gornji konac prikladan je konac za vezenje od poliestera ili monofilament (prozirna najlonska nit).

Ako želite da se gornji konac ne vidi, predlažemo korištenje prozirnog najlonskog monofilamentnog konca ili tankog poliesterskog konca (br. 50 i više) u istoj boji kao i donji konac.

■ Igla

Koristite konac koji je prikladan za gornji konac i tkaninu koja je u skladu s njim. Pogledajte "Vezenje korak po korak" na stranici O-46 za detalje.

■ Stopica za vezenje

Stopica za vez "W" ili stopica za vez "W +" sa LED indikatorom su najbolje za ovaj rad.

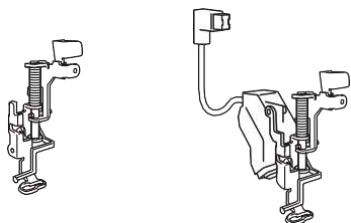

■ Tkanina

Prije vezenja proizvoda, uvijek izvezite probni komad koristeći iste konce i tkaninu kao i za vaš konačni proizvod.



Napomena

- Rezultat može ovisiti o vrsti tkanine koju koristite. Prije vezenja proizvoda, uvijek izvezite probni komad koristeći iste konce i tkaninu kao i za vaš konačni proizvod.

Uvla enje gornjeg konca

- 1 Ugradi te iglu koja je prikladna za gornji konac i tkaninu koju ćete koristiti.

Za više pojedinosti o postavljanju igle pogledajte poglavlje "Zamjena igle".

- 2 Postavi te stopicu za vezenje.

- 3 Uvuci te gornji konac u stroj.

Za više pojedinosti o ovom postupku pogledajte poglavlje "Uvlačenje konca".

Uvla enje donjeg konca

Za vez donjim koncem i čunjom potrebno je postaviti čunak na namijenjen za vez donjim koncem.

Prije nego počnete raditi, obavezno očistite čunak i područje oko njega.

- 1 Podigni te stopicu i iglu, zatim isključi te stroj.
- 2 Ukloni te jedinicu za vez.
- 3 Uhvati te poklopac ubodne ploče s obe strane i ukloni te ga.

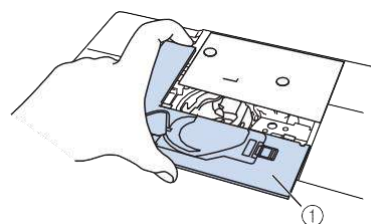

① Poklopac ubodne ploče

- 4 Ukloni te unak.

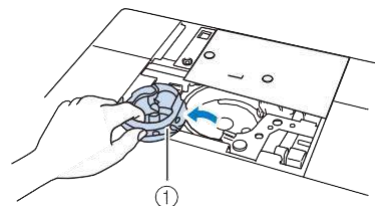

① Čunak

- 5 O istite sve ostatke tkanine i konca iz ležišta unka priloženom etkicom.

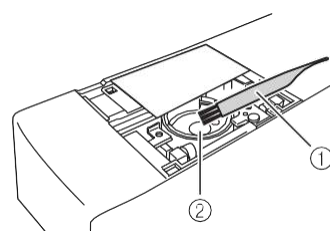

① Četkica za čišćenje
② Ležište čunka

- 6 Obrišite unak o ležište mekom krpicom koja ne ostavlja dlačice.
- 7 Postavite unak tako da oznaka K na njemu bude poravnata s oznakom crne točke na stroju.

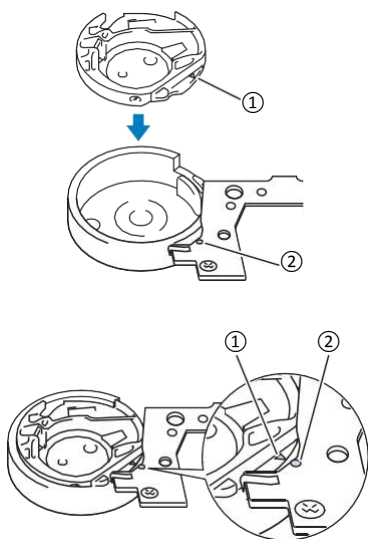

* Poravnajte oznake K i ●.

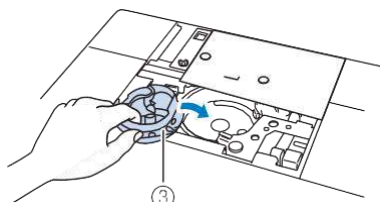

- 1 Oznaka K na čunaku
- 2 Oznaka ● na stroju
- 3 Čunak



Napomena

- Sivi unak se može koristiti samo za vez s donjim koncem. Kada završite s vezom, slijedite korake sa stranice D-4 kako biste uklonili i o istili sivi unak i ponovno instalirali standardni.

- 8 Ručno namotajte dekorativni konac na špulicu. Kad špulica bude namotana približno 80%, odrežite konac.



1

POZOR

- Uvijek koristite samo priloženu špulicu i čunak. Uporaba bilice kojeg drugog može prozročiti kvar.

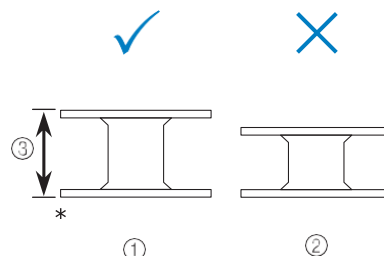

* Stvarna veličina

- 1 Ovaj model
- 2 Drugi modeli
- 3 11,5 mm (cca. 7/16 inča)



Napomena

- Konac polako i ravnomjerno namotajte oko špulice.
- Za najbolje rezultate, čvrsto namotajte konac i pazite da nije uvrnut.

- 9 Odrežite konac škarama što je moguće bliže špulici.

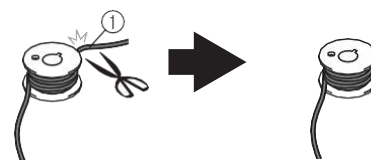

- 1 Po etak navoja

POZOR

- Nemojte namotati previše konca na špulicu, jer se u protivnom konac može zapetljati a igla slomiti.

10 Postavi te namotanu špuljicu.

Ovisno o vrsti konca koji koristite, potrebno je podesiti napetost donjeg konca.

■ Kad je potrebno nategnuti donji konac

Ubadite špuljicu u unak tako da se konac odmotava s lijeve strane. Zatim pravilno provuđte konac kroz oprugu za zatezanje konca kao što je prikazano na donjoj slici.

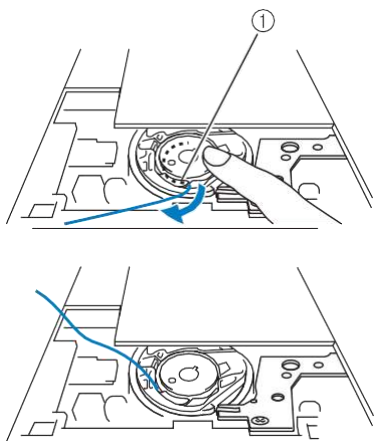

① Opruga za napetost konca

⚠ POZOR

- Prilikom namatanja špuljice pazite da se konac ne uvrne. Kada vezete uvrnutim koncem, on može zapeti za oprugu zatezanja i potpuno se zaglaviti i tako prouzročiti kvar stroja.
- Nemojte provlačiti donji konac kroz urez na ubodnoj ploč. U suprotnom nećete moći pravilno uvući donji konac.

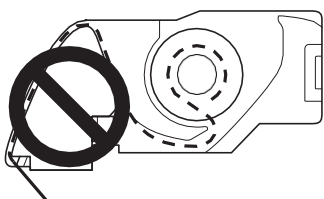

■ Kad je potrebno popustiti napetost donjeg konca

Ako je donji konac previše zategnut tijekom probnog vezenja i ne pomaže pri podešavanju napetosti, nemojte ga ni ti provlađiti kroz zateznu oprugu.

Držite špuljicu lijevom rukom tako da se konac odmotava s desne strane i držite kraj konca desnom rukom.

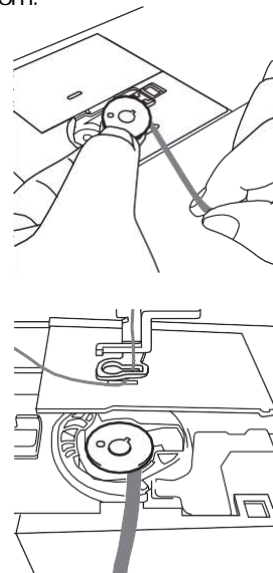

11 Izvucite približno 8 cm (cca. 3 in.) donjeg konca.

12 Lagano držite kraj gornjeg konca dok okrećete zamašnjak prema sebi (u smjeru suprotnom od kazaljke na satu) dok se oznaka na zamašnjaku ne poravna sa središtem vrha stroja.

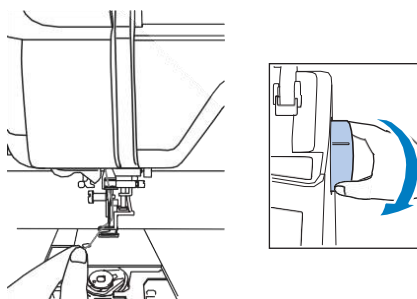

- 13 Pažljivo povučite gornji konac da provuđete donji konac kroz ubodnu ploču.

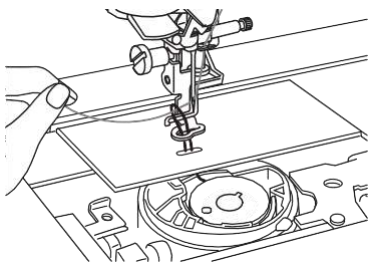

- 14 Umetnite pincetu u otvor donjeg konca i povučite donji konac preko ubodne ploče.

- 15 Poravnajte gornji i donji konac, a zatim izvucite oko 10 cm (približno 4 inča) oba konca i povucite ih ispod stopice prema stražnjoj strani stroja.

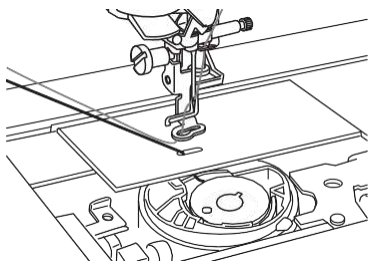

- 16 Ponovno namjestite poklopac ubodne ploče i poklopac čunka s jezičcima.

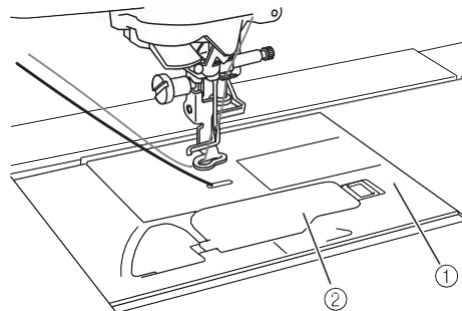

- ① Poklopac ubodne ploče
② Poklopac čunka s jezičcima

⚠ POZOR

- Kada vezete s donjim koncem, obavezno koristite poklopac s jezičcima, jer se u suprotnom konac može zaplesti a igla slomiti.



Napomena

- Kad vratite ubodnu ploču, pazite da ne priklješite konac.

- 17 Postavite jedinicu za vez.

RAD SA ŠPULICOM

Odabir uzorka



Napomena

- Pripremite stroj za rad onako kako je prikazano na stranici D-3

- 1 Postavite stopicu za vez i jedinicu za vezenje.
- 2 Postavite špulicu na koju je namotan odgovarajući konac.



Napomena

- Za približnu procjenu potrebne duljine donjeg konca pogledajte "Brzi vodi" isporučen sa strojem. Pazite da namotate dovoljno niti na špulicu. Ako tijekom vezenja ponestane konca, nećete moći završiti vez.
- Ako je konac deblji, možda nećete moći namotati konac dovoljne duljine. U tom slučaju pokušajte konac ili koristiti tanji.

- 3 Provucite doni konac kako je prikazano.

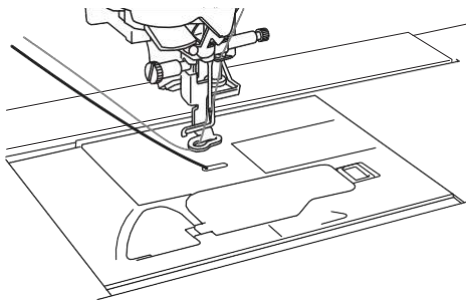

- 4 Uključite stroj.

- 5 Pritisnite .

→ Ruka jedinice za vez pomaknut će se u početni položaj.

- 6 Za odabir uzorka za vezenje donjim koncem, pritisnite  (Vezenje).

- 7 Pritisnite  i zatim izaberite jedan od uzoraka za vezenje donjim koncem.

Uzorci će se pojaviti s oznakom "B" u donjem lijevom kutu slike uzorka.

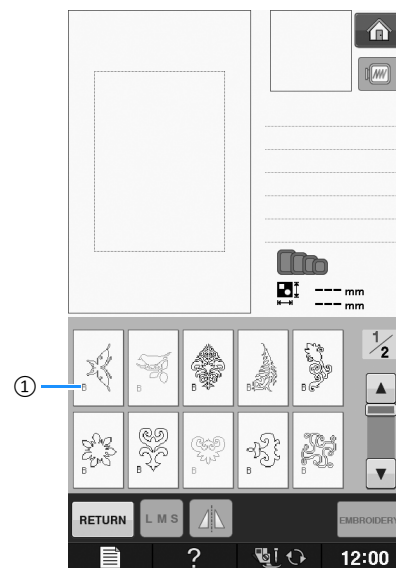

1 Oznaka "B"

- Ovisno od postavke koju odaberete, funkcija za automatsko rezanje konca se isključuje.
- Kad izaberete uzorak, prilagodite brzinu vezenje od 100 do 350 uboda u minutu. Preporučamo da koristite brzinu od 150 uboda u minutu.

⚠ POZOR

- Kada želi te radi ti vez sa donjim koncem, pazi te da odaberete uzorak koji se može radi ti s donjim koncem. U suprotnom, stroj se može pokvari ti.



Napomena

- Postavljena brzina vezenja za uzorke je 100 spm (bodova u minuti). Na zaslonu postavki brzina vezenja može se podesiti samo izme u 100 spm i do 350 spm (uboda u minuti).



Bilješka

- Bez obzira koju postavku odaberete, funkcija obrezivanja se ne isklju uje automatski. Ako nakon svršetka vezenja donjim koncem odaberete neki drugi uzorak, funkcija automatskog rezanja konca vra ta se na postavku odabranu prije nego što ste po eli vesti donjim koncem.

8 Pritisni te .

→ Prikazuje se zaslon za vezenje.

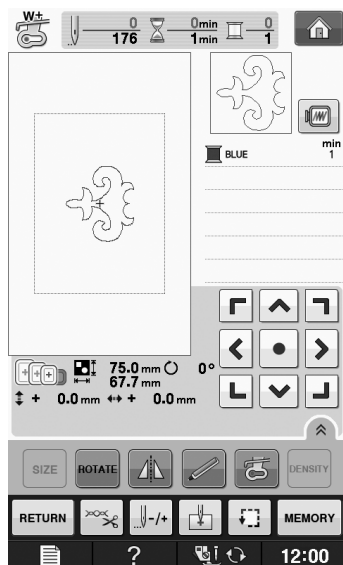

Napomena

- Budu i da su uzorci s donjim koncem ušiveni na nali ju tkanine, uzorak se prikazuje na zaslonu u zrcalnoj slici uzorka. Ako je potrebno, okreni te uzorak za pregled. Ako vezete bojom konca koja se pojavljuje na zaslonu, odaberite donju nit koja odgovara slici na zaslonu.

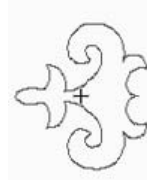

① Slika uzorka na zaslonu



② Izvezeni uzorec (lice tkanine)



Bilješka

- Za uzorke vezenja donjim koncem, ne možete promijeniti veli inu i gusto u uzorka. Osim toga, ne možete uklju iti ni funkciju automatskog rezanja konca.

9

Pritisni te  i zatim prilagodi te napetost gornjeg konca.

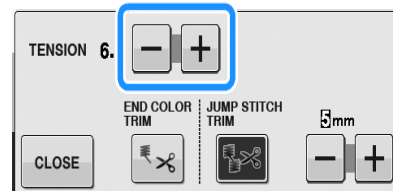

Bilješka

- Predlažemo da postavi te vrijednost napetosti konca izme u 6 i 8.

Po etak vezenja

- 1 Pri vrstite tkaninu u okvir za vez tako da desna strana tkanine bude okrenuta prema dolje, a stabilizator na vrhu okvira. Upotrijebite okvir za vezenje koji odgovara veličini uzorka, a zatim postavite okvir na stroj. Uzorke vezete donjim koncem sa stražnje strane tkanine. Na neki način napravite obrnutu sliku uzorka koji će biti izvezen na kraju.

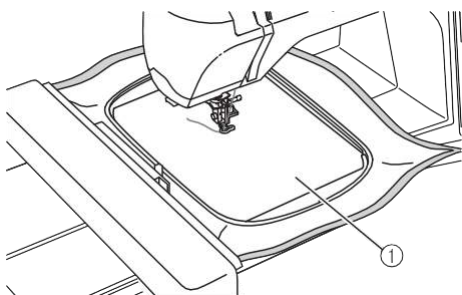

1 Nali je tkanine (stražnja strana)

⚠ POZOR

- Za vez uvijek koristite stabilizator. U suprotnom se igla može slomiti i uzrokovati oštećenje. Ako ne koristite stabilizator, krajnji rezultat bit će lošije kvalitete.

- 2 Morate se pomaknuti na po etak šivanja, zato pritisnite i zatim .

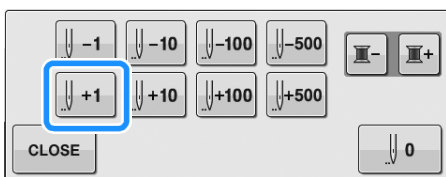

→ Okvir za vezenje se pomiče na početnu točku vezenja.

- 3 Pritisnite .
- 4 Pritisnite .
→ Zaslona se mijenja i sve tipke i gumbi se zaključavaju.
- 5 Podignite stopicu pomoću poluge.

- 6 Za podizanje donjeg konca preko tkanine okrenite zamašnjak u smjeru suprotnom od kazaljke na satu dok držite gornji konac.

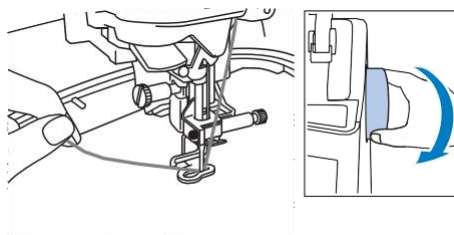

- 7 Kao što je prikazano na donjoj slici, povucite gornji konac da provuđete donji konac kroz tkaninu prema gore.

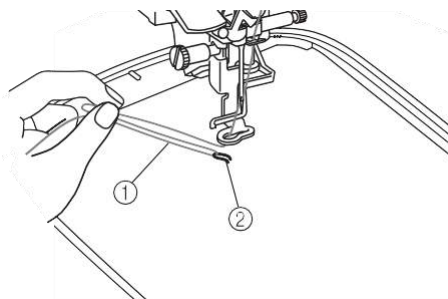

1 Gornji konac
2 Donji konac

Bilješka

- Ako se donji konac ne može izvući, probušite rupicu na tkanini i provuđete donju nit kroz nju do površine tkanine.

- 8 Pritisnite da otključate sve gumbe i tipke.

- 9 Spustite stopicu.

- 10 Držite istodobno gornji i donji konac, zašijte mali dio uzorka.

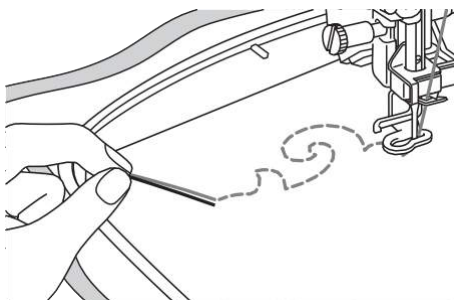

- 11 Zaustavi te stroj, pa zaveži te krajeve gornjeg i donjeg konca kako je prikazano na slici.

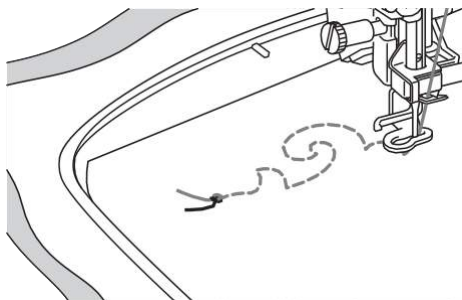

- 12 Nastavi te šivati da dovrši te dijeli uzorak.
- 13 Podigni te stopicu i iglu, ukloni te okvir za vezenje, pa odreži te konac kako je prikazano.

Prilikom rezanja konca budite pažljivi da ostavite dovoljno konca da biste ga kasnije mogli držati na pravom mjestu.

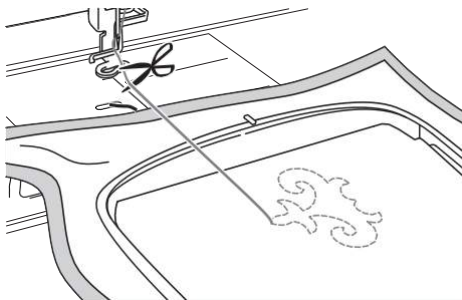

- 14 Pomo u igle za ru no šivanje povuci te donji konac na nali je (stražnji dio) tkanine. Zatim poveži te gornji i donji konac zajedno.

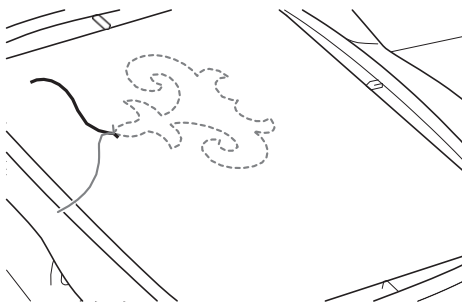

Bilješka

- Ako postoji razmak između krajnje i početne točke uzorka, pri vrstite kraj konca, odrežite konac i uklonite tkaninu sa stroja. Zašijte krajeve iglom za ru no šivanje kako biste spojili početnu i završnu točku uzorka.

- 15 Izvadite tkaninu iz stroja i pogledajte kako izgleda kona ni uzorak.

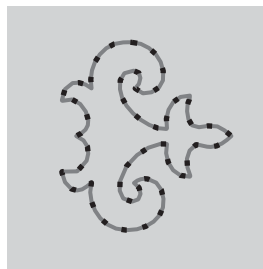

① Prednja strana tkanine

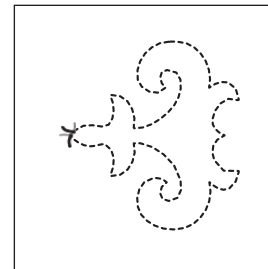

② Stražnja strana tkanine

- 16 Ako niste zadovoljni izgledom uzorka, ponovo podesite napetost gornjeg i donjeg konca, pa ponovite dijeli postupak.

Za više pojedinosti pogledajte poglavlje "Prilagođavanje napetosti konca" na strani D-12.

PRILAGOĐAVANJE NAPETOSTI KONCA

Nakon što izvezete probne uzorke i provjerite rezultat, prilagodite napetost niti ako je potrebno. Nakon podešavanja napetosti, ponovno izvezi te probne uzorke i provjerite rezultate vezenja.

■ Podešavanje napetosti gornjeg konca

Kod šivanja uzoraka s donjim koncem predlažemo da vrijednost za napetost gornjeg konca postavi te između 6 i 8. Pogledajte odjeljak "Podešavanje napetosti konca" na stranici V-30.

■ Podešavanje napetosti donjeg konca

Ako ne možete postići željeni rezultat nakon podešavanja napetosti gornjeg konca, podešajte napetost donjeg konca. Napetost donjeg konca podešava se okretanjem vijka (-) na unku (sivom) za vez donjim koncem.

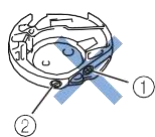

- ① Ne dirajte križni vijak (+)
- ② Vijak (-) vrtite malim odvijačem

Da biste povećali napetost donjeg konca, okrenite glavu vijka (-) u smjeru kazaljke na satu za oko 30-45 stupnjeva.

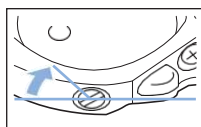

Da biste smanjili napetost donjeg konca, okrenite glavu vijka (-) suprotno od smjera kazaljke na satu za oko 30-45 stupnjeva.

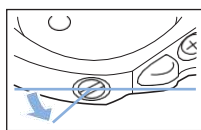

Napomena

- Kada okrenete vijak na unku (sivom), opružna ploča se može podići kao što je prikazano na donjoj slici. U tom slučaju, lagano gurnite opružnu ploču u odvijačem tako da bude niže od gornje površine unka, zatim ga umetnite u stroj.

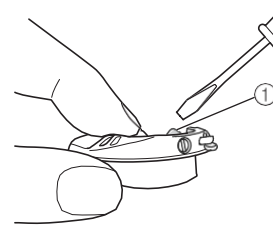

- ① Opružna ploča

POZOR

- NIKADA ne podešavajte križni vijak (+) na unku. Ako pokušate namjestiti taj vijak, možete oštetiti ili slomiti unak, te on više neće biti upotrebljiv.
- Ako se vijak s jednim žlijebom (-) teško okreće, nemojte koristiti silu. Pokušaj okretanja vijka na silu može oštetiti unak.

RJEŠAVANJE POTEŠKOĆA

Ovdje su opisane manje poteškoće koje vas mogu zadesiti. Ako ne uspijete riješiti problem, nemojte ništa raditi na silu, nego se obratite svom distributeru Brother proizvoda.

■ Konac je slučajno odrezan i donji se konac zaglavio u stroju

- 1 Uklonite okvir za vez.
- 2 Odrežite konac u blizini tkanine i uklonite tkaninu.
- 3 Uklonite špuljicu i držite je s lijeve strane stroja kako je prikazano na slici.

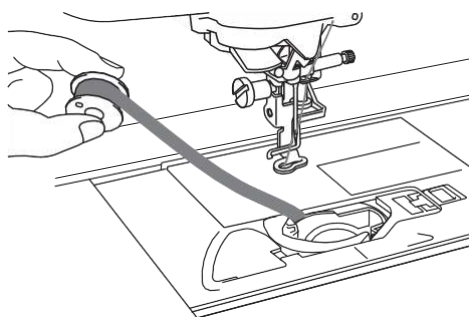

- 4 Spustite stopicu.
- 5 Lagano pridrđavajte špuljicu i pažljivo povucite konac u smjeru strelice, zatim ponovno pritisnite tipku za rezanje konca.

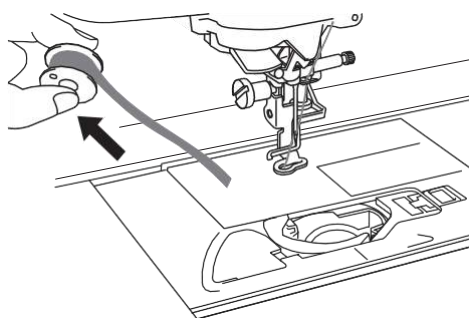

■ Popravljanje napetosti konca

- * Ako je tijekom veza gornji konac vidljiv na donjoj strani tkanine, povećajte napetost gornjeg konca. Pogledajte "Podešavanje napetosti konca" na stranici D-12.
- * Ako je gornji konac još uvijek vidljiv na donjoj strani tkanine, smanjite napetost donjeg konca ili nemojte zatezati donji konac. Pogledajte "Podešavanje napetosti konca" na stranici D-12.
- * Neke od donjih niti su predebele i ne mogu prodrijeti u tkaninu. U tom slučaju pazite da se uskladite s bojom gornje i donje niti.

Primjer: Uzorci za vezenje s donjim koncem

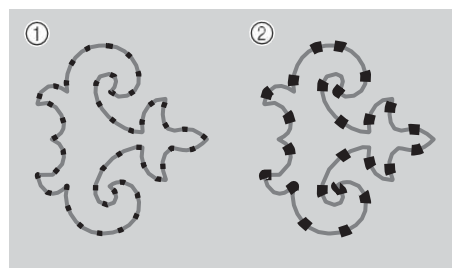

- ① Pravilna napetost
- ② Gornji konac nije dovoljno napet ili je donji konac previše nategnut

Poglavlje 2

Održavanje i rješavanje poteškoća

BRIGA I ODRZAVANJE STROJA.....	15
PRILAGO AVANJE ZASLONA.....	18
RJEŠAVANJE PROBLEMA.....	19
OBAVIJESTI NA ZASLONU.....	22
SPECIFIKACIJE STROJA.....	25
NADOGRADNJA SOFTVERA.....	26

BRIGA I ODRŽAVANJE

POZOR

Prije po etka iš enja, obavezno isklju ite stroj iz struje da biste sprije ili mogu nost strujnog udara!

Ispravno podmazivanje

Da bi se sprije ilo bilo kakvo ošte enje stroja, podmazivanje mora obaviti ovlaštena osoba.

Stroj je tvorni ki podmazan, tako da može neometano raditi i ne treba ga dodatno podmazivati, ve samo povremeno.

Me utim, ako ne možete okrenuti zamašnjak (ili ga je teško okrenuti) ili uujete neobi an zvuk izme u dva podmazivanja, odmah zaustavite stroj i pozovite ovlaštenog prodava a ili Brother šiva u službu.

Mjere opreza u vezi s položajem stroja

Nemojte držati stroj ni na jednom od gore navedenih mjesta, jer može do i do ošte enja stroja, na primjer zbog kondenzacije.

- Na mjestu s ekstremno visokom temperaturom
- Na mjestu s ekstremno niskom temperaturom
- Na mjestu s velikim promjenama temperature
- Na mjestu s mnogo vlage ili isparenja
- U blizini plamena ili grijanja
- Na otvorenom ili na izravnom suncu
- Na mjestu s puno prašine



Bilješka

- Kako biste produžili vijek trajanja vašeg stroja, ne ostavljajte ga dugo izvan uporabe. ak i ako ga ne namjeravate koristiti neko vrijeme, povremeno ga uklju ite i napravite nekoliko bodova.

iš enje LCD zaslona

Ako se zaslon zaprlja, nježno ga obrišite mekom krpicom, ne koristite i nikakvo sredstvo za iš enje.



Oprez

- Nikad ne istite zaslon vlažnom krpom!



Podsjetnik

- Zaslon se povremeno može zamagliti od kondenzacije, ali to je normalno i ne bi trebalo brinuti. Zaslon e se sam izbistriti nakon nekog vremena.

iš enje površine stroja

Ako se stroj zaprlja, obrišite ga dobro ocije enom vlažnom krpom namo enom u blagi deterdžent. Nakon iš enja obrišite ga drugom suhom krpom.

POZOR!

Ure aj uvijek isklju ite iz struje, ne samo na glavnom prekida u.

iš enje unutrašnjosti unka

U unutrašnjosti unka mogu se nakupiti estice tkanine i prašine, zbog ega e šivanje biti otežano. Zato je važno povremeno o istiti ovaj dio stroja.

- 1 Pritisnite tipku za podizanje/spuštanje igle i podignite iglu.
- 2 Isklju ite stroj.
- 3 Izvucite elektri ni kabl iz uti nice s desne strane stroja.

POZOR

Izvucite elektri ni kabl iz uti nice s desne strane stroja svaki put kada je brišete ili obavljate bilo koju radnju iš enja.

- 4 Uklonite iglu i stopicu za vez. Za više pojedinosti, pogledajte poglavlje "Zamjena igle" i "Postavljanje stopice".
- 5 Uklonite jedinicu za vez.
- 6 Skinite poklopac ubodne plo e.

2

■ Ako je poklopac ubodne ploče pri vršenju vijkom.

1 Odvrnite vijak u smjeru prikazanom strelicom.

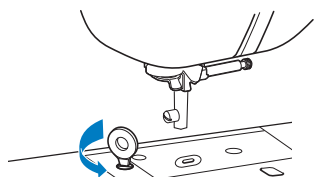

2 Uhvati te poklopac s oba kraja, pa ga povuci te ka sebi (vidjeti strelicu).

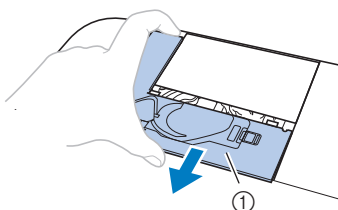

① Poklopac ubodne ploče

■ Ako na ubodnoj ploči nema vijka

1 Uhvati te poklopac ubodne ploče s dva prsta, pa ga povuci te ka sebi (u smjeru strelice).

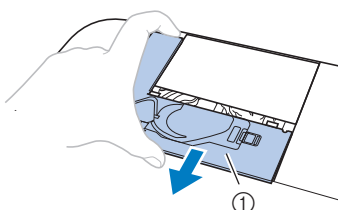

① Poklopac ubodne ploče

7 Izvuci te unak /ležište špulice.

Uhvati te unak s dva prsta, okreni te ga u smjeru strelice i izvuci te ga iz stroja.

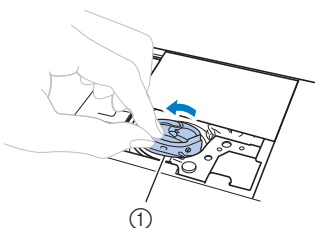

① unak

8 Oisti te unutrašnjost ležišta etkom ili usisajte tankim nastavkom na usisavaču.

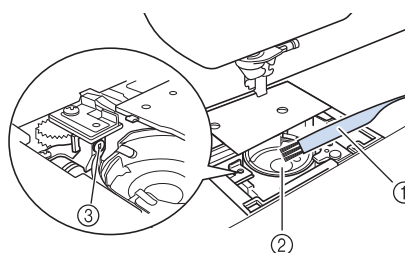

- ① etkica
- ② unak
- ③ Senzor donjeg konca

• unak se ne podmazuje!

9 Vрати te unak na mjesto, tako da se oznaka na njemu poklopi s oznakom u ležištu (vidjeti sliku).

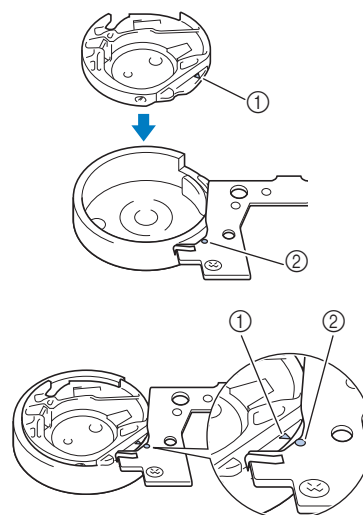

Oznaka trokuta treba se poklopiti s kružicom.

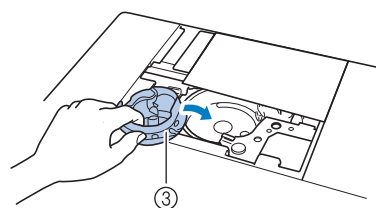

- 1 Oznaka trokuta
- 2 Oznaka kružica
- 3 unak

- 10 Vratite poklopac ubodne ploče na isti način kako ste ga skinuli, samo u suprotnom smjeru.

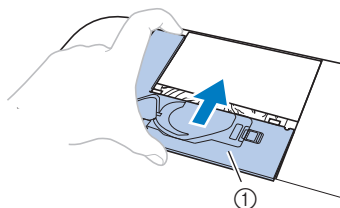

- ① Poklopac ubodne ploče

! POZOR

Nikad ne koristite oštećen unak ili špulicu, jer to može prouzročiti brojne probleme u procesu veza, ali i kvar stroja.

Ako trebate nabaviti novi unak, obratite se ovlaštenom prodavaču.

Oporuci za prevenciju održavanja

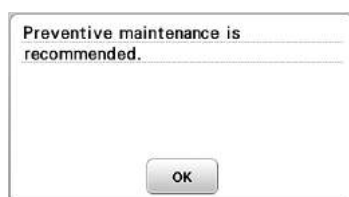



Kad se pojavi ova poruka, preporučuje se da svoj uređaj odnesete zastupniku tvrtke Brother ili najbližem ovlaštenom servisnom centru Brother radi redovitog održavanja. Iako će ova poruka nestati, a uređaj će nastaviti raditi kada pritisnete gumb OK, poruka će se prikazati još nekoliko puta, sve dok se ne izvrši pravilno održavanje. Nemojte je zanemariti, jer redovito održavanje produžiti životni vijek stroja i omogućiti mu besprijekoran rad.

PRILAGO AVANJE ZASLONA

Prilagođavanje svjetlosti zaslona

Ako želite, lako možete podesiti osvijetljenost zaslona prema svojim potrebama.

- 1 **Pritisnite**  .
→ Prikazuje se zaslon za podešavanje.
- 2 **Otvorite stranu 3 na zaslonu za podešavanje.**
- 3 **Pritisnite**  ili  da prilagodite svjetlost zaslona.

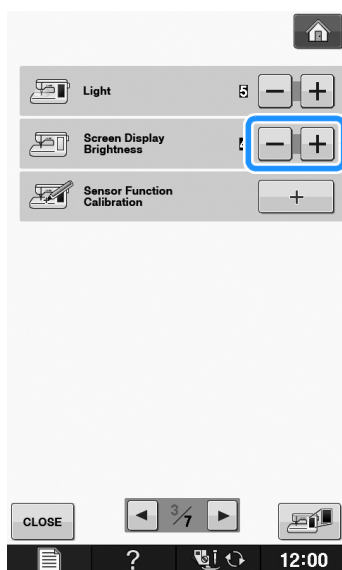

Nepravilni rad zaslona na dodir

Ako dodirni zaslon ne radi ispravno kada ga dodirnete (ne izvodi postupak ili izvodi neispravan postupak), slijedi te dolje navedene korake kako biste izvršili potrebne postavke.

- 1 **Dok držite prst na ekranu, isključite i ponovno uključite glavni prekidač.**

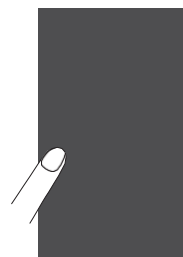

→ Prikazuje se zaslon za podešavanje zaslona

- 2 **Senzorskom olovkom dodirnite svaku točku redoslijedom od 1 do 5.**



Napomena

- To ke dodirujte samo priloženom senzorskom olovkom. Nemojte to initi drugim predmetima, pogotovo ne oštrim, jer se zaslon može oštetiti.

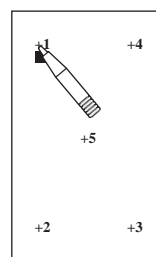

- 3 **Isključite (OFF) i ponovno uključite (ON) glavni prekidač.**

RJEŠAVANJE PROBLEMA

Ako stroj prestane pravilno raditi, provjerite sljedeće moguće probleme prije nego što pozovete servis. Većinu problema možete sami riješiti. Ako vam je potrebna dodatna pomoć, Brother Solutions Center nudi najnovija ešta pitanja i savjete za rješavanje problema. Posjetite nas na našoj web stranici <http://support.brother.com>. Ako problem i dalje ostane, u tom slučaju obratite se najbližem ovlaštenom Brother servisnom centru.

Spisak mogućih problema

■ Prije početka rada

Simptom	Mogući uzrok	Rješenje	Strana
Ne možete uvesti konac u stroj	Igla nije postavljena u pravilan položaj.	Pritisnite gumb za pozicioniranje igle da biste je podigli u gornji položaj.	0-10
	Igla nije pravilno namontirana.	Ponovo namontirajte iglu.	0-23
	Igla je tupa ili iskrivljena.	Zamijenite iglu.	0-23
	Gornji konac nije pravilno uveden u stroj.	Uklonite konac, pa ga ponovo uvedite, sljedeći korake iz odgovarajućeg poglavlja.	0-19
	Kukica na uvlaku konca je iskrivljena i ne može ući u konac kroz ušicu igle.	Obratite se ovlaštenom prodavaču ili najbližem Brother servisu.	-
	Ručica uvlaka konca ne može se pomaknuti ili ne može se vratiti u prvobitni položaj.	Obratite se ovlaštenom prodavaču ili najbližem Brother servisu.	-
Donji konac ne može se lijepo namotati na špulicu	Konac nije pravilno provučen kroz vodilicu za namotavanje konca.	Sprovedite pravilno konac kroz vodilicu za namotavanje konca.	0-16
	Konac koji je izvučen, nije pravilno namotan na špulicu.	Namotajte 5-6 krugova izvučenog konca na špulicu u smjeru kretanja kazaljke na satu.	0-19
	Prazna špulica nije ispravno postavljena na vreteno.	Postavite špulicu na vreteno i oprezno je okrenite dok ne "sjedne" na mjesto.	0-14
Tijekom namotavanja špulice, konac se obmotao oko vretena ili ispod špulice.	Niste pravilno namotali donji konac na špulicu. Tijekom postavljanja špulice, vjerojatno je niste pravilno postavili u unak.	Prvo uklonite konac koji se obmotao oko vretena, pa ponovo namotajte konac. Pri ponovnom namotavanju konca, rukovodite se slikama na vrhu stroja.	0-14
Donji konac se ne može izvući.	Špulica nije pravilno postavljena.	Izvučite špulicu, pa je pravilno postavite.	0-17
Nema ništa na zaslonu.	Nije uključeno glavni prekidač.	Uključite glavni prekidač (postavite ga na ON)	0-23
	Utikač nije uključeno u napajanje.	Uključite stroj u izvor napajanja.	0-22
Zaslon se magli.	Pojavila se kondenzacija.	Sačekajte malo, zaslon će se sam razbistriti.	-
Radne tipke i gumbi ne reagiraju.	Tipke morate pritisnuti jačom prstom (ne noktom, olovkom ili dok nosite rukavice).	Pritisnite taster jačom prstom. Ako upotrebljavate touch-pen, provjerite je li kompatibilan sa osjetljivošću u tiški na stroju.	0-9
Radne tipke i gumbi ne reagiraju ili su previše osjetljivi na dodir	Osjetljivost je podešena prema potrebama drugog korisnika.	Podesite osjetljivost tipki prema svojim potrebama.	0-12

Simptom	Mogući uzrok	Rješenje	Strana
Ne uključuje se signalna žaruljica.	Žaruljica je oštećena.	Obratite se ovlaštenom prodavaču ili najbližem Brother servisu.	-
	U meniju za podešavanje, svjetlo je podešeno na "OFF".	Promijenite podešavanje na "ON".	O-11
Jedinica za vez ne radi.	Jedinica za vez nije pravilno postavljena.	Pravilno postavite jedinicu za vez.	O-26
	Okvir za vez je postavljen prije nego što je jedinica pokrenuta.	Uklonite okvir za vez, a zatim pravilno izvršite postupak pokretanja.	-

■ Tijekom rada

Simptom	Mogući uzrok	Rješenje	Strana
Stroj ne radi.	Niste pritisnuli Start/Stop tipku.	Pritisnite tipku Start/Stop.	V-4
	Vreteno za namotavanje špulice je u desnom položaju.	Pomjerite vreteno ulijevo.	-
	Niste izabrali nijedan motiv niti uzorak.	Izaberite neki motiv ili uzorak.	-
	Stopica nije spuštena.	Spustite stopicu.	V-23
Igla se krivi i puca.	Igla je nepravilno postavljena.	Pravilno postavite iglu.	V-23
	Vijak na nosa u igle nije dobro zategnut.	Zategnite vijak na nosa u igle.	V-27
	Igla je tupla ili iskrivljena.	Zamijenite iglu.	V-29
	Neodgovarajuća kombinacija igle, konca i tkanine.	Prilagodite konac i iglu prema vrsti tkanine.	V-34
	Gornji konac je previše nategnut.	Smanjite nategnutost gornjeg konca.	V-26
	Povukli ste tkaninu tijekom rada.	Nemojte povlačiti tkaninu, samo je vodite rukom.	V-14
	Oko otvora na ubodnoj ploči postoje ogrebotine.	Zamijenite ubodnu ploču ili potražite savjet od ovlaštenog prodavača.	-
	Postoje ogrebotine na stopici.	Zamijenite stopicu ili potražite savjet od ovlaštenog prodavača.	V-23
	Na špulici postoje ogrebotine ili oštećenja.	Zamijenite špulicu.	V-11
	Igla je oštećena.	Zamijenite iglu.	V-22
	Niste upotrebili špulicu dizajniranu za ovaj stroj.	Koristite samo špulice koje ste dobili uz stroj.	O-13
	Gornji konac nije pravilno uveden.	Ponovo uvedite gornji konac prateći odgovarajuće korake.	O-15
	Donji konac nije pravilno namotan.	Ponovo namotajte donji konac.	V-45
Stopica nije pravilno postavljena.	Skinite stopicu, pa je pravilno postavite.	O-8	
Igla stalno puca.	Niste postavili stabilizator ispod tkanine.	Postavite stabilizator ispod tkanine.	D-11
	Donji konac nije pravilno namotan na špulicu.	Pravilno namotajte donji konac na špulicu.	D-34

Simptom	Mogući uzrok	Rješenje	Strana
Gornji konac stalno puca.	Niste pravilno postavili gornji konac ili ste upotreбили pogrešan poklopac za kalem.	Ponovo postavite gornji konac i provjerite odgovara li poklopac veličini kalema.	V-34
	Konac je krtki ili zapetljan.	Upotrebite nov kalem konca.	-
	Nategnutost gornjeg konca je prejak.	Smanjite nategnutost gornjeg konca.	V-29
	Konac se negdje zapetljao.	Odrežite konac, uklonite sve njegove ostatke, pa ga ponovo uvedite u stroj.	O-16
	Igla je pogrešno postavljena ili je tupa.	Postavite iglu kako treba ili je zamijenite novom.	O-18
	Igla je nepravilno postavljena.	Pravilno postavite iglu.	O-3E
	Stopica je oštećena.	Zamijenite stopicu ili se posvetujte s ovlaštenim prodavateljem Brother proizvoda.	-
	Špulica je oštećena ili izgrebana.	Zamijenite špulicu (upotrebite samo one namijenjene za ovaj stroj).	-
	Igla i konac ne odgovaraju odabranoj tkanini.	Prilagodite iglu i konac tkanini.	-
	Tokom procesa veza, konac se zapetljava.	Ponovo uvedite konce.	O-23
	Niste upotreabili špulicu dizajniranu za ovaj stroj.	Uvijek upotrebite špulice koje ste dobili uz stroj.	O-13
Konac se zapetljava na zadnjoj strani tkanine.	Nije dobro uveden gornji konac.	Provjerite korake za uvođenje gornjeg konca, pa ponovo uvedite konac u stroj. Pazite da je stopica podignuta, zatim pravilno podesite nategnutost.	O-45
	Igla i konac ne odgovaraju izabranoj tkanini.	Prilagodite iglu i konac tkanini koju šivate.	V-34
Gornji konac je prenatrnut.	Donji konac nije ispravno postavljen.	Izvadite špulicu i ispravno postavite donji konac.	V-4E
Donji konac se kida.	Špulica nije dobro postavljena.	Izvadite špulicu, pa je pravilno postavite.	O-17
	Donji konac je neispravno namotan.	Ponovo namotajte donji konac.	O-18
	Špulica je oštećena i ne obrade se pravilno.	Zamijenite špulicu.	O-19
	Konac se negdje zapetljao.	Izvadite špulicu, odrežite zapetljani konac, uklonite sve ostatke konca, pa ponovo postavite špulicu.	-
	Niste upotreabili špulicu namijenjenu ovom stroju.	Uvijek koristite samo špulice koje ste dobili uz stroj.	O-34
Tkanina se nabire ili gužva.	Neispravno uveden gornji konac ili pogrešno namotana špulica.	Ponovo uvedite gornji konac i provjerite konac na špulici.	O-17
	Poklopac kalema konca nije dobro postavljen.	Provjerite jeste li odabrali pravi poklopac, pa ako niste, ponovo ga postavite.	O-18
	Igla je tupa ili iskrivljena.	Zamijenite iglu.	O-19
Bodovi su nepravilni ili preskaču.	Napravilno uveden gornji konac ili pogrešno namotana špulica.	Ponovo uvedite gornji konac i provjerite konac na špulici.	O-17
	Igla je tupa ili iskrivljena.	Zamijenite iglu.	O-13
	Igla je naopako okrenuta.	Odvrnite iglu, pa je postavite ravnom stranom prema nosaču.	O-13
	Igla je oštećena ili dotrajala.	Zamijenite iglu.	O-13
	Nakupila se nečistoća ispod ubodne ploče.	Očistite ležište igla četkom i odstranite svu nečistoću iz unutrašnjosti stroja.	D-15

Simptom	Mogući uzrok	Rješenje	Stranica
Stroj ne veže (nema bodova).	Igla je iskrivljena ili tupā.	Zamijenite iglu.	O-16
	Špulica je neispravno postavljena.	Izvadite špulicu, pa je pravilno postavite.	O-12
	Gornji konac je pogrešno postavljen.	Ponovo uvedite gornji konac.	O-34
Za vrijeme rada, uju se udni zvuci.	Ne isto a se nakupila u zupcima transportera.	O istite zupce transportera.	D-18
	Gornji konac je nepravilno postavljen.	Ponovo uvedite gornji konac.	O-22
	Niste upotreбили odgovaraju u špulicu.	Uvijek upotrebiti samo špulice koje ste dobili uz stroj.	O-22
	unak ili špulica su ošte eni.	Zamijenite unak ili postavite novu špulicu.	O-34
Igla udara u ubodnu plo u.	Vijak na nosa u igle nije dobro nategnut.	Zategnite vijak na nosa u igle.	O-56
	Igla je iskrivljena ili tupā.	Zamijenite iglu.	O-12
Zamašnjak se teško pokre e.	Konac se zapetljao u špulici.	Odrežite zapetljani konac i o istite ležište špulice.	D-18

■ Po završetku veza



Simptom	Mogući uzrok	Rješenje	Strana
Nepravilna nategnutost konca.	Pogrešno postavljen gornji konac.	Ponovo uvedite gornji konac u stroj.	O-34
	Neispravno postavljena špulica.	Ponovo postavite špulicu.	O-12
	Igla i konac ne odgovaraju odabranoj tkanini.	Prilagodite konac i iglu tkanini.	O-45
	Niste dobro podesili nategnutost konca.	Pravilno podesite nategnutost konca.	O-12
	Nepravilno namotan donji konac.	Izvadite špulicu i ponovo namotajte konac.	O-23
	Igla je iskrivljena ili tupā.	Zamijenite iglu.	O-12
	Špulica nije odgovaraju a za ovaj stroj.	Uvijek upotrebiti samo špulice koje ste dobili uz stroj.	O-12
Vezeni motiv nije dobro ispao.	Konac se negdje zapetljao.	Uklonite zapetljani konac i ponovo ga uvedite u stroj.	-
	Nije dobro podesena nategnutost konca.	Ponovo podesite nategnutost konca.	O-34
	Niste dobro ubacili tkaninu u okvir.	Ako tkanina nije dobro nategnuta u okviru, motiv može loše ispasti loše ili se bodovi mogu skupiti. Postavite ispravno tkaninu u okvir.	V-45
	Niste zaljepili stabilizator na tkaninu.	Uvijek upotrebiti materijal za stabilizaciju, posebno kod rastezljivih i lakih tkanina, kao i kod onih grubog tkanja.	V-42
	Nisa ili okvir za vez udarili su u neki predmet postavljen u blizini stroja.	Ako tijekom rada okvir za vez udari u neki predmet, to e dovesti do nepravilnosti. Uklonite sve predmete sa radne površine.	V-43

Simptom	Mogu i uzrok	Rješenje	Strana
Uzorak/motiv ne ispada kako treba.	Tkanina izvan ivica okvira ometa jedinicu za vez pa se ona ne može pomjeriti.	Ponovo ubacite tkaninu u okvir za vez paze i da višak tkanine nigdje ne zapinje, ili okrenite motiv za 180 stupnjeva.	V-22
	Tkanina je predebeli, pa se jedinica za vez ne može pokrenuti.	Postavite ispod glave nosa a debelu knjigu ili sli an predmet da podignete tešku stranu tkanine	-
	Tkanina visi preko ruba stola.	Ako tkanina visi sa stola tijekom veza, jedinica za vez se ne e mo i slobodno kretati. Postavite tkaninu tako da ne visi sa stola ili je pridržavajte rukom.	V-56
	Tkanina se zaglavila ili je zapela za nešto.	Zaustavite stroj, provjerite gdje je tkanina zapela, pa je obazrivo oslobodite.	-
	Okvir za vez uklonjen je tijekom rada (na primjer, radi namotavanja donjeg konca ili sli no). Stopica se pomjerila tijekom uklanjanja ili prilikom vra nja okvira ili se možda pomjerila jedinica za vez.	Pri izvo enju bilo koje operacije, morate paziti da ne pomjerite stopicu, okvir ili jedinicu za vez. Ako se nešto od navedenog pomjerilo, vratite ga u prvobitni položaj.	V-16
	Stabilizator nije dobro postavljen (manji je od površine koju vezete).	Pravilno postavite stabilizator u skladu s uputama.	V-45
Na prednjoj strani tkanine se tijekom veza pojavljuju petljice.	Neispravno podešena nategnutost konca.	Provjerite nategnutost oba konca.	O-12
	Donji konac ne odgovara špulici..	Odaberite drugi konac ili pravilno uskladite izbor špulice i konca,	O-23

Poruke o pogreškama

Kada izvršite neto nu operaciju, na zaslonu e se pojaviti poruke i savjeti o tome što uiniti. Slijedite prikazane upute. Ako pritisnete gumb OK ili pravilno izvršite operaciju, poruka e nestati sa zaslona.

	Poruka	Razlog/rješenje
1	Došlo je do kvara. Isključite stroj, a zatim ga ponovo uključite.	Ova poruka se prikazuje ako do e do bilo koje neispravnosti. Isključite stroj, a zatim ga ponovo uključite. Ako se poruka i dalje pojavljuje, stroj je možda neispravan. Obratite se ovlaštenom distributeru Brother proizvoda ili najbližem ovlaštenom Brother servisnom centru.
2	Nije mogu e izmijeniti konfiguraciju slovnih znakova.	Poruka se pojavljuje kad postoji previše zakrivljenih i ure enih slovnih znakova.
3	Nije mogu e izmijeniti font jer odre eni slovni znak ne postoji u okviru tog fonta.	Ova poruka se pojavljuje kada promijenite neko slovo u motivu i zamijenite ga drugim koje ne postoji u fontu za taj motiv ili uzorak.
4	Ne mogu prepoznati podatke za izabrani uzorak. Podaci su možda oštećeni. Molimo isključite napajanje i ponovo uključite stroj.	Ova poruka se pojavljuje kada pokušate preuzeti podatke o nevažem uzorku. Uzroci mogu biti različiti: podaci su ošte eni ili su napravljeni u sustavu drugog proizvo a. Isključite stroj, pa ga ponovo uključite.
5	Provjerite stanje gornjeg konca.	Poruka se pojavljuje kad nešto nije u redu s gornjim koncem. Isključite stroj, pa provjerite je li gornji konac dobro postavljen.
6	Podaci za ovaj uzorak su preveliki.	Ova poruka se prikazuje kada uzorak koji ure ujete zauzima previše memorije.
7	Spustite polugu stopice.	Ova poruka se pojavljuje ako pritisnete neku tipku (redmo Start/stop) dok je stopica u gornjem položaju.
8	Nema dovoljno memorije.	Poruka se pojavljuje kad se memorija prepuni i uzorak ne može biti spremljen.

	Poruka	Razlog/rješenje
9	Nema dovoljno memorije. Želite li obrisati neki uzorak?	Memorija je puna i ne možete spremiti uzorak. Oslobodite prostor brisanjem nekog uzorka.
10	Želite pozvati i rezimirati prethodnu memoriju?	Ova poruka se pojavljuje ako je stroj tijekom rada isključen i ponovo uključen. Pritisnite OK da biste vratili stroj u stanje prije isključenja. Slijedite postupak opisan na strani E-24 da biste poravnali iglu s uzorkom i nastavili raditi.
11	Uzorak je preveliki za odabrani okvir.	Ova poruka se pojavljuje kada uredite ili preokrenete uzorak pa se on više ne uklapa u veličinu okvira.
12	Uzorak prevazilazi memoriju.	Nemojte dodavati više slovnih znakova. Imate previše znakova u uzorku.
13	Uzorak prelazi na vanjsku stranu okvira. Ova funkcija trenutno se ne može upotrebiti.	Ova se poruka pojavljuje kada se slova na uzorku povećaju ili se njegov položaj promijeni iz okomitog u vodoravan.
	Preporučujemo preventivni servis.	Poruka se pojavljuje kad stroj treba podmazati i eventualno izvršiti neka preventivna podešavanja. Odnosite ga u najbliži Brother servis.
15	Odabrano polje uzorka prelazi na spoljašnju stranu okvira za vez.	Ova poruka se pojavljuje kad je odabrani uzorak veći od okvira. Izaberite drugi uzorak.
16	Špulica se ubrzo ostati bez donjeg konca.	Zaustavite stroj i namotajte konac na špulicu.
17	Aktiviran je bezbjednosni uređaj za zaustavljanje okretanja špulice.	Ova poruka se pojavljuje ako se konac zapetlja oko vretena, pa se špulica ne može okretati. Isključite stroj i oslobodite špulicu.
18	 Jedinica za vez se pokrenuti. Sklonite ruke da se ne biste ozlijedili.	Poruka se pojavljuje neposredno prije pokretanja jedinice za vez.
19	Sve datoteke su pune.	Poruka se pojavljuje kad se memorija napuni i morate obrisati neke uzorke.
20	 Aktiviran je bezbjednosni uređaj. Je li konac zapetljan? Iglu se iskrivila?	Ova poruka se prikazuje kada se motor zaključa zbog zapletenog konca ili nekog drugog razloga u vezi sa koncem i iglom.
21	Uključeno je uzorak koji ne može biti spremljen na USB uređaju. Spremita ga u memoriju stroja.	Neke uzorke nije moguće sačuvati na USB uređaju zbog posebnih karakteristika. Njih spremite u memoriju stroja.
22	Ne možete upotrebiti ovaj uzorak/motiv.	Poruka se pojavljuje kad pokušate pozvati uzorak/motiv koji se ne mogu upotrebiti na ovom stroju.
23	Ne možete upotrebiti USB memoriju.	Ova poruka se prikazuje kada pokušate upotrebiti USB koji ne odgovara stroju.
24	Greška na USB-u.	Ova poruka se prikazuje nešto nije u redu s USB uređajem.
25	Ubacite USB uređaj.	Poruka se pojavljuje kad pokušate pozvati ili spremiti uzorak prije nego se završi učitavanje sadržaja sa USB-a.
26	F**	Ako se na LCD-u pojavi poruka o pogrešci „F**“ dok je stroj u radu, možda je u kvaru. Obratite se ovlaštenom prodavaču ili servisnom centru tvrtke Brother.

SPECIFIKACIJE

	Podatak	Specifikacije
Stroj za vez i oprema	Dimenzije stroja	Približno 57,1 cm (Š) × 33,2 cm (V) × 28,4 cm (G) (cca. 22-1/2 inča (Š) × 13-1/16 inča (V) × 11-3/16 inča (G))
	Dimenzije kutije	Približno 68,5 cm (Š) × 55,0 cm (V) × 37,7 cm (G) (cca. 26-15/16 inča (Š) × 21-5/8 inčev (V) × 14-13/16 inča (G))
	Masa stroja	Približno 13,9 kg (cca. 3,6 funti)
	Masa kutije (za dostavu)	Približno 19,0 kg (cca. 41,9 funti)
	Brzina vezenja	100 do 1050 uboda u minutu
Jedinica za vez	Dimenzije jedinice za vez	Približno 54,5 cm (Š) × 13,0 cm (V) × 46,4 cm (G) (cca. 21-7/16 inča (Š) × 5-1/8 inčev (V) × 18-1/4 inča (G))
	Dimenzije stroja s priključenom jedinicom za vez	Približno 81,5 cm (Š) × 33,2 cm (V) × 46,4 cm (G) (cca. 32-1/16 inča (Š) × 13-1/16 inčev (V) × 18-1/4 inča (G))
	Dimenzije kutije	Približno 68,5 cm (Š) × 55,0 cm (V) × 18,8 cm (G) (cca. 26-15/16 inča (Š) × 21-11/16 inča (V) × 7-7/16 inča (G))
	Masa jedinice za vez	Približno 3,9 kg (cca. 8,5 funti)
	Masa kutije (za dostavu)	Približno 6,0 kg (cca. 13,2 funti)
Skupna masa za dostavu		Približno 27,0 kg (cca. 59,5 funti)

* Neke specifikacije mogu se promijeniti bez prethodne najave.

NADOGRADNJA SOFTVERA STROJA

Ovaj stroj možete nadograditi pomoću USB uređaja ili računala. Za više podataka posjetite brother.support.com.

Nadogradnja stroja pomoću USB uređaja

Bilješka

- Kada upotrebite USB za nadogradnju softvera, provjerite da li se na njemu nalaze još neki podaci osim onih potrebnih za nadogradnju. Ako postoje, obrišite ih.
- Datoteka za nadogradnju može se učitati sa USB-a f ili bilo koje veličine.

Bilješka

- Kada se softver stroja nadogradi, od prije spremljeni uzorci neće biti izbrisani.

- 1 Uključite stroj dok držite pritisnutu tipku za podizanje i spuštanje igle.

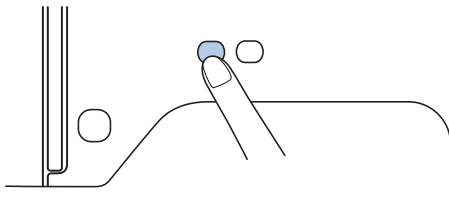

→ Pojavljuje se ovakav zaslon.

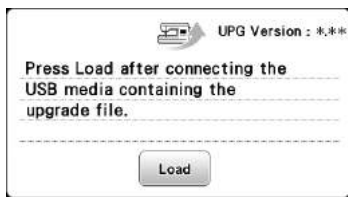

- 2 Ubadite USB u otvor na stroju. Upamtite, na USB-u se trebaju nalaziti samo datoteke za nadogradnju!

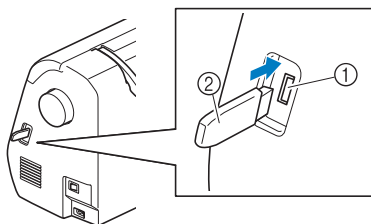

1 USB otvor
2 USB uređaj

Bilješka

- Kada upotrebljavate USB uređaj opremljen indikatorom pristupa, indikator pristupa počinje treptati nakon umetanja medija u uređaj, a može proći oko 5 do 6 sekundi prije nego što se medij prepozna. (Vrijeme ovisi o vrsti USB uređaja).

- 3 Stisnite **Load**

– Pojavljuje se ovakav zaslon:

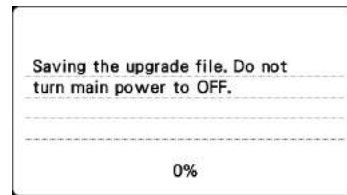

Bilješka

- Ako se dogodila pogreška, pojavit će se tekstualna poruka o vrsti pogreške. U ovom trenutku isključite stroj, a zatim započnite postupak ponovno, počevši od koraka 1.

- 4 Kad se pojavi ovakav zaslon, nadogradnja softvera je završena.

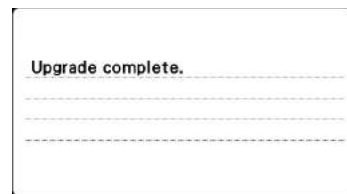

- 5 Uklonite USB nakon isključivanja uređaja, a zatim ga ponovno uključite.

Nadogradnja softvera pomoću računala



Napomena

- Kada koristite USB kabel, nemojte spajati druge USB uređaje na računalo.

1

Dok držite pritisnutu tipku za automatsko uvlačenje konca, okrenite glavni prekidač stroja na (UKLJUČENO).

→ Na LCD zaslonu se prikazuje donja slika.

2

Pritisnite .

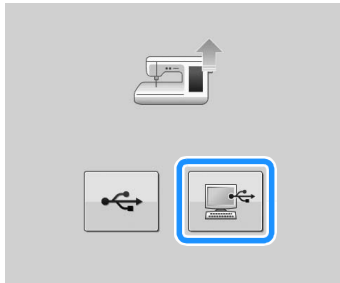

3

Povežite računalo sa strojem pomoću USB kabela koji ste dobili uz stroj.

→ Na računalu se pojavljuje direktorij ("Removable Disk") u mapi ("My computer").

4

Prekopirajte datoteku za nadogradnju na Removable disk.

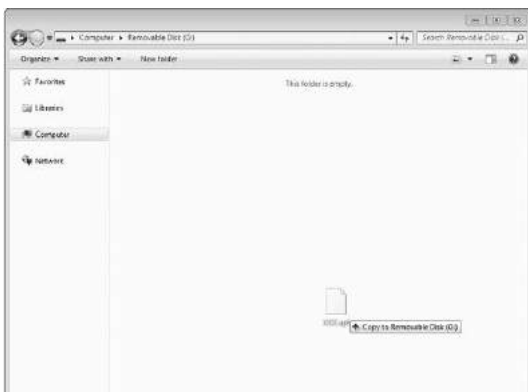

5

Kad nestane gornja poruka, pritisnite tipku

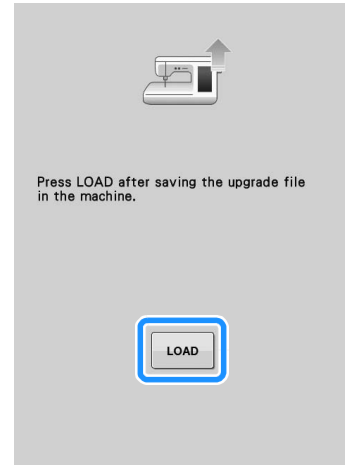

→ Datoteka za nadogradnju će se prekopirati na stroj.



Napomena

- U slučaju pogreške, prikazuje se poruka o pogrešci (crvena). Ako je proces uspješno dovršen, pojaviti će se zaslon u nastavku.



6

Odspojite USB kabel, pa isključite i ponovno uključite uređaj.

Posjetite nas na našoj web stranici <http://support.brother.com/>
gdje možete dobiti podršku za proizvode i odgovore na najčešće postavljana pitanja (FAQ).

