

VERITAS®

SCHMETZ
PRILOŽEN



Navodila

Sarah
Vaughan
1924-1990
Jazz-pevka



www.facebook.com/veritassewing



www.instagram.com/veritassewing



www.veritas-sewing.com

Dragi kupec,

čestitamo vam za nakup vašega šivalnega stroja. Kupili ste kakovosten izdelek, ki je bil izdelan z veliko skrbnostjo in vam bo, če ga pravilno vzdržujete, služil več let.

Pred prvo uporabo vas prosimo, da natančno preberete priročnik, pri čemer bodite posebno pozorni na varnostna navodila. Osebe, ki niso seznanjene s tem priročnikom, ne smejo uporabljati naprave.

Želimo vam veliko užitka in veliko šivalnih uspehov! Vprašanja v zvezi s strojem, servisom in oskrbo strank



www.veritas-sewing.com/en/service

Pomembni varnostni napotki

Pri uporabi električnega aparata je treba vedno upoštevati osnovno varnost, vključno z naslednjim:

Pred uporabo tega šivalnega stroja preberite vsa navodila.

NEVARNOST - Za zmanjšanje nevarnosti električnega udara:

1. Naprave nikoli ne smete pustiti brez nadzora, ko je priključena.
2. Napravo vedno izklopite iz električne vtičnice takoj po uporabi in pred čiščenjem.

OPOZORILO - - Da bi zmanjšali nevarnost opeklin, požara, električnega udara ali telesnih poškodb:

1. Pred uporabo stroja natančno preberite navodilo
2. Navodila hranite na primernem mestu blizu stroja in ga izročite, če stroj daste tretji osebi.
3. Stroj uporabljajte samo na suhih lokacijah.
4. Stroja nikoli brez nadzora ne puščajte otrokom ali starejšim ljudem, ker morda ne bodo mogli oceniti tveganja.
5. To napravo lahko uporabljajo otroci, stari 8 let in več, ter osebe z omejenimi fizičnimi, senzoričnimi ali duševnimi sposobnostmi ali pomanjkanjem izkušenj in znanja, če imajo na voljo varen nadzor ali navodila glede uporabe naprave in razumejo nevarnosti.
6. Otroci se ne smejo igrati z napravo.
7. Čiščenja in vzdrževanja ne smejo izvajati otroci brez nadzora.
8. Stroj vedno izklopite, če izvajate pripravo na delo (menjava igle, napeljava niti skozi stroj, menjava tačke itd.).
9. Če ga puščate brez nadzora, stroj vedno izklopite iz električnega omrežja, da se izognete poškodbam s hitrim vklopom stroja.
10. Pri zamenjavi žarnice ali vzdrževanju (naoljitev, čiščenje) stroj vedno izklopite iz električnega omrežja.
11. Ne uporabljajte stroja, če je moker ali v vlažnem okolju.
12. Nikoli ne vlecite za kabel, stroj vedno izvlecite iz električnega omrežja tako, da ga primete za vtič.
13. Če je LED lučka poškodovana ali pokvarjena, jo mora zamenjati proizvajalec ali njen serviser ali podobno usposobljena oseba, da se izognete nevarnosti.

14. Nikoli ne postavljajte ničesar na pedal.
15. Naprave nikoli ne uporabljajte, če so zračniki zaprti, zračne odprtine naprave in pedal naj bodo brez prahu in ostankov.
16. Štroj smete uporabljati samo z določenim pedalom, da se izognete nevarnosti. Če je pedal poškodovan ali zlomljen, ga mora zamenjati proizvajalec ali njegov serviser ali podobno usposobljena oseba.
17. Napajalnega kabla pedala ni mogoče zamenjati. Če je napajalni kabel poškodovan, je treba odstraniti pedal.
18. Nivo zvočnega tlaka pri normalnem delovanju je manjši od 75 dB (A).
19. Električnih naprav ne odlagajte med nerazvrščene komunalne odpadke, uporabljajte ločene zbiralnike.
20. Za informacije o razpoložljivih sistemih za zbiranje se obrnite na lokalno upravo.
21. Če se električni aparati odlagajo na smetiščih ali odlagališčih, lahko nevarne snovi iztekajo v podtalnico in pridejo v prehransko verigo ter tako škodijo vašemu zdravju in počutju.
22. Pri zamenjavi starih aparatov z novimi je prodajalec zakonsko zavezan, da vam staro napravo vzame nazaj vsaj za brezplačno odstranjevanje.
23. Naprave ne smejo uporabljati osebe (vključno z otroki) z omejenimi fizičnimi, senzoričnimi ali duševnimi sposobnostmi ali pomanjkanjem izkušenj in znanja, razen če jim je bil dodeljen nadzor ali navodila. (Za zunaj Evrope)
24. Otroci morajo biti pod nadzorom, da se ne igrajo z aparatom. (Za zunaj Evrope)

SHRANITE TA NAVODILA

Ta šivalni stroj je namenjen samo za uporabo v gospodinjstvu.

Bodite prepričani, da uporabljate šivalni stroj v temperaturnem območju od 5 °C do 40 °C. Če je temperatura izredno nizka, stroj morda ne bo pravilno deloval.

Glavni deli stroja	7
Dodatki	8
Priključitev stroja	9
Šivalna miza	10
Rokavnik	19
Navijanje vretenca	11-13
Vstavljanje vretenca	14-15
Napeljava zgornje niti	16-18
Izvlek spodnje niti	19
Zamenjava igle	20
Ustrezna igla / tkanina / nit	21
Menjava tačke	22
Dvostopenjsko ročka za dvig tačke	23
Napetost nitke	24-25
Kako izbrati vzorec	25
Uporabni šivi	26-28
Začnite šivati	26
Šivanje vogalov	26
Šivanje krivulj	26
Vzratno, rezanje niti	27
Šivanje s tačko za vrvice	27
Šivanje tankih tkanin	28
Šivanje raztegljivih tkanin	28
Ravni šivi	28
Trovbodni cikcak	29
Obšivni šivi, šivanje s tačko za zviti rob	30
Uporaba univerzalne tačke	30
Slepi rob	31
Tačka za gumbnice	32-33
Izdelava gumbnice na raztegljivih tkaninah	33
Šivanje gumbov	34

Vstavljanje zadrge.....	35-37
Vstavljanje skrite zadrge	35
Vstavljanje stranske zadrge.....	36
Nabiranje	38
Prosto krpanje, vezenje in monogram	38-40
Krpanje	38
Priprava na vezenje in monogram.....	39
Monogram	40
Aplikacije	41
Školjčni šiv.....	42
Šivanje školjkastega roba	42
Školjčni šiv.....	42
Vzdrževanje.....	43
Navodila za odpravljanje težav.....	44-46

Glavni deli stroja

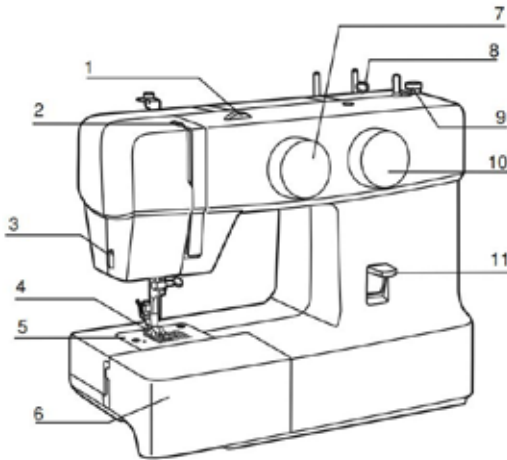

1. Napenjalo sukanca
2. Podajalnik sukanca
3. Rezalnik sukanca
4. Tačka
5. Vbodna plošča
6. Šivalna miza in škatla za dodatke
7. Gumb za izbiro vrste vboda

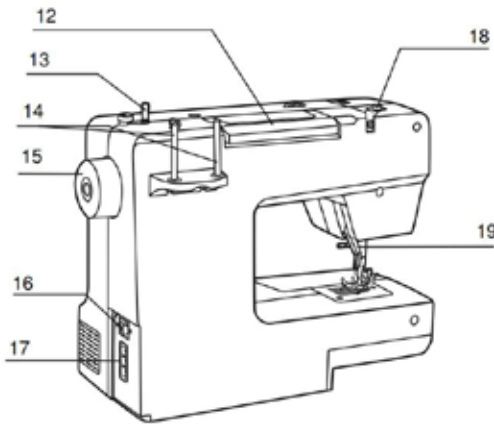

8. Vodilo niti
9. Vreteno
10. Gumb za dolžino vboda
11. Vzratna ročica Ročaj
12. Ročaj
13. Navijalec sukanca čolnička
14. Nosilec sukanca
15. Pogonsko kolo
16. Glavno stikalo za napajanje
17. Glavna vtičnica
18. Vodilo napenjala niti
19. Ročka za dvig tačke

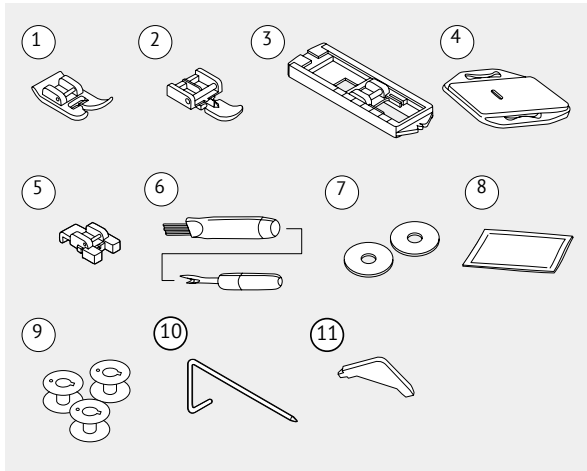

Standardno

1. Univerzalna tačka
2. Tačka za zadrgo
3. Tačka za gumbnico
4. Vbodna plošča za krpanje
5. Tačka za šivanje gumbov
6. Nožek za paranje/ čopič
7. Podstavek za sukanec (2x)
8. Paket igel
9. Vretence (3x)
10. Vodilo za robljenje / prešivanje
11. L-izvijajč

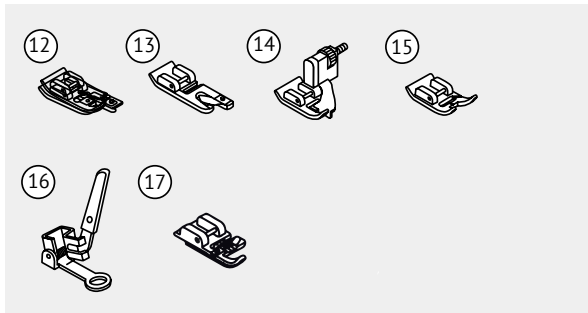

*Dodatna oprema

12. Overlock tačka
13. Tačka za zviti rob
14. Tačka za slepo robljenje
15. Tačka za satenski vbod
16. Tačka za krpanje/ vezenje vezenje
17. Tačka za vrvice

➔ Opomba:

- Dodatki so shranjeni v škatli z dodatki.

* Stroju ni priložena dodatna oprema, vendar je na voljo kot posebna dodatna oprema pri lokalnem prodajalcu.

Priključitev stroja na električno omrežje

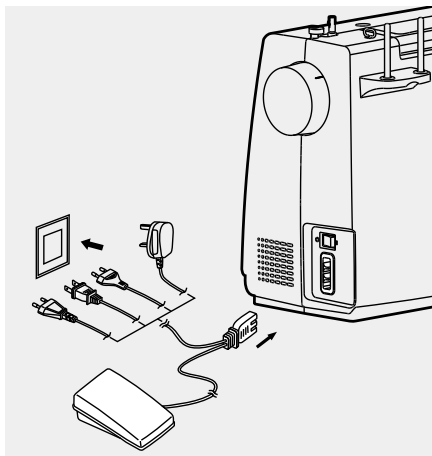

⚠ Pozor:

Vedno se prepričajte, da je stroj izključen iz napajanja in da je glavno stikalo izklopljeno („O“) kadar stroja ne uporabljate in preden vstavite ali odstranite dele.

Preden priključite napajanje, se prepričajte, da sta napetost in frekvenca, prikazani na tipski plošči, v skladu z vašim omrežjem. Stroj postavite na stabilno mizo.

1. Napravo priključite na vir napajanja, kot je prikazano.
2. Vključite stikalo za vklop.
3. Ko je stikalo vklopljeno, se bo prižgala lučka za šivanje.

Pedal

Ko je šivalni stroj izključen, vstavite pedal v njegov priključek na šivalnem stroju.

Vključite šivalni stroj in nato počasi pritisnite pedal, da začnete šivati. Sprostite pedal, da zaustavite šivalni stroj.

➔ Opomba:

Če dvomite o priključitvi stroja na vir napajanja, se posvetujte s kvalificiranim električarjem.

Šivalna miza

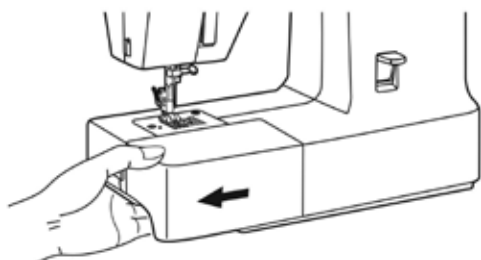

Šivalno mizo držite vodoravno, nato jo potegnite v levo, da jo odstranite s stroja.

Pritrdite šivalno mizo in jo potisnite v desno.

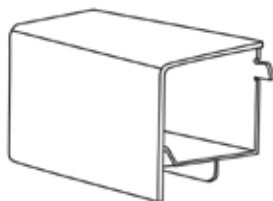

Notranjost vstavljive šivalne mize se uporablja kot škatla za dodatno opremo.

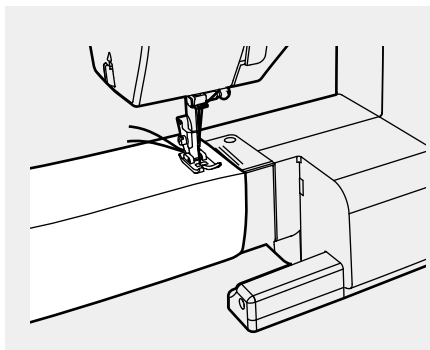

Rokavnik

Šivanje z rokavnikom je priročno za šivanje cevastih površin, kot so hlače in manšete.

Navijanje vretenca

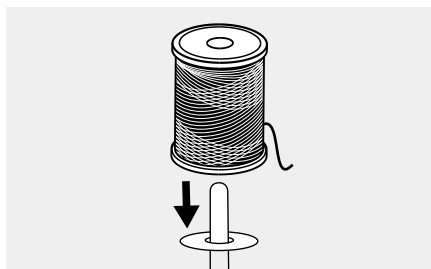
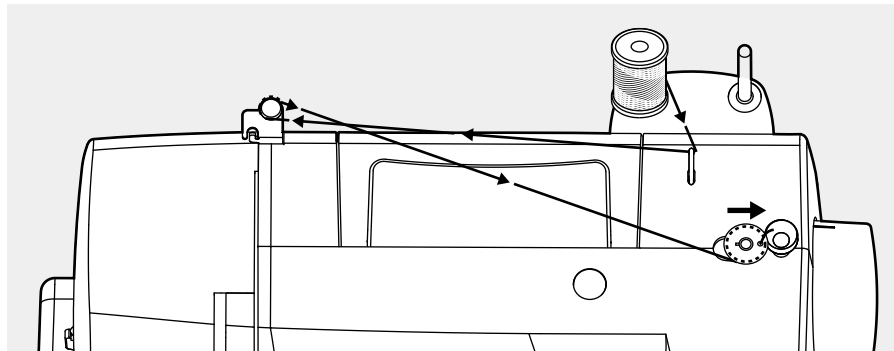

1. Namestite sukanec na nosilec sukanca.

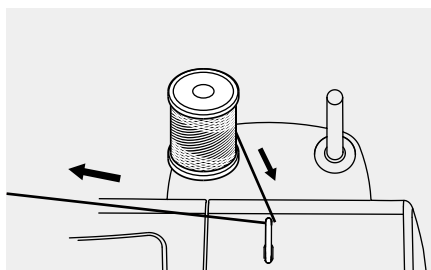

2. Skozi vodilo zgornje niti potegnite nit iz sukanca.

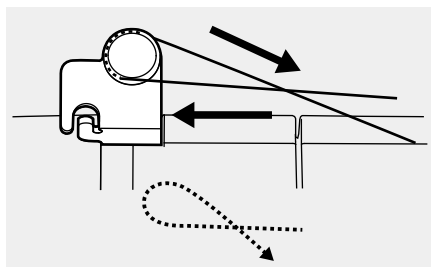

3. Navijte nit v smeri urinega kazalca okoli vpenjalnih plošč vijčnika.

Navijanje vretenca

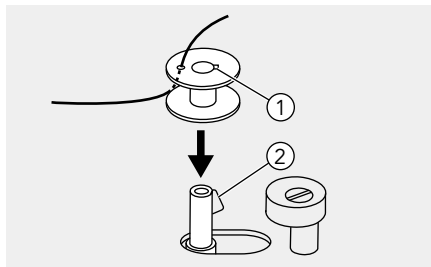

4. Konec niti vstavite skozi eno od notranjih lukenj, kot je prikazano, in postavite prazno vretence na vreteno.

- ① Zareza
- ② Vzmet za sukanec

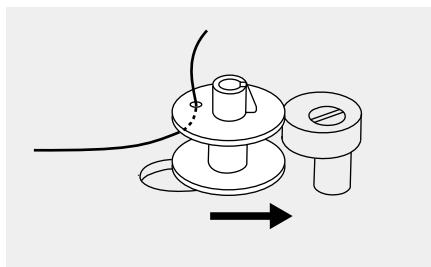

5. Potisnite vretence v desno.

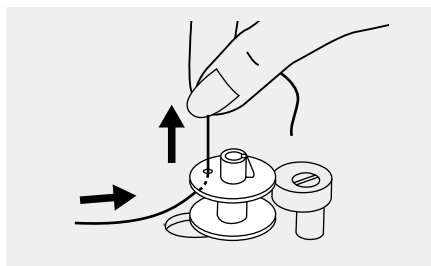

6. V eni roki varno držite konec niti.

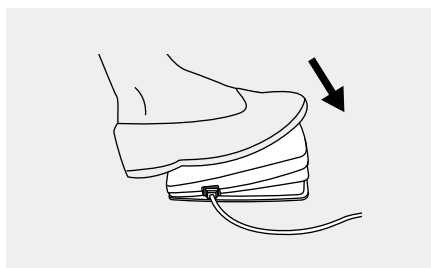

7. Pritisnite pedal, da začnete navijati vretence.

Navijanje vretenca

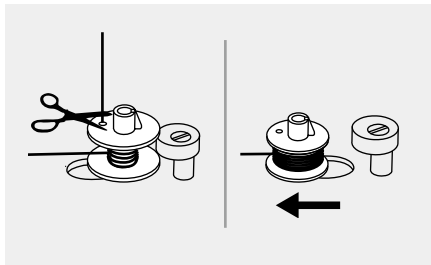

8. Ko se vretenca zavrti nekaj za-vojev, ustavite stroj in odrežite nit blizu luknje.

Nadaljujte z navijanjem vretenca, dokler ni polno. Ko je sukanec poln, se počasi vrti. Sprostite pedal ali ustavite stroj. Potisnite vreteno z vretencem v levo.

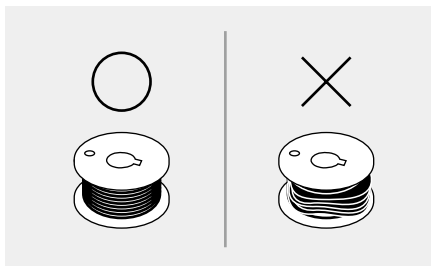

➔ Opomba:

Uporabite vretenca, ki ste ga pravilno navili z nitjo, sicer se lahko igla zlomi ali bo napetost niti napačna.

-
9. Odrežite nit in nato odstranite vretenca.

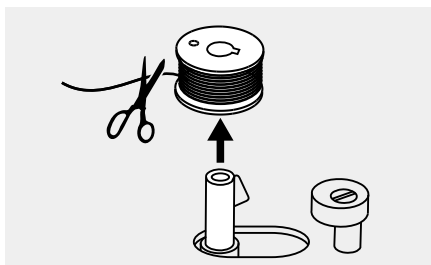

➔ Opomba:

Ko je vreteno postavljeno na desno, "položaj navijanja vretenca", stroj ne šiva in pogonsko kolo se ne vrti. Če želite začeti s šivanjem, potisnite vreteno v levo, v "šivalni položaj".

Vstavljanje vretenca

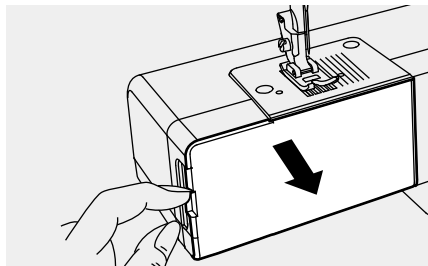

Pozor:

Pred vstavljanjem ali odstranjevanjem vretenca izklopite stikalo („O“).

Pri vstavljanju ali odstranjevanju vretenca je treba iglo popolnoma dvigniti.

Odstranite šivalno mizo, nato pa odprite pokrov čolnička

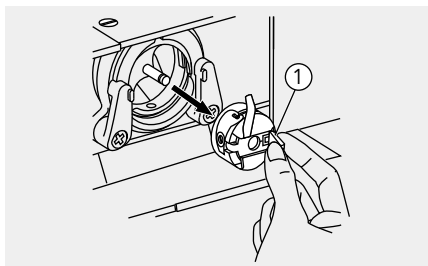

Potegnite čolniček za tečajni zapah.

① Tečajni zapah

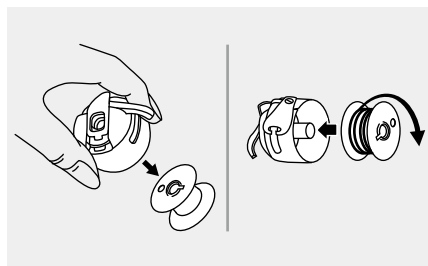

Odstranite vretence iz čolnička.

Čolniček držite z eno roko. Vstavite vretence, tako da nit teče v smeri urinega kazalca (puščica).

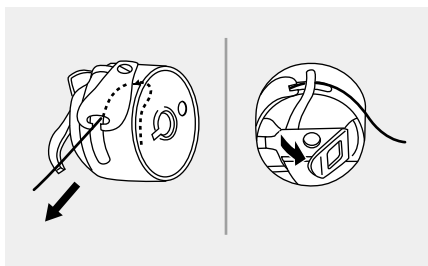

Potegnite nit skozi režo in pod zapahom.

Pustite 6 cm niti.

Prepričajte se, da se zapah čolnička prilega v zarezo na vrhu, kot je prikazano.

Vstavljanje vretenca

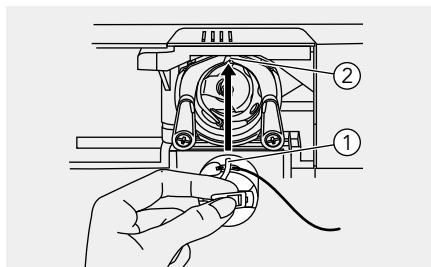

- ① Zapah čolnička
- ② Zareza

Držite čolniček za tečajni zapah.

➔ Opomba:

Če čolniček ni pravilno vstavljen nazaj v stroj, bo izpadel takoj, ko začnete šivati.

Napeljava zgornje niti

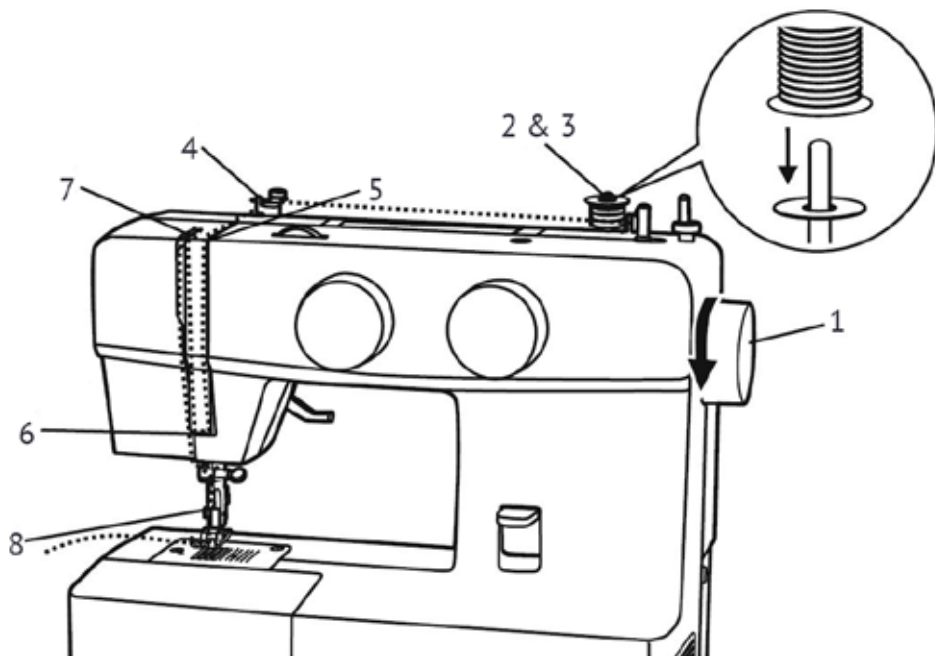

➔ Opomba:

Pomembno je pravilno napeljevanje niti, sicer lahko pride do težav s šivanjem.

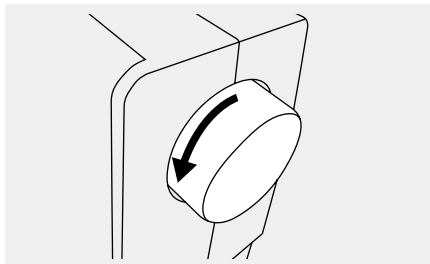

1. Iglo dvignite v najvišji položaj tako, da pogonsko kolo obrnete proti sebi (v nasprotni smeri urinega kazalca). Dvignite tačko, da sprostite vpenjalne diske.

Napeljava zgornje niti

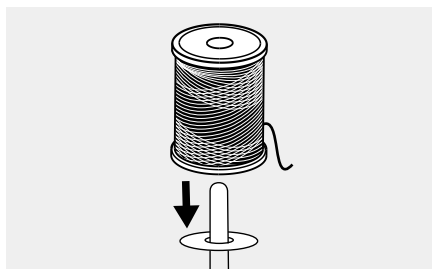

2. Namestite sukanec na nosilec sukanca.

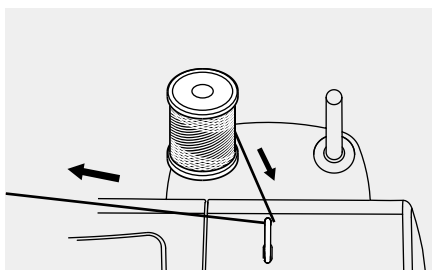

3. Skozi vodilo zgornje niti potegnite nit iz sukanca.

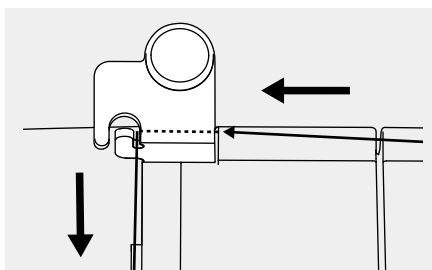

4. Napeljite nit okoli vodila za nit, kot je prikazano.

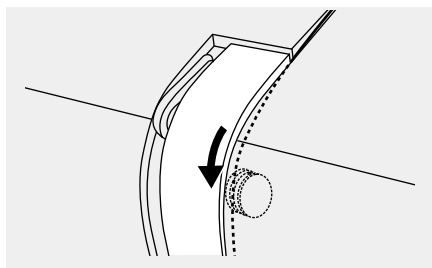

5. Natezni modul zataknite tako, da nit napeljete med srebrnimi ploščami.

Napeljava zgornje niti

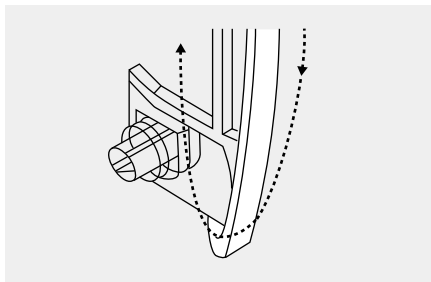

6. Nato navzdol in okoli vzmetnega držala.

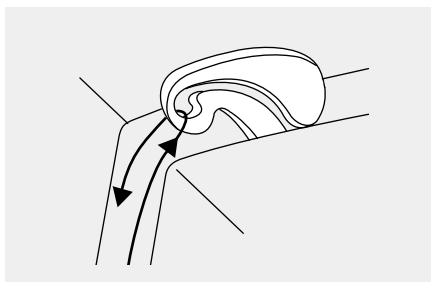

7. Na vrhu napeljavanja povlecite nit od desne proti levi skozi režo podajalnika sukanca in nato spet navzdol.

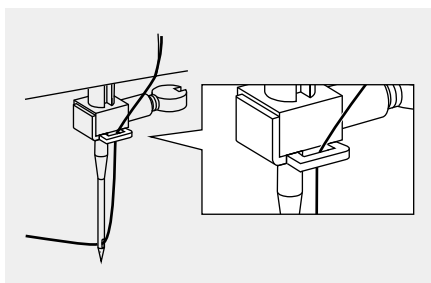

8. Zdaj zavijte nit za vodilo za vpenjalo žične zanke. Konec niti potegnite skozi iglo od spredaj nazaj in izvlecite približno 10 cm niti.

Izvlek spodnje niti

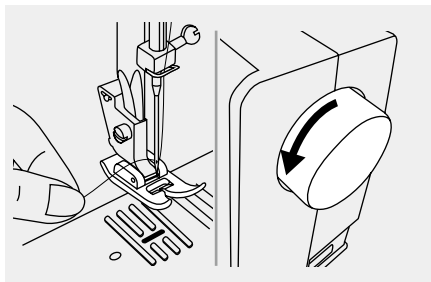

Z levo roko primite zgornjo nit. Pogonsko kolo obrnite proti sebi (v nasprotni smeri urnega kazalca) in iglo spustite v stroj. Obračajte naprej, dokler se igla ne dvigne in je varovalni podajalnik sukanca v najvišjem položaju, nato iglo dvignite.



Opomba:

Če ob povečanje napetosti niti nastopijo težave, se prepričajte, da se nit ni ujela v tečaj ali šivalno mizo.

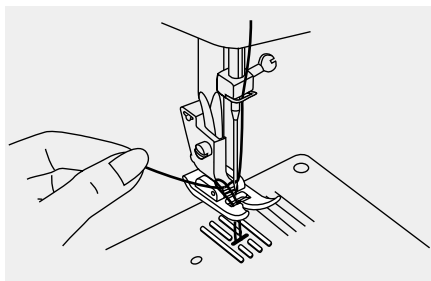

Nežno povlecite zgornji sukanec, da se skozi luknjo plošče dvigne spodnja nit.

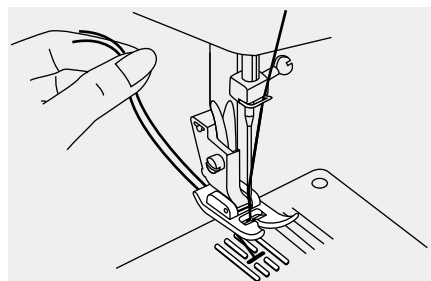

Obe niti postavite nazaj pod tačko.

Zamenjava igle

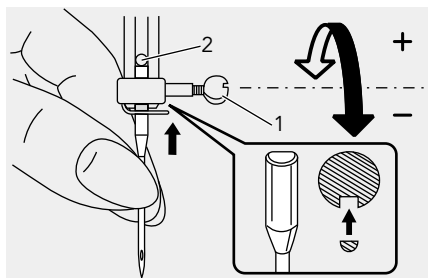

⚠ Pozor:

Ko izvajate katero koli od zgornjih operacij, izklopite stikalo („O“)!

Iglo redno menjavajte, še posebej, če kaže znake obrabe ali povzroča težave. Vstavite iglo po ilustriranih navodilih.

1. Pogonsko kolo obrnite proti sebi (v nasprotni smeri urnega kazalca) da iglo dvignete. Zavrtite vijak vpenjala igle v nasprotni smeri urinega kazalca, da odstranite iglo. Ravna stran držaja mora biti postavljena proti zadnji strani.
2. Iglo vstavite do konca. Nato zategnite igelni vijak.

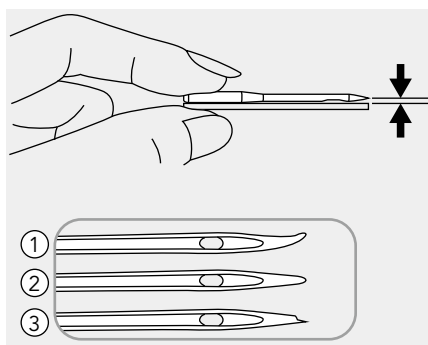



Igla morajo biti v popolnem stanju.

Težave lahko nastanejo zaradi:

- ① upognjene igle
- ② tope igle
- ③ poškodovane igle

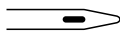
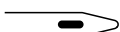
Ustrezna igla / tkanina / nit

VELIKOST IGLE	TKANINE	NITI
9-11 (65-75) 	Lahke tkanine - tanki bombaž, tanka tkanina, serž, svile, muslin, Qiana, interlock pletiva, bombažne pletenine, triko, jersey, krep, tkani poliester, tkanine za majice in bluže.	Lahka nit iz bombaža, najlona, poliestra ali poliestra, ovitega z bombažem.
11-14 (80-90) 	Srednje težke tkanine - bombaž, saten, tkanine iz bombaža in rajona, jadra, dvojne pletenine, lahke volne.	Večina niti v prodaji je srednje velikosti in primerne za te tkanine in velikosti igel. Za najboljše rezultate uporabite poliestrske niti na sintetičnih materialih in bombaž na naravnih tkanih tkaninah. Vedno uporabljajte isto nit zgoraj in spodaj.
14 (90) 	Srednje težke tkanine – bombažno platno, volnene tkanine, težje pletenine, frotir, jeans.	
16 (100) 	Težke tkanine - platno, volnene tkanine, šotorske tkanine za na prostem in prešite tkanine, jeans, oblazinjeni material (lahke do srednji).	

→ Opomba:

- Na splošno se fine niti in igle uporabljajo za šivanje finih tkanin, debelejši niti pa za šivanje težkih tkanin.
- Velikost niti in igle vedno preverite na majhnem delu tkanine, ki jo boste uporabili za dejansko šivanje.
- Uporabite isto nit za iglo in vretence.
- Za fine in raztegljive tkanine uporabite podlogo ter izberite ustrezno tačko.
- Priporočljivo je, da uporabite iglo 90/14 pri vezenju na težke tkanine ali stabilizacijske izdelke (na primer jeans, puhasto peno itd.). Igla 75/11 se lahko upogne ali zlomi, kar lahko povzroči poškodbe.
- Za transparentno najlonsko nit vedno uporabite iglo 90/14 - 100/16. Ista nit se običajno uporablja za vretence in zgornji navoj.

Menjava tačke

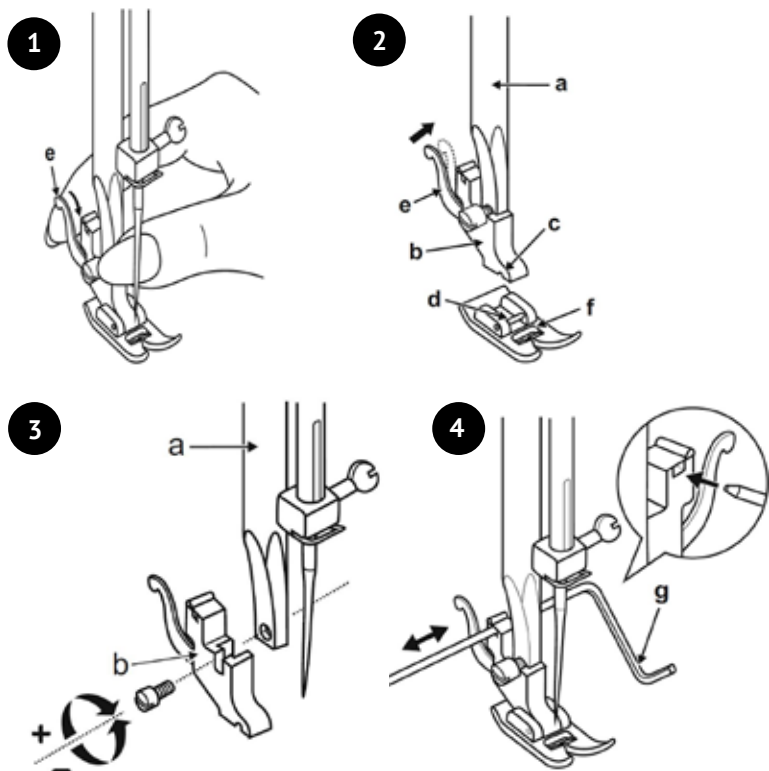

POZOR! Pri izvedbi katerega koli od spodnjih postopkov izklopite stikalo („0“)!

Odstranjevanje tačke

Dvignite tačko s pomočjo ročke za dvig. Pritisnite ročico za sprostitve tačke (e). (1)

Pritrditev tačke

Spustite nosilec tačke (b) s pomočjo ročke za dvig, dokler izrez (c) ni neposredno nad zatičem (d). (2) Tačka (f) se samodejno natakne na nosilec.

Odstranjevanje in pritrditev nosilca tačke

Dvignite drog (a) z ročko za dvig. Odstranite in pritrdite nosilec tačke (b), kot je prikazano. (3)

Pritrditev vodila za robljenje / prešivanje

Pritrdite vodilo za robljenje / prešivanje (g) v režo, kot je prikazano. Prilagodite po potrebi za obrobe, pliseje, prešivanje itd. (4)

Dvostopenjska ročka za dvig tačke

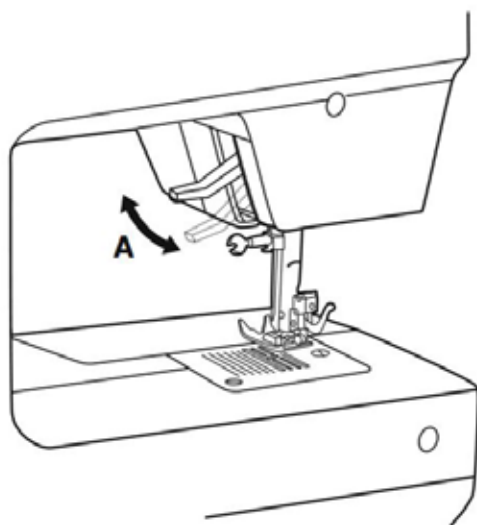

1. Ročka za dvig tačke dvigne in spusti vašo tačko.
2. Ko šivate več plasti ali debele tkanine, lahko tačko dvignete na drugo stopnjo za enostavno pozicioniranje dela.

 **Opomba:**

Igla mora biti vedno na najvišjem položaju.

Napetost niti

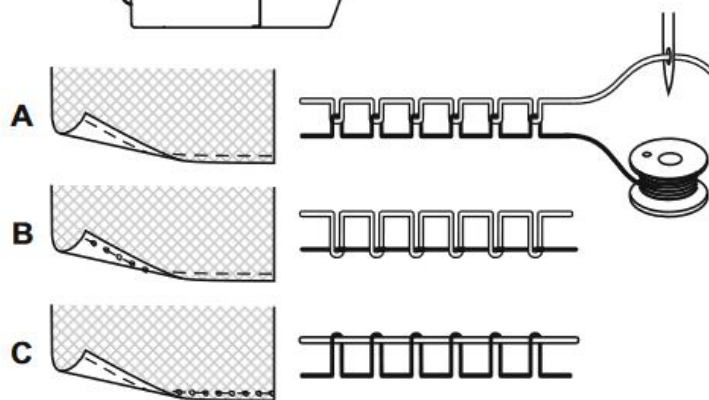
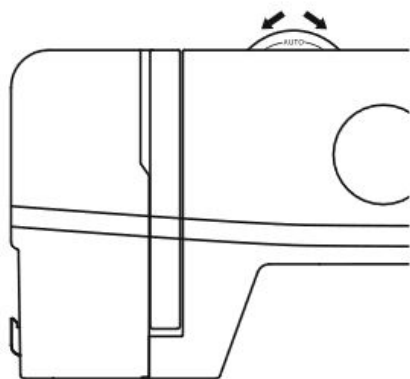

1

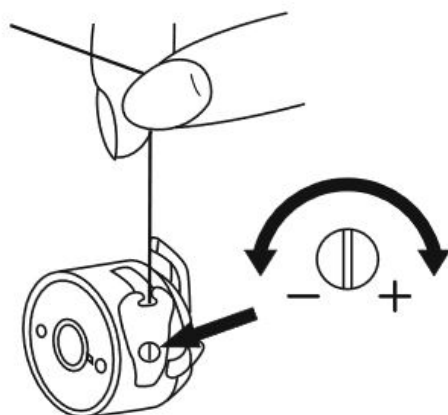

2

Napetost niti

Napetost zgornje niti (1)

Osnovna nastavev napetosti zgornje niti: "SAMODEJNO".

Če želite povečati napetost, obrnite gumb na naslednjo višjo številko. Če želite zmanjšati napetost, obrnite gumb na naslednjo nižjo številko.

- A. Normalna napetost niti
- B. Napetost zgornje niti je prenizka
- C. Napetost zgornje niti je previsoka

Napetost zgornje niti (2)

Če želite preizkusiti napetost niti, namestite polno vretence v ohišje vretenca. Čolniček in držalo za vretence sta nato obešena s koncem niti. Če je napetost pravilna, se bo nit, ko se rahlo zamahne, odvila za približno 5 - 10 cm, nato pa bo ostala viseča. Če se celoten čolniček odvije, je napetost prenizka. Če je napetost previsoka, se težko odvije ali se sploh ne odvije. Za prilagajanje uporabite izvijač.

Kako izbrati vzorec

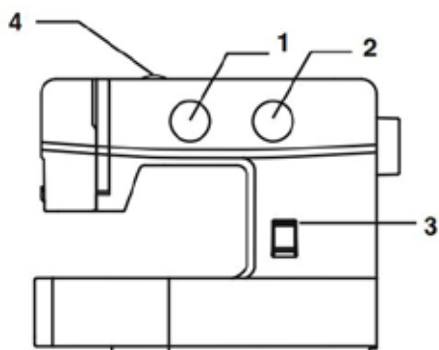

Obrnite gumb za izbiro vboda tako, da je kazalec nastavljen na raven položaj šiva. Izberite položaj igle od sredinskega položaja igle ali desni položaj igle.



Položaj igle je možen levo ali na sredini.

- (1) Gumb za izbiro vboda
- (2) Gumb za dolžino vboda
- (3) Ročica za vzvratno šivanje
- (4) Napetost niti

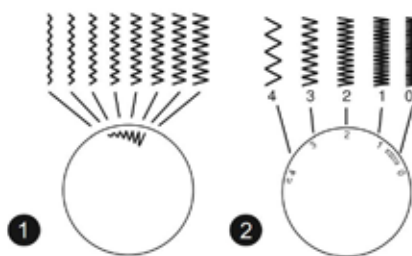

Obrnite gumb za izbiro vboda Cikcak širino lahko povečate ali zmanjšate tako, da vrtite gumb v eno ali drugo smer.

Gostota cikcakovih šivov se poveča, ko se nastavev gumba dolžine šiva približa položaju „0“. Osnovni cikcak šiv običajno dosežemo pri „2,5“ ali manj. (2)



Uporabni šivi

Spodaj so opisani različni načini za doseganje boljših rezultatov za vaše šivalne projekte. Upoštevajte te nasvete pri šivanju svojega projekta.

Potrebno je zašiti preizkusni kos tkanine, saj glede na vrsto tkanine in šivov, ki jih šivate, morda ne boste dosegli želenih rezultatov.

Za poskusno šivanje uporabite kos tkanine in niti, ki so enake tistim, ki jih uporabljate za vaš projekt, in preverite napetost niti.

Ker se rezultati razlikujejo glede na vrsto šivanja in število plasti zašite tkanine, poskusno šivanje izvedite pod enakimi pogoji, ki jih boste uporabili pri vašem projektu.

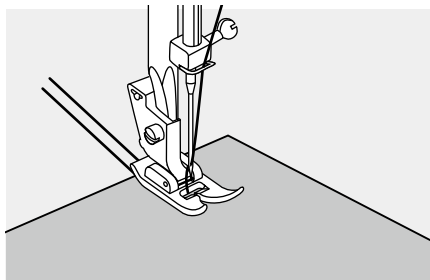

Začnite šivati

Dvignite tačko in tkanino postavite pod tačko.

Spustite iglo v tkanino.

Spustite tačko in potegnite niti proti zadnji strani. Pritisnite pedal.

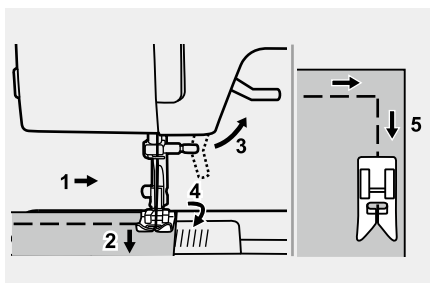

Šivanje vogalov

1. Ko pridete do vogala, ustavite šivalni stroj.
2. Spustite iglo v tkanino.
3. Dvignite tačko.
4. Uporabite iglo kot vrtilišče in zavijte tkanino.
5. Spustite tačko in nadaljujte s šivanjem.

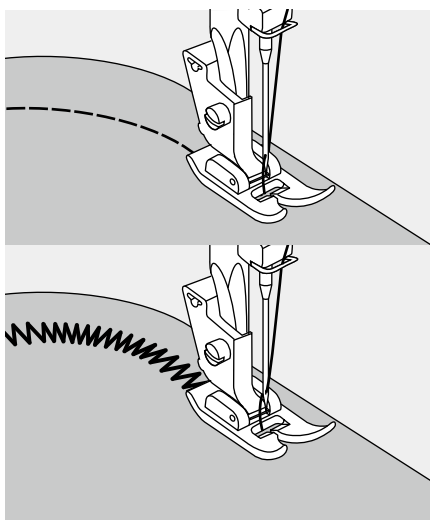

Šivanje krivulj

Za šivanje okoli krivulje rahlo spremenite smer šivanja.

Ko šivate vzdolž krivulje medtem ko uporabljate cikcak vbod, izberite krajšo dolžino šiva, da dobite lepši šiv.

Uporabni šivi

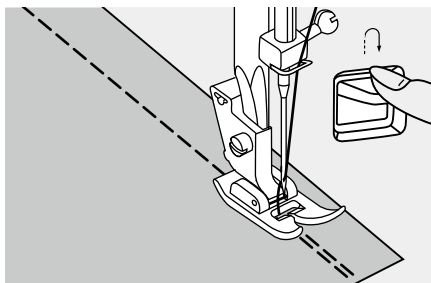

Vzratno

Vzratno šivanje se uporablja za pritrditev niti na začetku in na koncu šiva.

Pritisnite vzratno ročico in zašijte 4-5 šivov.

Ko sprostite ročico, bo stroj šival naprej.

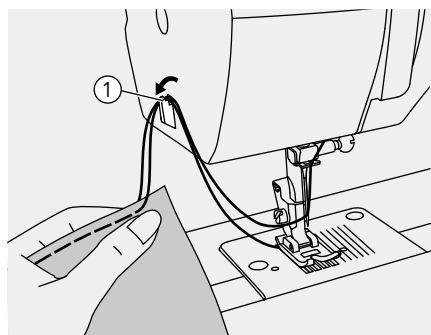

Rezanje niti

Dvignite iglo v najvišji položaj, dvignite tačko in odstranite tkanino.

Obe niti usmerite na stran vbodne plošče in v rezalnik niti. Potegnite niti navzdol, da jih prerežete.

① Rezalnik sukanca

Šivanje s tačko za vrvico



Dekorativni učinki, blazine, prti itd.

Stroj nastavite tako, kot je prikazano. Za šivanje z vrvico so primerni različni šivi, npr. cik-cak, trojni cik-cak, okrasni šivi. (1)

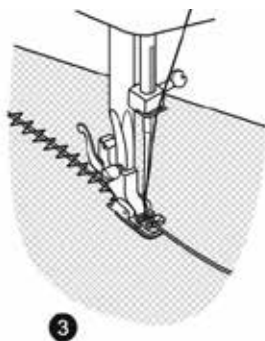
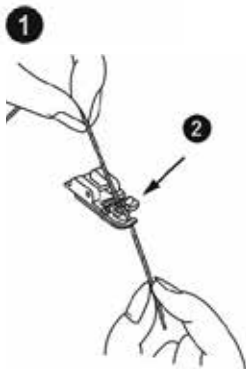

Vrvico vstavite med vzmet, ki pokriva utor vrvi in tačko. Vrvica mora teči v utoru. Lahko prišijemo eno, dve ali tri vrvice. Širina šiva se prilagodi glede na število vrvic in izbrani šiv. (2/3)

Uporabni šivi

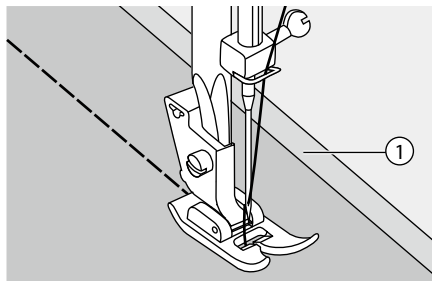

Šivanje tankih tkanin

Pri šivanju tankih tkanin so šivi lahko neuskklajeni ali pa se tkanina morda ne podaja pravilno. Če se to zgodi, pod tkanino položite tanek papir ali material za stabilizacijo in ga šivajte skupaj s tkanino. Ko končate šivanje, odtrgajte vse odvečne papirje.

- ① Material za stabilizacijo ali papir

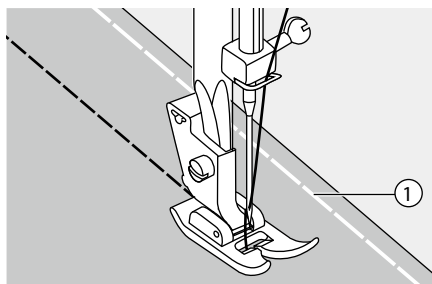

Šivanje raztegljivih tkanin

Sestavite tkanino skupaj, nato pa šivajte, ne da bi tkanino raztegnili.

- ① Prešivanje

Ravni šivi

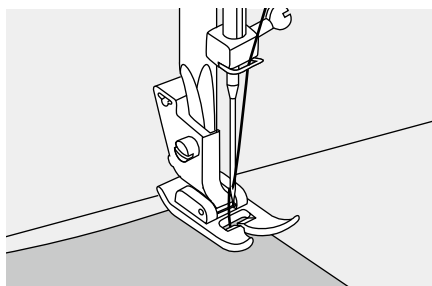

Za začetek šivanja nastavite stroj na raven šiv.

Tkanino postavite pod tačko z robom tkanine, podloženo z želeno vodilno linijo šiva na vbodni plošči.

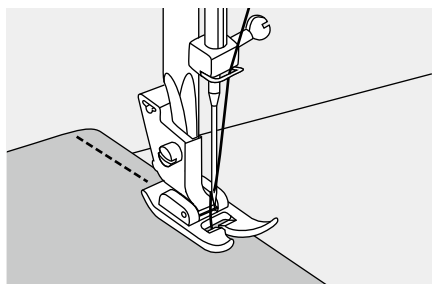

Spustite ročko za dvig tačke in nato pritisnite pedal, da začnete šivati.

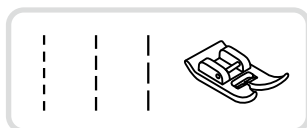

Trovbodni cikcak

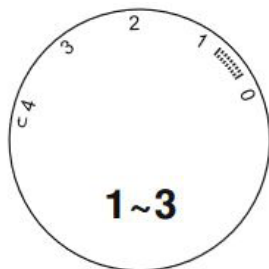

Šivanje čipk in elastik, krpanje, popravljanje, ojačitev robov.

Stroj nastavite tako, kot je prikazano.

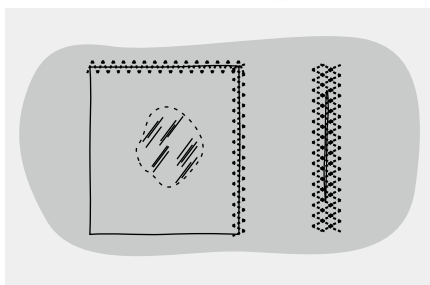

Zaplato postavite v položaj. Dolžino šiva je mogoče skrajšati, da nastanejo zelo tesni šivi.

Pri šivanju tkanine je priporočljivo, da kot ojačitev uporabimo košček podloge. Gostoto šiva lahko spreminjamo s prilagoditvijo dolžine šiva. Najprej šivajte čez sredino in nato obšijte na obeh straneh. Glede na vrsto tkanine in poškodbe, šivajte med 3 in 5 vrsticami.

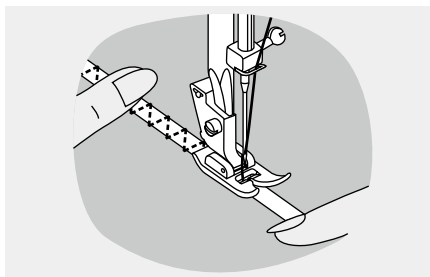

Šivanje elastike

Postavite elastiko na tkanino.

Ko šivate, elastiko napnite pred in za tačko, kot je prikazano na sliki.

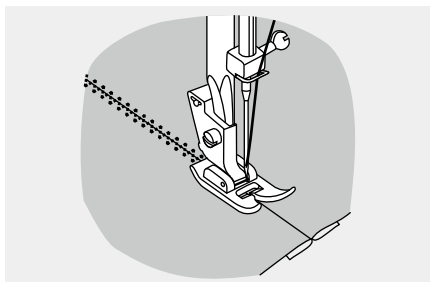

Sestavljanje tkanin

Elastični šiv lahko uporabite za sestavljanje dveh kosov tkanine in je zelo učinkovit pri šivanju pletenin. Če uporabite najlonsko nit, šiv ne bo viden.

Robove obeh kosov tkanine položite skupaj in jih centrirajte pod tačko.

Šivajte jih z elastičnim šivom, pri čemer pazite, da se oba roba tkanine stikata, kot je prikazano.

Obšivni šivi

Šivanje obšivnih šivov vzdolž roba tkanine preprečuje trganje.



Uporaba univerzalne tačke

Zamenjajte tačko z univerzalno tačko

Obšivno šivajte vzdolž roba tkanine, tako da igla pade čez rob tkanine na desni strani.

① Točka padca igle

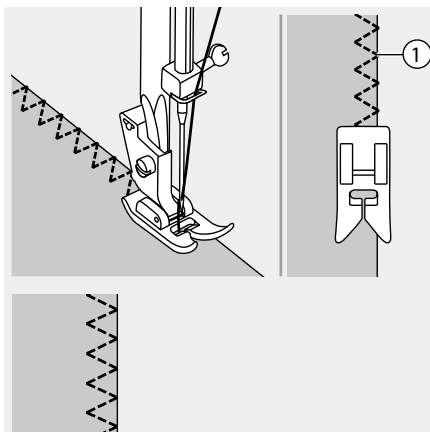

Šivanje s tačko za zviti rob

Za obrobe fine ali tanke tkanine. Stroj nastavite tako, kot je prikazano.

Vstavite rob tkanine. Na začetku roba tkanino dvakrat obrnite pod rob za približno 3 mm (1/8 ") in zašijte 4-5 šivov. Nit rahlo potegnite nazaj. Vstavite iglo v tkanino, dvignite tačko in pregib usmerite v drsnik tačke. (1)

Tkanino nežno potegnite proti sebi in spustite tačko. Začnite šivati, tkani-
no vodite v drsnik tako, da jo držite pokonci in rahlo v levo. (2)

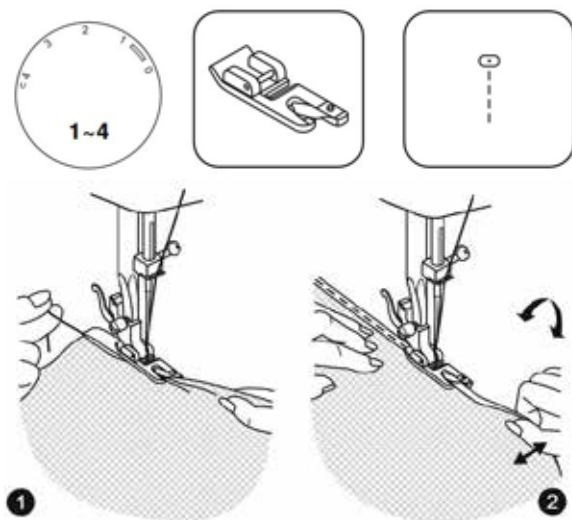

Slepi rob

Rob krila in hlač zašijte s slepim robom, ta šiv bo šivan brez vidnih šivov na desni strani tkanine.

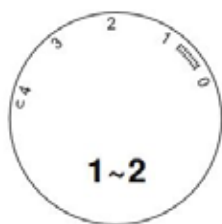

..Λ..Λ..Λ Slepi rob za raztegljive tkanine.

..Λ..Λ..Λ Slepi rob za neraztegljive tkanine.

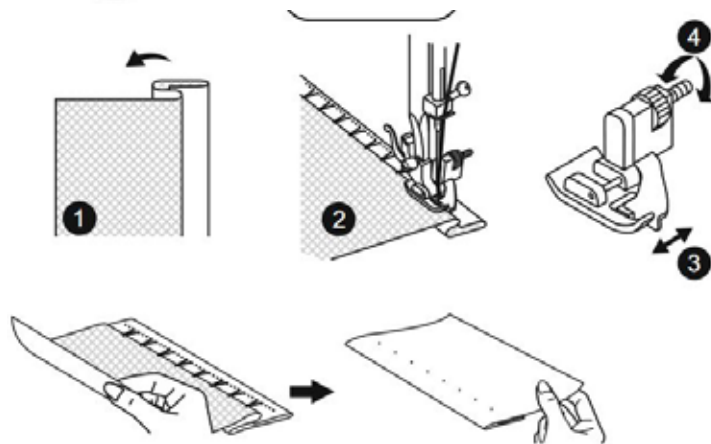

1. Tkanino zložite tako, kot je prikazano zgoraj.
2. Pod tačko položite zagib tkanine. Z roko zavrtite pogonsko kolo (18), dokler igla ni povsem levo. Le prebiti mora tkanino. V nasprotnem primeru prilagodite širino šiva. 3/4. Vodilo (3) prilagodite tako, da vrtite kolo (4) tako, da se vodilo nasloni na pregib. Tkanino počasi šivajte in vodite previdno, da se njen položaj glede na vodilo (3) ne spremeni.

Slepi rob:

Rob zavijajte na želeno dolžino in zalikajte. Prepognite nazaj (kot je prikazano na sliki 1) proti desni strani tkanine z zgornjim robom spodnjega roba, ki sega približno 7 mm (1/4 ") do desne strani zložene tkanine.

Začnite počasi šivati na pregibu, pri čemer pazite, da se igla rahlo dotakne prepognjenega roba, da ujamete eno ali dve niti iz tkanine. (2)

Ko je robljenje končano, razprite tkanino in zalikajte.

Tačka za gumbnice

Gumbnice lahko prilagodite velikosti gumba.

Za raztegljivo tkanino ali tanko tkanino je priporočljivo uporabiti stabilizator za boljši zaključek gumbnic.

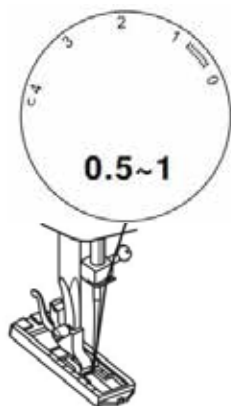

Opomba:

Preden šivate gumbnico na svojem projektu, vadite na odpadnem kosu iste vrste tkanine.



1. Snemite univerzalno tačko in pritrдите tačko za gumbnico.
2. Izmerite premer in debelino gumba in dodajte 0,3 cm (1/8") za zaključke, da dobite pravilno dolžino gumbov; označite velikost gumbnice na tkanini (a).
3. Tkanino postavite pod tačko, tako da se oznaka na tački za gumbnice poravna z začetno oznako na tkanini. Spustite tačko, tako da se središnja črta gumba, ki je označena na tkanini, poravna s središčem tačke za gumbnice (b).

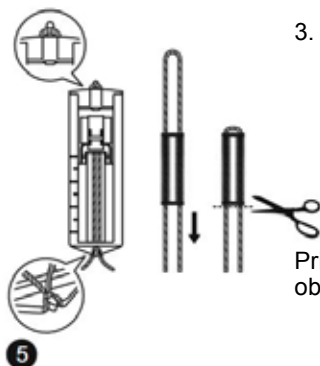
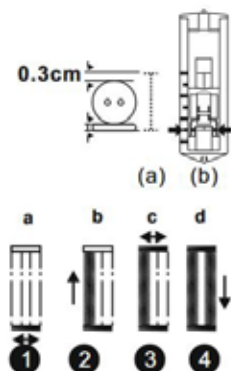

Prilagodite kolo za dolžino vboda v območju, da nastavite gostoto šiva.

S pomočjo gumba za izbiro vrste vboda sledite 4-koračnemu zaporedju, ki se spreminja iz enega v drugega. Ko se premikate od koraka do koraka skozi postopek z gumbnicami, se prepričajte, da je igla dvignjena, preden obrnete gumb za izbiro vrste vboda na naslednji korak. Pazite, da v 1. in 3. koraku ne šivate preveč šivov. Uporabite nožek za paranje šivov in odrežite gumbnico, odprto z obeh koncev proti sredini.

NASVETI:

Rahlo zmanjšanje napetosti zgornje niti bo prineslo boljše rezultate.

Uporabite stabilizator za fine ali raztegljive tkanine.

Priporočljivo je, da uporabite debelejšje niti ali vrvico za raztegljive ali pletene tkanine. Cik-cak se mora prišiti čez debelejšo nit ali vrvico. (5) (5)

Tačka za gumbnice

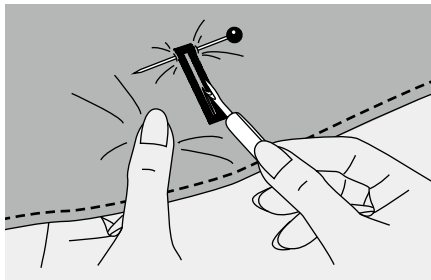

Izrežite sredino gumbnice, pri čemer bodite previdni, da ne boste prerezali nobenih šivov na obeh straneh. Uporabite buciko na gumbnici, da ne boste prerezali preveč šivov.

➔ Opomba:

Ko režete gumbnico z nožkom za paranje, ne postavljajte rok v smer rezanja, sicer lahko pride do poškodb.

Izdelava gumbnice na raztegljivih tkaninah

Ko šivate gumbnice na raztegljivo tkanino, zatakните debelejšo nit ali vrvico pod tačko za gumbnice.

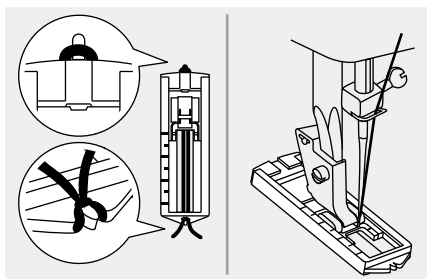

Pritrdite tačko za gumbnice in pritrdite nit na zadnji del tačke.

Oba konca niti zatakните na sprednji del tačke in ju vstavite v utore, nato ju začasno privežite. Spustite tačko in nadaljujte s šivanjem.

Cik-cak se mora prišiti čez debelejšo nit ali vrvico.

Ko je šivanje končano, nežno povlecite nit, da ni ohlapna, nato pa odstranite odvečen del.

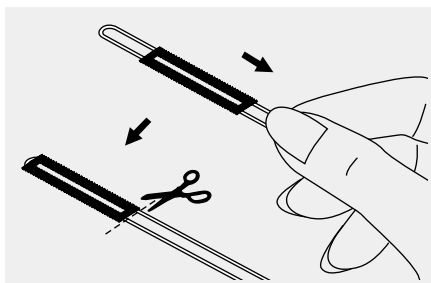

➔ Opomba:

Predlagamo, da uporabite stabilizator na zadnji strani tkanine.

Šivanje gumbov

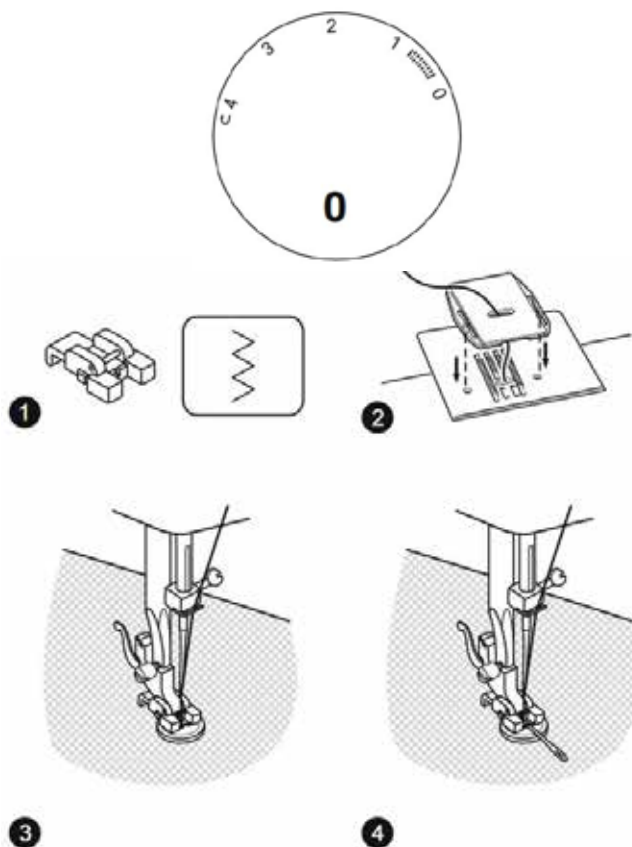

Namestite vbodno ploščo za krpanje. (2)

Namestite tačko za šivanje gumbov. Postavite tkanino pod tačko. (1) Gumb postavite na označen položaj in spustite tačko. Nastavite gumb za izbiro vzorcev na raven šiv in prišijte nekaj pritrdilnih šivov. Izberite širino cik-cak šiva glede na razdaljo med dvema luknjama gumba. Zavrtite pogonsko kolo, da preverite ali gre igla v desno in v levo luknjo gumba, brez kakršnih koli ovir (prilagodite širino šiva glede na gumb). Počasi prišijte gumb s približno 10 šivi. Z gumbom za izbiro vzorcev izberite raven šiv in prišijte nekaj pritrdilnih šivov. (3)

Če je potrebno držalo, položite iglo za krpanje ali buciko na vrh gumba in šivajte. (4) Za gumbe s 4 luknjami najprej šivajte skozi obe sprednji luknji, potisnite gumb naprej in nato šivajte skozi zadnji dve luknji, kot je opisano.

Vstavljanje zadrge

To tačko lahko nastavite tako, da šivate na vsaki strani zadrge, rob tačke usmerja zadrgo, da zagotovite ravno namestitev.

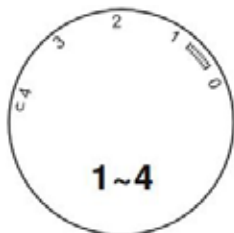
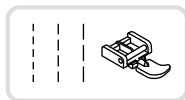

⚠ Pozor:

Tačko za zadrge uporabljajte samo za šivanje ravnih šivov. Možno je, da bi igla lahko pri šivanju drugih vzorcev udarila ob tačko in se zlomila.

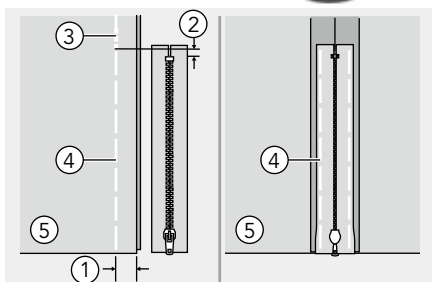

Vstavljanje skrite zadrge

- Tkanino položite skupaj s pravima stranema. Prišijte spodnji šiv 2 cm od desnega roba zadnjega mesta zapiranja zadrge. Šivajte nekaj šivov vzvratno da se zaskoči. Povečajte dolžino šiva na 4, nastavite napetost pod 2 in preostalo dolžino tkanine naudarite.
- S pritiskom odprite dodatek za šiv. Zadrgo namestite s sprednjo navzdol na spodnji del šiva z zobmi proti liniji šiva. Prilepite trak na zadrgo.

- ① 2cm
- ② 5mm
- ③ Vzvratni šivi
- ④ Prešivanje
- ⑤ Vzvratna stran

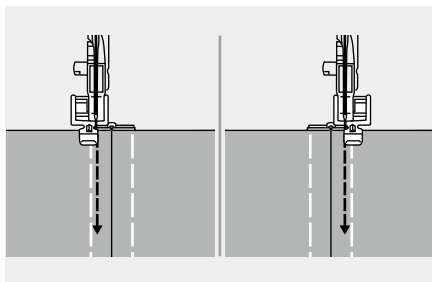

- Pritrdite tačko za zadrge. Pritrdite desno stran zatiča na nosilcu tačke pri šivanju leve strani zadrge.
- Pritrdite levo stran zatiča na nosilcu tačke pri šivanju desne strani zadrge.

Vstavljanje zadrge

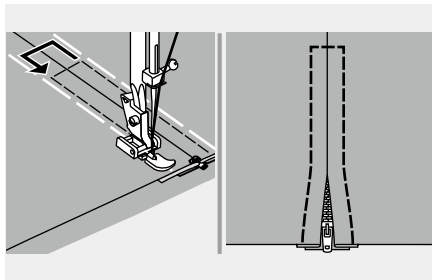

- Šivanje okoli zadrge.

Opomba:

Pri šivanju bodite prepričani, da se igla ne dotika zadrge, sicer se lahko igla upogne ali zlomi.

- Odstranite podlago in pritisnite.

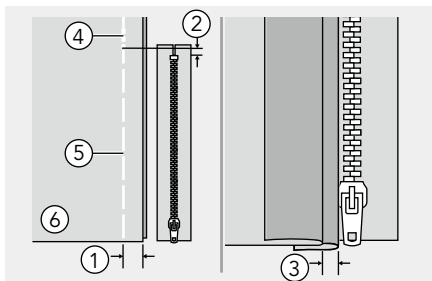

Vstavljanje stranske zadrge

- Tkanino položite skupaj s pravima stranema. Prišijte spodnji šiv 2 cm od desnega roba zadnjega mesta zapiranja zadrge. Šivajte nekaj šivov vzvratno da se zaskoči. Povečajte dolžino šiva na 4, nastavite napetost pod 2 in preostalo dolžino tkanine naudarite.
- Zložite nazaj na levi dodatek za šiv. Zavijte pod desnim dodatkom za šiv, da oblikujete 3 mm pregib.

- ① 2cm
- ② 5mm
- ③ 3mm
- ④ Vzvratni šivi
- ⑤ Prešivanje
- ⑥ Vzvratna stran

Vstavljanje zadrge

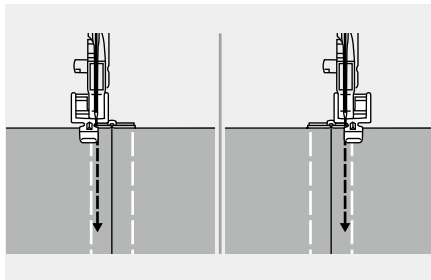

- Pritrdite tačko za zadrge. Pritrdite desno stran zatiča na nosilcu tačke pri šivanju leve strani zadrge. Pritrdite levo stran zatiča na nosilcu tačke pri šivanju desne strani zadrge.
- Šivajte zadrgo na kos tkanine z dodatnimi 3 mm (1/8 palca), začeni z dna zadrge. Ko ste približno 5 cm (2 inches) od konca zadrge, ustavite šivalni stroj s spuščeno iglo (v tkanini), dvignite ročico tačke in nato odprite zadrgo in nadaljujte s šivanjem.

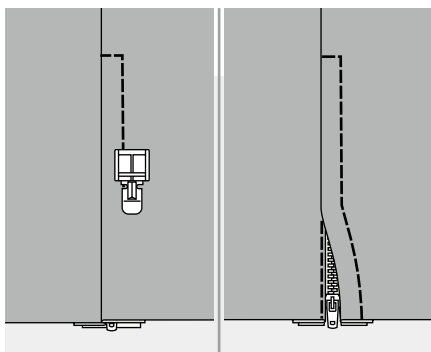

- Obrnite desno stran tkanine, šivajte čez spodnji konec in desno stran zadrge.
- Zaprite približno 5 cm (2 inches) od vrha zadrge, Odstranite podlago in odprite zadrgo. Zašijte še preostanek šiva.

Nabiranje

Idealno za oblačila in tudi za dekor doma. Najbolje deluje na tankih do srednje težkih tkaninah.

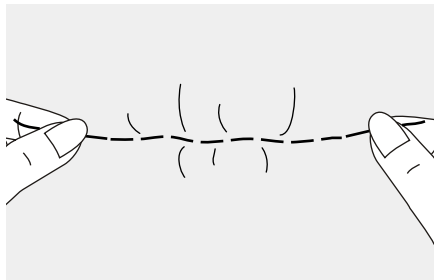
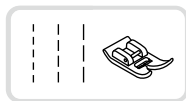

- Nastavite gumb za izbiro vrste vboda na raven šiv.
- Zmanjšajte napetost zgornje niti tako, da spodnja nit leži na spodnji strani materiala.
- Šivajte eno vrstico (ali več vrstic) ravnih šivov.
- Potegnite spodnjo nit, da naberete blago.

Prosto krpanje, vezenje in monogram

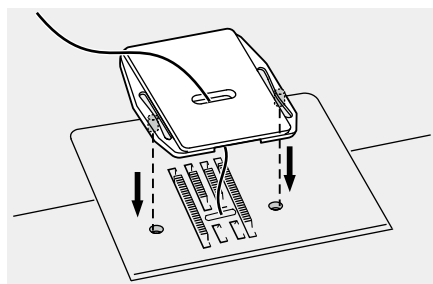

Namestite vbodno ploščo za krpanje.

Krpanje

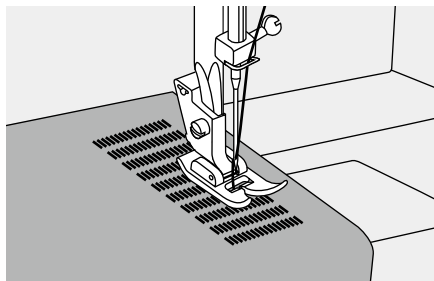
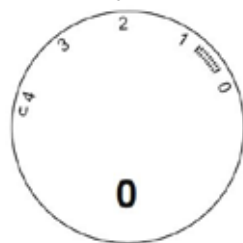
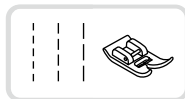

- Gumb za izbiro vboda obrnite na raven šiv, sredinski položaj igle.
- Tkanino, ki jo je treba krpati, potisnite pod tačko skupaj s tkanino za stabiliziranje, ki jo boste uporabili.
- Spustite tačko in šivajte izmenično naprej in vzvratno s pomočjo ročice.
- Ponavljajte to gibanje, dokler območje, ki ga želite zakrpati, ni napolnjeno z šivi.

Za navodila za vzvratno šivanje glejte stran 27.

Prosto krpanje, vezenje in monogram

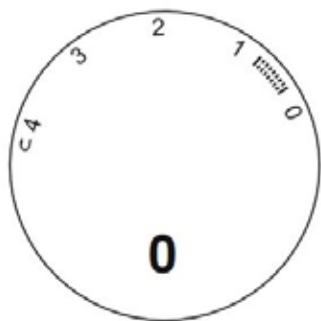
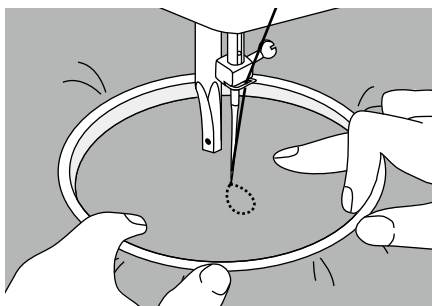
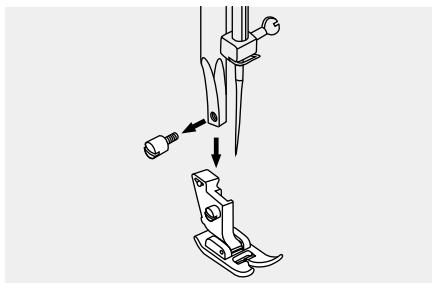

Priprava na vezenje in monogram

* Obroček za vezenje ni priložen s strojem.

- Namestite ploščo za krpanje, glejte stran 38.
- Odstranite tačko in nosilec tačke.
- Na pravi strani tkanine narišite želeno črko ali obliko.
- Tkanino čim močneje raztegnite med vezilnim obročem.
- Tkanino postavite pod iglo. Prepričajte se, da je drog nosilca tačke spuščen v najnižjem položaju.
- Zavrtite pogonsko kolo proti sebi, da dvignete spodnjo nit skozi tkanino. Na začetnem mestu prišijte nekaj pritrtilnih šivov.
- Obroček držite s palcem in kazalcem obeh rok, medtem ko material pritisnete s srednjim in tretjim prstom in z majhnim prstom podpirate zunanjo stran obročka.

➔ Pozor:

Držite prste stran od premičnih delov, zlasti igel.

Prosto krpanje, vezenje in monogram

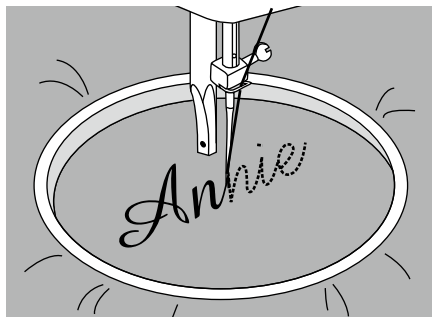

Monogram

Namestite ploščo za krpanje, glejte stran 38.

Šivajte s konstantno hitrostjo, počasi premikajte obroč za vezenje po črkah.

Ko je vzorec zaključen, ga zavarujte z ojačitvenimi šivi na koncu zasnove.

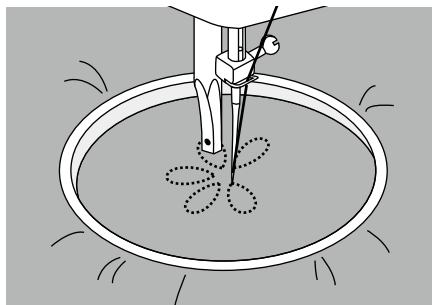

Vezenje

Namestite ploščo za krpanje, glejte stran 38.

Šivajte vzdolž obrisa zasnove s premikanjem vezilnega obroča. Pazite, da ohranjate konstantno hitrost.

Izpolnite obliko od obrisa proti notranjosti. Šivi naj bodo tesno povezani.

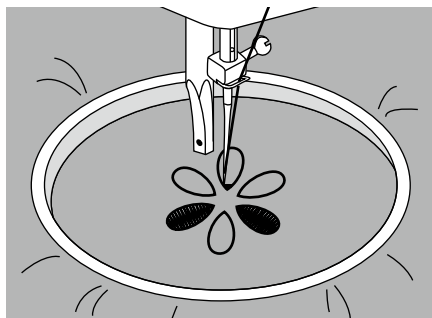

Daljšje šive boste dobili tako, da boste obroč premikali hitreje, krajše šive pa, če boste obroč premikali počasneje

Zavarujte z ojačitvenimi šivi na koncu zasnove.

Aplikacije

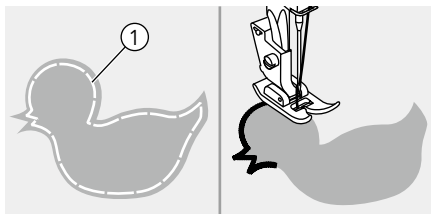

Izrežite oblikovano aplikacijo in jo pritr-
dite na tkanino.

Šivajte počasi okoli roba zasnove.

① Prešivanje

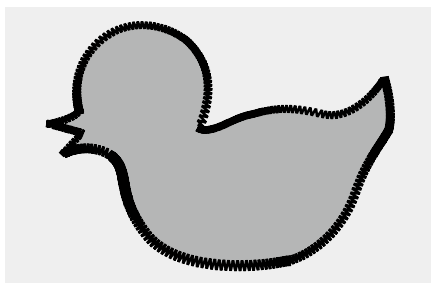

Odvečni material odrežite zunaj šiva.

Pazite, da ne izrežete nobenih šivov.

Odstranite prešivalno nit.

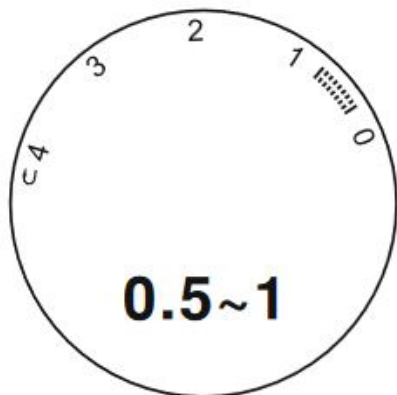

Školjčni šiv

Ponavljajoč se vzorec v obliki valov, ki je videti kot školjke, se imenuje "kodranje". Uporablja se za dekoriranje ovratnika bluz in robov projektov za pletenje.



❖ Šivanje školjkastega roba

Uporabite lahko tkanino (na primer triko).

Zložite in šivajte ob robu.

Ko se igla zasuče v desno, pustite iglo, da zabada tik čez rob tkanine.

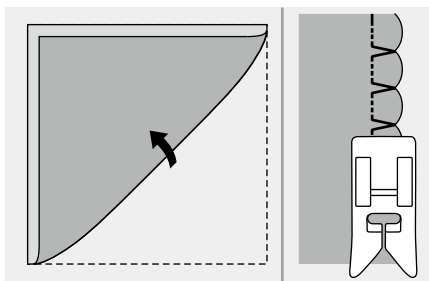

Po šivanju odprite tkanino in ravno zlikajte vštike na eno stran.

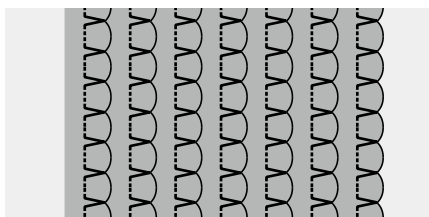

❖ Školjčni šiv

Šivajte vzdolž roba tkanine, pri tem pazite, da ne šivate neposredno na rob tkanine.

Za boljše rezultate razpršite škrob na tkanino in prelikajte z vročim likalnikom, preden ga zašijete.

Odrežite ob šivih, pazite, da ne boste rezali šivov.

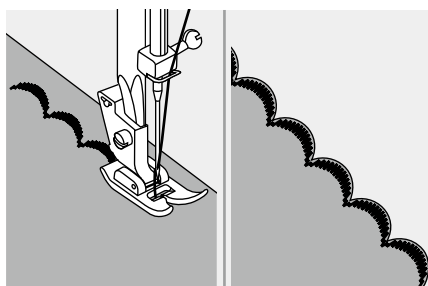

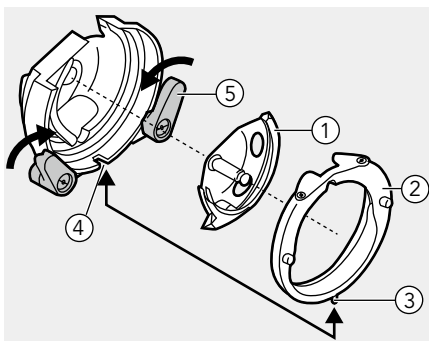
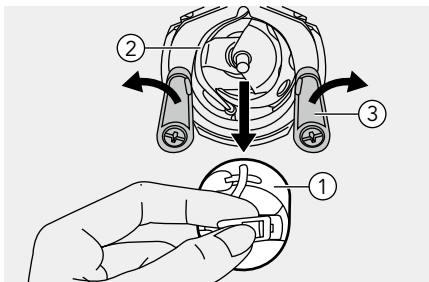
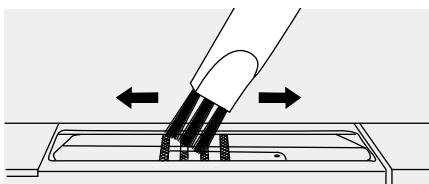
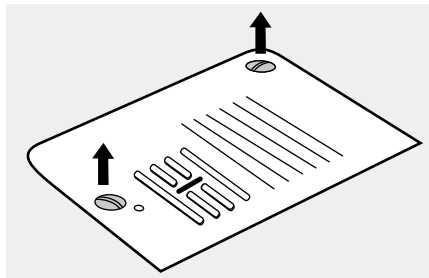

⚠ Pozor:

Pri čiščenju mora biti stroj vedno izključen iz električnega omrežja.

Odstranite vbdno ploščo:

Zavrtite pogonsko kolo, dokler igla ni popolnoma dvignjena. Odprite sprednji pokrov čolnička in odvijte vijak vbdne plošče z izvijačem.

Čiščenje podajalnih grabljic:

Očistite oddelek za podajanje in čolniček s čopičem.

Čiščenje in mazanje čolnička:

Vlakna in niti je treba redno odstranjevati.

Odstranite čolniček. Pogonsko kolo zavrtite, dokler krožni utor ni v levem položaju. Dvignite obe ročici krožnega utora navzven. Odstranite pokrov zajemalca in zajemalec ter očistite z mehko krpo. Namažite z oljem za šivalne stroje (1-2 kapljici).

- ① Čolniček
- ② Krožni utor
- ③ Ročice krožnega utora

Sestavite zajemalec. Pritrdite pokrov zajemalca in se prepričajte, da se spodnji zatič prilega v zarezo. Obrnite nazaj obe ročici krožnega utora. Vstavite čolniček in sestavite vbdno ploščo.

- ① Zajemalec
- ② Pokrov krožnega utora
- ③ Zatič
- ④ Zareza
- ⑤ Ročice krožnega utora

Navodila za odpravljanje težav

Preden pokličete servis, preverite naslednje točke. Če težava še vedno obstaja, se obrnite na kraj nakupa ali na najbližjega pooblaščenega prodajalca.

Težava	Vzrok	Popravek	Glejte stran
Zgornja nit se trga	1. Stroj ni pravilno napeljan.	1. Pravilno napeljite stroj.	14-18
	2. Napetost niti je premočna	2. Zmanjšajte napetost niti (nižje število).	24-25
	3. Navoj je za iglo preveč debel.	3. Izberite večjo iglo.	21
	4. Igla ni pravilno vstavljena.	4. Odstranite in ponovno vstavite iglo (ravna stran proti hrbtu).	20
	5. Nit je zavita okoli drugega zatiča za sukanec.	5. Odstranite sukanec in ga pravilno napeljite.	16-18
	6. Igla je poškodovana.	6. Zamenjajte iglo.	21
Spodnja nit se strga	1. Čolniček ni pravilno vstavljen.	1. Odstranite in ponovno vstavite čolniček in povlecite nit. Nit mora gladko teči.	14-15
	2. Čolniček je napačno navit.	2. Preverite vretence in čolniček.	14-15
Izpuščeni šivi	1. Igla ni pravilno vstavljena.	1. Odstranite in ponovno vstavite iglo (ravna stran proti hrbtu).	20
	2. Igla je poškodovana.	2. Vstavite novo iglo.	21
	3. Uporabljate igla napačne velikosti.	3. Izberite iglo, ki ustreza niti.	21
	4. Tačka ni pravilno pritrjena.	4. Preverite in pravilno pritržite tačko.	22
	5. Stroj ni pravilno napeljan.	5. Pravilno napeljite stroj.	14-18
Zlomljena igla	1. Igla je poškodovana.	1. Vstavite novo iglo.	21
	2. Igla ni pravilno vstavljena.	2. Iglo pravilno vstavite (ravna stran proti hrbtu).	21
	3. Napačna velikost igle za tkanino.	3. Izberite iglo, ki bo ustrezala niti in tkanini.	21
	4. Napačna tačka je pritrjena.	4. Izberite pravilno tačko.	-
	5. Vijak za vpenjanje igle je ohlapen.	5. Za privijanje vijaka uporabite izvijač.	21

Navodila za odpravljanje težav

Težava	Vzrok	Popravek	Glejte stran
Zlomljena igla	6. Tačka ni primerna za vrsto šiva, ki ga želite šivati.	6. Pritrdite tačko, ki ustreza vrsti šiva, ki ga želite šivati.	-
	7. Napetost zgornje niti je previsoka.	7. Zmanjšajte napetost zgornje niti.	24-25
Ohlapni šivi	1. Stroj ni pravilno napeljan.	1. Preverite napeljavo.	14-18
	2. Čolniček ni pravilno navit.	2. Privijte čolniček, kot prikazuje slika.	14-15
	3. Kombinacija igle / tkanine / niti je napačna.	3. Velikost igle mora ustrezati tkanini in niti.	21
	4. Napetost niti je napačna.	4. Popravite napetost niti.	24-25
Nabiranje šiva ali naborek	1. Igla je debela za tkanino.	1. Izberite tanjšo iglo.	21
	2. Napetost niti je premočna	2. Zmanjšajte napetost niti.	24-25
Nabiranje šiva	1. Igelna nit je prenapeta.	1. Zmanjšajte napetost niti.	24-25
	2. Igelna nit ni pravilno napeljana.	2. Pravilno napeljite stroj.	14-18
	3. Igla je predebela za šivanje tkanine.	3. Izberite iglo, ki bo ustrezala niti in tkanini.	21
	4. Če šivate na tanki tkanini.	4. Šivajte z materialom za stabilizacijo pod tkanino.	28
Vzorci so izkrivljeni	1. Ne uporabljate pravilne tačke.	1. Izberite pravilno tačko.	-
	2. Igelna nit je prenapeta.	2. Zmanjšajte napetost niti.	24-25
Stroj se blokira	1. Niti je ujeta v zajemalec.	1. Odstranite zgornjo nit in čolniček, obrnite pogonsko kolo nazaj in naprej in odstranite ostanke niti.	43
	2. Podajalne grabljice so polne kosmov.	2. Odstranite vbodno ploščo in očistite podajalne grabljice.	43
Stroj je hrupen	1. Kosmi ali olje so se nabrali na zajemalcu ali igli.	1. Očistite zajemalec in podajalne grabljice.	43
	2. Igla je poškodovana.	2. Zamenjajte iglo.	21
	3. Iz notranjega motorja prihaja brneč zvok.	3. Običajno.	-

Navodila za odpravljanje težav

Težava	Vzrok	Popravek	Glejte stran
Stroj je hrupen	4. Niti je ujeta v zajemalec.	1. Odstranite zgornjo nit in čolniček, obrnite pogonsko kolo nazaj in naprej in odstranite ostanke.	43
	5. Podajalne grabljice so polne kosmov.	2. Odstranite vbodno ploščo in očistite podajalne grabljice.	43
Neenakomerni šivi, neena- komerna podaja	1. Nit slabe kakovosti.	1. Izberite bolj kakovostno nit.	21
	2. Čolniček je napačno navit.	2. Odstranite čolniček in nit ter ju pravilno vstavite.	14-15
	3. Tkanina je raztegnjena	3. Med šivanjem tkanine ne vlecite, pustite, da jo stroj sam podaja.	-
Šivalni stroj ne deluje	1. Stroj ni vklopljen.	1. Vklopite stroj.	9
	2. Stroj ni priključen.	2. Priključite napajalni kabel na električno vtičnico.	9

Odstranitev



Električnih naprav ne odlagajte med nerazvrščene komunalne odpadke, uporabljajte ločene zbiralnike.

Za informacije o razpoložljivih sistemih za zbiranje se obrnite na lokalno upravo.

Če se električni aparati odlagajo na smetiščih ali odlagališčih, lahko nevarne snovi iztekajo v podtalnico in pridejo v prehransko verigo ter tako škodijo vašemu zdravju in počutju.

Pri zamenjavi starih aparatov z novimi je prodajalec zakonsko zavezan, da vam staro napravo vzame nazaj vsaj za brezplačno odstranjevanje.

