

Upute za uporabu

Šivaći stroj Brother F 410

Šifra proizvoda: 888-F00/F10/H32

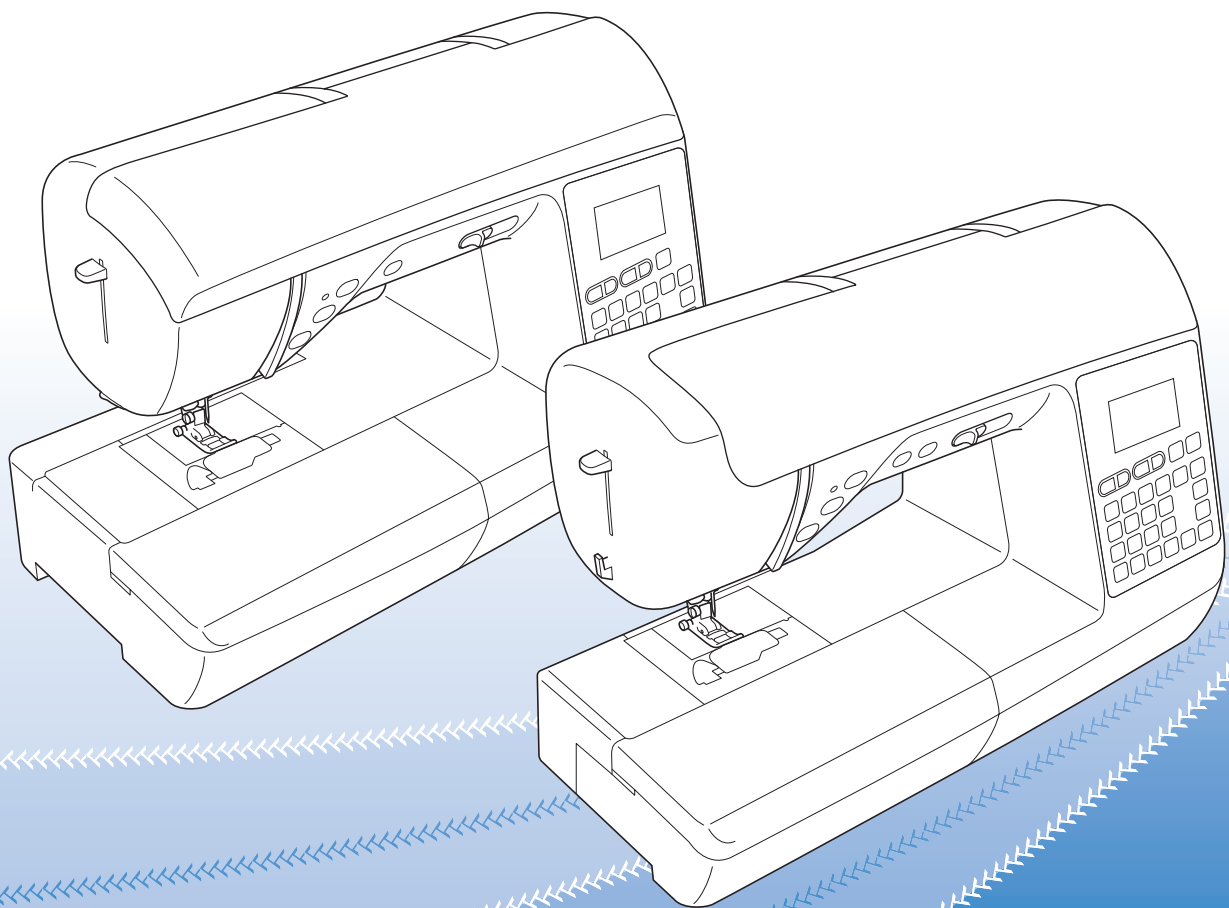

Molimo vas da prije uporabe pročitate ove upute.
Savjetujemo vam da sačuvate ovaj priručnik radi kasnijeg korištenja.

UVOD

Hvala vam na kupnji ovog šivaćeg stroja. Prije no što ga počnete koristiti, molimo vas da pažljivo pročitate "VAŽNE SIGURNOSNE UPUTE" i pažljivo proučite ovaj priručnik da biste se upoznali s različitim funkcijama stroja. Nakon što pročitate upute, čuvajte ih na dostupnom mjestu radi kasnijeg korištenja.

VAŽNE SIGURNOSNE UPUTE

Molimo vas, pročitate ove upute prije no što počnete koristiti šivaći stroj.

OPASNOST - Da biste smanjili rizik od strujnog udara:

1 Uvijek isključite šivaći stroj iz električnog napajanja neposredno poslije uporabe, dok ga čistite, vršite zamjene ili sitna podešavanja spomenuta u ovim uputama, ili dok ostavljate stroj bez nadzora.

POZOR! - Da biste smanjili rizik od opekline, strujnog udara i povreda:

2 Uvijek isključite stroj iz utičnice dok vršite podešavanja opisana u ovom priručniku.

- Da biste isključili stroj, postavite glavni prekidač na položaj označen sa "O", zatim uhvatite utikač i izvucite ga iz utičnice. Nemojte nikad to činiti povlačenjem za kabel.
- Šivaći stroj uvijek uključite izravno u električnu utičnicu, a ne pomoću produžnog kabela.
- Uvijek isključite stroj iz struje ako nastanu bilo kakvi problemi u napajanju.

3 Opasnosti od električne struje:

- Ovaj uređaj treba biti povezan na izvor napajanja izmjeničnom strujom u opsegu navedenom na naljepnici. Nemojte ga uključivati u izvor istosmjerne struje. Ako niste sigurni kakav izvor napajanja imate, obratite se kvalificiranom električaru.
- Ovaj stroj smije se koristiti samo u zemlji u kojoj je kupljen.

4 Nikada nemojte koristiti ovaj stroj ako su mu kabel ili utikač oštećeni, ako ne radi ispravno, ako je pao na pod ili se na uređaj prolila voda. Odnosite uređaj najbližem ovlaštenom distributeru radi pregleda, popravke i ispitivanje električnih i mehaničkih dijelova.

- Ako primjetite nešto neobično dok koristite stroj, poput neprijatnog mirisa, promjene boje ili deformacije, odmah prestanite da ga koristite i iskopčajte kabel za napajanje.
- Prilikom premještanja mašine, obavezno ga nosite za ručku. Podizanje stroja bilo kojim drugim dijelom može ga oštetiti i prouzrokovati pad, što može dovesti do vaše povrede.
- Kad podižete stroj, pazite da ne napravite nagle ili neoprezne pokrete, koji mogu prouzrokovati povredu leđa ili koljena.

5 Održavajte radnu površinu čistom:

- Nikada nemojte rukovati strojem ako su mu začepljeni otvori za zrak. Povedite računa o tome da otvori za ventilaciju stroja i nožne komande uvijek budu očišćeni od prašine, ostataka tkanine i konaca.
- Ne stavljajte nikakve predmete na pedal.
- Ne koristite produžni kabel. Mašinu uvijek uključite izravno u utičnicu.
- Nikad ne ubacujte predmete u bilo koji otvor stroja.
- Ne koristite stroj u prostoriji s pogonskim gorivom ili bocama s kisikom.
- Ne koristite stroj u blizini izvora toplote, pored peći ili uključenog glačala. U protivnom, može doći do strujnog udara ako se istopi električni kabel ili do požara, ako se zapali tkanina koju šijete.
- Nikad ne postavljajte stroj na nestabilnu ili neravnu površinu, jer u protivnom uređaj može pasti, oštetiti se i nanijeti vam tjelesnu povredu.

6 Dok šivate, posebno povedite računa o ovim stvarima:

- Nikad ne skrećite pogled s igle i tkanine koju prošivate. Ne koristite tupe i krive igle.
- Držite prste podalje od pokretnih dijelova stroja. Posebno budite oprezni u blizini igle.
- Ako morate podesiti iglu, prije toga obavezno isključite glavni prekidač (namjestite ga u položaj "O").
- Nikad ne koristite oštećenu ubodnu ploču, jer to može prouzrokovati pucanje igle.
- Dok šivate, nemojte povlačiti tkaninu. Također, dok radite slobodan vez ili neku drugu sličnu radnju, činite to vrlo sporo i oprezno da ne biste iskrivilili iglu i prouzrokovali njeno pucanje.

7 Ovaj stroj nije dječja igračka.

- Ako koristite stroj u blizini djece, povedite računa o njihovoj sigurnosti.
- Plastičnu vrećicu u kojoj je isporučen stroj čuvajte izvan dosega djece ili je odložite na bezbjedno mjesto. Nikada ne dozvoljavajte djeci da se igraju vrećicama zbog opasnosti od gušenja.
- Nemojte koristiti šivaći stroj vani.

8 Za duži životni vijek vašeg stroja:

- Kada skladištite ovaj stroj, ne ostavljajte ga na izravnom suncu i vlažnim mjestima. Također, ne odlažite stroj blizu izvora toplote, uključenog glačala, halogene lampe ili nekog drugog toplotnog izvora.
- Za čišćenje plastične kutije, koristite samo neutralne sapune i deterdžente. Razređivač i druga jaka kemijska sredstva mogu oštetiti kutiju i stroj, te ih stoga ne treba koristiti.
- Kad vršite zamjenu bilo kog dijela, primjerice, iglu ili stopicu, uvijek prethodno pogledajte ove upute da biste bili sigurni da ispravno postupate.

9 Za popravke i podešavanja:

Ako je svjetlo oštećeno, mora ga zamijeniti ovlašteni prodavac Brother proizvoda.

- U slučaju da postoji neka nepravilnost u radu stroja, prvo pogledajte tablicu mogućih smetnji i rješenja na kraju ovog priručnika, pa pokušajte pomoću nje riješiti problem. Ako ni tada ne uspete otkloniti problem, obratite se lokalnom ovlaštenom prodavcu.

Koristi te ovaj stroj samo za ono za šta je namijenjen i u skladu s ovim uputama.

Koristite dodatni pribor po preporuci proizvođača i koji je naveden u ovim uputama.

Sadržina ovih uputa i specifikacija proizvoda podložni su promjenama bez prethodne obavijesti.

Za sve dodatne informacije o proizvodima, posjetite naš veb-sajt: www.brother.com

SA UVAJTE OVE UPUTE!

Ovaj stroj namijenjen je samo za kućnu uporabu.

ZA KORISNIKE U ZEMLJAMA IZVAN EUROPE

Ovaj stroj nije namijenjen za uporabu osobama sa smanjenim tjelesnim, senzornim ili mentalnim sposobnostima (uključujući i djecu), nedostatkom iskustva i znanja, osim ako nisu pod nadzorom osobe koja im je objasnila sve ono što trebaju znati o uporabi uređaja. Djecu stalno trebate nadzirati kako se ne bi igrala uređajem.

ZA KORISNIKE U EUROPSKIM ZEMLJAMA

Ovaj aparat mogu koristiti djeca starija od osam godina i osobe sa smanjenim tjelesnim, senzornim ili mentalnim sposobnostima ili nedostatkom iskustva i znanja, pod uslovom da su pod nadzorom odrasle osobe i da su upoznati s uporabom uređaja na bezbjedan način. Djeca se nipošto ne smiju igrati uređajem. Čišćenje i održavanje, ne smiju vršiti djeca bez nadzora odrasle osobe.

SAMO ZA KORISNIKE U VELIKOJ BRITANIJ, IRSKOJ, MALTI I CIPRU

VAŽNO!

U slučaju da trebate zamijeniti utičnicu, uvijek upotrijebite ASTA do BS 1362 sa obaveznom oznakom  na utičnici.

- Uvijek koristite poklopac za utikač. Nemojte koristiti utikače bez poklopca.
- Ako utikač ne odgovara utičnici na kabelu za napajanje, obavezno se obratite ovlaštenom servisu.

O OVOM PRIRUČNIKU

Ovaj priručnik je napisan za nekoliko modela mašina.

Crteži prikazani u priručniku mogu se razlikovati od stvarnog modela.

Osim toga, budući da se specifikacije razlikuju od modela do modela, poneke funkcije opisane u ovim uputama mogu se odnositi samo na neke modele.

STO SVE MOŽETE RADITI S OVIM STROJEM

Osnovne operacije

Budući da ste kupili ovaj šivaći stroj, molimo vas da prvo pročitate ovaj dio uputa, jer se u njemu nalazi sve ono što trebate znati o stroju i njegovim najvažnijim funkcijama.

Poglavlje 1 PRIJE POČETKA UPORABE

Osnovni dijelovi i funkcije šivaćeg stroja

strane B-2

Poglavlje 2 POČETAK ŠIVANJA

Priprema za šivanje i njegove osnovne metode i tehnike

strane B-31

Šivanje

Ovaj odjeljak opisuje postupke za upotrebu različitih vrsta bodova, kao i druge funkcije. Pruža detalje o osnovama mašinskog šivanja, kao i o posebnim funkcijama stroja kao, primjerice, onih za izradu rupica za gumbe i šivanja cjevastih dijelova odjeće.

Poglavlje 1 ŠIVANJE UKRASNIH ZAVRŠETAKA

Savjeti za šivanje ukrasnih završetaka i različitih vrsta tkanina

strane S-2

Poglavlje 2 KORISNI BODOVI

Naučite da koristite unaprijed programirane i najčešće korištene bodove

strane S-6

Dekorativno šivanje

U ovom odjeljku pronađete sve ono što trebate znati o ukrasnim bodovima, njihovom korištenju i podešavanju.

Poglavlje 1 DEKORATIVNI BODOVI

Raznolikost bodova proširuje kreativnost i pruža široke mogućnosti.

strane D-2

Dodatak

U ovom odjeljku nalaze se važne informacije glede korištenja stroja.

Poglavlje 1 ODRŽAVANJE I MOGUĆE SMETNJE

Kako pravilno održavati šivaći stroj i riješiti eventualne probleme tokom njegovog korištenja.

strane A-2

SADRŽAJ

UVODNI DIO.....	i
VAŽNE SIGURNOSNE UPUTE.....	ii
O OVOM PRIRUČNIKU	iv
ŠTA SVE MOŽETE RADITI SA STROJEM.....	iv

B Osnovne operacije

Poglavlje 1 PRIJE PO ETKA UPORABE	2
Nazivi dijelova stroja i njihove funkcije.....	2
Stroj.....	2
Igla i vrste stopica.....	4
Operativni gumbi.....	4
Operativni panel i operativni gumbi.....	5
Korištenje ravnog postolja.....	6
Priloženi pribor.....	7
Pribor po izboru.....	8
Uklju ivanje/isklju ivanje stroja	9
Uklju ivanje stroja.....	10
Isklju ivanje stroja.....	10
LCD	11
Izgled zaslona.....	11
Podešavanje osjetljivosti tastera.....	12
Navijanje/montaža špulice.....	13
Navijanje špulice.....	13
Montaža špulice.....	16
Uvo enje gornjeg konca.....	19
Uvo enje gornjeg konca.....	19
Uvo enje konca u iglu	21
Uvo enje konca u iglu bez korištenja uvlačka	
konca.....	22
Izvla enje donjeg konca.....	23
Koriš enje dvostruke igle.....	23
Uparivanje konca/igle i tkanine.....	26
Zamjena igle.....	27
Provjera ispravnosti igle.....	27
Zamjena igle.....	27
Zamjena stopice.....	29
Zamjena stopice.....	29
Uklanjanje i montaža nosača stopice.....	30
Poglavlje 2 PO ETAK ŠIVANJA	31
Šivanje	31
Metode odabira bodova.....	31
Odobir mustre/uzorka.....	32
Šivanje bodova.....	33
Šivanje ojačavajućih bodova	35
Automatsko ojačavanje bodova.....	35
Prioritetno ojačavanje.....	37
Podešavanje bodova.....	38
Podešavanje širine uboda.....	38
Podešavanje duljine uboda.....	38
Podešavanje nategnutosti konca.....	39
Korisne funkcije.....	40
Automatsko rezanje konca (samo za modele koji	
imaju gumb za automatsko rezanje konca).....	40
Podešavanje pritiska stopice.....	41
Tablica bodova.....	42

S Šivanje

Poglavlje 1 ŠIVANJE ATRAKTIVNIH ZAVRŠETAKA

Korisni savjeti o šivanju.....	2
Probno šivanje.....	2
Promjena smjera šivanja.....	2
Šivanje zaobljenih dijelova.....	2
Šivanje valjkastih dijelova.....	2
Šivanje ravnomjernog dodatka za šav.....	3
Šivanje raznih vrsta tkanina.....	4
Šivanje debelih tkanina	4
Šivanje tankih tkanina	4
Šivanje rastezljivih tkanina.....	5
Šivanje kože i tkanina od vinila	5
Prišivanje i ak-trake.....	5

Poglavlje 2 KORISNI BODOVI

Osnovni bodovi.....	6
Fircanje.....	6
Osnovni bodovi.....	6
Šivanje slijepim bodom.....	8
Bodovi za opšivanje	11
Opšivanje pomoću stopice za opšivanje "G".....	12
Opšivanje pomoću udkak stopice "J".....	12
Opšivanje pomoću stopice sa ugrađenim rezanim	
(ne ide uz sve modele).....	12
Izrada rupica za gumbe/prišivanje gumba.....	14
Izrada rupica za gumbe.....	14
Prišivanje gumba.....	17
Umetanje patent zatvarača.....	20
Umetanje centralnog patent zatvarača	20
Umetanje nog patent zatvarača	21
Umetanje patent zatvarača/gurtne.....	24
Umetanje centralnog patent zatvarača	24
Umetanje gurtne.....	25
Šivanje rastezljivih tkanina i elastika.....	26
Rastezljivi bodovi.....	26
Prišivanje elastičnih traka.....	26
Aplikacije, pačvork i quilting.....	27
Šivanje aplikacija.....	27
Nasumični pačvork (bez dizajna).....	28
Sastavljanje dijelova (piecing).....	28
Quilting.....	30
Slobodni quilting.....	31
Satenski bod pomoću regulatora brzine.....	32
Bodovi za ojačavanje rada.....	33
Trostruki rastezljivi bod.....	33
Barak bod.....	33
Krpljenje.....	34
Bod ušice/omice.....	36
Dekorativni bodovi	37
Fagotiranje.....	37
Dekorativni školjkasti bod.....	38
Dekorativni bod preko nabrane tkanine.....	38
Školjkasti ukrasni porub.....	39
Dekorativno spajanje.....	39

D Dekorativno šivanje

Poglavlje 1 SLOVNI/DEKORATIVNI BODOVI 2

Šivanje unaprijed podešenih dekorativnih bodova

Odabir željenog uzorka.....	2
Brisanje uzorka.....	3
Šivanje atraktivnih završetaka.....	3
Osnovno šivanje.....	4
Kombinacije uzoraka.....	5
Provjera izabranog uzorka.....	6
Ponavljanje iskombiniranih uzoraka.....	6
Memoriranje uzoraka i mustri.....	6
Pozivanje sa uvanih uzoraka.....	7
Prilagođavanje uzorka.....	7

A Dodatak

Poglavlje 1 ODRŽAVANJE I RJEŠAVANJE PROBLEMA 2

Briga i održavanje.....	2
Pravila o podmazivanju.....	2
Pravilno držanje stroja.....	2
iš enje LCD zaslona.....	2
iš enje spoljašnosti stroja.....	2
iš enje ležišta špulice.....	2
Rješavanje problema.....	5
Najčešći problemi i rješenja.....	5
Prenategnutost gornjeg konca.....	5
Konac zapetljan s naličja tkanine.....	6
Nepravilna nategnutost konca.....	7
Tkanina se zaglavila u mašini i ne može se pomaći.....	8
Konac je zapetljan oko vretena za namotavanje špulice.....	11
Na zaslonu se pojavila poruka "E06".....	13
Spisak simptoma i rješenja.....	15
Poruke o greškama.....	21
Zvučni signali.....	22

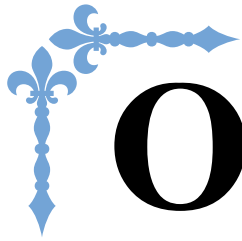

Osnovne operacije

Ovaj odjeljak pruža informacije o početnim procedurama podešavanja, kao i opise korisnih funkcija ovog uređaja.

U ovom odjeljku stranice su obilježene slovom "B"

Poglavlje 1 PRIJE PO ETKA UPORABE.....**B-2**

Poglavlje 2 PO ETAK ŠIVANJA.....B-31

Poglavlje 1 PRIJE POETKA UPORABE

Nazivi dijelova stroja i njihove funkcije

U nastavku su opisani različiti dijelovi stroja i njihove funkcije. Prije nego što po nete koristiti stroj, obavezno pročitajte ove opise da biste se upoznali s dijelovima svog šivnog stroja i naučili gdje se oni nalaze.

Šivaći stroj

Izgled stroja s prednje strane

Izgled stroja može se razlikovati od modela do modela.

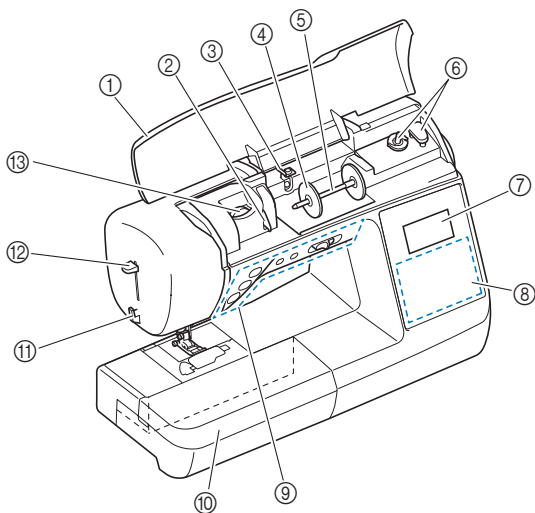
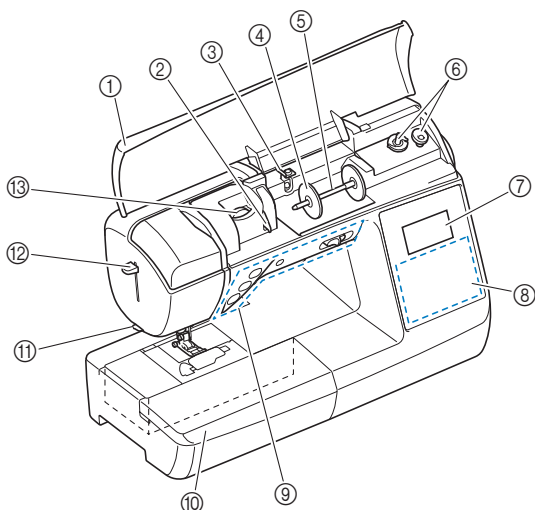

- ① Gornji poklopac
Otvorite poklopac da biste postavili kalem konca na stalak.
- ② Vodilica za gornji konac
Provucite konac oko ove vodilice dok postavljate gornji konac.
- ③ Vodilica za navijanje donjeg konca
Provucite konac ispod ove vodilice i oko zateznog diska dok namotavate konac na špulicu.
- ④ Poklopac kalema
Ovaj poklopac služi da drži kalem na mjestu.
- ⑤ Stalac za kalem
Postavite kalem konca na ovaj stalak.
- ⑥ Mota špulice
Služi za namotavanje konca na špulicu.
- ⑦ LCD zaslon
Na njemu se pojavljuju svi podaci o podešenom bodu i eventualnim greškama.
- ⑧ Operativni panel
Služi za odabir različitih bodova i funkcija mašine.
(strana 5)
- ⑨ Operativni gumbi i reguliranje brzine rada stroja
Upotrijebite ove gumb i klizanje da biste upravljali strojem.
strana B-4
- ⑩ Ravno postolje
Odložite stopice i špulice u prostor za pribor u ravnom postolju.
Uklonite ravno postolje dok šivate polukružne dijelove tkanina kao, primjerice, manžete na rukavima.
- ⑪ Reza konca
Provucite konce kroz rezač i odrežite ih.
- ⑫ Ručica uvlačenja konca
Upotrijebite ovu ručicu za uvlačenje konca u iglu.
- ⑬ Taster za podešavanje zategnutosti konca
Upotrijebite ovaj gumb za podešavanje nategnutosti gornjeg konca (strane B-39)

Izgled stroja s boka i straga

Izgled stroja može se razlikovati u zavisnosti od modela.

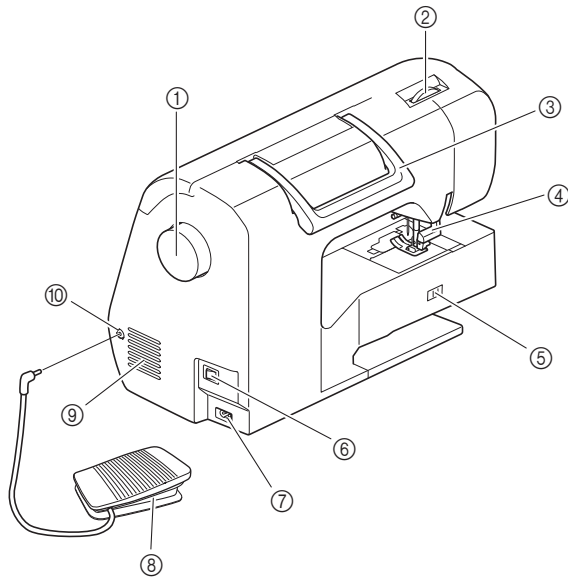
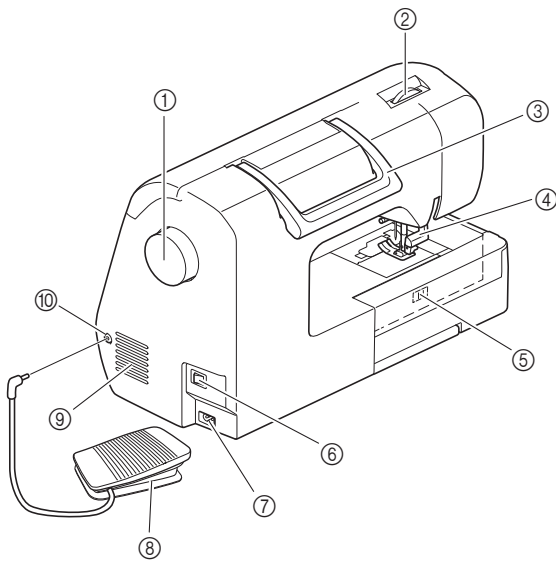

- ① **Zamašnjak**
Okrenite kota zamašnjaka prema sebi (suprotno od kazaljke na satu) da biste spustili iglu i prošili jedan bod.
- ② **Gumb za reguliranje pritiska stopice**
Podesite pritisak stopice na tkaninu koju šivate (zavisi od vrste tkanine).
- ③ **Ru ka**
Mašinu premjestajte drže i je samo za ru ku.
- ④ **Ru ica za podizanje i spuštanje stopice**
Podignite, odnosno, spustite ovu ru icu kada želite podi i ili spustiti stopicu.
- ⑤ **Pozicioniranje zubaca transportera**
Upotrebite za podizanje ili spuštanje zubaca transportera. (strana S-31)
- ⑥ **Glavni prekida**
Služi za uklju ivanje i isklju ivanje šiva eg stroja.
- ⑦ **Uti nica za napajanje**
Ubadite uti nicu kabela za napajanje u dovod elektri ne energije.
- ⑧ **Pedala**
Služi za pokretanje i zaustavljanje stroja i reguliranje brzine šivanja.
- ⑨ **Otvor za ventiliranje**
Ovaj otvor omogu ava protok zraka u podru ju oko motora i stoga uvijek mora biti prohodan dok je mašina u uporabi.
- ⑩ **Uti nica pedale**
Ubacite utičnicu na kraju kabela pedale u ovaj otvor.

Izbor odgovaraju e igle i stopice

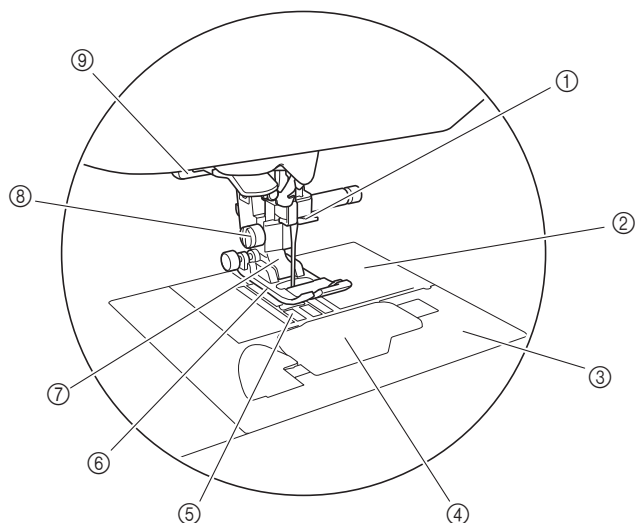

- ① **Vodilica iglednog konca**
Provucite gornji konac kroz vodilicu iglenog konca.
- ② **Ubodna plo a**
Ubodna plo a je ozna ena crtama kako bi se olakšalo šivanje ravnih bodova.
- ③ **Poklopac ubodne plo e**
Uklonite poklopac ubodne plo e kad želite o isti ti ležište špulice.
- ④ **Poklopac špulice**
Uklonite poklopac špulice i ubadite špulicu u njeno ležište.
- ⑤ **Zupci transportera**
Zupci transportera povla e tkaninu u smjeru šivanja.
- ⑥ **Stopica**
Stopica vrši pritisak na tkaninu u toku šivanja. U zavisnosti od izabranog boda, postavite odgovaraju u stopicu.
- ⑦ **Nosa stopice**
Stopica je pri vrš ena vijkom za svoj nosa .
- ⑧ **Vijak na nosa u stopice**
Zavrtnanjem i odvrtnanjem ovog vijka stopica se postavlja ili uklanja.
- ⑨ **Poluga za rupice za gumb e**
Spustite ovu ru iu dok šivate rupice za gumb e ili krpate.

Radni/operativni tasteri

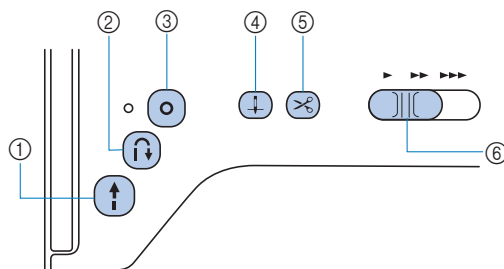



- ① **“Start/Stop” gumb** 

Pritisnite “Start/Stop” gumb da pokrenete ili zaustavite stroj. Stroj u po etku radi sporije dok je gumb konstantno pritisnut. Kad zaustavite šivanje, igla ostaje u donjem položaju, zabodena u tkaninu. Više o tome pro itajte na strani B-31.
Gumb mijenja boju u zavisnosti od na ina rada stroja.



Zeleno: Stroj je spreman za rad ili ve radi.
Crveno: Stroj ne može šivati.
Naranasto: Stroj namotava konac na špulicu ili je vreteno za namotavanje špulice pomjereno udesno.
- ② **Gumb za šivanje unatrag** 

Kad koristite gumb za kretanje unatrag dok radite cikcak, ravne i elasti ne cikcak bodove, stroj e prošiti povratne bodove sporo dok držite uklju en gumb za kretanje unatrag. Bodovi se prošivaju u suprotnom smjeru.
Bodovi za oja anje šava sastoje se od šivenja 3-4 uboda unatrag na po etku i svršetku svakog šava, poslije ega se stroj automatski zaustavlja. Više o tome pro itajte na strani B-35.
- ③ **Gumb za bod oja anja** 

Koristite ovaj gumb za uzastopno šivanje pojedinog boda i za u vrš ivanje. Za dekorativne bodove pritisnite ovaj gumb da biste završili punim bodom umjesto na sredini to ke. LED lampica svijetli dok stroj šiva dijeli motiv i automatski se isklju uje nakon što se šivanje zaustavi. (strana B-35)
- ④ **Gumb za pozicioniranje igle** 

Pritisnite ovaj gumb da podignete ili spustite iglu. Kad ga pritisnete dva puta, stroj e prošepati jedan bod.
- ⑤ **Gumb za rezanje konca**  (postoji na nekim modelima)
Po svršetku šivanja, pritisnite gumb za rezanje oba konca. Trebate samo postaviti konce na mjesto i pritisnuti gumb sa znakom škarića.
- ⑥ **Regulator brzine šivanja**
Pomjerite kliza ulijevo ili u desno kad želite smanjiti ili pove ati brzinu šivanja.

POZOR

- Odnosi se na modele s  gumbom za rezanje konca.
Ne pritisnite  gumb za rezanje konca ako su konci ve odrezani, jer to može prouzrokovati pucanje igle i izazvati ošte enje na stroju.

Operativni panel i gumbi na njemu

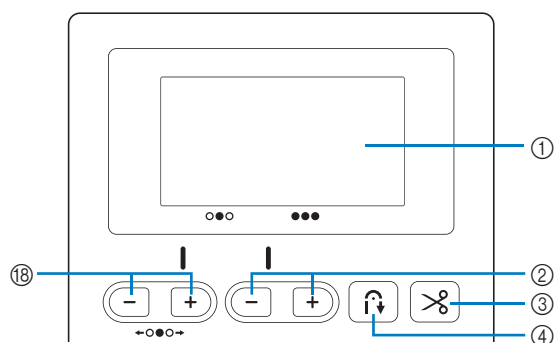
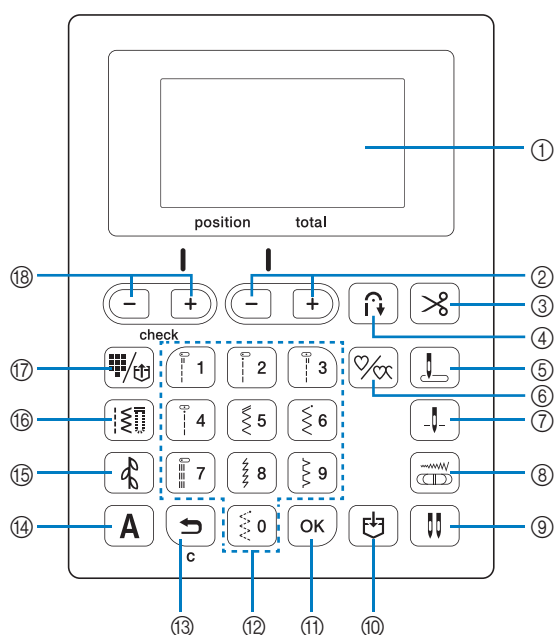

- ① LCD zaslon
Na LCD zaslonu se prikazuju odabrani bodovi i poruke koje se odnose na pogrešne unose. Za više detalja, pogledajte odjeljak "LCD zaslon" na strani B-11.
- ② Podešavanje dužine boda (- +)
Pritisnite da podesite željenu dužinu boda.
- ③ Gumb za automatsko rezanje konca (postoji na nekim modelima) ✂
Pritisnite da automatsko rezanje konca.
- ④ Gumb za automatsko kretanje unatrag i ojačavanje boda ↶
Pritisnite kad želite uključiti ovu funkciju.
- ⑤ Početni položaj igle ↓
Pritisnite da odaberete ili "1 ravan bod (lijevo)" ili "3 ravna boda (sredina)" kao bod koji se automatski podešava poslije uključivanja stroja.
- ⑥ Gumb za jedan/ponavljanje uzoraka ♥
Pritisnite da izaberete jedan ili ponavljanje uzorak.
- ⑦ Gumb za položaj igle ↑
Pritisnite da izaberete u kom položaju ostati igla po svršetku šivanja (u gornjem ili donjem položaju).
- ⑧ Gumb širine boda [width]
Pritisnite da biste podesili širinu boda pomoću regulatora brzine šivanja. Više informacija potražite u odjeljku o satenskom bodu.
- ⑨ Gumb za dvostruku iglu [2]
Pritisnite kad želite koristiti dvostruku iglu. Više informacija potražite u dijelu B-23.

Memorijski

- ⑩ gumb [M]
Pritisnite kad želite sačuvati neki uzorak u memoriji stroja. Više detalja pronađite u dijelu "Memoriranje uzorka" u poglavlju o dekorativnim bodovima.
- ⑪ OK gumb [OK]
Pritisnite da potvrdite izbor, izvedete neku operaciju ili dodate neki uzorak.
- 12 Brojni gumb
Pomoću ovog gumba izaberite jedan od deset najčešće korištenih bodova. Kada birate druge bodove, unesite broj željenog boda pritiskom na ovaj gumb.
- ⑬ Otkazivanje ↵
Ovim gumbom poništavate prethodnu operaciju i vraćate se na staru. Osim toga, pritiskom na ovaj gumb uklonite zadnji dodati uzorak kombiniranjem slova ili dekorativnih bodova.
- ⑭ Gumb za slovnobiranje [A]
Pritisnite da izaberete bod označen slovom.
- ⑮ Gumb za dekorativni bod [D]
Pritisnite da odaberete željeni dekorativni bod.
- ⑯ Gumb za izbor bodova [B]
Pritisnite da izaberete željeni bod.
- ⑰ Gumb za odabir unaprijed podešenih bodova i uzoraka [P]
Pritisnite da izaberete bod dodijeljen određenom brojem gumba ili da pronađete sačuvani uzorak.
- ⑱ Gumb za podešavanje širine boda [- +]
Pritisnite da podesite željenu širinu boda ili da provjerite kombinacije uzoraka na LCD zaslonu.



Napomena

Gumbi za upravljanje strojem su gumbi na dodir. Njihov odgovor zavisi od jačine pritiska, dok duljina pritiska nema utjecaja na njihovo funkcioniranje.

Uporaba ravnog postolja

Prate i pribor se nalazi u dijelu rukavnika. Povucite poklopac prema sebi da otvori te dio za odlaganje pribora.

Oblik i veličina ravnog postolja zavisi od modela šivaćeg stroja.

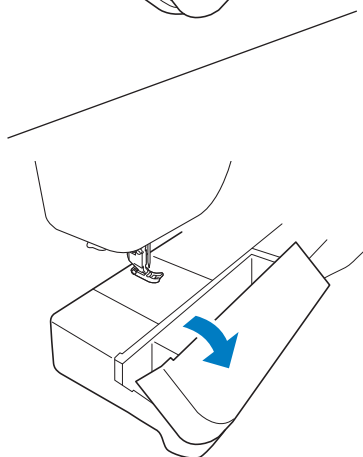
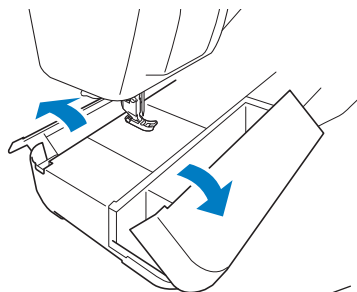



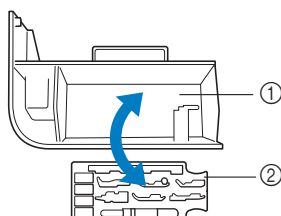
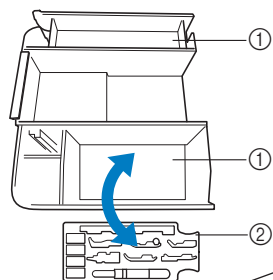







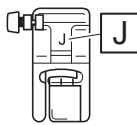
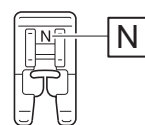
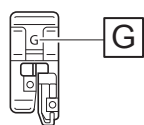
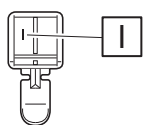
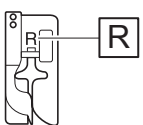
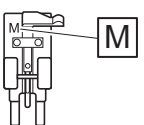
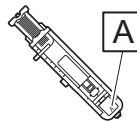

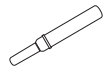

Unutar rukavnika nalazi se prostor sa stopicama koje spadaju u pribor koji dobijate uz kupljeni stroj.

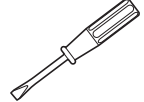

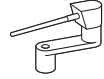
- ① Prostor za čuvanje pribora
- ② Plitka posuda sa stopicama

Priloženi pribor

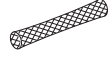
U zavisnosti od modela stroja, priloženi pribor može se razlikovati. Nakon što otvorite kutiju, obavezno provjerite da li se u njoj nalazi sav prate i pribor koji ide uz model vašeg stroja.

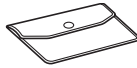
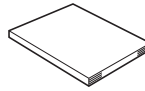
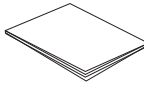
1.  Stopica za cikcak "J"	2.  Stopica za monograme "N"	3.  Stopica za opšivanje "G"	4.  Stopica za patent zatvara "I"	5.  Stopica za slijepi porub "R"	6.  Stopica za ušivanje gumba "M"
7.  Stopica za rupice za gumbe "A"	8.  Komplet igala (1)	9.  Dvostruka igla *2	10.  Spulica (4) Jedna je u stroju.	11.  Paralica	12.  Četkica za čišćenje
13.  Bušač ušice	14.  Odvijač (3)	15.  Odvijač u obliku diska	16.  Vodoravni stalak za kalem	17.  Poklopac za kalem (veći)	
18.  Poklopac za kalem (srednji) (2) (Jedan je u stroju.)	19.  Poklopac za kalem (mali)	20.  Umetač za male kaleme	21.  Mrežica za konac	22.  Ležište za spulicu (u stroju)	23.  Pedala
24.  Torbica za pribor	25.  Uputstvo za uporabu	26.  Brzi referentni vodič			

*1 75/11 2 igle
90/14 2 igle
90/14 2 igle: Igle s okruglim vrhom (zlatna boja)

*2 2/11 igle

*3 Uz stroj dobijate obje vrste igala.

Pribor po izboru

Ovaj pribor ne dobijate uz stroj, već se kupuje posebno. Opcioni dodaci razlikuju se u zavisnosti od modela stroja. Posjetite ovlaštenog prodavca da biste se upoznali sa spiskom dodatnog pribora koji odgovara vašem stroju.

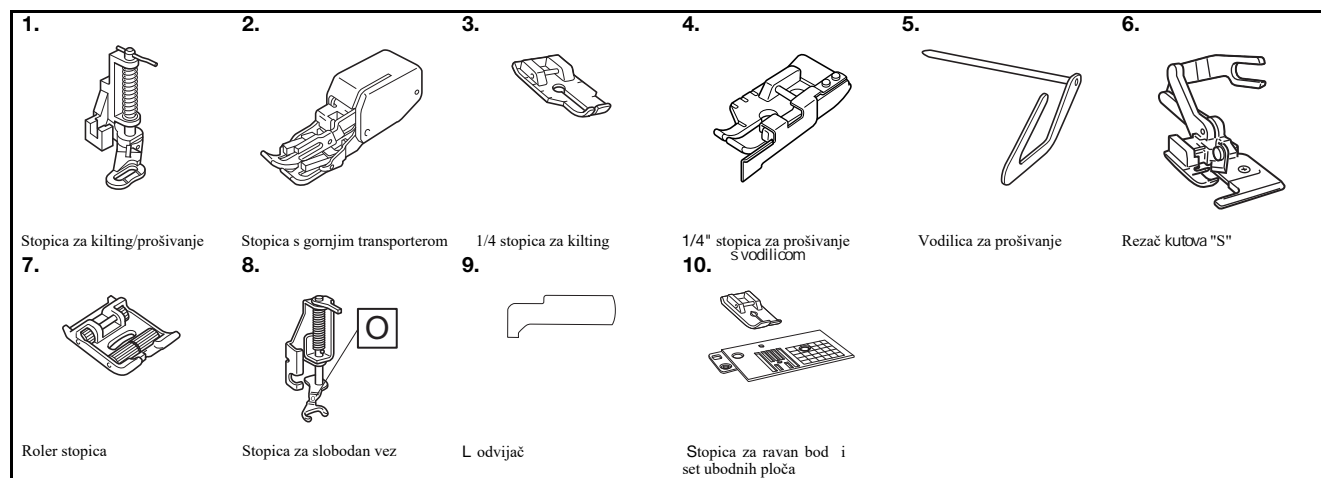

Podsjetnik

- Da biste nabavili dodatni pribor ili dijelove, obratite se ovlaštenom prodavcu.
- Sve specifikacije dijelova bile su točne u vrijeme štampanja ovih uputa. Kodovi određenih dijelova podložni su izmjenama bez obaveze prethodnog obavještanja.
- U zavisnosti od vrste boda i završne obrade, na raspolaganju vam je širok izbor stopica. Informišite se o tome kod svog ovlaštenog prodavca.
- Uvijek koristite dodatni pribor u skladu s modelom vašeg šivaćeg stroja.

Uključivanje/isključivanje stroja

 **POZOR!**

- Kao izvor napajanja, uvijek koristite regularni, kućni dovod električne energije. Upotreba drugog izvora može prouzrokovati požar, strujni udar ili oštećenje na samom stroju.
- Provjerite je li utičnica pravilno postavljena u zidnu utičnicu, kao i to da li je s druge strane električni kabel pravilno povezan sa strojem.
- Nemojte uključivati stroj ako na utičnicu/utičnici postoji bilo kakvo oštećenje.
- Isključite stroj i izvucite utičnicu iz dovoda za napajanje u ovim slučajevima:
 - Kada ne koristite stroj i niste pored njega
 - Po završetku korištenja stroja
 - Ako tokom uporabe stroja dođe do poremećaja u napajanju
 - Kad stroj ne radi ispravno zbog lošeg povezivanja ili diskonekcije
 - Tokom oluje i grmljavine

 **POZOR!**

- Koristite isključivo kabel koji ste dobili uz stroj.
- Ne koristite produžni kabel, već stroj uključite izravno u izvor napajanja. Nemojte koristiti utičnice u koje su uključeni drugi uređaji zbog opasnosti od požara i strujnog udara.
- Nikad ne dodirujte utičnicu mokrima rukama zbog opasnosti od strujnog udara!
- Prije nego što isključite stroj iz izvora napajanja, obavezno isključite glavni prekidač (na OFF poziciju). Nikad ne isključite stroj povlačenjem za kabel, već izvucite utičnicu iz utičnice.
- **Pazite da** električni kabel uvijek bude u savršenom stanju (ne smije se koristiti ako na njemu postoji bilo kakvo oštećenje). Nemojte držati teške predmete na kabelu. Svako nagnjećenje može prouzrokovati požar ili strujni udar. Ako primjetite bilo kakvo oštećenje na električnom kabelu, odnesite stroj kod najbližeg ovlaštenog prodavca.
- **Ako** putujete i duže vrijeme nećete koristiti stroj, obavezno ga isključite iz izvora napajanja. Ostavljanje električnog uređaja uključenog u struju, može prouzrokovati požar.
- Kad ostavljate šivaći stroj bez nadzora, uvijek isključite glavni prekidač i tek onda izvucite utičnicu iz električne utičnice.
- Prilikom održavanja stroja ili zamjene dijelova, uređaj mora biti isključen iz izvora napajanja.

Uklju ivanje stroja

- 1 Provjerite da li je stroj isklju en na prekida u (treba biti u poloŒaju  i tek onda ubacite uti nicu kabela u utika na bo noj strani stroja.
- 2 Ubacite uti nicu kabela u ku ni dovod elektri ne struje.

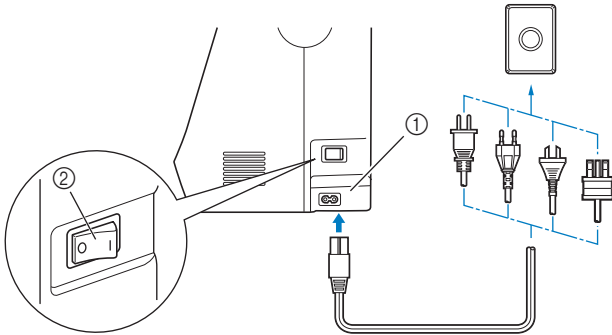

1. Utičnica za struju
2. Glavni prekida

- 3 Pritisnite glavni prekida tako da bude postavljen u poloŒaj "I".

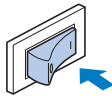

Lampica, LCD zaslon i Start/Stop prekida po inju svijetliti odmah nakon Őto uklju ite prekida .



Podsjetnik

- Kad je stroj uključen, igla i zupci transportera pomjeriće se uz prateći zvuk. Ovo je normalna pojava, nije kvar.
- Ako isključite stroj usred Őivanja dok radite u u funkciji "Őivanje", operacija se neće obnoviti nakon ponovnog uključenja stroja.

Isklju ivanje stroja

Kad zavrŐite sa Őivenjem, isključite maŐinu. Ako u meŐuvremenu Őelite da premestite maŐinu na drugo mesto, proverite da li je isključena.

- 1 Uverite se da maŐina nije u funkciji Őivanja.
- 2 Da biste isklju ili maŐinu, potrebno je da pritisnete glavni prekida prema oznaci .



Prvo podeŐavanje stroja

Kada prvi put uklju ite ure aj, odaberite jezik po svom izboru. Slijedite donji postupak kada se zaslon postavki automatski pojavi.

- 1 Odaberite Őeljeni jezik pritiskom na tipke + ili -.

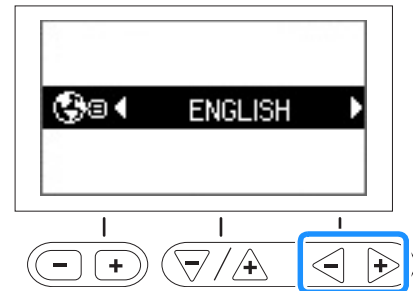

- 2 Pritisnite tipku .

LCD zaslon

Prikaz LCD zaslona

Nakon što uključi te stroj, LCD zaslon će zasvijetliti i na njemu će se pojaviti određeni simboli. Izgled zaslona se mijenja kako koristi te gumbе ispod njega.

Prikaz standardnih bodova

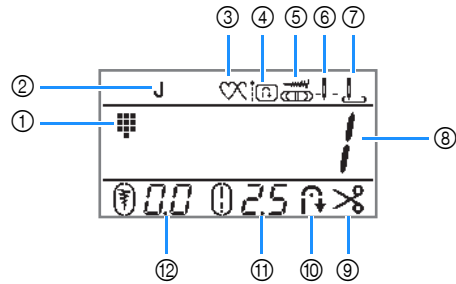

Prikaz slovnih/dekorativnih bodova (vidjeti odjeljak "Dekorativno šivanje")

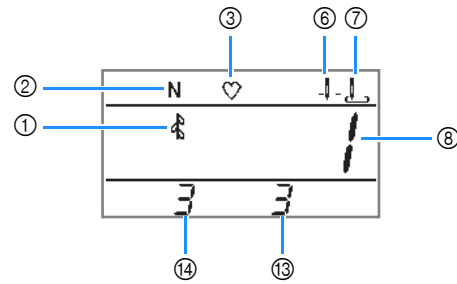

Br.	Prikaz	Naziv	Opis	strana
1		Kategorija boda	Prikazuje kategoriju trenutno izabranog uzorka/ili boda : Unaprijed podešeni bodovi : Standardni bodovi (ravan i cikcak) : Dekorativni bod A 1 : Slovni bod (gotski font) A 2 : Slovni bod (font rukopisa) A 3 : Slovni bod (sa sjenkom) A 4 : Slovni bod (japanski font)	B-31
2		Stopica	Pokazuje koju stopicu trebate koristiti.	B-29
③		Jednostruko/repetitivno šivanje	Prikazuje jednostruki ili ponavljanje i režim rada. : Jednostruko šivanje : Repetitivno šivanje	D-6
4		Prioritet ojačanja	Prikazuje da je prioritet ojačanja podešen na ON .	B-37
⑤		Podešavanje širine	Prikazuje da se širina boda može podešavati regulatorom brzine	B-32
⑥		Podešavanje igle	Prikazuje koja vrsta igle se koristi i u kom položaju će ostati nakon svršetka šivanja. : Jednostruka igla/donji položaj : Jednostruka igla/gornji položaj : Dvostruka igla/donji položaj : Dvostruka igla/gornji položaj	B-5
⑦		Po etni položaj igle	Pokazuje ili "1 ravan bod (lijevo)" ili "3 ravna boda (srednji)" kao standardni bod koji će biti automatski izabran nakon što uključi te stroj. : Ravan bod (lijevo) : Ravan bod (srednji)	B-5
⑧	-	Broj boda	Prikazuje broj trenutno izabranog boda ili uzorka.	B-42
⑨		Automatsko rezanje konca (postoji na nekim modelima)	Prikazuje automatsko rezanje gornjeg i donjeg konca po svršetku šivanja.	B-21
⑩		Automatsko kretanje unatrag/bodovi ojačanja	Prikazuje automatsko kretanje unatrag ili ojačavanje šava po svršetku šivanja.	B-35
⑪		Duljina boda	Prikazuje trenutnu duljinu boda na odabranom uzorku.	B-38
⑫		Širina boda	Prikazuje trenutnu širinu boda na odabranom uzorku.	B-38
⑬	-	Ukupan broj	Prikazuje ukupan broj iskombiniranih slova.	D-5
⑭	-	Pozicija broja	Pokazuje poziciju broja odabranog boda ili uzorka.	D-5

Podešavanje osjetljivosti gumba

Osjetljivost operativnih gumba može se podesiti na pet razina. Odaberite onaj koji vam najviše štima.

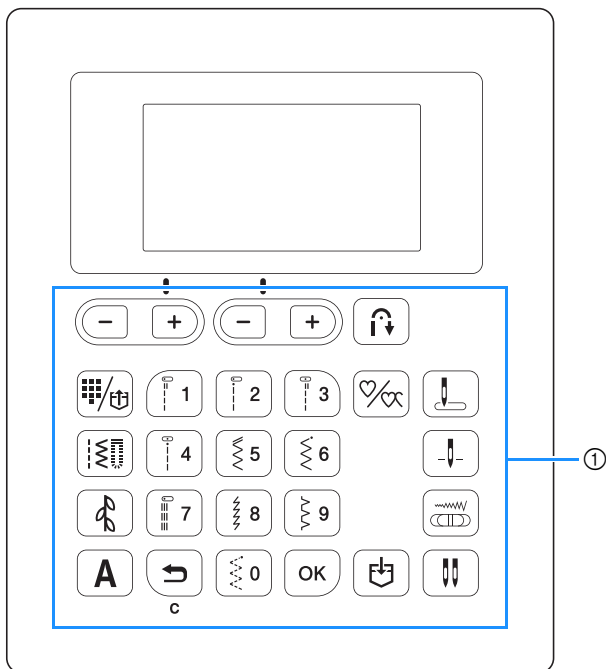

① Operativni gumbi

- 1 Isključite stroj.
- 2 Dok držite (gumb za ojačavanje šava) na operativnom panelu, uključite šiva i stroj.
- 3 Pritisnite "-" ili "+" da izaberete **M 3**.

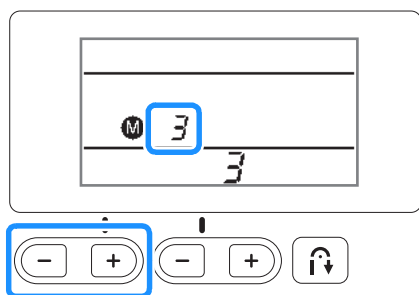

- 4 Podesite osjetljivost gumba pri tiskom na "-" ili "+"

- Što veći broj izaberete, osjetljivost gumba će se povećati; i obratno, manji broj pruža manju osjetljivost. Tvornički podešena osjetljivost je "3".

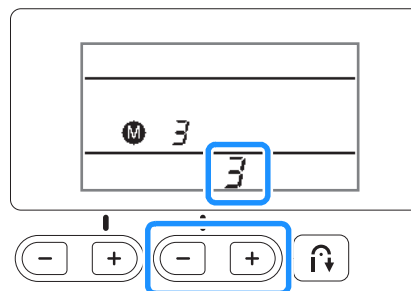

Savjet

- Ako koristite ta olovku, preporuamo da podesite osjetljivost gumba na najveću vrijednost.

- 5 Pritisnite bilo koji gumb osim "-" ili "+" da biste provjerili trenutnu osjetljivost. Kad gumb odreagira **ON** na zaslonu svijetli ovaj znak.
- 6 Isključite stroj, pa ga nanovo uključite.



Napomena

- Prije nego što isključite stroj, pritisnite bilo koji gumb osim "-" ili "+". U protivnom, stroj možda neće sačuvati izabrano podešavanje.

- Ako stroj ne reagira kad pritisnete neki operativni gumb
Isključite šiva i stroj, pa pritisnite (gumb za položaj igle) zatim uključite stroj i resetujte podešavanja. Isključite stroj, pa ponovo podesite željene parametre.

Navijanje/postavljanje špulice

⚠ POZOR

- Koristite samo odgovarajuće špulice (SA156, SFB: XA 5539-151, dizajnirane posebno za ovaj model stroja. Uporaba bilo koje druge špulice može prouzrokovati oštećenje stroja ili osobnu povredu.
- Priložene špulice dizajnirane su isključivo za ovaj model stroja. Ako koristite špulice drugog proizvođača, stroj najvjerojatnije neće ispravno raditi. Zato vas savjetujemo da uvijek koristite špulice priložene u priboru ili istog tipa: SA 156; SFB XA 5539-151. SA 156 je klasa 15 špulica.

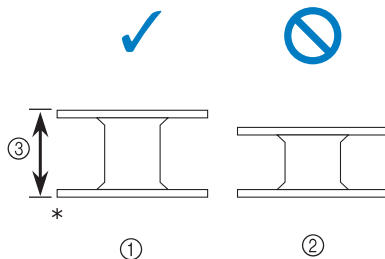

* Izrađene od plastike

① Ovaj model

② Ostali modeli

③ 11,5mm (otprilike 7/16 in a)

📖 Napomena

- Kada je pedala priključena, namotavanje špulne možete započeti i zaustaviti pomoću nje.

Navijanje špulice

Objasni ćemo vam kako ispravno naviti konac na špulicu.

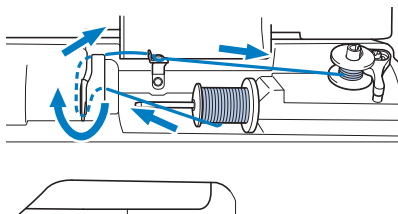
**📖 Podsjetnik**

- Oblik vodilice za navijanje konca na špulicu razlikuje se od modela do modela; međutim, to ne bi trebalo utjecati na operativni postupak. U ovom priručniku opisan je postupak sa modelima koje koriste vodilicu u obliku ključa.

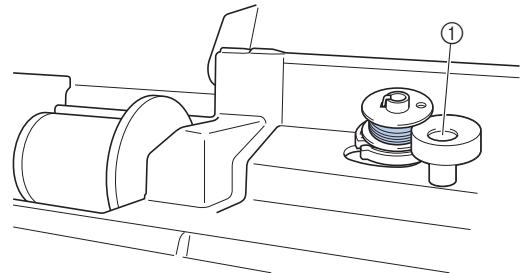

① Vodilica za navijanje špulice ovalnog oblika

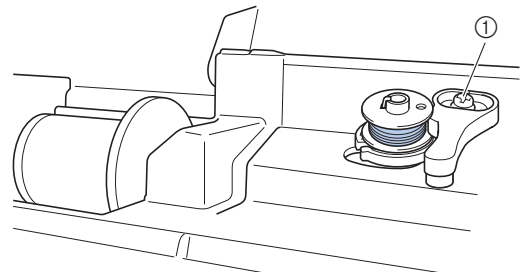

① Vodilica za navijanje špulice u obliku ključa

- 1 Otvorite gornji poklopac.
- 2 Postavite špulicu na vreteno za navijanje tako da opruga na vretenu nalegne u prorez na špulici. Pri tome prstom špulicu da sjedne na mjesto.

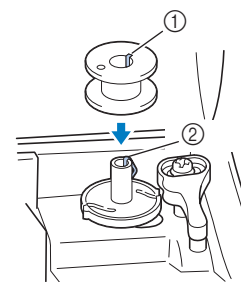

① Prorez

② Opruga na vretenu

- 3 Gurnite vreteno u smjeru strelice (udesno) tako da se namjesti u položaj za navijanje.

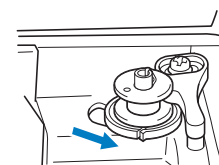

- Na Start/Stop prekidaču uključuje se narančasto svjetlo.

- 4 Podigni te stalak za kalem, pa ukloni te poklopac s njega.

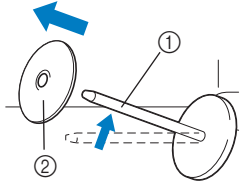

- ① Stalak za kalem
- ② Poklopac za kalem

- 5 Postavi te kalem s koncem na stalak kako je prikazano na slici.

Postavi te kalem konca tako da bude u vodoravnom položaju. Pazi te da se konac odmotava od dolje ka gore.

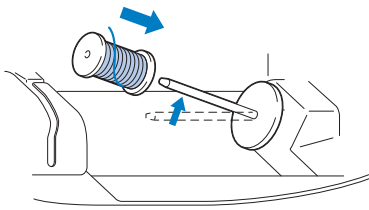

- Ako ne postavi te kalem kako treba, lako se može desiti da se konac pri odmotavanju zapetlja oko vretena.

- 6 Navuci te poklopac kalema na vreteno
Blago zaobljena strana poklopca treba da sjedne na kalem. Zavrni te ga udesno koliko god je to mogu e.

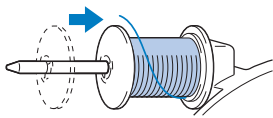

⚠ POZOR

- Ako poklopac nije dobro postavljen na stalak kalema, konac se ne e pravilno odmotavati i vjerojatno e se zapetljati oko vretena.
- U priboru imate tri različite veličine poklopca kalema, što vam omogućava da odaberete onu koja najbolje odgovara veličini kalema koji koristite. Ako je poklopac premali u odnosu na veličinu kalema, konac može lako zapeti za prorez na kalem, što može oštetiti stroj. Zato prije početka namotavanja, uvijek dobro provjerite jeste li odabrali odgovarajuć i poklopac (vidjeti sliku).

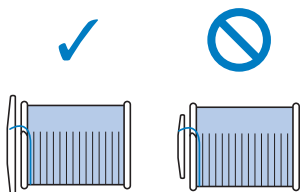

Savjet

- Kad koristi te kalem kao što je prikazano na slici, uvijek koristi te mali poklopac i ostavi te nekoliko milimetara prostora između poklopca i kalema.

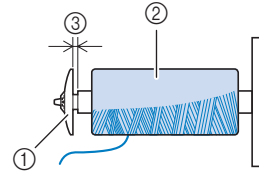

- ① Poklopac za kalem (mali)
- ② Postavljen kalem konca
- ③ Prostor između poklopca i kalema

- Ako koristi te konac ili neki drugi koji se prebrzo odmotava, prevuci te mrežicu preko kalema. Ako je mrežica preduga u odnosu na kalem koji koristi te, presavij te je na odgovarajuć u duljinu.

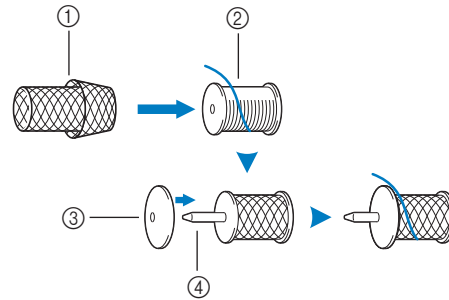

- ① Mrežica za kalem
- ② Kalem
- ③ Poklopac za kalem
- ④ Vreteno/stalak za namotavanje

- Ako je otvor kalema promjera 12 mm, a duljina kalema 75 mm, pri vrstite ga pomoću držača (obilježen je brojem 1). Tako ćete postići ravnomjerno odvijanje konca s kalema.

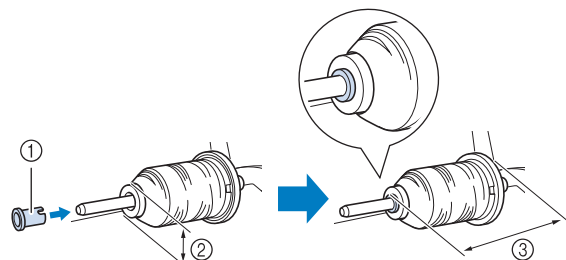

- ① Držač kalema
- ② 12 mm
- ③ 75 mm

- 7 Dok pridrđavate kalem desnom rukom, lijevom uhvati te drugi kraj konca i provuci te ga iza vodilice onako kako je prikazano, zatim ga dovedi te u prednji polođaj.

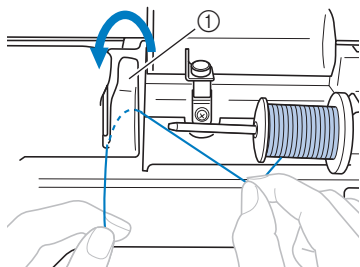

1 Vodilica konca

- 8 Provuci te konac ispod poklopca vodilice od straga ka sprijeda. Pri drđavaj te konac desnom rukom da se konac ne bi pokidao prilikom povla enja.

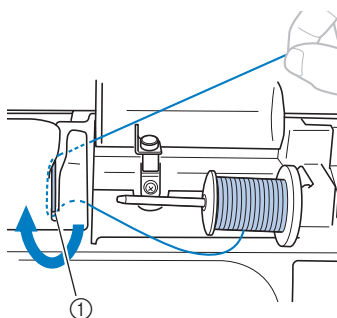

- 9 Provuci te konac udesno, postavi te ga ispod prihvatana na vretenu za navijanje špulice i zatim ga obmotaj te oko diskova u smjeru suprotnom od kretanja kazaljke na satu. Povuci te konac udesno koliko god je to mogu e.

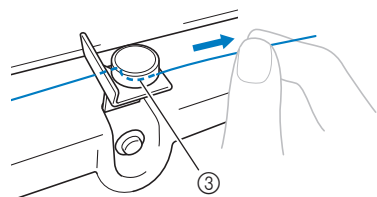
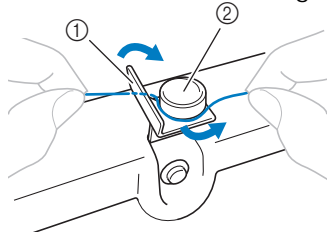

1 Vodilica konca
2 Zatezni disk
3 Povuci te udesno koliko je to mogu e



Napomena

- Vodi te ra una da konac prolazi ispod zateznog diska.

- 10 Dok pridrđavate konac lijevom rukom, desnom obmotaj te 5-6 puta konac oko špulice, navijaju i ga u smjeru kretanja kazaljke na satu.

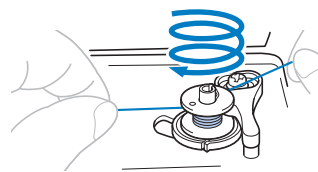

Napomena

- Provjeri te je li konac izme u kalema i špulice vrsto nategnut.
- Pazite da se konac namotava na špulicu u smjeru kretanja kazaljke na satu, jer e se u protivnom zapetljati oko vretena za navijanje.

- 11 Sprovedi te kraj konca kroz prerez na leđištu špulice, zatim ga povuci te udesno da ga prerežete.

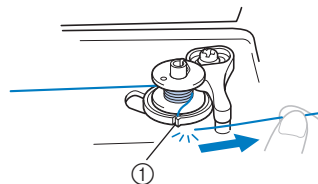

1 Prerez na leđištu špulice (sa ugla enim reza em konca)

! POZOR

- Provjeri te je li konac odrezan onako kako je opisano. U suprotnom, mođe se dogoditi da špulica ne bude pravilno namotana i da se tokom šivanja konac zapetlja na špulici.

- 12 Pomakni te regulator brzine šivanja udesno.

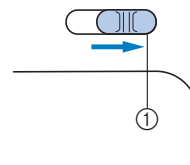

1 Regulator brzine šivanja



Napomena

- Brzina namotavanja konca na špulicu zavisi i od vrste konca koji koristi te.

13 Uključite šivaću mašinu.

14 Pritisnite Start/Stop gumb i mašinu pustite navijati špulicu. Ako koristite pedal, nježno je pritisnite i držite je dok se namotavanje ne završi.



① Start/Stop gumb



Napomena

- Kad navijate prozirni najlonski konac na špulicu, zaustavite namotavanje kada je špulica dopola puna.

Ako je špulica do kraja namotana najlonskim koncem, na plastici mogu nastati pukotine, zbog kojih se bodovi mogu biti nejednaki i konac se može pokidati tijekom šivanja.

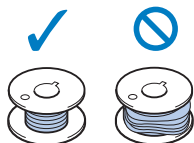

15 Kad se namotavanje špulice počinje usporavati, zaustavite mašinu pritiskom na Start/Stop gumb.

Ako koristite pedal, sklonite nogu s njega i mašinu će se zaustaviti.

⚠ POZOR

- Ako ne zaustavite mašinu nakon što mašina počinje usporavati, to može prouzrokovati oštećenje uređaja.

16 Odrežite konac škarama.

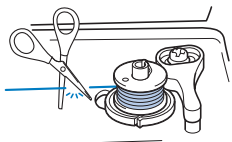

17 Pomaknite vreteno za namotavanje špulice ulijevo i zatim uklonite špulicu.

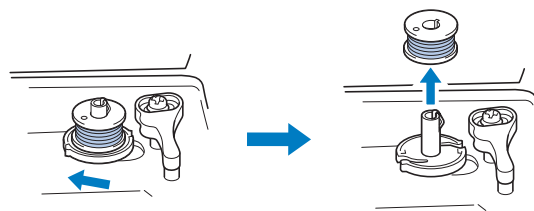

Podsjetnik

Ako vreteno za navijanje ostane u desnom položaju, igla se neće pomjeriti (šivanje nije moguće).

18 Podesite regulator brzine šivanja na željenu brzinu.

19 Uklonite špulicu s namotanim koncem s vretena.



Podsjetnik

- Kada je mašina pokrenuta ili je zamašnjak okrenut poslije navijanja špulice, mašina će napraviti kratak "klik" zvuk, što ne predstavlja kvar.

Postavljanje špulice

Postavite namotanu špulicu u ležište. Možete odmah započeti sa šivanjem bez izvlačenja konca. Dovoljno je umetnuti špulicu u ležište i sprovesti konac kroz prerez na poklopcu ubodne ploče.



Podsjetnik

Ako želite izvući i donji konac prije početka šivanja, završite uvođenje konca u mašinu i zatim izvučite donji konac usklađeno s postupkom objašnjenom u dijelu "Izvlačenje donjeg konca".

⚠ POZOR

- Uvijek koristite samo pravilno namotanu špulicu. U protivnom, može doći do pucanja igle ili neispravne nategnutosti konca.

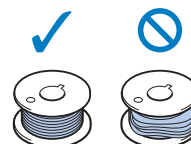

- Prije postavljanja špulice ili tijekom zamjene igle, uvijek prvo isključite mašinu pritiskom na "Start/Stop" gumb, jer u protivnom može doći do slučajnog pokretanja stroja i ozljede.

- 1 Gumb  za pozicioniranje igle treba pritisnuti jednom ili dva puta za podizanje igle.
- 2 Isključite šiva i stroj.
- 3 Podignite polugu stopice.
- 4 Povucite jezičak poklopca špulice u desno.

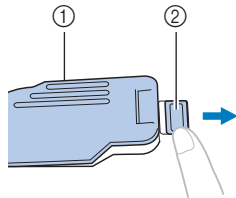

- ① Poklopac špulice
- ② Jezičak

- 5 Uklonite poklopac špulice.
- 6 Uzmi te špulicu u desnu ruku, a lijevom pridrži konac, kako je prikazano.

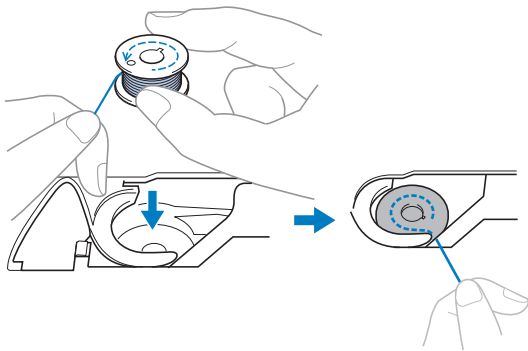

- 7 Pridrži te špulicu prstom desne ruke (1) paze i da se konac odmotava u lijevu stranu, zatim provodi te konac ispod pločice označene brojem 2.

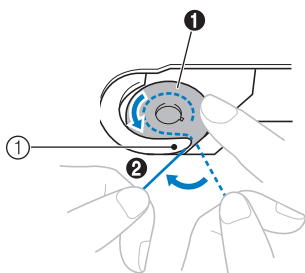

POZOR

Prije početka šivanja, još jednom provjerite je li špulica ispravno postavljena i odmotava li se konac u dobrom smjeru. U protivnom, može doći do pucanja igle i neispravne nategnutosti konca.



Podsjetnik

Veoma je bitno da konac i špulica budu ispravno postavljeni. Prije nego što počnete šivati, provjerite jeste li postavili špulicu i donji konac onako kako je prikazano na slikama.

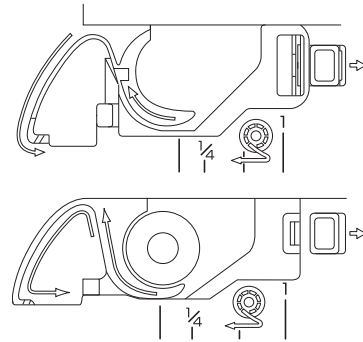

- 8 Pridrži te špulicu desnom rukom (1) i sprovedi te konac kroz prorez na poklopcu (2) zatim ga lagano povuci te lijevom rukom u smjeru strelice (3).

- Konac ulazi u oprugicu za kontrolu nategnutosti na ležištu špulice.

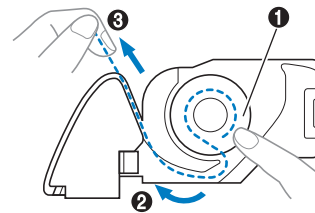

- 9 Lagano pridrži te špulicu pritiskom prsta (1), sprovedi te konac kroz prorez (2), povuci te ga prema sebi i odreži te višak konca pomoću reza (3).

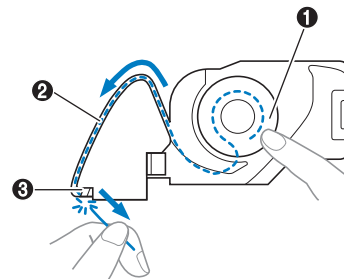



Napomena

- Ako konac nije pravilno ubačen u oprugu za podešavanje nategnutosti konca, to će poremetiti šivanje i uzrokovati neujednačenost boda.

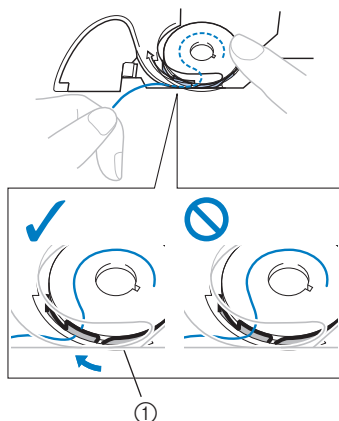

1 Opruga za podešavanje nategnutosti konca

10

Vratite poklopac na mjesto.

Umetnite pločicu (1) u donji lijevi kut poklopca špulice, zatim pritisnite desni dio poklopca (2).

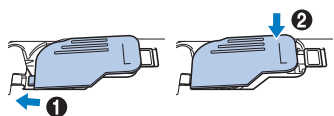

Ovim korakom je svršeno navijanje i postavljanje špulice s donjim koncem.



Podsjetnik

Da biste mogli šivati, trebate još ispravno postaviti gornji konac, što je detaljno objašnjeno u sljedećem poglavlju.

Uvo enje gornjeg konca

⚠ POZOR

- U priboru su tri veličine poklopca kalema, što vam omogućuje da odaberete onaj koji najbolje odgovara veličini kalema koji koristite. Ako je poklopac premali u odnosu na kalem, konac može zapeti za prorez na kalemu ili se igla može slomiti. Kad koristite mini kalem, upotrijebite umetak/držač. Za više informacija o izboru poklopca za vaš izbor konca, pogledajte stranicu B-14.

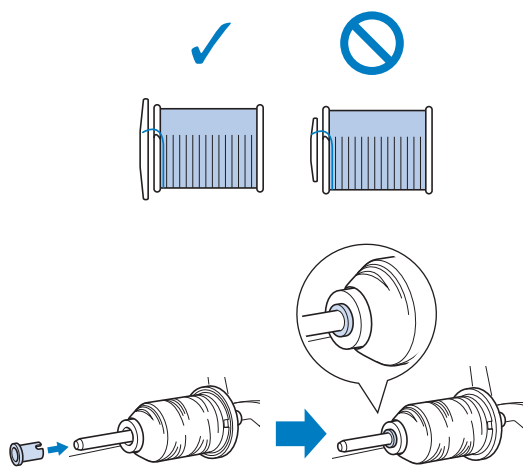

- Uvo enje gornjeg konca mora se izvesti vrlo pažljivo i u skladu s uputama. Loše postavljen gornji konac najčešće je uzrok pucanja igle i zapetljavanja konca.
- Pažljivo uskladi te iglu sa vrstom i debljinom konca. Više o tome pročitajte u dijelu "Usklađivanje igle i konca" na strani B-26.

Uvo enje gornjeg konca

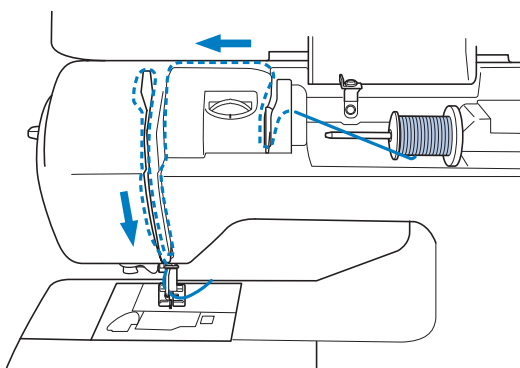

Prilikom uvo enja gornjeg konca, pažljivo slijedite upute.

- 1 Uključite šiva i stroj.
- 2 Podignite polugu stopice (1).

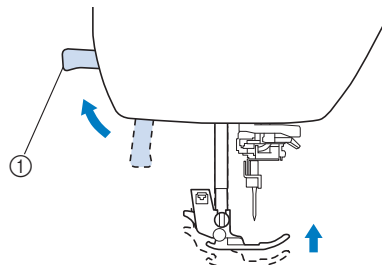

① Poluga stopice

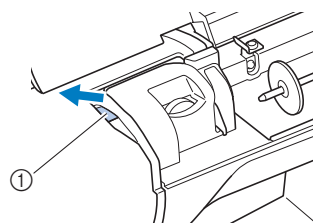

① Zatvara

**Napomena**

- Ako stopica nije podignuta, nije moguće uvesti gornji konac.

- 3 Gumb  za pozicioniranje igle, pritisnite jednom ili dva puta da podignete iglu.

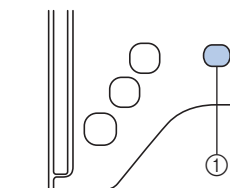

- ① Gumb za pozicioniranje igle

Igla je pravilno podignuta kad se oznaka na zamašnjaku (1) nalazi u ovom položaju.

Ako se oznaka ne nalazi u tom položaju, pritisnite  (gumb za pozicioniranje igle) da podignete iglu.

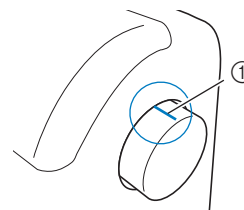

- ① Oznaka na zamašnjaku

- 4 Isključite šiva i stroj.

- 5 Podigni te vreteno i ukloni te poklopac s njega.

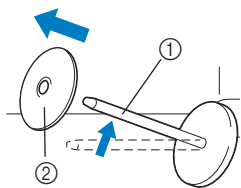

- ① Stalak/vreteno za kalem
② Poklopac kalema

- 6 Postavi te kalem konca za stalak.
Postavi te kalem tako da sklizne na stalak i bude u vodoravnom položaju. Konac se treba odmotavati odozdo prema gore.

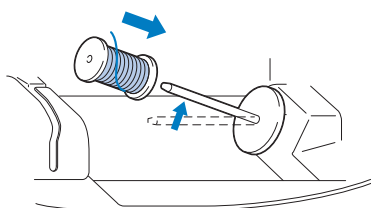

⚠ POZOR

- Ako poklopac kalema nije dobro postavljen, to može urokovati zapletenost konca i pucanje igle.

- 7 Postavi te poklopac kalema na stalak.
Gurni te poklopac koliko je mogu e udesno, kako je prikazano, s tim što zaobljena strana treba biti na e na lijevoj strani.

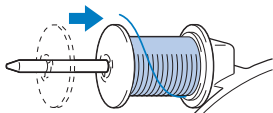

- 8 Dok pridržavate nit konca desnom rukom, lijevom sprovedi te konac ispod vodilice, onako kako je prikazano na slici.

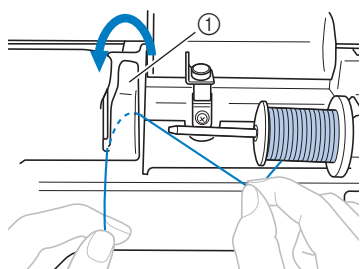

- ① Vodilica konca

- 9 Dok lagano pridržavate konac desnom rukom, lijevom ga sprovedi te ispod poklopca vodilice (1) i potom ga povuci te nagore (u smjeru strelice).

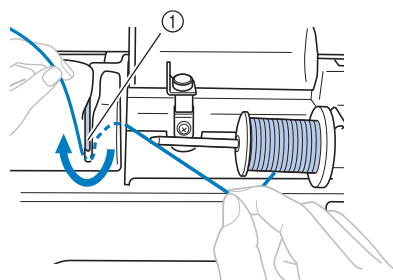

- 10 Uvedi te konac u šiva i stroj prate i putanju ozna enu isprekidanim crticama.

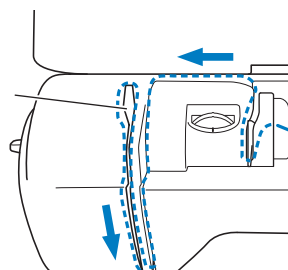

Napomena

- Ako je stopica spuštena a zatvara zatvoren, ne možete uvesti gornji konac. Obavezno podigni te stopicu da otvorite zatvara prije no što postavi te konac. Osim toga, prije uklanjanja gornjeg konca, prvo podigni te stopicu da otvori te zatvara .
- Ovaj šiva i stroj posjeduje prozor kroz koji možete provjeriti u kom položaju se nalazi poluga za prihvatanje konca i da li je konac ispravno provu en kroz rupicu.

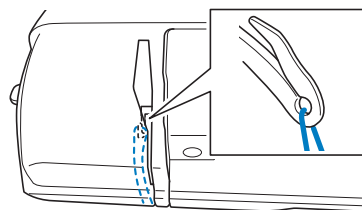

- 11** Sprovedite konac iza vodilice na nosa u igle. Konac ete najlakše sprovesti iza nosa a igle tako što ete ga pridržavati lijevom rukom i zatim ga desnom sprovesti kroz vodilicu, kako je prikazano na slidi.

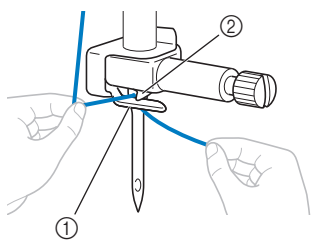

① Vodilica na nosaču igle

Uvod enje gornjeg konca



Podsjetnik

- Uvlaka gornjeg konca može se koristiti s mašinskim iglama 75/11 do 100/16.
- Uvlaka konca ne može se koristiti za uvo enje konca u dvostruku i krilatu iglu.
- Kada koristite prozirni najlonski konac ili neku drugu vrstu nestandardnog konca, ne preporučamo uporabu uvlaka a.
- Ako ne možete koristiti uvlaka konca, pogledajte dio "Ru no uvo enje konca u iglu" na strani B-22.

- 1** Povucite ulijevo kraj konca koji ste provukli kroz vodilicu, zatim ga provucite kroz urez ozna en brojem 1. Sad vodite konac sprijeda i provucite ga kroz prerez diska ozna enog brojem 7, sve do to ke ozna ene brojem 2.

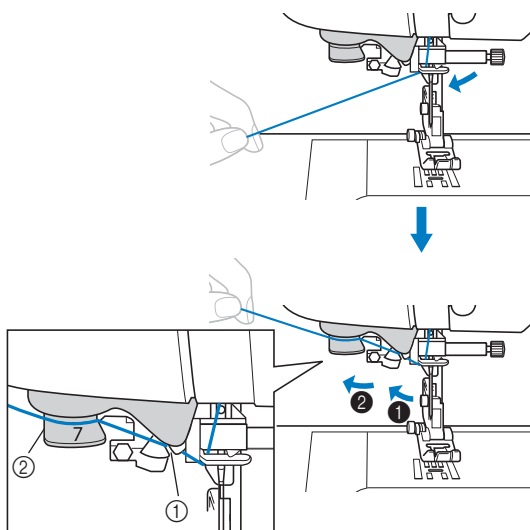

1. Urez za vodilicu
2. Disk

- 2** Odrežite konac rezom koji se nalazi s lijeve strane.

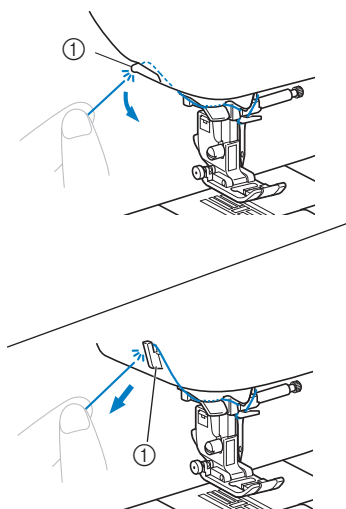

1. Reza konca



Savjeti

Ako ne možete odrezati konac, spustite stopicu da bi konac stajao na svom mjestu prije no što ga prerežete. Ako primijenite ovu metodu, presko ite korak 3.

- Kad koristite konac koji se brzo odmotava s kalema, primjerice, metalik konac, bi e ga teško uvu i u iglu ako ste odrezali konac. Zato, umjesto da koristite reza , izvucite oko 8 cm konca provla e i ga kroz disk ozna en brojem 1.

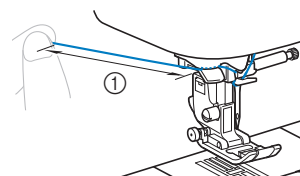

① 8 cm ili više

- 3** Spustite stopicu povla enjem poluge.

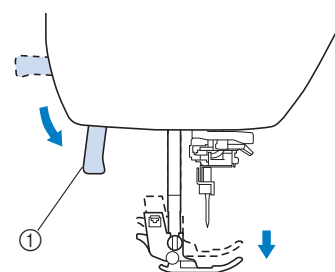

① Poluga za spuštanje i podizanje stopice

- 4 Spustite ručicu uvlaka a konca s lijeve strane stroja dok ne klikne, zatim je polako vratite u prvobitni položaj.

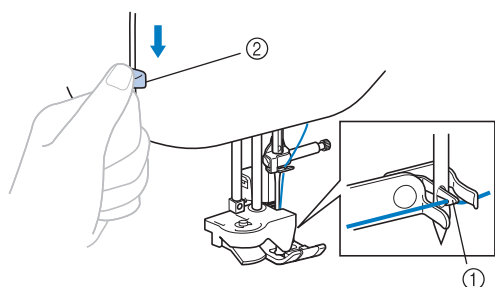

1. Kukica
 2. Poluga uvlaka a konca
- Kukica će se zarotirati i provući konac kroz ušicu igle.



Bilješka

- Ako igla nije u najvišem položaju, uvlaka konca ne može uvući konac. Okrenite zamašnjak u smjeru suprotnom od kazaljke na satu da podignete iglu. Ona je ispravno podignuta kada se oznaka na kotaču nalazi na vrhu, kako je prikazano na strani B-12.

- 5 Pažljivo povucite kraj konca koji je prošao kroz ušicu igle.

Ako se dogodi da konac ne prođe do kraja, ali postoji petljica u ušici igle, samo je pažljivo provući kroz ušicu i izvucite konac.

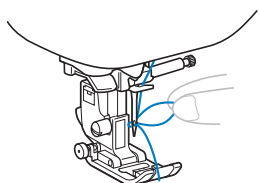

⚠ POZOR

- Kad povlačite konac, nemojte to činiti naglo i previše snažno, jer time možete iskriviti iglu.

- 6 Podignite stopicu, provucite kraj konca ispod nje, zatim izvucite oko 5 cm konca prema stražnjem dijelu stroja.

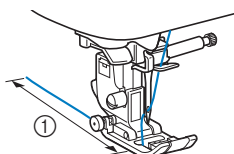

- 1 5 cm konca

Ručno uvlačenje gornjeg konca (bez korištenja uvlaka)

Kada koristite posebne vrste konca, dvostruku ili krilat iglu, tada nije moguće koristiti uvlaka, pa morate ručno uvući konac u iglu.

- 1 Sprovedite konac do vodilice na nosu igle, kao što je opisano u prethodnom dijelu.
- 2 Spustite polugu stopice.

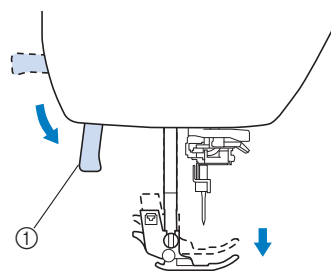

- 1 Poluga stopice

- 3 Uvucite konac u ušicu igle od sprijeda prema natrag.

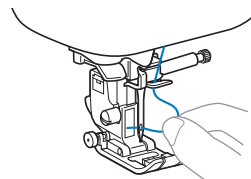

⚠ POZOR

- Veoma je važno da stroj bude isključen tijekom ručnog uvlačenja konca u iglu. Ako je ostavi te uključenom, može doći do slučajnog pokretanja igle i ozljede.

- 4 Podignite polugu stopice, sprovedite konac ispod nje i izvucite oko 5 cm konca ka zadnjem dijelu stroja.

- 5 Tipku  pritisnite da otključate sve gumbе.

Izvla enje donjeg konca

Kad radite nabiranje ili prije slobodnog prošivanja, prvo izvucite donji konac onako kako je prikazano na slikama.

- 1 Pogledajte odjeljak „Uvo enje gornjeg konca“ (strana B-19) da biste pravilno uvukli gornji konac u iglu.
- 2 Slijedite korake sa strane B-16 da biste ispravno postavili špulicu u njeno ležište.
- 3 Sprovedite konac kroz prorez. Nemojte odrezati konac.

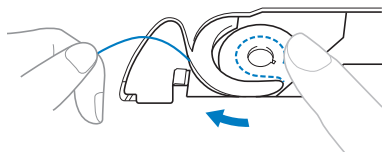

- 4 Dok pridržavate gornji konac lijevom rukom, pritisnite desnom gumb za pozicioniranje igle jednom ili dva puta da podignete i spustite iglu.

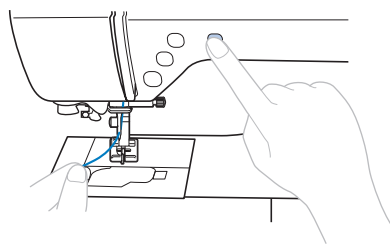

Donji konac zahvata gornji i sad se može izvući

- 5 Pažljivo povucite gornji konac prema gore da biste zajedno s njim izvukli i donji konac.

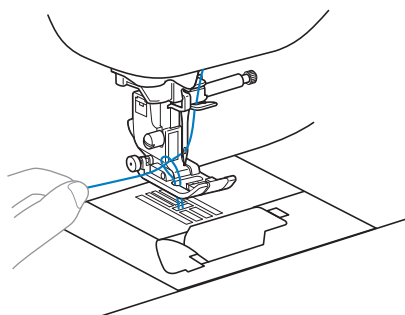

- 6 Nakon što ste izvukli donji konac, podvucite ga ispod stopice ka zadnjem dijelu stroja i izvucite oko 10 cm konca, to jest, onoliko koliko je potrebno da bi se izjednačio s duljinom gornjeg.

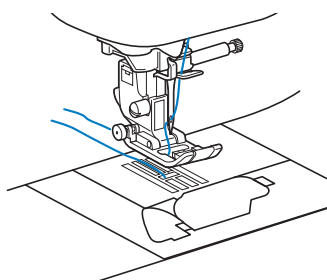

- 7 Vratite poklopac ležišta špulice. Vratite poklopac ležišta špulice na mjesto, onako kako je prikazano na slici; postavite ga i zatim ga povucite ulijevo.

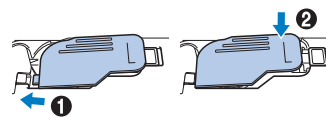

Korištenje dvostruke igle

Dvostrukom iglom možete šivati dvije linije istog boda, istim ili različitim koncima, s tim da oba moraju biti iste debljine i kvaliteta. Prije uporabe dvostruke igle, provjerite njenu ispravnost i upotrijebite vodoravni stalak za navijanje konca.

O bodovima koje možete šivati dvostrukom iglom pročitajte na strani B-42 u tablici s vrstama bodova.

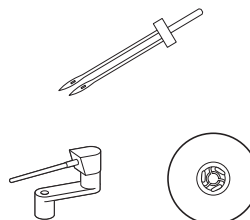

Bilješka

- Dvostruka igla tradicionalno se koristi za šivanje uspravnih gustih nabora, ali za to vam je potrebna posebna stopica. Obratite se ovlaštenom prodavcu da nabavite stopicu (njena šifra je SA 194, FO69.XF5832-001).

⚠ POZOR

- Koristite samo dvostruku iglu koju ste dobili sa strojem (šifra X59296-121). Korištenje neke druge može oštetiti uređaj.
- Nikad ne koristite tupe i iskrivljene igle. One se lako lome i mogu prouzrokovati ozljedu.
- Uvlaka konca ne može se koristiti za uvlačenje konca u dvostruku iglu.

- 1 Namontirajte dvostruku iglu. Za više detalja o postavljanju igle pogledajte odjeljak "Zamjena igle" na strani B-27.
- 2 Uvedite gornji konac u lijevu iglu. Da biste ovo pravilno učinili, slijedite korake za uvlačenje gornjeg konca iz prethodnog odjeljka.

Uvo enje gornjeg konca

- 3 Ru no uvo enje gornjeg konca u lijevu iglu.
Sprovedi te konac kroz ušicu igle od sprijeda prema natrag.

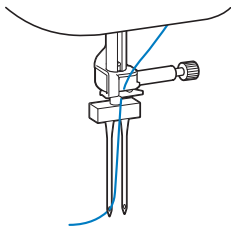

- 4 Postavi te vodoravni stalak na vreteno za navijanje špulice.

Ubad te vodoravni stalak tako da stoji pod pravim kutom u odnosu na vreteno.

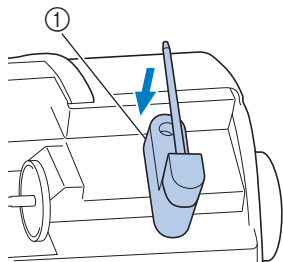

1 Vreteno za navijanje špulice

- 5 Okreni te stalak ulijevo tako da zauzme vodoravan položaj.

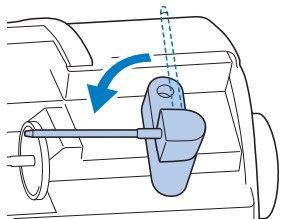

- 6 Postavi te kalem gornjeg konca za desnu iglu na vreteno za navijanje i u vrsti te ga odgovaraju im poklopcem.

Konac se treba odmotavati s prednje strane kalema.

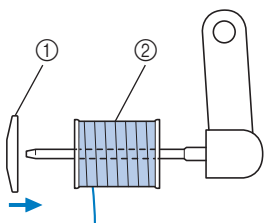

1 Poklopac kalema
2 Kalem

- 7 Uvedi te konac u desnu iglu na isti na in kako ste to u inili za lijevu.

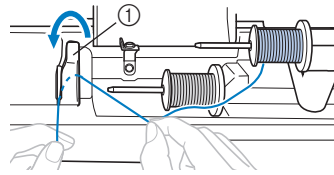

1 Poklopac vodilice konca

Ako je potrebno, podsjeti te se postupka uvo enja gornjeg konca prate i korake iz prethodnog odjeljka.

- 8 Ru no uvuci te konac kroz ušicu ne sprovede i ga kroz vodilicu na nosa u igle.

Provuci te konac kroz ušicu na igli od sprijeda prema natrag.

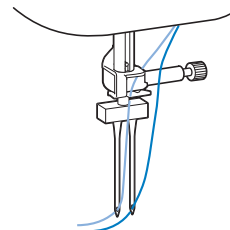

- Uvlaka konca se ne koristi za uvo enje konca u dvostruku iglu. Nemojte ga koristiti, jer ete time uzrokovati ošte enje na stroju.

- 9 Postavi te stopicu za cikcak bod (J)

- Za više detalja o zamjeni stopice pogledajte odeljak "Zamena stopice" na strani B-29.

! POZOR

- Kad koristi te dvoiglovcu, pazi te da uvijek koristi te stopicu za cikcak bod (J). Ako su bodovi nepravilni, upotrebi te stopicu za monograme (N).

- 10 Uklju ite stroj i odaberi te željeni bod.

- Za odabir boda pogledajte odjeljak "Izbor boda ili uzorka" na strani B-32
- Pogledajte tablicu na strani B-42 da izaberete odgovaraju i bod za šivanje dvostrukom iglom.

! POZOR

- Kad radite s dvostrukom iglom, veoma je važno izabrati odgovaraju i bod, jer u protivnom možete slomiti iglu i oštetiti stroj.

- 11 Gumb  treba pritisnuti da uključite režim rada s dvostrukom iglom. Pazi te da na zaslonu svjetluca ovaj znak.

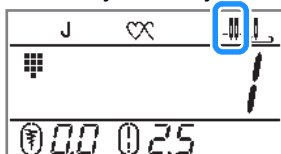

POZOR

Kad koristite dvostruku iglu, pazi te da izaberete režim rada prikazan na slici.

- 12 Zapo nite šivati.
- Za više detalja o po etku šivanja, pogledajte odjeljak "Po etak šivanja" na strani B-31.
- Dvije naporedne linije istog boda prošivaju se jednado druge.

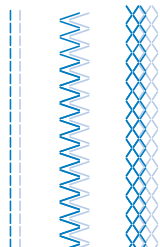

Napomena

- Kad mijenjate pravac šivanja, pritisni te taster  za pozicioniranje igle da podignete iglu (izvu ete je iz tkanine), zatim podigni te stopicu i okreni te tkaninu.

POZOR

- Nemojte nikad okrenuti tkaninu dok je igla u njoj, jer time možete prouzrokovati pucanje igle i ošte enje šiva eg stroja.

Uparivanje tkanine, igle i konca

Igla koje se mogu koristiti na ovom stroju: mašinske igle u veli inama od 65/9 do 100/16. Što je veći broj, to je igla deblja. I obratno, što je manji broj, igla je tanja.

- Konac koji može da se koristi na ovom stroju: fino e od 30 - 90
* Nemojte koristiti konac s oznakom manjom od 20. To može prouzročiti loš rad stroja. *
Što je manji broj, to je deblji konac. I obratno, što je broj veći, to je konac tanji.
- Izbor igle i konca zavisi od vrste i debljine tkanine koju šivate. Da biste bili sigurni da ste dobro iskombinirali iglu i konac, pogledajte priloženu tablicu.
 - Kombinacije igle i konca u tablici služe samo kao prijedlog. Za najbolji rezultat, najbolje je prošiti nekoliko bodova na komadu tkanine da biste vidjeli kako bod zapravo izgleda.
 - Strojne igle se troše, pa je zato jako bitno da ig redovito mijenjate. Više detalja o tom postupku, nađite u odjeljku "Zamjena igle" na stranici B-27.
- U na elu, tanje igle se koriste s finijim tkaninama, dok se deblje koriste za prošivanje težih i vrš ih tkanina.
- Izaberite bod koji odgovara tkanini, zatim podesite duljinuu boda. Kada prošivate lake tkanine, koristite manju širinu boda, dok za prošivanje težih tkanina, dužinu boda treba povećati.
Za prošivanje rastezljivih tkanina, pogledajte poglavlje "Šivanje rastezljivih tkanina" u odjeljku "Šivanje".

Vrsta tkanine/primjena		Konac		Veli ina igle	Dužina boda u mm
		Vrsta	Fino a		
Lake tkanine	Batist, žorzet, organdin, krep, šifon, til, saten i sli ne.	Poliesterski konac	60 - 90	65/9 - 75/11	1.8-2.5
		Pamu ni ili svileni	50 - 80		
Srednje teške tkanine	Flanel, meko pamu no platno, tkanine za plahte, puplin, gabarden i sli ne.	Poliesterski konac	60 - 90	75/11 - 90/14	2.0-3.0
		Pamu ni ili svileni konac	50 - 60		
Teške tkanine	Teksas platno, šatorsko platno i ostali materijali sli ne vrste e	Poliesterski ili pamu ni	30	100/16	2.5-4.0
	Velur, meke kože, teško teksas platno, baršun i sli ne tkanine.	Poliesterski	60	90/14 - 100/16	
		Pamu ni ili svileni	30 - 50		
Rastezljive tkanine	Žersej, bukle, rastezljivi pamuk za majice i sli ni materijali.	Pamu ni Poliesterski Svileni	50	Igla sa zaobljenim vrhom 75/11 - 90/14	Podesiti u skladu s vrstom tkanine
Za površinske bodove		Poliesterski Pamu ni	30	90/14 - 100/16	Podesiti u skladu s debljinom tkanine
			50 - 60	75/11 - 90/14	

POZOR

- U tablici su okvirno prikazane odgovaraju e kombinacije igle, konca i tkanine. Veoma je važno da prije početka šivanja isprobate odabranu kombinaciju igle i konca na komadu tkanine koju ete koristiti, pa kad se uvjerite da je bod ujedna en i ispravan, tek onda ga primjenite na pravoj tkanini. Ne zaboravite da pogrešna kombinacija igle i konca može prouzročiti pucanje igle.

Zamjena igle

Obavezno se pridržavajte ovih mjera opreza tijekom rukovanja iglom. Nepoštivanje ovih mjera izuzetno je opasno, primjerice, ako se igla slomi i njeni djelići se rasprsnu. Obavezno pročitajte i pažljivo slijedite upute u nastavku.

⚠ POZOR

- Koristite samo preporučene igle. Uporaba bilo koje druge može oštetiti stroj.
- Nikad ne koristite krive igle! One lako pucaju i mogu izazvati ozljedu.

Provjera igle

Šivanje krivom iglom izuzetno je opasno, jer se igla može slomiti tijekom rada.

Prije uporabe igle, postavite ravnu stranu igle na ravnu površinu i provjerite dali je udaljenost između igle i ravne površine jednolika.

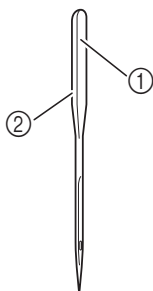

1 Ravna strana igle
2 Oznaka broja/tipa igle

⚠ POZOR

- Ako udaljenost između igle i ravne površine nije jednolika, to znači da je igla iskrivljena i ne treba je koristiti.

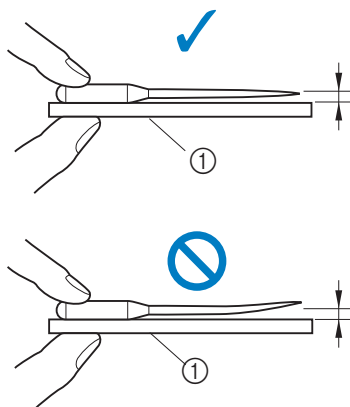

① Ravna površina



Napomena

- Iglu treba zamijeniti u sljedećim slučajevima:
 - 1 Ako se prilikom ulaska i izlaska igle iz tkanine čuje neobičan zvuk. To bi moglo značiti da je vrh igle slomljen.
 - 2 Ako bodovi preskaču. Iglu je vjerojatno iskrivljena.
 - 3 Po svršetku šivanja dijelog odjevnog predmeta.
 - 4 Nakon korištenja tri pune špulice donjeg konca.

Zamjena igle

Uzmite odgovarajuću iglu za tkaninu koju šivate (provjerite to u tablici na prethodnoj strani) i odvijte.

- 1 Pritisnite gumb za pozicioniranje igle jednom ili dva puta da podignete iglu.
- 2 Isključite šivaći stroj.

⚠ POZOR

- Prije nego što počnete zamjenu igle, obavezno se uvjerite da je stroj isključen na prekidaču (položaj OFF) da spriječite slučajno pokretanje stroja i ozljedu.

- 3 Postavite komad tkanine ili papira ispod stopice da prekrijete otvor na ubodnoj plohi.



Oprez!

Postavljanje papira ili tkanine ispod stopice u toku zamjene igle neophodno je da spriječite da vam igla upadne u stroj.

- 4 Spustite stopicu.

- 5** Držite iglu lijevom rukom, zatim pomoću odvijača okrenite zavrtnj držača igle prema sebi (u smjeru suprotnom od kretanja kazaljke na satu) da uklonite iglu.
- Zavrtnj držača igle tako ćete odvrnuti odvijačem u obliku diska, koji ste dobili u priboru.

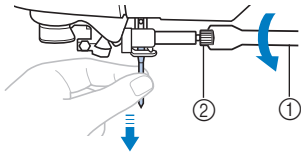

① Odvijač

② Zavrtnj nosača igle

- Ne primjenjujte silu dok odvrćete i zavrtnj držača igle, jer ga time možete trajno oštetiti.

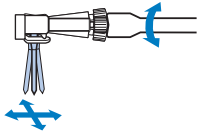

- 6** Okrenite iglu ravnom stranom ka nosaču, pa je ubacite u otvor i gurnite je do graničnika.

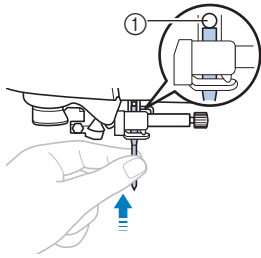

① Graničnik igle

- 7** Dok pridržavate iglu lijevom rukom, desnom zavrtnj držača igle na nosaču.

Odvijač okrenite u smjeru kretanja kazaljke na satu.

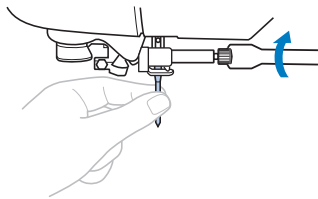

⚠ POZOR

Iglu gurnite do samog graničnika i tek onda je pritegnite. U protivnom, igla se može slomiti tijekom šivanja.

Zamjena stopice

⚠ POZOR

- Koristite stopicu koja odgovara izabranom bodu. Ukoliko koristite pogrešnu, igla može udariti u njen metalni dio i slomiti se, što opet može da uzrokovati oštećenja na stroju.
- Koristite samo stopice predviđene za ovaj model stroja. Uporaba bilo koje druge stopice može prouzrokovati ozljedu ili oštećenje stroja.

Zamjena stopice

- 1 Gumb  za pozicioniranje igle pritisnite jednom ili dva puta da podignete iglu.
- 2 Isključite šiva i stroj.

⚠ POZOR

Prije no zapo nete mijenjati stopicu, obavezno isključite stroj na prekidaču da se ne bi dogodilo da se stroj nehotice pokrene i izazove ozljedu.

- 3 Ako je potrebno, podignite polugu stopice.
- 4 Pritisnite crni gumb na poleđini nosa a da uklonite postojeću stopicu.

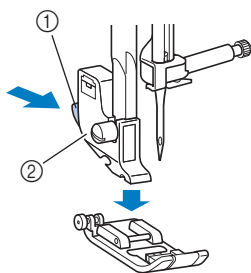

- 1 Crni gumb
- 2 Nosa stopice

- 5 Postavite izabranu stopicu ispod nosa a tako da polugica na stopici bude u liniji s nosom.

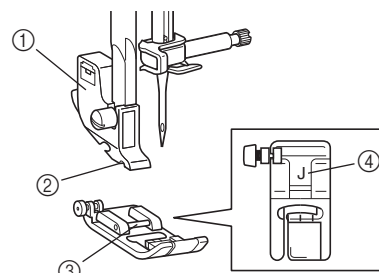

- 1 Nosa stopice
- 2 Urez
- 3 Polugica
- 4 Oznaka stopice

- 6 Lagano spustite stopicu tako da prihvat nalegne na stopicu i prihvatite je.

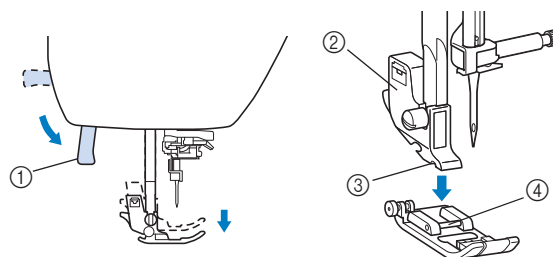

- 1 Poluga za podizanje/spuštanje stopice
 - 2 Nosa stopice
 - 3 Urez
 - 4 Polugica
- Stopica je sada na svom mjestu.

- 7 Podignite polugu stopice da se uvjerite da je ona dobro pritrješena na nosu.

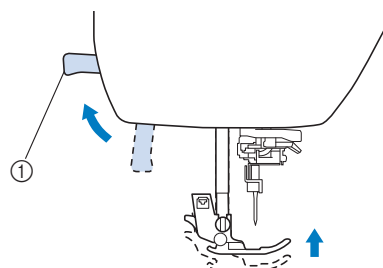

- 1 Poluga za podizanje/spuštanje stopice



Napomena

- Im odaberete neki bod, na zaslonu se treba pojaviti oznaka stopice koju trebate koristiti. Prije nego što pokrenete šiva i stroj, provjerite jeste li postavili ispravnu stopicu. Ako niste, isključite stroj na prekidaču, zamijenite stopicu, zatim ponovo uključite uređaj i odaberite željeni bod.

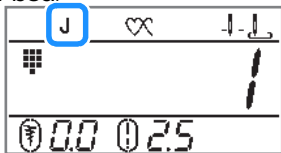

J	Stopica za cikcak bod (J)
N	Stopica za monograme (N)
G	Stopica za opšivanje (G)
A	Stopica za rupice za gumbe (A)
R	Stopica za slijepi porub (R)
M	Stopica za prišivanje gumba (M)
S	Stopica s bočnim rezom (S)

Uklanjanje i postavljanje nosa a stopice

Uklonite nosa stopice dok istite stroj ili kad trebate postaviti stopicu za koju nosa nije potreban (stopica s gornjim transporterom ili ona za prošivanje/kilting). Odvrnite vijak na nosu u stopice.

- 1 Isključite šiva i stroj.
- 2 Uklonite stopicu.
 - Za više detalja, pogledajte postupak zamjene stopice objašnjen na prethodnoj strani.
- 3 Odvrnite vijak na nosu u stopice.

Okrećite odvijač prema poleđini stroja (u smjeru suprotnom od kazaljke na satu).

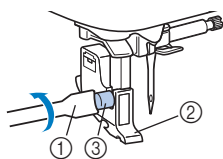

- ① Odvijač
- ② Nosa stopice
- ③ Vijak nosa a stopice

Postavljanje nosa a stopice

- 1 Isključite šiva i stroj.
- 2 Podignite polugu stopice.
- 3 Poravnajte nosa stopice onako kako je prikazano na slici.

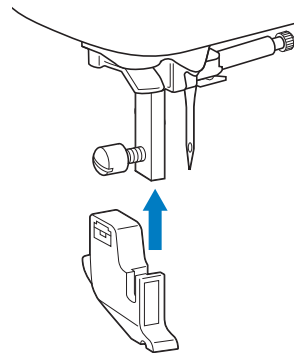

- 4 Pridržite nosa stopice desnom rukom, zatim lijevom zavrните vijak.

Vijak zavrte u smjeru kretanja kazaljke na satu.

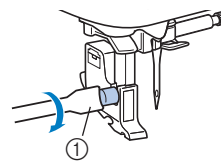

- ① Odvijač

POZOR

Provjerite jeste li dobro zavrtili vijak na nosu u stopice. Ako niste, on bi tijekom šivanja mogao spasti i poruzrokovati pucanje igle i oštećenje šivaćeg stroja.



Napomena

- Ako nosa stopice nije ispravno postavljen, ni nategnutost konca neće biti pravilna.

Šivanje

⚠ POZOR

- Dok je stroj u pogonu, obrati te pažnju na položaj igle. Drži te ruke podalje od pokretnih dijelova ure aja da se ne biste ozlijedili i nikad ne skre i te pogled sa tkanine koju šivate.
- Nikad ne vuđi te i ne povla i te tkaninu jer time možete prouzrokovati pucanje igle.
- Nikad ne koristite tupe i krive igle. One lako pucaju i mogu prozurokovati ozljedu i ošte enje na stroju.

Na ini odabira boda

Bodove možete birati na ovdje opisane na ine.

Bodovi i uzorci mogu se birati izravno (pritiškom na odgovaraju i gumb) ili numeriki (ukucavanjem odgovaraju eć broja).



■ Izravni izbor

Ovdje postoje dva na ina biranja za koje se odlu ujete pritiškom na gumb .

 Tvorni ki podešeni bodovi:

-  Broj anim gumbima dodijeljeni su naj ešće korišteni bodovi. Njih možete odabrati jednostavnim pritiškom na odgovarajuci gumb. Pojednosti potraži te u dijelu „Unaprijed podešeni bodovi“ na stranici B-46.

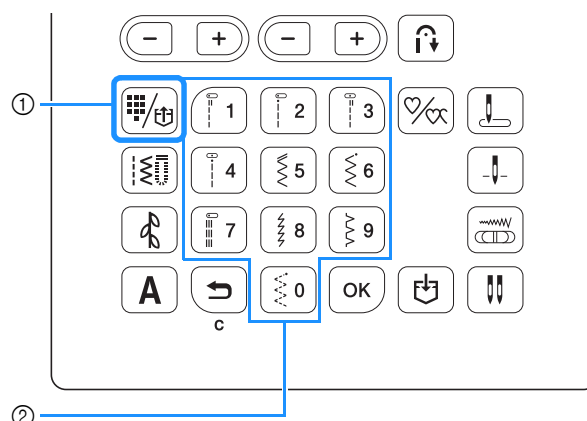

 Memorirani uzorci

-  esto korišteni uzorci i kombinacije možete lako sa uvati u memoriji ure aja i pozvati ih pritiškom na gumb. 



- ① Gumb za biranje unaprijed podešениh bodova
- ② Broj ani gumbi

■ Broj ano biranje

Kad pritišnete  gumb za odabir boda  gumb za dekorativni bod ili  gumb za odabir boda u slovnom režimu, upotrebite broj ane gumbe da izaberete željeni bod.

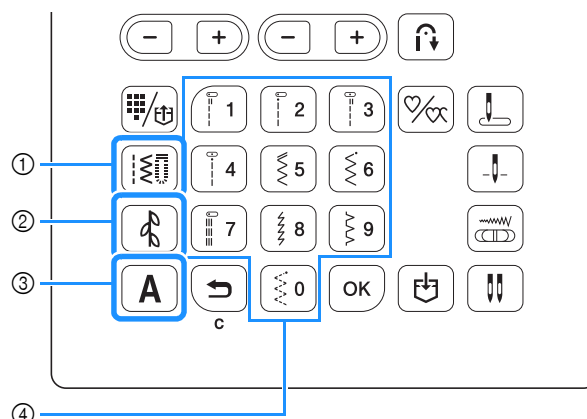

- ① Gumb za naj eš e korištene bodove
- ② Gumb za dekorativne bodove
- ③ Gumb za odabir bodova pomo u slova
- ④ Broj ani gumb

  Naj eš e korišteni bodovi

 U ovoj kategoriji postoje razne vrste bodova, uklju uju i ravne bodove, bodove za opšivanje i one za izradu rupica za gumbe.

  Dekorativni bodovi

 Postoji jedan režim rada s dekorativnim bodovima.

- **A** Slovni bodovi
Postoje četiri vrste slovnih bodova:

A1, Gotski font
A2, Font rukopisa
A3, Font sa sjenkom
A4, Japanski font

Izbor boda ili uzorka

- Kad želite odabrati neki od bodova:

1 Pritisnite

→ na zaslonu se pojavljuje ovaj simbol.

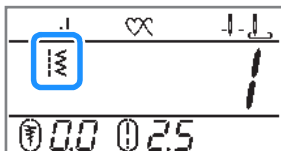

- 2 Utipkajte broj željenog boda pomoću broja gumba, zatim pritisnite gumb **OK**

- Tablicu bodova i odgovarajućih brojeva pronađite na strani B-42
 - U zavisnosti od broja boda, određeni bod možete izabrati i bez pritiskanja gumba **OK**
 - Ako tijekom unosa jednoznačnog broja pogriješite, pritisnite gumb da obrišete taj broj.
- Izabrani broj se prikazuje na LCD zaslonu

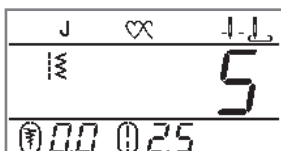

- Kad birate neki od unaprijed podešenih bodova:
Budući da su različite vrste bodova dodijeljene određenim brojevima gumbima, odabrate ih jednostavnim pritiskom na odgovarajući brojani gumb.

- 1 Ovaj simbol se pojavljuje na zaslonu.

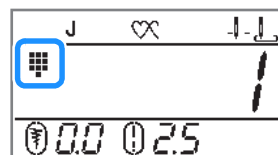

Ako na zaslonu stoji drugi znak, pritisnite



- 2 Pritisnite broj na kom je shematski prikazan bod koji želite upotrebiti.

- Kada birate slovni/dekorativni bod

Kad pritisnete ili **A** na operativnom panelu onoliko puta koliko je potrebno, utipkajte željeni broj.
 Za više detalja, pogledajte odjeljak namijenjen slovnim i dekorativnim bodovima.

Šivanje boda

- 1 Uključite stroj, zatim pritisnite gumb  da biste podigli iglu.
- 2 Izaberite željeni bod onako kako je opisano u odjeljku na strani B-32.
- 3 Ako je potrebno, podesite automatko ojačavanje šava ili kretanje unatrag, podesite širinu boda i sve ostale parametre.

Za više detalja glede podešavanja širine i duljine boda, pogledajte odjeljak na stranici B-38.

- 4 Postavite odgovarajuću stopicu.
- Za više detalja u vezi s izborom i postavljanjem stopice pogledajte odjeljak na strani B-29.



Napomena

- Kad odaberete neki bod, na zaslonu se pojavljuje simbol stopice koju trebate upotrebiti. Prije nego što pokrenete stroj, provjerite da li se na njemu nalazi ispravna stopica. Ako nije, isključite šivaći stroj, uklonite stopicu i postavite odgovarajuću.

⚠ POZOR

- U zavisnosti od boda koji koristite, uvijek odaberite odgovarajuću stopicu. Pogrešna stopica može prouzrokovati pucanje i krivljenje igle, kao i oštećenje uređaja.

- 5 Postavite tkaninu ispod stopice. Držite tkaninu i konac lijevom rukom, pa okrenite zamašnjak ili pritisnite gumb označen simbolom  (gumb za pozicioniranje igle) da biste spustili iglu u tkaninu.

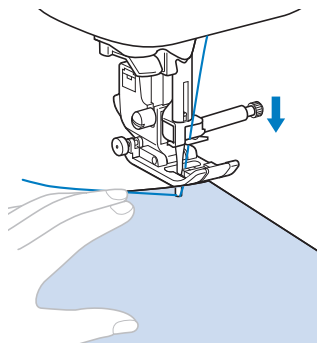

Napomena

Crni gumb s lijeve strane cikcak stopice „J“ treba pritisnuti samo ako se tkanina ne pomiče ili tijekom šivanja preko debelih šavova. Za detalje pogledajte „Šivanje teških tkanina“ u odjeljku „Šivanje“. Obično možete šivati bez pritiska na crni gumb.

- 6 Spustite stopicu.
Ne morate izvlačiti donji konac.
 - 7 Podesite brzinu šivanja na klizaju.
- Brzinu šivanja možete podesiti i tijekom rada.

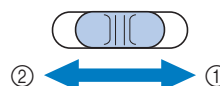

1. Brže
2. Sporije

- 8 Pritisnite Start/Stop gumb da pokrenete mašinu.
Oprezno vodite tkaninu pridrživajući je rukom.

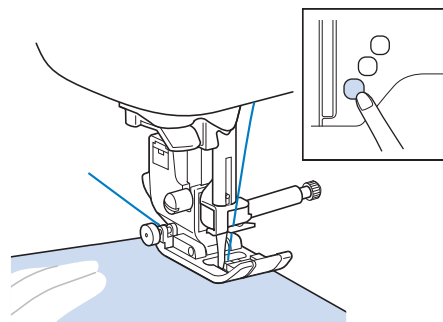

Napomena

Dok koristite pedal, ne možete pokrenuti stroj pritiskom na Start/Stop gumb.

- 9 Kad želite zaustaviti stroj, ponovo pritisnite Start/Stop gumb.

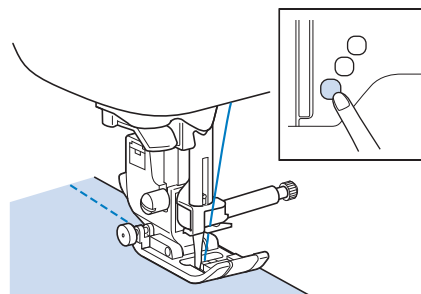

10 Odrežite oba konca.

Kad koristite reza konca.

Bilo da za rezanje konca koristite reza s lijeve strane stroja ili točini te škarama, uvijek prvo uvek pritisnite  (gumb za pozicioniranje igle) da podignete iglu, zatim podignite stopicu i tek onda izvucite tkaninu i presjelite konca.

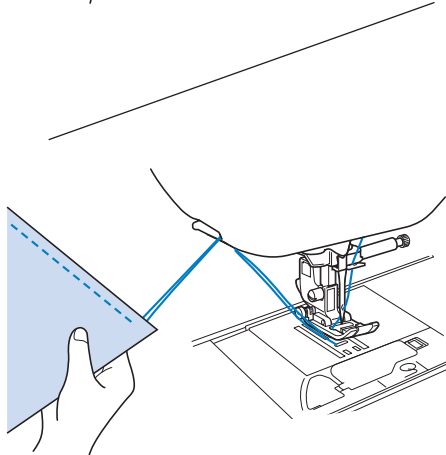
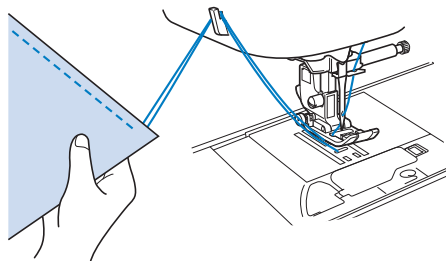

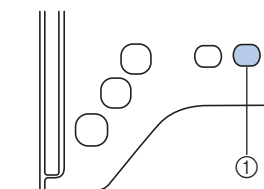

■ Kad koristite gumb rezanje konca (samo na modelima koji ga imaju)



- ① Taster za rezanje konca
- Iгла se automatski vraća u gornji položaj.

! POZOR

- * Ne pritisnite  nakon što su konci već odrezani. Ukoliko to učinite, konac se može zapetljati i prouzrokovati pucanje igle.
- Ne pritisnite  (taster za rezanje konca) kada u stroju nema tkanine ili dok je uređaj u pogonu.

Bilješka

- Kad režete najlonske konce ili one namijenjene izradi dekorativnih bodova, koristite reza na bojnjoj strani šivaćeg stroja.

11 Kad se igla prestane kretati, podignite polugu stopice i uklonite tkaninu.

Korištenje pedale.

Stroj također možete pokrenuti i zaustaviti pomoću pedale.

! POZOR

Nemojte dozvoliti da se na pedali nakupe ostaci tkanine i prašina, jer to može prouzrokovati kvar pedale ili kratak spoj.

Podsjetnik

- Dok koristite pedalu, ne možete pokrenuti i zaustaviti stroj pritiskom na Start/Stop gumb.
- Namotavanje donjeg konca možete obaviti i pomoću pedale.

1 Isključite šivaći stroj.

2 Ubačite utičnicu pedale u utičnik označen brojem 1.

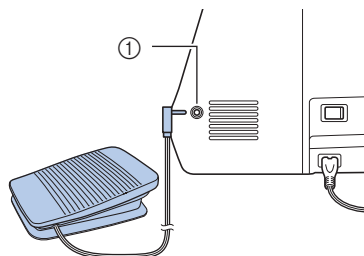

3 Uključite stroj.

4 Lagano pritisnite pedalu i počinete šivati.

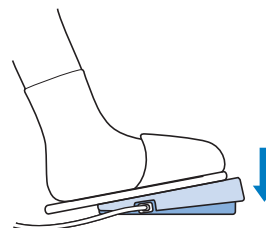



Bilješka

- Brzina šivanja pomoću pedale unaprijed je podešena i predstavlja maksimalnu brzinu rada uređaja.

5 Sklonite stopalo s pedale i uređaj će se zaustaviti.

Izrada bodova za oja anje

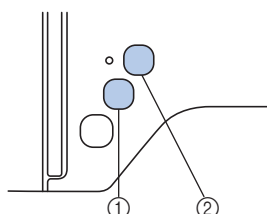

Povratni/oja avaju i bodovi naj eš e se koriste na po etku i na kraju šava. Za povratni bod, pritisnite  gumb i stroj e po eti šivati unatrag. Ovo je jedan od na ina kako možete u vrstiti šav i osigurati ga od paranja. Ovo se odnosi na šivanje ravnim bodom.

Kad pritisnete  (gumb za oja avanje šava), stroj e prošepati 3-5 oja avaju ih bodova na mjestu gdje se zaustavite.



- ① Gumb za kretanje unatrag
② Gumb za oja avanje bodova

Ako odaberete gumb za automatsko oja avanje šava, stroj e automatski prošiti sigurnosne bodove na po etku šava dok je pritisnut Start/Stop gumb.

Stisnite gumb  (za kretanje unatrag) ili  (za oja anje šava) da biste šivali povratne bodove ili automatske oja avaju e bodove na kraju šava.

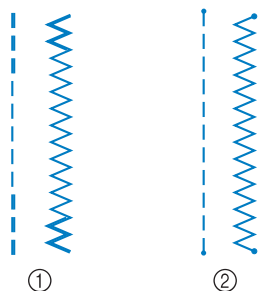



- ① Povratni bod
② Oja avaju i bod

Rezultat izvedene operacije zavisi e od izabranog boda ili uzorka.



Podsjtnik

- Kad pritisnete  (gumb za oja avanje šava) dok radi te slova/dekorativne mustre, stroj e oja ati šav tek kad završi te šivanje dijelog motiva.
- Zelena lampica s lijeve strane  gumba za oja anje boda ostaje upaljena sve dok stroj ne dovrši šivanje dijelog motiva i isklju uje se im ure aj prestane šiti (zaustavi se).

Automatsko oja avanje bodova

Kad odaberete odre eni motiv, uklju ite funkciju automatskog oja avanja boda prije po etka šivanja i stroj e automatski prošiti sigurnosne (ili povratne bodove u zavisnosti od motiva) na po etku i kraju uzorka/šava.

- Izaberite željeni uzorak.
- Pritisnite  da biste pokrenuli funkciju automatskog oja avanja boda.

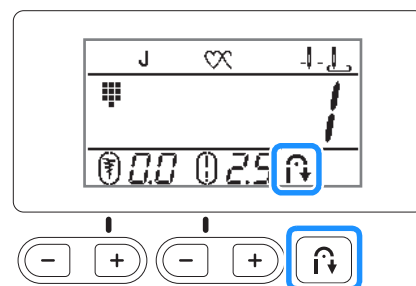

→  Na LCD zaslonu se pojavljuje ovaj simbol.



Podsjtnik

- Poneki bodovi, kao što je onaj za obradu rupica za gumb, zahtjevaju sigurnosne bodove na po etku šivanja. Ako izaberete takav ili neki drugi gusti bod (recimo za vertikalne faltice) stroj e automatski uklju iti funkciju oja avanja i simbol  e se pojaviti na zaslonu im izaberete odre eni bod.

- Postavi te tkaninu ispod stopice i po ni te šivati.

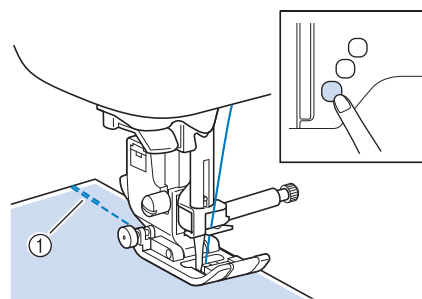

- ① Povratni ili sigurnosni/oja avaju i bodovi





Podsjtnik

- Kad odaberete jedan od ova tri boda, stroj e automatski prošiti nekoliko sigurnosnih bodova na po etku šava.



- Ako pritisnete "Start/Stop" gumb da pauzirate šivanje, pritisnite ga ponovo da nastavite. Mašina ne e ponovo šepati povratne/sigurnosne bodove.

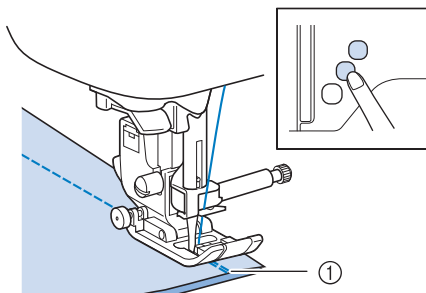

4 Pritisnite  gumb za povratni bod ili ovaj  za šivanje sigurnosnih bodova.



- 1 Povratni bodovi (ili sigurnosni/oja avaju i)
- Stroj će sašiti nekoliko povratnih ili sigurnosnih bodova i potom će se zaustaviti.



Podsjetnik

- Kad želite isključiti funkciju automatskog ojaavanja, pritisnite  tako da  nestane sa zaslona.



Izvršena operacije se razlikuje se u zavisnosti od izabranog boda/uzorka. Pogledajte tablicu za detalje o operaciji koja se izvodi kada se pritisne gumb.

	Gumb za povratni bod 	Gumb za sigurnosni bod 
Kada funkcija automatskog ojaavanja nije aktivna prilikom izbora ovih bodova: 	Stroj po inje šivati povratne bodove samo dok držite gumb za kretanje unatrag.	Stroj šiva 3-5 sigurnosnih bodova dok držite pritisnut gumb za ojaavanje šava.
Kada funkcija automatskog ojaavanja jeste aktivna prilikom izbora ovih bodova: 	Stroj šiva povratne bodove na po etku i kraju štava.	Stroj šiva povratne bodove na po etku šava i sigurnosne na kraju.
Kada funkcija automatskog ojaavanja nije aktivna prilikom izbora ovih bodova: 	Stroj po inje šivati povratne bodove samo dok držite gumb za kretanje unatrag.	Stroj šiva 3-5 sigurnosnih bodova dok držite pritisnut gumb za ojaavanje šava.

	Gumb za povratni bod 	Gumb za sigurnosni bod 
Kada funkcija automatskog ojaavanja jeste aktivna prilikom izbora ovih bodova: 	Stroj šiva sigurnosne bodove na po etku šava, a povratne na kraju.*	Stroj šiva sigurnosne bodove na po etku i na kraju šava.
Kada automatski gumb za ojaavanje nije aktivan pri izboru uobičajenih bodova osim ravnih i cikcak bodova.	Stroj šiva 3-5 sigurnosnih bodova dok držite gumb za kretanje unatrag.	Stroj šiva 3-5 sigurnosnih bodova dok držite gumb za ojaavanje bodova-
Kada automatski gumb za ojaavanje jeste aktivan pri izboru uobičajenih bodova osim ravnih i cikcak bodova.	Stroj šiva sigurnosne bodove na po etku i kraju šava.	Stroj šiva sigurnosne bodove na po etku i kraju šava.
Kada funkcija automatskog ojaavanja nije aktivna tijekom šivanja dekorativnih/slovnih bodova.	Stroj po inje šivati i potom prošiva bodove ojaavanja dok držite gumb za kretanje unatrag.	Stroj po inje šivati, zatim završava uzorak dok je pritisnut gumb za ojaavanje i šiva sigurnosne bodove na kraju šava.
Kada je funkcija automatskog ojaavanja aktivna prilikom izbora slovnih/dekorativnih uzoraka.	Stroj šiva sigurnosne bodove na po etku i to dok držite gumb za kretanje unatrag.	Stroj šiva sigurnosne bodove na po etku, zatim dovršava uzorak dok držite gumb za ojaavanje, potom šiva sigurnosne bodove i na kraju šava.

Režim prioritnog oja avanja

Kad podesite **ON** na operativnom panelu, sigurnosni bodovi će biti prošiveni na početku i kraju uzoraka koje zahtevaju ojačanje, čak i onda kada je pritisnut gumb za kretanje unatrag. Za više informacija, pogledajte odjeljak o automatskom ojačavanju šava, strana B-35.

- 1 Isključite šivaću mašinu i stroj.
- 2 Dok držite gumb  (za ojačanje boda) na operativnom panelu, uključite stroj.
- 3 Pritisnite "-" ili "+" da izaberete  / .

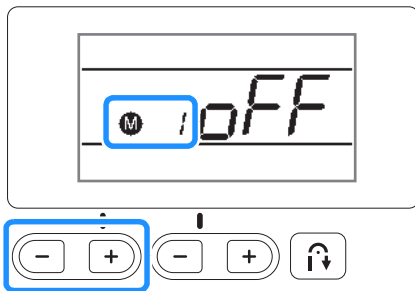

- 4 Pritisnite "-" ili "+" da podesite na **ON**

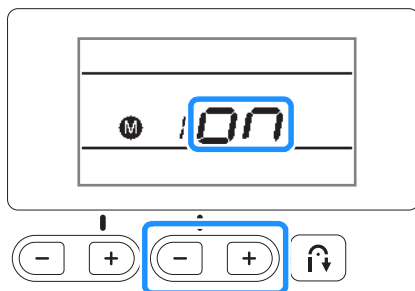

- 5 Isključite stroj, pa ga ponovo uključite.

Podešavanje boda

Ovaj šiva i stroj ima tvornici podešene vrijednosti širine i dužine boda za svaku vrstu boda. Međutim, te postavke možete promijeniti ili prilagoditi slijedeći postupak opisan u ovom odjeljku.

Podešavanje širine boda

Širina cikcak boda može se podesiti tako da on bude širi ili uži.

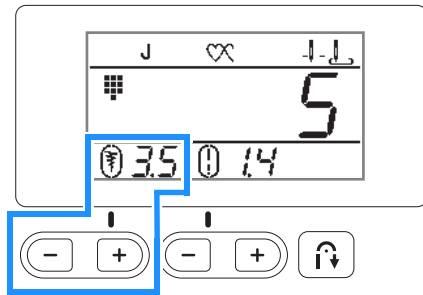

Svakim pritiskom na "-" cikcak bod postaje uži.

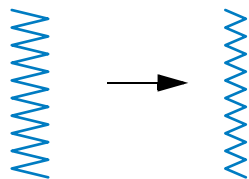

Svakim pritiskom na "+" cikcak bod postaje širi.

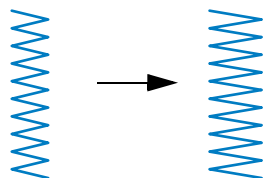

Bilješka

Ako odaberete ravan ili trostruki rastezljivi bod, promjenom širine boda, mijenja se i položaj igle. Povećanje širine pomjera iglu udesno, dok je smanjenje pomjera ulijevo.

Ako promijenite tvornici podešenu širinu, nestaje zaobljeni okvir oko simbola na zaslonu. Nakon vraćanja širine na tvornicu, okvir se vraća oko simbola.

POZOR

Nakon što podesite širinu boda, polako okrenite zamašnjak prema sebi (u smjeru kretanja kazaljke) i provjerite da li igla prolazi kroz otvor na stopici. Ako ne prolazi, udarite u metal i slomiti se.

Podešavanje duljine boda

Duljina boda može se prilagoditi tako da bude dulji ili kraći (gušći ili rastresitiji).

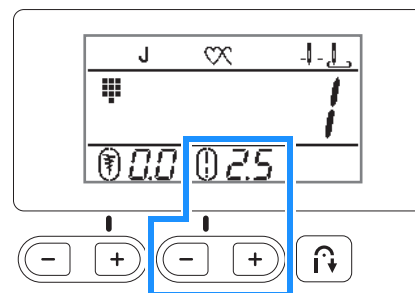

Svakim pritiskom na "-" bod se skraćuje.

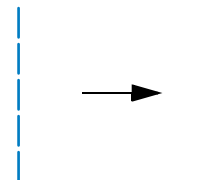

Svakim pritiskom na "+" bod se produljava.

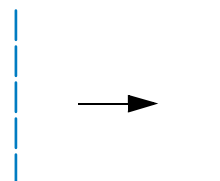

Bilješka

Ako promijenite tvornici podešenu duljinu, nestaje zaobljeni okvir oko simbola na zaslonu. Nakon vraćanja duljine na tvornicu, okvir se vraća oko simbola.

Podešavanje nategnutosti konca

U zavisnosti od tkanine koju koristite, možete poveći ili smanjiti nategnutost konca.

Ispravna nategnutost konca

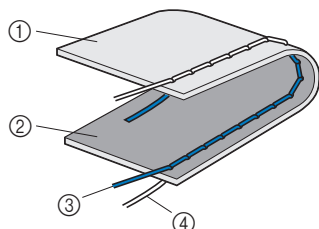

- ① Nali je tkanine
- ② Lice tkanine
- ③ Gornji konac
- ④ Donji konac

Gornji konac je prenategnut

Ako se donji konac vidi s lica tkanine, to znači da je gornji previše nategnut. Smanjite nategnutost gornjeg konca.



Bilješka

Ako donji konac nije pravilno navijen na špuljicu, to može prouzrokovati preveliku nategnutost gornjeg konca.

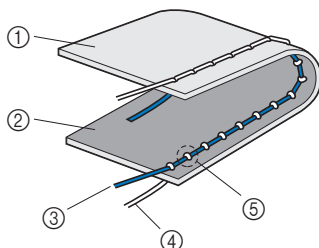

- ① Nali je tkanine
- ② Lice tkanine
- ③ Gornji konac
- ④ Donji konac
- ⑤ Donji konac se vidi s lica tkanine

Zategnutost gornjeg konca se smanjuje okretanjem regulatora u levu stranu.

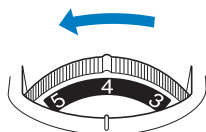

Gornji konac je previše labav

Ako je gornji konac vidljiv s nalijske tkanine, to znači da je njegova nategnutost premala. Povećajte nategnutost gornjeg konca.



Bilješka

Ako gornji konac nije pravilno uveden, to može prouzrokovati njegovu labavost. Provjerite jeste li dobro namjestili gornji konac.

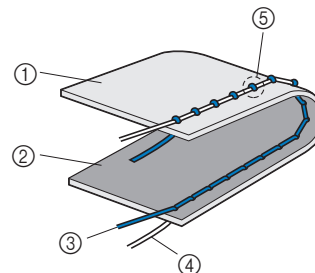

- ① Nali je tkanine
- ② Lice tkanine
- ③ Gornji konac
- ④ Donji konac
- ⑤ Gornji konac je vidljiv s nalijske tkanine

Nategnutost gornjeg konca povećava se okretanjem regulatora u desnu stranu.

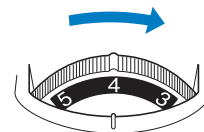

Bilješka

Nemete moći i pravilno podesiti nategnutost konca ako gornji konac nije dobro uveden ili ako špuljica nije ispravno postavljena. Provjerite obije.

Korisne funkcije

Automatsko rezanje konca (samo za modele koji imaju ugrađen rezac)

Stroj se može podesiti da automatski odreže konac na kraju šava. To se naziva „programirano rezanje konca“. Ako podesite ovu funkciju, automatski se postavlja i ojačavanje boda kretanjem unatrag.

- 1 Uključite stroj.
- 2 Odaberite željeni bod.
Za više detalja o odabiru boda pogledajte odjeljak "Ispravan odabir boda".
- 3 Pritisnite gumb označen simbolom škara.

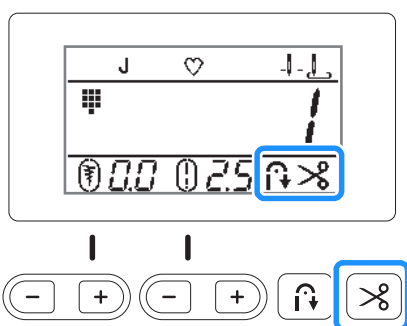

- Na zaslonu se u isto vrijeme pojavljuje simbol škara i onaj za kretanje unatrag, što znači da će stroj po svršetku šivanja proširiti nekoliko sigurnosnih bodova.

Ako želite isključiti ovu funkciju, ponovo pritisnite gumb sa znakom škara.

- 4 Postavite tkaninu na mjesto i pritisnite jednom gumb "Start/Stop".
→ Šivanje će započeti nakon što stroj proširi nekoliko sigurnosnih bodova.

- 5 Kad stignete do kraja šava, pritisnite jednom gumb za kretanje unatrag ili onaj za ojačavanje boda.

Ako ste odabrali bod za šivanje rupica ili neki drugi koji podrazumijeva ojačavanje boda na kraju šava, ovaj korak je nepotreban.

- Nakon što stroj napravi sigurnosne bodove, zaustavi se i konci će biti automatski odrezani.



- 1 Točka u kojoj je pritisnut gumb "Start/Stop"
- 2 Ovdje je pritisnut gumb za kretanje unatrag ili gumb za ojačavanje boda
- 3 Konac se reže na ovom mjestu.



Podsjetnik

Programirano rezanje konca neće biti izvedeno ako tijekom šivanja pritisnete Start/Stop gumb.

Ako isključite stroj iz struje, poništava se funkcija automatskog rezanja konca.

Podešavanje pritiska stopice

Pritisak kojim se stopica nalijegati na tkaninu podešava se pomoću za to namijenjenog brojčanika.

- 1 Spusti te polugu stopice.

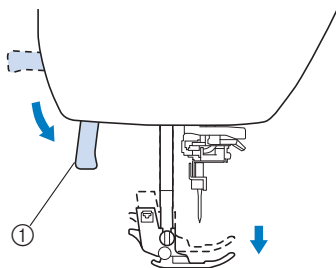

① Poluga za spuštanje/podizanje stopice

- 2 Okrenite brojčanik na pozadini stroja da podesite željeni pritisak stopice.

Pritisak stopice se može podesiti na četiri vrijednosti od 1 do 4. Što je veća znamenka, veći je i pritisak.

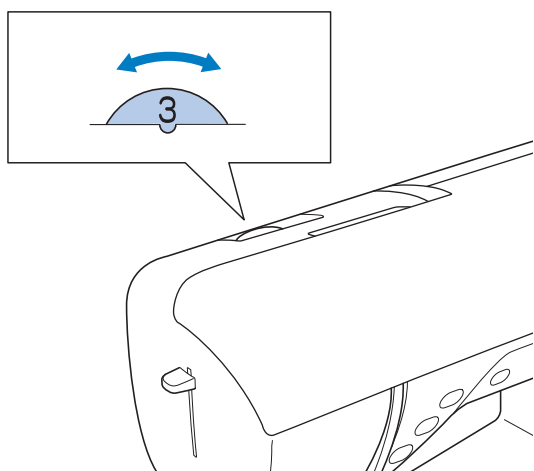

- 3 Nakon što završite sa šivanjem, vratite brojčanik na broj tri (standardni pritisak).

Tablica bodova

U ovoj tablici prikazani su razni bodovi, njihove preporučene širine i duljine, kao i stopice. Prikazano je i koje bodove možete prošivati dvostrukom iglom.

*1 Uzorci odštampani na brojanim gumbima mogu se izravno birati.

*2 Za slobodno prošivanje (kilting), koristite specijalnu stopicu "O" (nije u priloženom priboru).

*3 Ako podesite automatsko prošivanje sigurnosnih/ojačavajućih bodova, svaki bod se započet i završiti njima.







Ako podesite prioritarno ojačavanje, stroj će na kraju šava prošiti sigurnosne bodove i potom će se zaustaviti.



















Bilješka

Stopica sa gornjim transporterom služi za prošivanje ravnih i cikcak bodova. Dok je koristite, nemojte uključivati funkciju kretanja unatrag.

Bod	Broj boda	Naziv boda	Stopica	Primjena	Sirina boda		Duljina boda		Dvostruka igla	Gumb za kretanje unatrag
	01	Ravan bod (lijevo)	J	Obi no prošivanje, nabiranje, uspravno nabiranje, itd.	0.0 (0) 0.0 - 7.0 (0 - 1/4)	2.5 (3/32) 0.2 - 5.0 (1/64 - 3/16)	OK (J)	Da		
	02*1	Ravan bod (lijevo)	J*2	Obi no prošivanje, nabiranje, uspravno nabiranje, itd.	0.0 (0) 0.0 - 7.0 (0 - 1/4)	2.5 (3/32) 0.2 - 5.0 (1/64 - 3/16)	OK (J)	Da		
	03*1	Ravan bod (sredina)	J*2	Obi no prošivanje, nabiranje, vertikalno nabiranje, itd.	3.5 (1/8) 0.0 - 7.0 (0 - 1/4)	2.5 (3/32) 0.2 - 5.0 (1/64 - 3/16)	OK (J)	Da		
	04*1	Ravan bod (sredina)	J*2	Obi no prošivanje, nabiranje, uspravno nabiranje, itd.	3.5 (1/8) 0.0 - 7.0 (0 - 1/4)	2.5 (3/32) 0.2 - 5.0 (1/64 - 3/16)	OK (J)	Da		
	05*1	Trostruki rastezljivi bod	J*2	Opšte prošivanje ojačavajućih i dekorativnih bodova	0.0 (0) 0.0 - 7.0 (0 - 1/4)	2.5 (3/32) 0.4 - 5.0 (1/64 - 3/16)	OK (J)	Ojačavanje		
	06*1	Prepleteni rastezljivi bod	J*2	Vez i dekorativno šivanje	1.0 (1/16) 0.0 - 7.0 (0 - 1/4)	2.5 (3/32) 0.4 - 5.0 (1/64 - 3/16)	OK (J)	Ojačavanje		
	07	Bod za fircanje	J*2	Fircanje	0.0 (0) 0.0 - 7.0 (0 - 1/4)		NE	Ojačavanje		
	08*1	Cikcak bod	J*2	Za opšivanje, krpjenje	3.5 (1/8) 0.0 - 7.0 (0 - 1/4)	1.4 (1/16) 0.0 - 5.0 (0 - 3/16)	OK (J)	Da		
	09*1	Cikcak bod	J*2	Za opšivanje, krpjenje	3.5 (1/8) 0.0 - 7.0 (0 - 1/4)	1.4 (1/16) 0.0 - 5.0 (0 - 3/16)	OK (J)	Da		
	10	Cikcak bod (lijevo)	J*2	Igla je u desnom položaju, i radi cikcak ulijevo.	3.5 (1/8) 2.5 - 5.0 (3/32 - 3/16)	1.4 (1/16) 0.3 - 5.0 (1/64 - 3/16)	OK (J)	Da		
	11	Elastični cikcak bod (u 2 koraka)	J*2	Opšivanje srednje teških i rastezljivih tkanina	5.0 (3/16) 0.0 - 7.0 (0 - 1/4)	1.0 (1/16) 0.2 - 5.0 (1/64 - 3/16)	OK (J)	Da		*3
	12*1	Elastični cikcak bod (u 3 koraka)	J*2	Opšivanje srednje teških, teških i rastezljivih tkanina traka i gumica.	5.0 (3/16) 0.0 - 7.0 (0 - 1/4)	1.0 (1/16) 0.2 - 5.0 (1/64 - 3/16)	OK (J)	Da		*3
	13*1	Bod za opšivanje rubova		Opšivanje lakih i srednje teških tkanina	3.5 (1/8) 2.5 - 5.0 (3/32 - 3/16)	2.0 (1/16) 0.4 - 5.0 (1/64 - 3/16)	NE	Ojačavanje		
	14	Bod za opšivanje rubova	G	Opšivanje teških tkanina	5.0 (3/16) 2.5 - 5.0 (3/32 - 3/16)	2.5 (3/32) 0.4 - 5.0 (1/64 - 3/16)	NE	Ojačavanje		













Bod		Naziv boda	Stopica	Primjena	Širina boda [mm (inch)]		Duljina boda [mm (inch)]		Dvostruka igla	Gumb za kretanje unatrag
					Auto. Ru no	Auto. Ru no	Auto. Ru no	Auto. Ru no		
	15	Bod za opšivanje rubova	G	Opšivanje i ojačavanje teških tkanina, tkanina s rubovima koji se lako osipaju, dekorativni bodovi	5.0 (3/16) 3.5 - 5.0 (1/8 - 3/16)	2.5 (3/32) 0.4 - 5.0 (1/64 - 3/16)	NE	Oja avanje		
	16	Bod za opšivanje rubova	J*2	Opšivanje rastezljivih tkanina	5.0 (3/16) 0.0 - 7.0 (0 - 1/4)	2.5 (3/32) 0.4 - 5.0 (1/64 - 3/16)	OK (J)	Oja avanje		
	17	Bod za opšivanje rubova	J*2	Ojačavanje i opšivanje srednje teških i teških tkanina, dekorativni bodovi	5.0 (3/16) 0.0 - 7.0 (0 - 1/4)	2.5 (3/32) 0.4 - 5.0 (1/64 - 3/16)	OK (J)	Oja avanje		
	18	Bod za opšivanje rubova	J*2	Ojačavanje i opšivanje rastezljivih tkanina, dekorativni bodovi	4.0 (3/16) 0.0 - 7.0 (0 - 1/4)	4.0 (3/16) 0.4 - 5.0 (1/64 - 3/16)	OK (J)	Oja avanje		
	19	Bod za opšivanje rubova	J*2	Rastezljive, pletene tkanine	3/16) 0.0 - 7.0 (0 - 1/4)	4.0 (3/16) 0.4 - 5.0 (1/64 - 3/16)	NE	Oja avanje		
	20	Sa rezanjem rubova	S	Ravan bod s istovremenim rezanjem tkanine	0.0 (0) 0.0 - 2.5 (0 - 3/32)	2.5 (3/32) 0.2 - 5.0 (1/64 - 3/16)	NE	Oja avanje		
	21	Sa rezanjem rubova	S	Cikcak bod sa rezanjem tkanine	3.5 (1/8) 3.5 - 5.0 (1/8 - 3/16)	1.4 (1/16) 0.0 - 5.0 (0 - 3/16)	NE	Oja avanje		
	22	Sa rezanjem rubova	S	Bod za opšivanje sa rezanjem tkanine	3.5 (1/8) 3.5 - 5.0 (1/8 - 3/16)	2.0 (1/16) 0.4 - 5.0 (1/64 - 3/16)	NE	Oja avanje		
	23	Sa rezanjem rubova	S	Bod za opšivanje sa rezanjem tkanine	5.0 (3/16) 3.5 - 5.0 (1/8 - 3/16)	2.5 (3/32) 0.4 - 5.0 (1/64 - 3/16)	NE	Oja avanje		
	24	Sa rezanjem rubova	S	Bod za opšivanje sa rezanjem tkanine	5.0 (3/16) 3.5 - 5.0 (1/8 - 3/16)	2.5 (3/32) 0.4 - 5.0 (1/64 - 3/16)	NE	Oja avanje		
	25	Bod za spajanje komada (desni)	J*2	Pačvork sa 6.5 mm dodatka za šav s desne strane	5.5 (7/32) 0.0 - 7.0 (0 - 1/4)	2.0 (1/16) 0.2 - 5.0 (1/64 - 3/16)	NE	Da *3		
	26	Bod za spajanje komada (srednji)	J*2	Pa vork	—	2.0 (1/16) 0.2 - 5.0 (1/64 - 3/16)	NE	Da *3		
	27	Bod za kilting/ prošivanje koji izgleda kao ru ni rad	J*2	Kilting bod napravljen da izgleda kao ru ni ukoliko se kao gornji konac koristi transparentni najlonski konac, a za donji, konac u boji kiltinga. Prošivati s jakom nategnutoš u konca tako da donji konac bude vidljiv s lica tkanine. Koristite igle od 90/14 do 100/16	0.0 (0) 0.0 - 7.0 (0 - 1/4)	2.5 (3/32) 0.4 - 5.0 (1/64 - 3/16)	NE	Oja avanje		
	28	Bod za prišivanje aplikacija na kilting	J	Cikcak bod za kilting i prišivanje aplikacija na komade koji se spajaju	3.5 (1/8) 0.0 - 7.0 (0 - 1/4)	1.4 (1/16) 0.0 - 5.0 (0 - 3/16)	NE	Da *3		
	29	Bod za prišivanje aplikacija na kilting	J	Kilting bod za nevidljive pozadinske aplikacije	1.5 (1/16) 0.0 - 3.5 (0 - 1/8)	1.8 (1/16) 0.4 - 5.0 (1/64 - 3/16)	NE	Oja avanje		
	30	Stipling (vijugavi) bod za kilting	J*2	Ukrasni, vijugavi bod za prošivanje kiltinga	7.0 (1/4) 0.0 - 7.0 (0 - 1/4)	1.6 (1/16) 0.4 - 5.0 (1/64 - 3/16)	NE	Oja avanje		
	31	Bod za slijepi porub	R	Porublivanje tkanih i pletenih tkanina	00 -3<- ->3	2.0 (1/16) 0.4 - 5.0 (1/64 - 3/16)	NE	Oja avanje		
	32	Rastezljivi bod za slijepi porub	J	Porublivanje rastezljivih tkanina	0 -3<- ->3	2.0 (1/16) 0.4 - 5.0 (1/64 - 3/16)	NO	Oja avanje		
	33	Bod za deke	J	Dekorativni bod za porublivanje deka i pokriva a.	3.5 (1/8) 0.0 - 7.0 (0 - 1/4)	2.5 (3/32) 0.4 - 5.0 (1/64 - 3/16)	OK (J)	Oja avanje		

Bod		Naziv boda	Stopica	Primjena	Sirina boda	Duljina boda	Dvostruka igla	Gumb za kretanje unatrag
					u mm i in ima	u mm i in ima		
	Broj boda				Automatski Ru no	Automatski Ru no		
	34	Valoviti bod za obradu rubova	J	Dekorativna obrada rubova na bluzicama	4.0 (3/16) 0.0 - 7.0 (0 - 1/4)	2.5 (3/32) 0.2 - 5.0 (1/64 - 3/16)	OK (J)	Oja avanje
	35	Satenski školjkasti bod	N	Ukrasavanje okovratnika i rubova rup i a	(3/16) 0.0 - 7.0 (0 - 1/4)	0.5 (1/32) 0.1 - 5.0 (1/64 - 3/16)	OK (J)	Oja avanje
	36	Bod za spajanje pa vorka	J*2	Pa vork i dekorativni bodovi	4.0 (3/16) 0.0 - 7.0 (0 - 1/4)	1.2 (1/16) 0.2 - 5.0 (1/64 - 3/16)	OK (J)	Oja avanje
	37	Dvostruki pa vork opšivni bod	J	Dekorativno opšivanje, pa vork	5.0 (3/16) 0.0 - 7.0 (0 - 1/4)	2.5 (3/32) 0.4 - 5.0 (1/64 - 3/16)	OK (J)	Oja avanje
	38	Dekorativni cikcak bod	J*2	Dekorativno opšivanje, prišivanje ukrasnih traka i vrpdi	5.0 (3/16) 0.0 - 7.0 (0 - 1/4)	1.2 (1/16) 0.2 - 5.0 (1/64 - 3/16)	OK (J)	Oja avanje
	39	Dvostruki dekorativni cikcak bod	J*2	Dekorativno opšivanje i prošivanje	5.0 (3/16) 0.0 - 7.0 (0 - 1/4)	1.6 (1/16) 0.4 - 5.0 (1/64 - 3/16)	OK (J)	Oja avanje
	40	Dekorativni bod u obliku pera	J*2	Fagotiranje, dekorativno šivanje	5.0 (3/16) 0.0 - 7.0 (0 - 1/4)	2.5 (3/32) 0.4 - 5.0 (1/64 - 3/16)	OK (J)	Oja avanje
	41	Unakrsni fagot bod	J*2	Fagotiranje, dekorativno šivanje	5.0 (3/16) 0.0 - 7.0 (0 - 1/4)	2.5 (3/32) 0.4 - 5.0 (1/64 - 3/16)	OK (J)	Oja avanje
	42	Bod za pri vršivanje traka	J*2	Prošivanje traka na rastezljivim tkaninama	4.0 (3/16) 0.0 - 7.0 (0 - 1/4)	1.0 (1/16) 0.2 - 5.0 (1/64 - 3/16)	OK (J)	Oja avanje
	43	Bod ljestvice	J*2	Dekorativno prošivanje	4.0 (3/16) 0.0 - 7.0 (0 - 1/4)	3.0 (1/8) 0.4 - 5.0 (1/64 - 3/16)	NE	Oja avanje
	44	Dekorativni cikcak bod	J*2	Dekorativno prošivanje	4.0 (3/16) 0.0 - 7.0 (0 - 1/4)	2.5 (3/32) 0.4 - 5.0 (1/64 - 3/16)	OK (J)	Oja avanje
	45	Dekorativni bod	J*2	Dekorativno prošivanje	5 (7/32) 0.0 - 7.0 (0 - 1/4)	1.6 (1/16) 0.4 - 5.0 (1/64 - 3/16)	OK (J)	Oja avanje
	46	Valoviti dekorativni bod	N*2	Dekorativno prošivanje, pri vršivanje gumica	5.0 (3/16) 0.0 - 7.0 (0 - 1/4)	1.0 (1/16) 0.2 - 5.0 (1/64 - 3/16)	OK (J)	Oja avanje
	47	Dekorativni cikcak za porublivanje	N*2	Dekorativno porublivanje, šivanje slica	6.0 (15/64) 0.0 - 7.0 (0 - 1/4)	3.0 (1/8) 0.4 - 5.0 (1/64 - 3/16)	OK (J)	Oja avanje
	48	Bod za porublivanje	N*2	Dekorativni porubi i prošivanje ipke slica	3.5 (1/8) 0.0 - 7.0 (0 - 1/4)	2.5 (3/32) 0.4 - 5.0 (1/64 - 3/16)	NE	Oja avanje
	49	Bod za porublivanje	N*2	Dekorativno porublivanje	3.0 (1/8) 0.0 - 7.0 (0 - 1/4)	3.5 (1/8) 0.4 - 5.0 (1/64 - 3/16)	NE	Oja avanje
	50	Bod za porublivanje	N*2	Dekorativno porublivanje	6.0 (15/64) 0.0 - 7.0 (0 - 1/4)	3.0 (1/8) 0.4 - 5.0 (1/64 - 3/16)	NE	Oja avanje
	51	Bod za porublivanje	N*2	Dekorativno porublivanje	5.0 (3/16) 0.0 - 7.0 (0 - 1/4)	3.5 (1/8) 0.4 - 5.0 (1/64 - 3/16)	NE	Oja avanje
	52	Bod za porublivanje	N*2	Dekorativno porublivanje	5.0 (3/16) 0.0 - 7.0 (0 - 1/4)	4.0 (3/16) 0.4 - 5.0 (1/64 - 3/16)	OK (J)	Oja avanje
	53	Bod za porublivanje	N*2	Dekorativno porublivanje	6.0 (15/64) 0.0 - 7.0 (0 - 1/4)	1.6 (1/16) 0.4 - 5.0 (1/64 - 3/16)	OK (J)	Oja avanje
	54	Bod za porublivanje	N*2	Dekorativno porublivanje	6.0 (15/64) 0.0 - 7.0 (0 - 1/4)	3.0 (1/8) 0.4 - 5.0 (1/64 - 3/16)	NE	Oja avanje

Bod		Naziv boda	Stopica	Primjena	Širina boda [mm (inch)]	Duljina boda [mm (inch)]	Dvostruka igla	Gumb za kretanje unatrag
	Broj boda				Auto. Manual	Auto. Manual		
	55	Bod za porublji vanje	N*2	Dekoratивно porublji vanje	4.0 (3/16) 0.0 - 7.0 (0 - 1/4)	2.5 (3/32) 0.4 - 5.0 (1/64 - 3/16)	NE	Oja avanje
	56	Bod za porublji vanje	N*2	Dekoratивно porublji vanje	5.0 (3/16) 0.0 - 7.0 (0 - 1/4)	2.0 (1/16) 0.4 - 5.0 (1/64 - 3/16)	OK (J)	Oja avanje
	57	Bod za porublji vanje	N*2	Dekoratивно porublji vanje	6.0 (15/64) 0.0 - 7.0 (0 - 1/4)	2.0 (1/16) 0.4 - 5.0 (1/64 - 3/16)	OK (J)	Oja avanje
	58	Zaobljeni uski bod za rupice za gumbe		Rupice na lakim i srednje teškim tkaninama	5.0 (3/16) 3.0 - 5.0 (1/8 - 3/16)	0.4 (1/64) 0.2 - 1.0 (1/64 - 1/16)	NE	Automatsko oja avanje
	59	etvrtašti uski bod za rupice		Rupice na lakim i srednje teškim tkaninama	5.0 (3/16) 3.0 - 5.0 (1/8 - 3/16)	0.4 (1/64) 0.2 - 1.0 (1/64 - 1/16)	NE	Automatsko oja avanje
	60	Rastegljivi bod za rupice za gumbe		Rupice na rastezljivim i pletenim tkaninama	6.0 (15/64) 3.0 - 6.0 (1/8 - 15/64)	1.0 (1/16) 0.5 - 2.0 (1/32 - 1/16)	NE	Automatsko oja avanje
	61	Ukrasni bod za rupice za gumbe		Rupice na rastezljivim tkaninama	6.0 (15/64) 3.0 - 6.0 (1/8 - 15/64)	1.5 (1/16) 1.0 - 3.0 (1/16 - 1/8)	NE	Automatsko oja avanje
	62	Bod za izradu paspulirane rupice		Prvi korak u izradi paspulirane rupice	5.0 (3/16) 0.0 - 6.0 (0 - 15/64)	2.0 (1/16) 0.2 - 4.0 (1/64 - 3/16)	NE	Automatsko oja avanje
	63	Bod za rupicu u obliku ključanice	A	Rupice na teškim tkaninama, za krupne, pljosnate gumbe	7.0 (1/4) 3.0 - 7.0 (1/8 - 1/4)	0.5 (1/32) 0.3 - 1.0 (1/64 - 1/16)	NE	Automatsko oja avanje
	64	Bod za rupicu u obliku ključanice	A	Rupice na teškim tkaninama gdje je potrebno dodatno oja vanje	7.0 (1/4) 3.0 - 7.0 (1/8 - 1/4)	0.5 (1/32) 0.3 - 1.0 (1/64 - 1/16)	NE	Automatsko oja avanje
	65	Bod za krpljenje	A	Krpljenje na srednje teškim tkaninama	7.0 (1/4) 2.5 - 7.0 (3/32 - 1/4)	2.0 (1/16) 0.4 - 2.5 (1/64 - 3/32)	NE	Automatsko oja avanje
	66	Bod za krpljenje	A	Krpljenje na teškim tkaninama	7.0 (1/4) 2.5 - 7.0 (3/32 - 1/4)	2.0 (1/16) 0.4 - 2.5 (1/64 - 3/32)	NE	Automatsko oja avanje
	67	Bod za oja vanje	A	Oja vanje kutova džepova i drugih otvora	2.0 (1/16) 1.0 - 3.0 (1/16 - 1/8)	0.4 (1/64) 0.3 - 1.0 (1/64 - 1/16)	NE	Automatsko oja avanje
	68	Bod za prišivanje gumba	M	Prišivanje gumba	3.5 (1/8) 2.5 - 4.5 (3/32 - 3/16)	—	NE	Oja avanje
	69	Bod om ica	N	Za obradu raznih otvora, rupica na pojasu i sli no.	7.0 (1/4) 7.0 6.0 5.0 (1/4 15/64 3/16)	7.0 (1/4) 7.0 6.0 5.0 (1/4 15/64 3/16)	NE	Automatsko oja avanje

■ Unaprijed podešeni bodovi

Naj eš e korišteni bodovi tvorni ki su podešeni i ozna eni brojevima u tablici. Aktiviraju se jednostavnim pritiskom na odre eni broj ani gumb.

 Unaprijed podešeni bod	Naziv boda	 Broj boda
 1	Ravan bod (lijevo)	01
 2	Ravan bod (lijevo)	02
 3	Ravan bod (srednji)	03
 4	Ravan bod (srednji)	04
 5	Cikcak bod	08
 6	Cikcak bod	09
 7	Trostruki cikcak bod	05
 8	Rastezljivi bod	06
 9	Bod za opšivanje	13
 0	Elasti ni cikcak bod u tri stupnja	12

Šivanje

Ovaj odjeljak opisuje uporabu različitih korisnih bodova i druge funkcije šivaćeg stroja. Ovdje ćete pronaći detalje o osnovama šivanja, kao i o mogućnostima šivanja posebnih dijelova, kao što su okovratnici, manžete i rupice za gumbe.

Poglavlje 1: ŠIVANJE ATRAKTIVNIH ZAVRŠETAKA..... S-2

Poglavlje 2: KORISNI BODOVIS-6

POZOR

Prije nego što zamijenite stopicu, obavezno provjerite je li šivaći stroj isključen! Pritisnite start/stop gumb i tek onda postavite odgovarajuću stopicu, u protivnom, može doći do ozljede!

Poglavlje 1 ŠIVANJE ATRAKTIVNIH ZAVRŠETAKA

Savjeti u šivenju

Probno šivanje

Budući da stroj postavljate s koncem i iglom koji odgovaraju vrsti tkanine koju šivate, stroj će automatski prilagoditi širinu i duljinu odabranog boda.

Uz to morate sašiti nekoliko testnih bodova kako biste bili sigurni da imate željeni rezultat. Pokrenite mašinu, a zatim lagano sašite nekoliko ravnih šavova, promijenite smjer šivanja i pokušajte napraviti polukrug. Važno je da probno šivanje izvodite na identičnoj tkanini od koje ćete šivati odjeću.

Konac i igla također bi trebali biti isti. Provjerite napetost navoja, prilagodite sve parametre, a zatim pogledajte rezultat. Ako to odstupa od vaših očekivanja, još jednom provjerite jeste li sve pravilno postavili.

Promjena smjera šivanja

- 1 Kad stignete do kuta tkanine, zaustavite stroj. Ostavite iglu u tkanini (donjem položaju). Ako igla ostane u gornjem položaju poslije zaustavljanja stroja, pritisnite  (gumb za pozicioniranje igle) i spustite je.
- 2 Podignite polugu stopice i okrenite tkaninu. Budući da je igla u tkanini, upotrebite je kao točku okretanja.

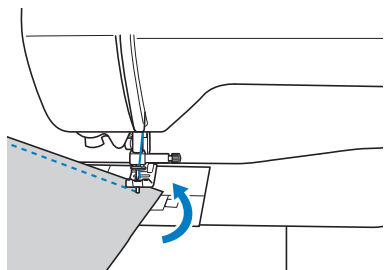

- 3 Spustite stopicu i nastavite šivati.

Polukružno šivanje

Šivajte polako i lagano promijenite smjer šivanja okrenući tkaninu da napravite zaokret.

Više informacija za postizanje ravnomjernog dodatka za šav pronađite na stranici S-3.

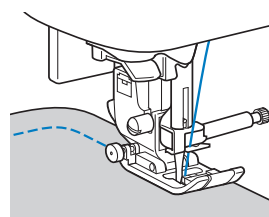

Kada pravite zaokret cikcak bodom, odaberite manju gustinu boda radi postizanja boljeg rezultata.

Šivanje valjkastih komada

Uklanjanjem rukavnika, lako ćete prošepati dijelove odjeće valjkastog oblika, kao što su rukavi, nogavice, manžete i sl. no.

- 1 Izvucite rukavnik povlačenjem ulijevo.

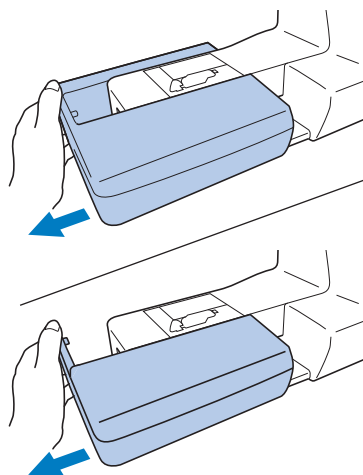

- 2 Navucite rukav ili nogavicu na rukavni dio, pa ga prošepajte.

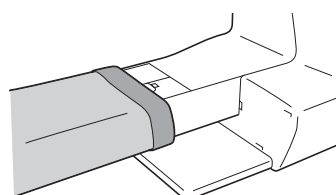

- 3 Kad završite šivanje, vratite rukavnik u prvobitni položaj.

Postizanje ravnomjernog dodatka za šav

Da biste postigli ravnomeran dodatak za šav, važno je da se on nalazi s desne strane stopice i da je rub tkanine u istoj ravni s desnom ivicom stopice. Za poravnanje se možete poslužiti i oznakom na ubodnoj plohi.

■ Poravnanje tkanine sa stopicom

Šepajte držeći desnu ivicu stopice na fiksnoj razdaljini od ruba tkanine.

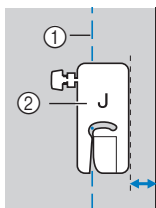

1. Sav
2. Stopica

■ Poravnanje tkanine pomoću stopice s vodilicom (nije priložena uz sve modele)

Podesite vodilicu na određenu razdaljinu, pa šepajte u skladu s njom.

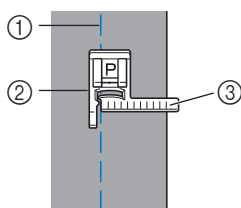

1. Sav
2. Stopica sa vodilicom
3. Oznake

■ Poravnanje tkanine pomoću oznake na ubodnoj plohi

Oznake na ubodnoj plohi pokazuju razdaljinu između igle i šava prošepanog ravnim bodom (igla u lijevoj poziciji). Šepajte pazeći da je rub tkanine poravnat sa oznakom na ubodnoj plohi. Razmak između oznaka na gornjoj skali iznosi 3 mm, dok razmak između oznaka u mreži iznosi 5 mm.

Za šav prošepan iglom u lijevom položaju (širina boda: 0.0 mm)

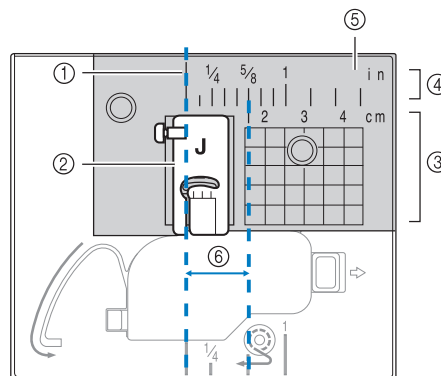

1. Sav
2. Stopica
3. Centimetri
4. Inči
5. Ubodna ploha
6. 1,6 cm

Šivanje razli itih tkanina

Šivanje debelih tkanina

■ Ako tkanina ne stoji dobro pod stopicom

Poluga stopice može stajati u dva različita položaja. Ako je tkanina predebeli i ne može stati ispod stopice, podigni je u viši položaj i onda namjesti te tkaninu ispod nje.

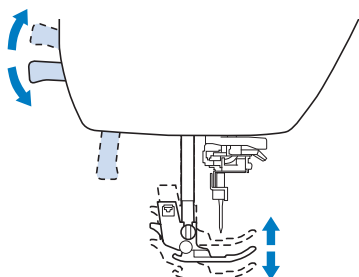

■ Ako tkanina ne klizi ispod stopice

Kada šivate debelu tkaninu kao što je traper ili šatorsko platno, tkanina se ne može pokrenuti preko zubaca transportera ako stopica ne naliježe na tkaninu onako kako je prikazano na slici.

U tom slučaju, pritisnite crni gumbi s lijeve strane stopice za cikcak (J), tako da stopica cijelo vrijeme bude u vodoravnom položaju, time ćete postići nesmetano kretanje tkanine. Ako je i pored toga odstupanje preveliko, podmetnite karton ili tkaninu iste debljine ispod dijela stopice koji „visi“ i nastavite šivati.

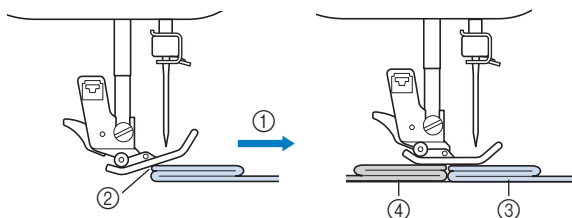

1. Smjer šivanja
2. Loše poravnjanje (stopica "visi")
3. Tkanina koju prošivate
4. Podmetnuti karton ili tkanina

1 Podigni te polugu stopice.

2 Poravnaj te po etak šava, pa podmetni te tkaninu.

3 Pidrži te J stopicu izme u kažiprsta i palca, pa pritisni te crni gumb na stopici.

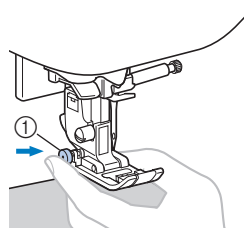

① Crni gumbi na stopici

4 Otpusti te crni gumb na stopici.

→ Stopica ostaje u ravni i omogućava pokretanje tkanine ispod nje.

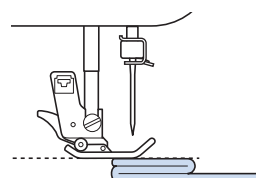

→ Po završetku šivanja, stopica se vraća u prvobitni položaj.



Podsjetnik

- Ne zaboravite da se pritisak stopice može podesiti pomoću broja nika.

▲ POZOR

Ako prošivate tkaninu deblju od 6 mm, pazite da je ne povlaćite, jer se igla može saviti ili slomiti.

Šivanje tankih tkanina

Kad šivate tanku tkanine poput šifona, bodovi mogu biti nepravilni ili se tkanina ne može dobro kretati ispod stopice. Pomjerite iglu (obavezno koristite tanku) u krajnje lijevi ili desni položaj tako da se tkanina ne uvuće u područje zubaca transportera. Ako se to ipak dogodi ili se bodovi počinju nabirati, postavite tanki papir ispod tkanine, pa ih prošijte zajedno. Po završetku šivanja, uklonite papir.

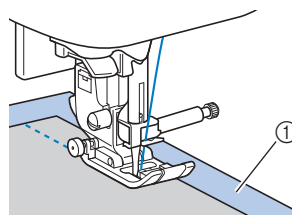

1. List papira ili stabilizatora





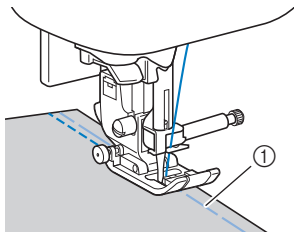

Šivanje rastezljivih tkanina

Prvo profircajte dijelove tkanine, pa ih tek onda proštepajte, ne razvlačite tkaninu. Ako niste zadovoljni ravnomjernošću postignutih bodova, podmetnite ispod tkanine list tankog papira ili stabilizator, pa ih proštepajte zajedno.



① Profircani dio

Za postizanje najboljih rezultata na pletenim tkaninama, obavezno koristite elastične bodove i iglu sa zaobljenim vrhom (zlatne boje). Preporuani bodovi i njihovi brojevi prikazani su u tablici.

Stitch					
Model 4	1-05	1-06	1-13	1-14	2-13
Model 3, 2 	05*	06*	13	14*	48
Model 1 	05*	06*	11	12*	42

Šivanje kože i tkanina od vinila

Dok šivate tkanine koje se mogu zaljepiti za stopicu (koža ili sjajni vinil), zamijenite višenamjensku stopicu onom sa gornjim transporterom, teflonskom ili kotrljajućom stopicom.

* One se ne nalaze u priloženom priboru svakog modela.

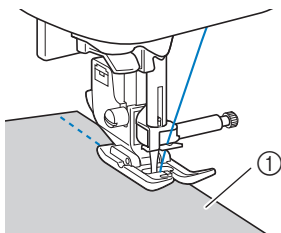

1. Koža

Ako se koža ili sjajni vinil tokom šivanja lijepe za ravno postolje, postavite tanki papir ispod tkanine.

Papir postavite tako da ne prekriva ubodnu ploču i onda nećete biti prošiveni zajedno s tkaninom.

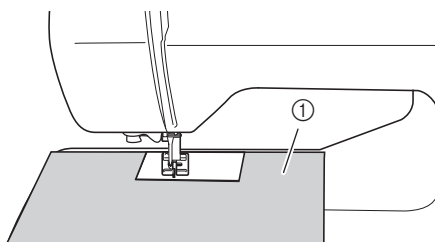

1. Tanki papir



Bilješka

- Stopica s gornjim transporterom može se koristiti samo za šivanje ravnim ili dikcak bodovima. Nemojte je koristiti za povratne bodove (kretanjem unatrag). Dok radi te ovom vrstom stopice, podesite brzinu rada izmeću niske i srednje.
- Prije nego što po nete šivati koriste i stopicu s gornjim transporterom, napravite nekoliko bodova na komadu kože da provjerite ostaju li na njoj tragovi od stopice.

Prišivanje i ak-trake

⚠ POZOR

* Uvijek koristite samo i ak-traku namijenjenu prišivanju šivaćom mašinom.

* i ak-traku nemojte šivati iglama debljine od 65/9 - 75/11, jer se mogu slomiti.



Bilješka

Savjetujemo da i ak-traku prvo profircaete na tkaninu i tek onda je proštepate.

Prije nego po nete šivati i ak-traku, prvo okrenite zamašnjak i provjerite prolazi li igla glatko kroz "upioće" trake. Ako je sve u redu, usko proštepajte jednu stranu trake.

Ako igla ne prolazi kroz i ak-traku ili zapinje, zamijenite je onom za šivanje debelih tkanina.

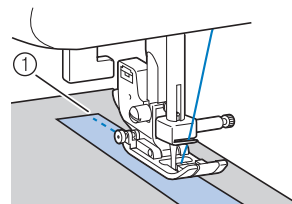

1. Rub i ak-trake

Poglavlje 2 KORISNI BODOVI

Osnovni bodovi

Ravni bodovi služe za šivanje ravnih šavova.

Naziv boda	Bod	Stopica	
		Broj boda	
Bod fircanja		07	J
Ravni bod (lijevi)		01*	
		02*	
Ravni bod (srednji)		03*	
Ravni bod (srednji)		04*	
Trostruki rastezljivi bod		05*	

Bodove možete birati izravnim pritiskom na odgovaraju i broj ani gumb.

Fircanje

Bod za fircanje tvorni ki je podešen na duljinu od 5 mm.

- 1 Namontirajte stopicu za cikcak (J).

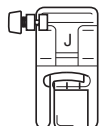

- 2 Izaberite ovaj bod .

- 3 Po nite šivati.



Bilješka

Ako firc-konac ispada iz tkanine, izvuci te donji konac, pa ga zajedno s gornjim koncem podvuci te ispod stopice i povuci te ka pozadini mašine. Prije nego pokrenete stroj, drži te oba konca, a kad završi te sa šivanjem, odreži te višak konca.

Osnovni bodovi

- 1 Profircajte dva komada tkanine ili ih spojte te pribada ama.
- 2 Namontirajte cikcak stopicu (J).

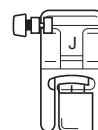

- 3 Odaberite bod.
- 4 Spustite iglu u tkaninu na po etak tkanine.
- 5 Spustite polugu stopice i po ni te šivati.
- 6 Po završetku šivenja, odreži te višak konca.



■ Promena položaja igle

Položaj igle pri šivanju ravnog boda može biti lijevi ili centralni, što se zavisi od vrste šava koji radimo.

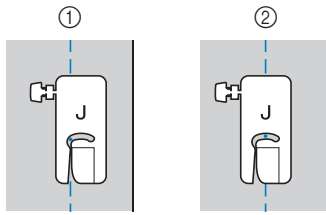

- 1 Ravni bod (lijevi položaj igle)
- 2 Ravni bod (srednji položaj igle)

Kada je širina boda kod ravnog šava (lijevi položaj igle) podešena na standardnih 0,0 mm, razmak između igle i desne strane stopice iznosi 12 mm.

Ako promijenite širinu boda na neku vrijednost između 0 i 7 mm, promijenite i položaj igle. Promjenom širine boda i poravnanjem desne strane stopice s rubom tkanine, odredite širinu dodatka za šav.

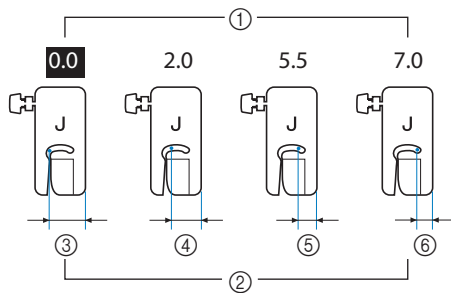

- 1 Podešavanje širine boda
- 2 Razdaljina između igle i desne strane stopice
- 3 12 mm
- 4 10 mm
- 5 6,5 mm
- 6 5,0 mm

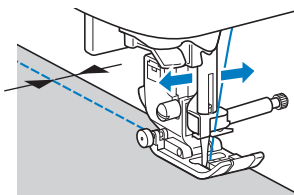

Za više informacija, pogledajte odjeljak "Podešavanje širine boda"

Slijepi porub

Hla e i suknje najbolje je porubiti slijepim bodom.

Naziv boda	Bod	Broj boda		Stopica
		Broj boda		
Bod za slijepi porub		31		R
Elastični bod za slijepi porub		32		



Podsjetnik

Ako je valjkasti dio prekratak ili previše mali da biste ga navukli na rukavnik, transporter najverojatnije neće moći povući tkaninu i željeni rezultati neće izostati.

1 Prevrnite nogavicu na naličje.

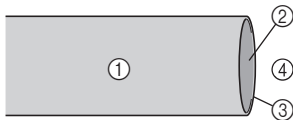

- ① Naličje tkanine
- ② Lice tkanine
- ③ Rubni dio tkanine
- ④ Donji dio tkanine

2 Presavijte tkaninu na željenu dubinu poruba i izgladajte.

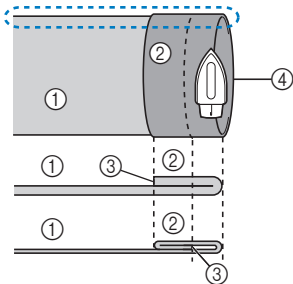

- ① Naličje tkanine
- ② Lice tkanine
- ③ Rubni dio
- ④ Željena dubina poruba

<Debela tkanina>

<Tkanina normalne debljine>

3 Obilježite kredom crtu na oko 5 mm od ruba tkanine, zatim profircajte.

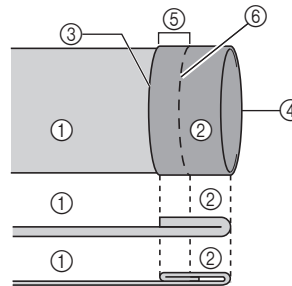

- ① Naličje tkanine
- ② Lice tkanine
- ③ Ivica tkanine
- ④ Željena ivica poruba
- ⑤ 5 mm (3/16 inch)
- ⑥ Profircani dio

<Debela tkanina>

<Tkanina normalne debljine>

<Bo ni izgled>

4 Presavijte tkaninu na unutra dužinom profircane crte.

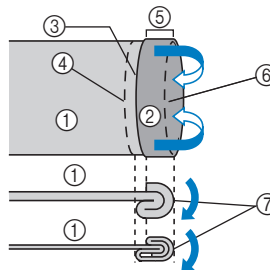

- ① Naličje tkanine
- ② Lice tkanine
- ③ Ivica tkanine
- ④ Željena ivica poruba
- ⑤ 5 mm (3/16 inch)
- ⑥ Profircani dio
- ⑦ To ka profircanog dijela

<Debela tkanina>

<Tkanina normalne debljine>

<Bo ni izgled>

5 Otvorite ivicu tkanine i postavite tkaninu naličjem na gore.

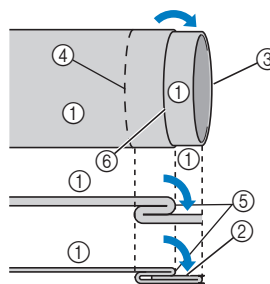

- ① Naličje tkanine
- ② Lice tkanine
- ③ Lice tkanine
- ④ Željena ivica poruba
- ⑤ To ka profircanog dijela
- ⑥ Profircani dio

<Debela tkanina>

<Tkanina normalne debljine>

<Bo ni izgled>

6 Postavite stopicu za slijepi porub R.

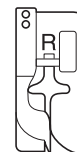

7 Izaberite ili .

8 Ukloni te ravno postolje i postavi te rukavnik.

- 9 Navucite dio koji želite porubiti na rukavnik, provjerite stoji li kako treba i počnite šivati.

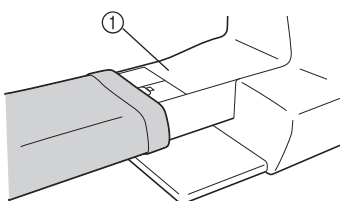

- ① Rukavnik

- 10 Postavite tkaninu tako da ivica presavijenog poruba upadne u vodilicu stopice, zatim spustite polugu stopice.

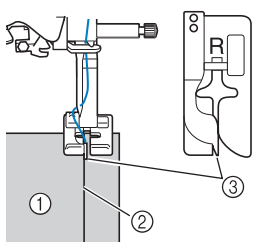

- ① Nali je tkanine
② Preklop poruba
③ Vodilica

- 11 Podesite širinu boda tako da igla samo malo zahvati nabor poruba.

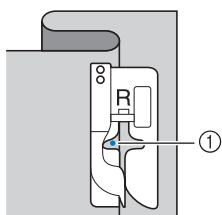

- ① Mjesto ulaza igle
Ako želite promijeniti mjesto ulaza igle, podignite iglu i onda podesite širinu boda.

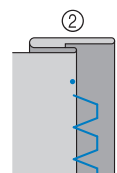
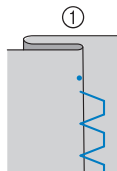
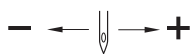

- ① Debela tkanina
② Tkanina normalne debljine

Podsjtnik

Slijepi bod ne može se raditi ako lijeva točka ispuštanja igle ne zahvati preklop poruba. I obratno, ako igla uhvati previše, tkanina se ne može rasklopiti i šav koji se pojavljuje na desnoj strani bit će prevelik i neće lijepo izgledati. Ako naiđete na neki od ovih problema, slijedite navedena uputstva.

■ Ako igla zahvati previše preklopa poruba.

Igla je postavljena previše ulijevo. Smanjite širinu boda tako da igla samo blago zahvati rub poruba.

- Primjer: Debela tkanina

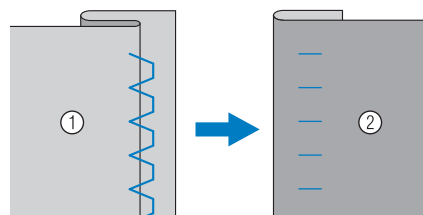

- Primjer: Tkanina normalne debljine

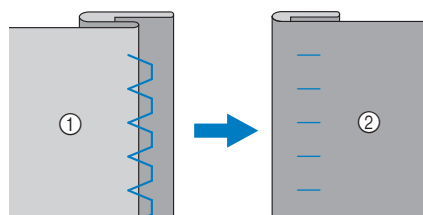

- ① Nali je tkanine
② Lice tkanine

■ **Ako igla nedovoljno zahvata preklop poruba.**

Igla je postavljena previše udesno.

Povećajte širinu boda tako da igla blago zahvati rub preklopa.

□ **Primjer: Debela tkanina**

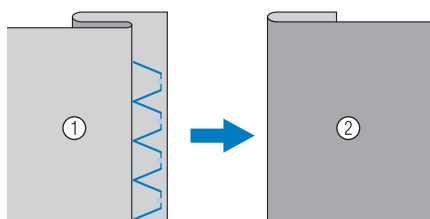

□ **Primjer: Tkanina normalne debljine**

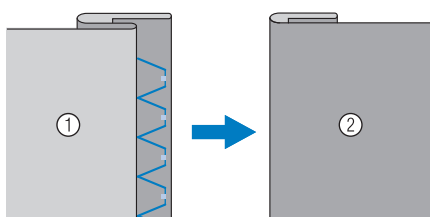

- ① Nali je tkanine
- ② Lice tkanine

12 Ubacite rub poruba u vodilicu stopice i prošepajte.

13 Po završetku šivanja pritisnite start/stop gumb, podignite stopicu i iglu, zatim uklonite tkaninu.



Billješka

Kad završite sa šivanjem, tkaninu uvijek svucite povlačenjem unatrag. U protivnom možete oštetiti stopicu.

14 Izvadite firc-konac, pa prevrnite tkaninu.

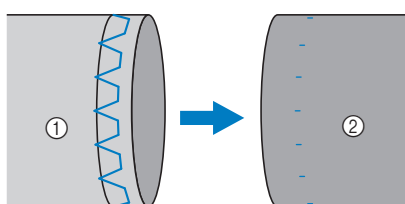



- ① Nali je tkanine
- ② Lice tkanine

Bodovi za opšivanje rubova tkanine

Rubovi tkanine obrađuju se bodovima za opšivanje da bi se sprijeilo njihovo raspadanje.

Šivanje opšivnih bodova pomoću stopice "G"

Stitch name	Stitch	Model 4	Model 3, 2	Model 1	Presser foot
		Stitch number			
Overcasting stitch		1-15	15*	13*	G
		1-16	16	14	
		1-17	17	15	

- 1 Namontirajte stopicu za opšivanje "G".



- 2 Odaberite željeni bod.

- 3 Postavite stopicu na sam rub tkanine, zatim spustite polugu stopice.

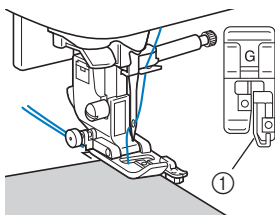

1 Vodilica na stopici

- 4 Proštepajte cijeli u rub tkanine rukovode i se vodiocom na stopici.

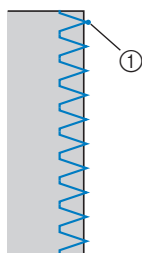

1 Mjesto ulaza igle

⚠ POZOR

Nakon što podese te željenu širinu boda, okreni te zamašnjak i spusti te iglu da provjeri te prolazi li kroz otvor na stopici. U protivnom, igla će udari ti u metalni dio stopice i slomiti se.

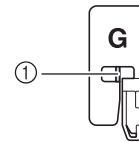









1 Igla ne smije zakačiti središnjju pre kicu

- 5 Po svršetku šivanja, pritisni te start/stop gumb, podigni te polugu stopice i iglu, pa tek onda izvuci te tkaninu.

S

KORISNI BODOVI

Šivanje opšivnih bodova pomoću cikcak stopice "J"

Naziv boda	Bod	J	
		Broj boda	Stopica
Cikcak bod		08*	J
Cikcak bod (desni)		10	
Elastični cikcak bod u dva stupnja		11	
Elastični cikcak bod u tri stupnja		12*	
Bodovi za opšivanje		16	
		17	
		18	
		19	

Bodovi i uzorci mogu se odabrati izravnim pritiskom na odgovarajući broj gumb.

1 Namontirajte stopicu za cikcak "J".

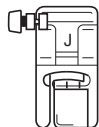

2 Izaberite željeni bod.

3 Štepajte duljinom ruba tkanine tako da igla ubada u samu desnu ivicu tkanine.

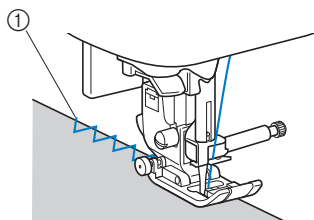

① To ka ulaza igle

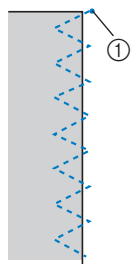

① Ta ka ulaska igle

Šivanje opšivnih bodova pomoću stopice sa rezom tkanine "S"





Koristeći se stopicom sa rezom tkanine dobivate uredno obrađeni rub šava i istovremeno rezanje viška tkanine.

Naznaka: Ova stopica nije dio priloženog pribora s nekim modelima.



Bilješka

- Kad koristite stopicu s rezom, ručno uvedite konac u iglu. Ili, ako koristite uvlačak konca, prvo uvedite konac, pa tek onda postavite stopicu.

Naziv boda	Bod	S	
		Broj boda	Stopica
Stopica sa rezom		20	S
		21	
		22	
		23	
		24	

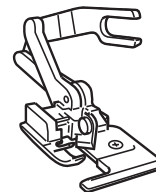

1 Uklonite stopicu.

2 Ubacite spojnicu stopice s rezom u prorez vijka igle.

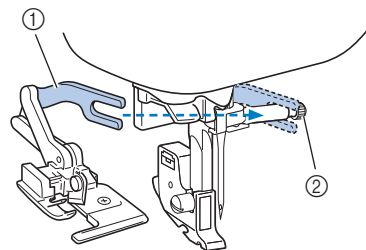

- ① Spojnica
- ② Vijak za zatezanje igle

- 3** Postavite stopicu tako da metalni klin na stopici bude u ravni sa prorezom na nosaču, zatim polako spustite polugu stopice.

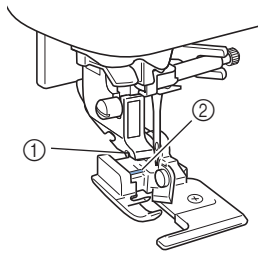

- ① Prorez na nosaču stopice
2 Metalni klin na stopici



Bilješka

- Ako vam je teško da namjestite stopicu, ubacite metalni klin stopice u prorez nosača tako što ćete podići polugu stopice u viši položaj

- 4** Podignite polugu stopice da provjerite je li stopica pravilno namještena.

- 5** Podvucite gornji konac ispod stopice, zatim ga izvucite prema pozadini mašine.

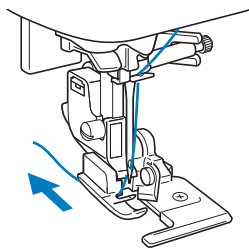

- 6** Izaberite željeni bod.

- 7** Prosijecite tkaninu na početku šava u dužini od otprilike 2 cm.

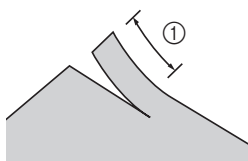

- ① Zasječena tkanina oko 2 cm

- 8** Postavite tkaninu tako da se desna strana reza nalazi na vrhu vodilice, a lijeva ispod stopice.

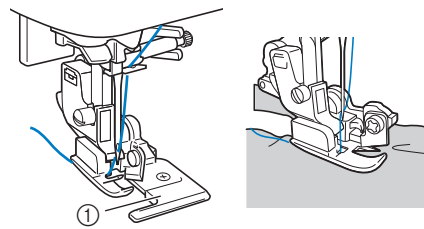

- ① Vodilica stopice

- Ako tkanina nije dobro postavljena, rezač je ne može i odrezati.
- Ako se tkanina ne pomiče kako treba, nježno je vodite ispod stopice onako kako to činite dok radite s drugim vrstama stopica.

- 9** Spustite polugu stopice i po njoj šivati.

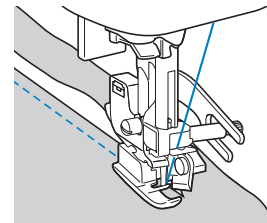

→ Dodatak za šav se reže napredu sa šivanjem

Ako šivate u ravnoj liniji s iglom u položaju  dodatak za šav će biti širok oko 5 mm.

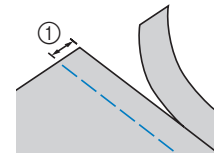









- ① 5 mm (3/16 inch)



Podsjetnik

- Bočnik rezača može odrezati sloj tkanine debljine platna za traperice.
- Po svršetku korištenja stopice s rezanjem, obavezno je očišćite od ostataka tkanine.
- Ako primjetite da rezač loše reže, podmažite ga krpicom zamoćenom u kap-dvije strojnog ulja.

Izrada rupica za gumbe

Naziv boda	Bod	stopica	
		Broj boda	
Uski bod za izradu zaobljene rupice		58	A
Uski bod za izradu pravokutne rupice		59	
Rastezljivi bod za rupice		60	
Ukrasni bod za rupice		61	
Bod za izradu paspulirane rupice		62	
Bod za izradu rupice u obliku klju anice		63	
Bod za izradu rupice u obliku klju anice		64	M
Bod za prišivanje gumba		68	

Šivanje rupice za gumb

Najve a duljina rupice iznosi 28 mm, ra unaju i promjer i debljinu gumba.

Rupice za gumbe šivaju se od naprijed ka straga, onako kako je prikazano na slikama.

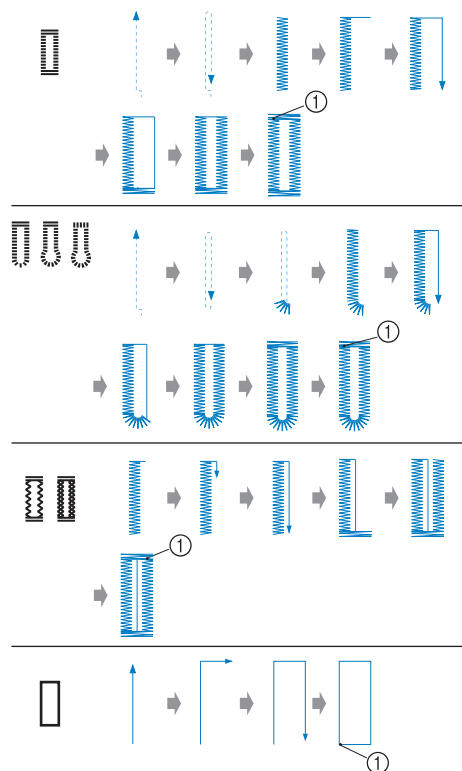

① Bod ojačanja

Stopica za šivanje rupica za gumbe obilježena je slovom A i sastoji se od pet dijelova.

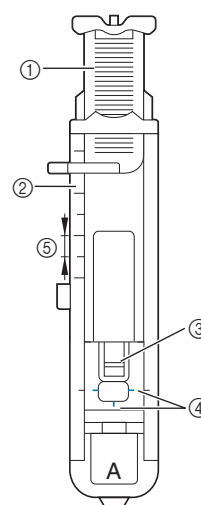

- ① Plo ica za gumb
- ② Skala
- ③ Metalna iglica
- ④ Oznake na stopici
- ⑤ 5 mm (3/16 inch)

- 1 Označite kredom na tkanini mjesto i duljinu rupice za gumb.

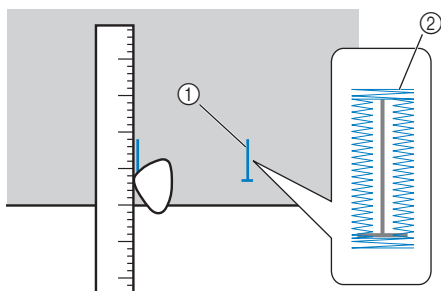

- ① Oznaka na tkanini
② Izgled gotove rupice

- 2 Izvadite pločicu na stopici, pa u nju umetnite gumb za koji treba napraviti rupicu.

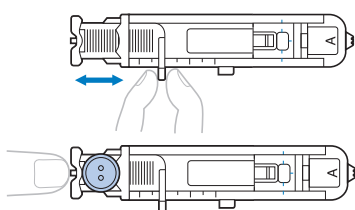

Ako gumb ne može stati u otvor pločice.

Izmjerite duljinu i debljinu gumba, pa podesite oznake na pločici u odnosu na dobijenu mjeru. Rastojanje između oznaka na stopici iznosi 5 mm.

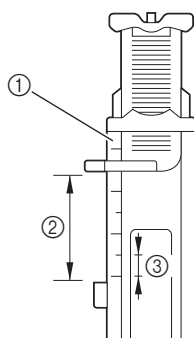

- ① Skala
② Duljina rupice (promjer + debljina gumba)
③ 5 mm (3/16 inch)

Primjer: Za gumb promjera 15 mm i debljine 10 mm, skala na pločici treba biti podešena na 25 mm.

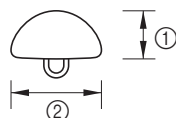

- ① 10 mm (3/8 inch)
② 15 mm (9/16 inch)

→ Velikina rupice je podešena.

- 3 Namontirajte stopicu A.

Sprovedite gornji konac kroz rupicu na stopici, zatim ga lagano povucite unatrag, onako kako je prikazano na slici.

- 4 Izaberite željeni bod.

- 5 Postavite tkaninu tako da prednja strana oznake rupice bude u liniji s crvenim oznakama na stopici, zatim spustite polugu stopice.

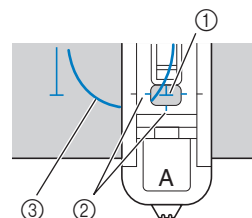

- ① Oznake na tkanini
② Crvene oznake na stopici
③ Gornji konac

Kad spuštate stopicu, nemojte je gurati prema naprijed, jer onda rupica neće biti ispravno sašivena.

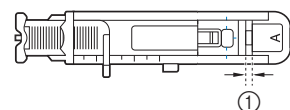
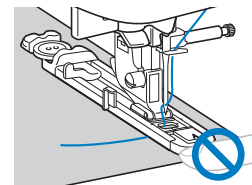

- ① Ne smanjujte ovaj prostor

- 6 Povučite polugu prema dolje onoliko koliko je to moguće.

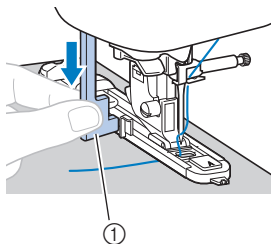

- 1 Poluga na stopici za izradu gumba
Poluga za rupice treba biti pozicionirana iza metalnog graničnika na stopici.

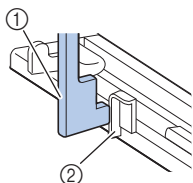

- 1 Poluga za rupice
2 Graničnik

- 7 Lagano pridržite kraj gornjeg konca lijevom rukom i počnite šivati.

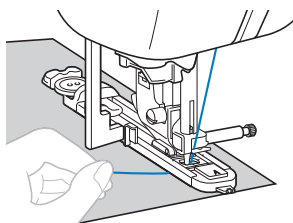

→ Kada završite s izradom rupice, stroj će automatski prošiti nekoliko ojačavajućih bodova i potom će se sam zaustaviti.

- 8 Odrežite konac.

■ Kad koristite rezač na lijevoj strani stroja.



Podsjetnik

- Kad koristite rezač s lijeve strane stroja ili režete konac škarama, obavezno pritisnite (↓) (gumb za pozicioniranje igle) da podignete iglu i stopicu, izvučete tkaninu i tek onda odrežite konce.

Kad želite odrezati konce pomoću rezača, povučite tkaninu i konce ka pozadini stroja, zatim nagore i ulijevo preko oštrice rezača, zatim nježno povučite na dolje i konac će biti odrezan.

Kad koristite gumb za rezanje konca (vrijedi samo za modele koji ga imaju)

Pritisnite jednom gumb sa slike škarama. Podignite stopicu i nježno izvučite tkaninu.



Podsjetnik

Ako pritisnete gumb sa slike škarama prije nego počnete šivati, stroj će automatski odrezati konce po svršetku šivanja.

- 9 Podignite polugu stopice u prvobitni položaj.

- 10 Zabodite pribadaču na gornji dio izrađene rupice (vidjeti sliku) da spriječi presjecanje konca tijekom otvaranja rupice.

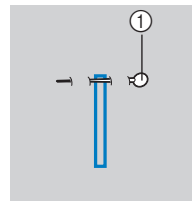

1 Pribadača

- 11 Otvorite rupicu paralicom, odozdo prema pribadači.

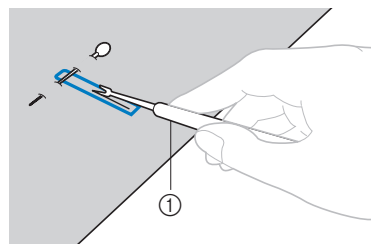

1 Paralica

Za rupice u obliku ključanice, prvo probušite bušicom rupicu u okruglom dijelu, zatim otvorite rupicu paralicom do pribadače.

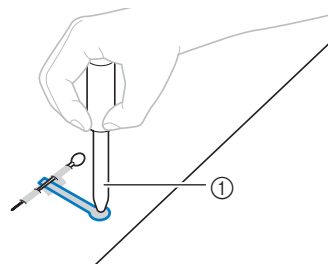

1 Buša

Prije nego probušite rupicu bušicom, podmetnite ispod tkanine komad debljeg papira.

⚠ POZOR

Paralica je veoma oštra i zato morate biti veoma oprezni dok je koristite.

Nikad ne postavljajte prst ispred sjekiva paralice, zbog opasnosti od ozljeđivanja.

■ Promjena gustine/duljine boda.

Podesite duljinu boda.

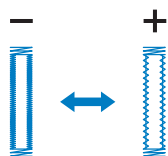

Za više detalja pogledajte odjeljak "Podešavanje duljine boda".

Ako se tkanina ne kreće kako treba, smanjite gustinu boda.

■ Podešavanje širine boda.

Podesite širinu boda.

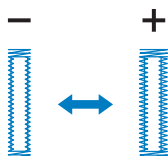

Za više detalja, pogledajte odjeljak "Podešavanje širine boda".



Bilješka

Prije nego po nete šivati rupicu za gumb, provjerite širinu i duljinu bodova tako što ćete napraviti probnu rupicu na komadu tkanine.

■ Rupice za gumbе na rastezljivim tkaninama.

Za šivanje rupica na rastezljivim tkaninama, koristite posebni, upleteni konac.

- 1 Postavite konac u stopicu za šivanje gumba "A" onako kako je prikazano na slici.

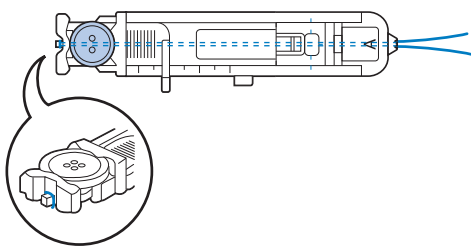

- 2 Nakon što konac "legne" kroz proreze, labavo mu privežite krajeve.

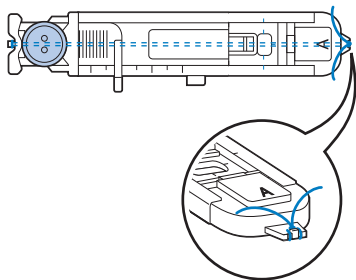

- 3 Namontirajte stopicu "A".

- 4 Odaberite  ili .

- 5 Prilagodite širinu boda debljini upletenog konca.

- 6 Spustite polugu stopice i onu za šivanje gumba i po nite šivati.

- 7 Po svršetku izrade rupice, nježno povucite konac, onako kako je prikazano na slici.

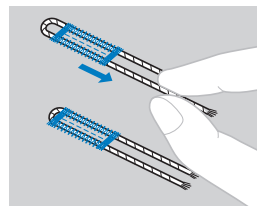

- 8 Udjenite jedan kraj upletenog konca u običnu iglu, pa ga osigurajte na pozadini tkanine.

Prišivanje gumba

Šivati im strojem možete prišiti gumbе s dvije ili četiri rupice.

- 1 Izmjerite udaljenost između rupica na gumbu.

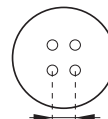

- 2 Spustite polugu stopice i povucite klizač na pozadini stroja (označen brojem 1) da isključite zupce transportera. Gledano sa stražnje strane, polugu treba pomjeriti ulijevo.

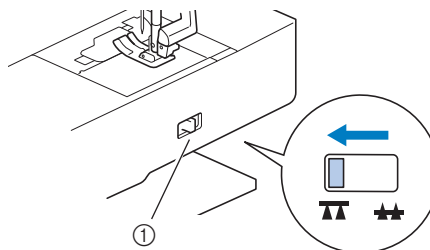

- 3 Namontirajte stopicu za prišivanje gumba "M".

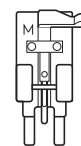

- 4** Izaberi te bod (↔)
(Postoji samo na modelima s  funkcijom automatskog rezanja konca)

Budu i da ete morati zavezati krajeve konca, nemojte uključiti automatsko rezanje konca.

- 5** Podesite širinu boda tako da odgovara udaljenosti između rupica.
- 6** Postavite gumb u ležište na stopici, pa spustite polugu stopice.

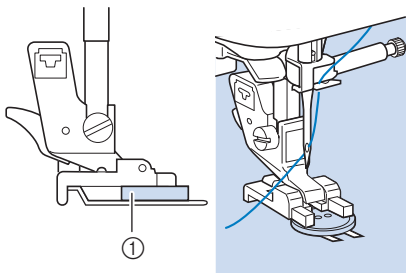

① Gumb

Kad prišivate gumb s četiri rupice, prvo zašijte dvije vama najbliže rupice, okrenite gumb i zatim prišijte i preostale dvije rupice.

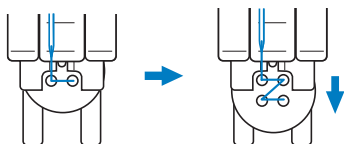

- 7** Okrenite zamašnjak prema sebi da provjerite prolazi li igla kroz rupice na gumbu.

Ako vidite da je igla udarila u gumb, ponovo izmjerite udaljenost između rupica i podesite širinu boda u skladu s izmjenom vrednošću.

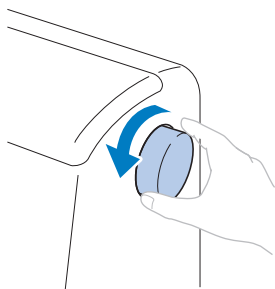

⚠ POZOR

Igla ne smije udariti u tijelo gumba, jer se iskriviti ili slomiti.

- 8** Započnite šivanje.
Podesite brzinu šivanja na najsporiju (pomjerite kliza ulijevo).

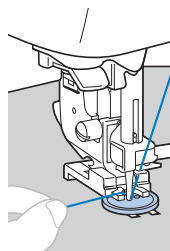

Nakon što prošepa oja avajzu e bodove, stroj e se sam zaustaviti.

Samo s modelima s gumbom  za automatsko rezanje konca.
Ne pritisakajte gumb .

- 9** Odrežite škarama gornji i donji konac.

Provodite oba konca na nali je tkanine, pa ih zavezite kako je prikazano na slici.

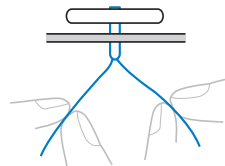

- 10** Kad završite s prišivanjem gumba, povucite kliza transportera udesno i okrenite zamašnjak da podignete zupce transportera u prvobitni položaj.

■ Prišivanje gumba s metalnom omlicom.

Za prišivanje gumba s omlicom (bez rupica), postavite gumb s rastojanjem između njega i tkanine, pa namotajte konac rukom. Ovo e pri vrstiti gumb.

- 1** Postavite gumb u stopicu "M", pa gurnite polugu prema sebi.

1 . Poluga na stopici

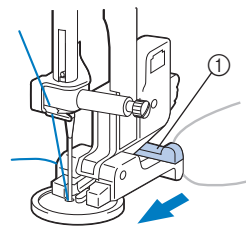

- 2** Kad završite s prišivanjem, odrežite gornji konac s dosta viška, obmotajte ga oko konca koji se nalazi između gumba i tkanine, pa ih oba dva puta zavezite.

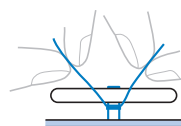

■ Prišivanje gumba s metalnom omicom.

Za prišivanje gumba s omicom (bez rupica), postavite gumb s rastojanjem između njega i tkanine, pa namotajte konac rukom. Ovo je pri vrstiti gumb.

- 1 Postavite gumb u stopicu "M", pa gurnite polugu prema sebi.

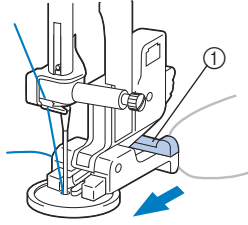

① Poluga

- 2 Kad završite s prišivanjem, odrežite gornji konac s dosta viška, obmotajte ga oko konca koji se nalazi između gumba i tkanine, pa ih oba dva puta zavežite.

Zavežite donji konac sa krajem konca koji se pojavljuje na završetku šivanja, onako kako je prikazano na slici.

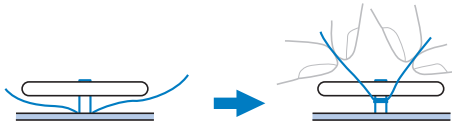

- 3 Odrežite te višak konca.

Umetanje patent zatvara a

Naziv boda	Bod	Broj boda	Stopica
		Broj boda	
Ravan bod (srednji)		03*	J, I

Bodovi se mogu izravno birati pristiskom na odgovaraju i broj ani gumb.

Umetanje centralnog patent zatvara a

Šivanje se vrši tako što su oba dijela tkanine okrenuta jedan prema drugome.

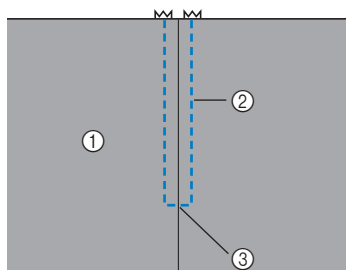

- ① Lice tkanine
- ② Šav
- ③ Kraj otvora patent zatvara a

- 1 Postavi te cikcak stopicu "J".
- 2 Prošetapaj te ravnim bodom do otvora patenta. Kad stignete do otvora patenta, proššetapajte nekoliko povratnih bodova.
- 3 Nastavi te da šivate do ruba tkanine fir-c-bodom.

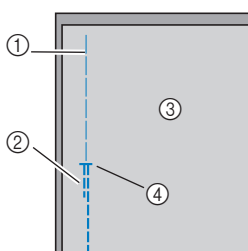

- ① Fir-cani bodovi
- ② Povratni bodovi
- ③ Naličje tkanine
- ④ Kraj otvora patent zatvarača

- 4 Razgla aj te dodatak za šav s naličja tkanine.

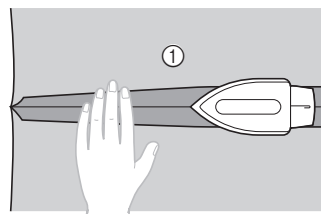

- ① Naličje tkanine

- 5 Postavi te patent zatvara a kako je prikazano, pa ga profircaj te na šav.

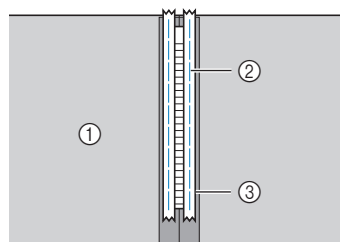

- ① Naličje tkanine
- ② Profir-cani dio
- ③ Rajsferšlus

- 6 Pomakni te se na oko 5 cm od profir-canog dijela.

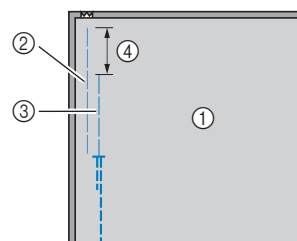

- ① Naličje tkanine
- ② Profir-cani dio patenta
- ③ Vanjski profir-cani dio
- ④ 5 cm

- 7 Zaka i te nosa stopice za desnu pre agu na cikcak stopici "I".

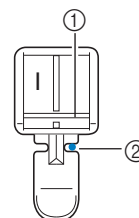

- ① Prečaga na desnoj strani
- ② Mjesto ulaza igle

8 Odaberite bodi .

⚠ POZOR

Kad koristite stopicu "I", uvijek prvo okrenite zamašnjak da spusti iglu i provjerite prolazi li kroz otvor. U protivnom, igla može udariti u metalni dio stopice i slomiti se.

9 Prošijte dio oko patenta s lica tkanine.

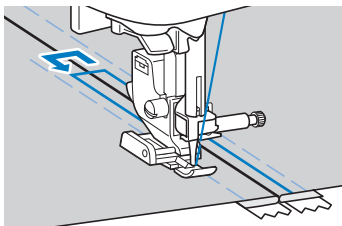
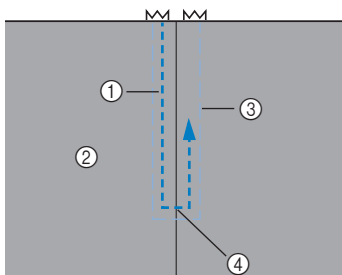

- ① Šav
- ② Lice tkanine
- ③ Profircani dio
- ④ Kraj otvora patenta

⚠ POZOR

Dok šivate, pazite da ne zakažite zupce patent zatvarača, jer se igla može slomiti.

10 Izvucite firc-konac.

Umetanje bo nog patent zatvarača

Šav je vidljiv samo na jednoj strani tkanine. Ova vrsta patenta pogodna je za odjevne predmete koji se zatvaraju straga ili na boku.

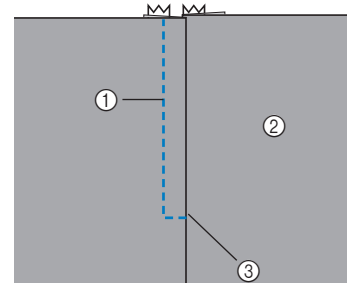

- ① Štep
- ② Lice tkanine
- ③ Kraj otvora patent zatvarača

Prikazan postupak odnosi se na umetanje patent zatvarača s lijeve strane.

- 1 Namontirajte cikcak stopicu "J".
- 2 Prošepajte ravnim bodom do otvora patenta. Postavite dijelove tkanine licem na lice, pa kod otvora patenta prošijte nekoliko povratnih bodova.
- 3 Nastavite šivati fircanim bodom do ruba tkanine.

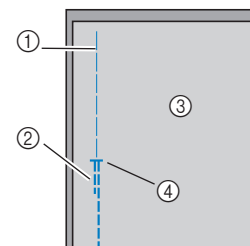

- ① Fircani šav
- ② Povratni bodovi
- ③ Naličje tkanine
- ④ Kraj otvora patenta

4 Pregledajte dodatak za šav s naličja tkanine.

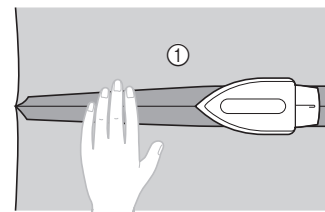

- ① Naličje tkanine

- 5** Pregledajte porub tako da desni dio (onaj koji se ne šije) bude uvučen za oko 3 mm.

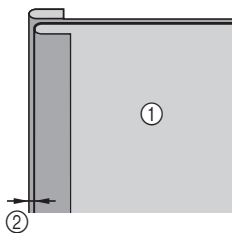

- ① Naličje tkanine
② 3 mm

- 6** Poravnajte zupce rajsferslusa uz izglani rub tako da ostane oko 3 mm, zatim ga profircajte ili pri vrstite pribadačama.

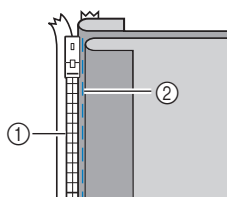

- ① Zupci patenta
② Profircani dio

- 7** Zakažite nosa stopice za desnu preagu na stopici.

Ako želite da se šav vidi s lica, onda zakažite nosa za preagu na lijevoj strani stopice.

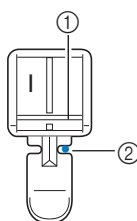

- ① Prečaga na desnoj strani stopice
② Mjesto ulaza igle

- 8** Odaberite bod

⚠ POZOR

Kad koristite stopicu "1", uvijek birajte ravan bod (centralni položaj igle) i prije nego pokrenete stroj, okrenite zamašnjak da spusti iglu i provjerite prolazi li kroz otvor na stopici. U suprotnom, igla može udariti u metalni dio i slomiti se.

- 9** Prošepajte patent zatvarač u smjeru strelice paze i da ostavi te oko 3 mm prostora.

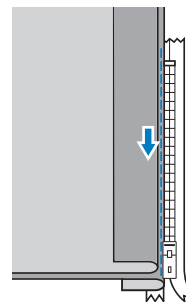

⚠ POZOR

Dok šivate, pazite da ne zakažite zupce rajsferslusa, jer se igla može iskriviti ili slomiti.

- 10** Kad stignete na oko 5 cm do kraja, zaustavite stroj s iglom u tkanini i podignite polugu stopice.

- 11** Otvorite patent zatvarač i nastavite šivati.

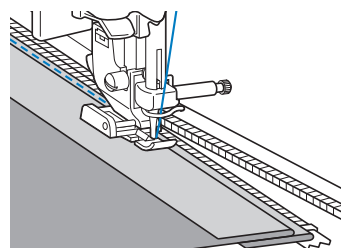

- 12** Zatvorite patent, prevrните tkaninu, pa profircajte drugu traku patent zatvarača.

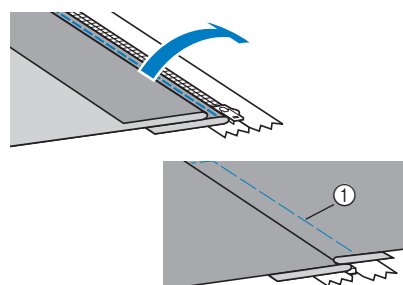

- ① Profircani dio

- 13** Zakažite nosa za suprotnu preagu na stopici.

Ako je u koraku 7 nosa bio zakažen za desnu preagu, prebacite ga na lijevu.

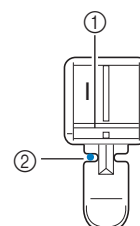

- ① Prečaga s lijeve strane
② Mjesto ulaza igle

- 14 Prošepajte oko patent zatvara a s lica tkanine.
Štepajte povratnim bodom do kraja otvaranja
patenta i poravnajte zupce s rubnim dijelom stopice.

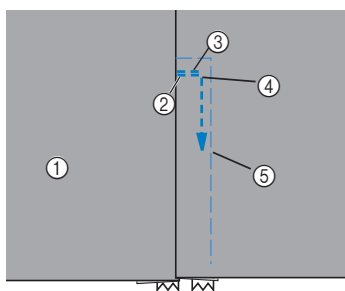

- ① Lice tkanine
- ② Kraj otvora patenta
- ③ Povratni bodovi
- ④ Početak šava
- ⑤ Profircani dio

⚠ POZOR

Dok šepate, pazite da ne zakažite zupce patent zatvarača, jer se igla može iskriviti ili slomiti.

- 15 Kad stignete na oko 5 cm od kraja, zaustavite stroj s iglom u tkanini i podignite polugu stopice.
- 16 Kad stignete na oko 5 cm do kraja, otvorite patent zatvarač i nastavite šivati.

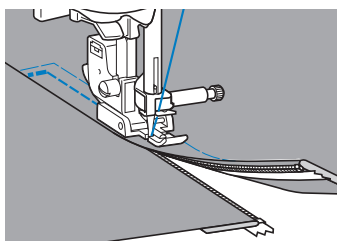

Umetanje patent zatvara a/gurtne

Naziv boda	Bod	Broj boda	Stopica
		Broj boda	
Ravan bod (levi)		01*	**

* Odre eni bodovi mogu se odabrati izravnim pritiskom na broj ani gumb.

** Podesiva stopica za umetanje patent zatvara a/gurtne nije priložena uz sve modele.

Umetanje centralnog patent zatvara a

- 1 Ponovi te korake od 1 do 6 sa strane s-20 (umetanje centriranog patenta).
- 2 Ukloni te postoje u stopicu i nosa , pa namontirajte podesivu stopicu za umetanje patenta i gurtne (ne ide uz sve modele i kupuje se odvojeno).

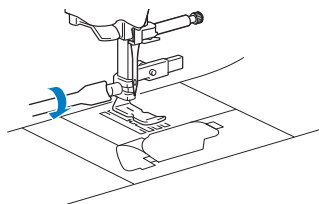

Naznaka

Provjerite je li donji konac dovoljno nategnut.

- 3 Izaberite bod
- 4 Otpusti te pozicioni vijak na pozadini stopice ozna en brojem 1.

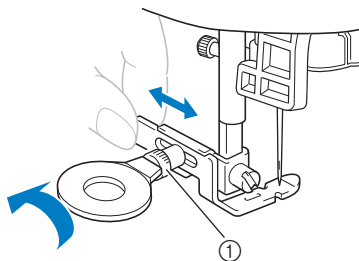

- 5 Gurni te polugu na stopicu ulijevo ili u desno.

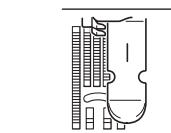
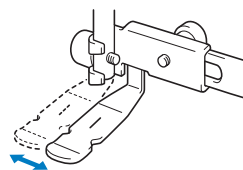

Lijeva pozicija

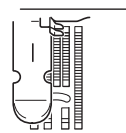

Desna pozicija

- 6 Podesi te položaj igle tako da ne udari u stopicu.



① Mjesta ulaza igle

⚠ POZOR

Nakon što podesi te iglu, nemojte pokrenuti stroj prije nego provjeri te prolazi li kroz usjek na stopici. To ete u initi okretanjem zamašnjaka i spuštanjem igle.

- 7 Zategni te pozicioni vijak odvija em.

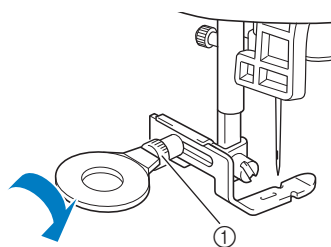

① Pozicioni vijak

- 8 Proštepajte oko patent zatvara a s lica tkanine.

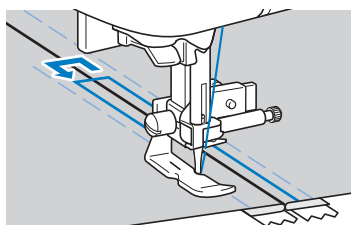
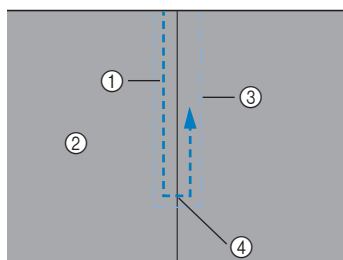

- ① Štep
- ② Lice tkanine
- ③ Profircani dio
- ④ Kraj otvora patentlusa

⚠ PAŽNJA

Dok šivate, pazi te da igla ne doka i zupce patent zatvara a, jer se može iskriviti i slomiti.

- 9 Ukloni te firč-konac.

Umetanje gurtne

- 1 Ubađi te gurt nu izme u dva dijela tkanine postavljena licem na lice, onako kako je prikazano na slici.

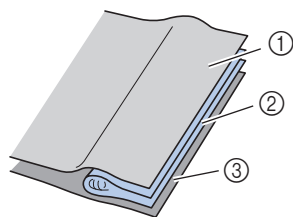

- 1 Tkanina
- 2 Gurt na
- 3 Tkanina



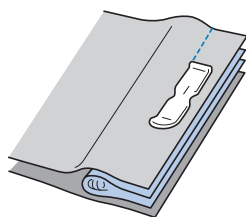

- 2 Postavi te podesivu stopicu prema postupku opisanom na strani S-24.
- 3 Proštepajte duž gurt ne.

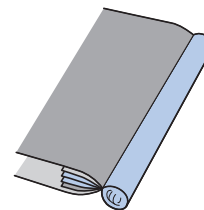

- 4 Po završetku štepanja, prevrni te tkaninu.



Šivanje rastezljivih tkanina i elastičnih gumba i traka

Naziv boda	Bod	Stopica	
		Broj boda	
Elastični bod		06*	J
Rastezljivi cikcak bod u dva stupnja		11	
Rastezljivi cikcak bod u tri stupnja		12*	
Bod za pri vršivanje elastičnih traka i gumba		42	

Bodovi se mogu odabrati izravnim pritiskom na odgovarajući brojni gumb.

Rastezljivi cikcak bod

- 1 Postavite cikcak stopicu "J".

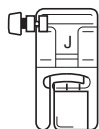

- 2 Odaberite bod .

- 3 Šivajte nerazvlače i tkaninu.

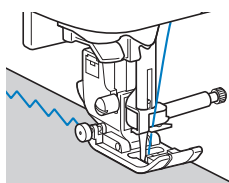

Elastične trake i gumba

Kad prošepate elastičnu traku ili gumicu oko manžete rukava ili oko pojasa, gotov volumen tog dijela odjevnog predmeta bit će onoliki kolika je duljina gumice ili trake. Zato, uvijek prvo pažljivo uporedite mjere.

- 1 Pri vrstite gumicu pribadačama s naličja tkanine. Pri vrstite gumicu ili elastičnu traku tako da poslije šivanja tkanina bude ravnomjerno nabrana.

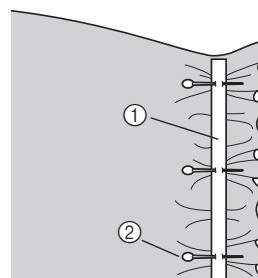

1 Gumica
2 Pribadača

- 2 Postavite cikcak stopicu "J".

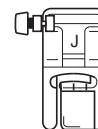

- 3 Odaberite željeni bod.

- 4 Šepajte gumicu istovremeno rastežu i tkaninu, tako da bude iste duljine kao i duljina gumica.



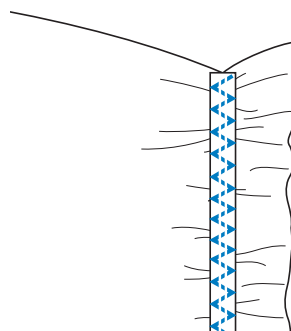
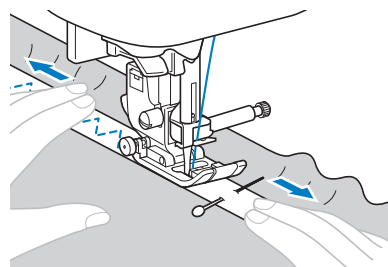







Lijevom rukom rastežite gumicu iza stopice, a desnom je pridržavajte srijeda i vadite pribadaču.



⚠ POZOR

Dok šivate, pazite da ne zaključite pribadaču, jer se igla može iskričiti i slomiti.

Šivanje aplikacija, pa vorka i kiltinga

Naziv boda	Bod	Broj boda		Stopica
		Broj boda		
Cikcak bod		08*		J
Cikcak bod za aplikacije i kilting		28		
Bod za porublivanje plahti i deka		33		
Bod za aplikacije i kilting		29		
Bod za spajanje komada (desni)		25		
Bod za spajanje komada (središnji)				
Bod za spajanje dijelova pačvorka		36		
Dvostruki pačvork bod za opšivanje		37		
Bod za obradu rubova		38		
Bod za kilting koji sli i ru nom		27		
Vijugavi bod za kilting		30		

Sve bodove možete birati izravnim pritiskom na određeni broj gumba.



Naznaka

Uzorci i bodovi označeni slovom "Q" odnose se na kilting, dok se oni označeni slovom "P" odnose na spajanje komada.

Šivanje aplikacija

- 1 Izrežite aplikaciju, ali ostavite udaljenost od ruba 3-5 mm.

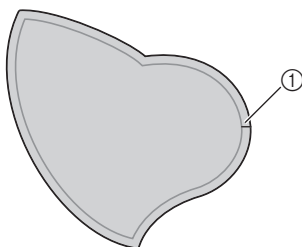

① Udaljenost od ruba tkanine

- 2 Postavi te na pozadinu tkanine papir ili stabilizator, presavijte rub aplikacije, pa sve zajedno izglačajte.

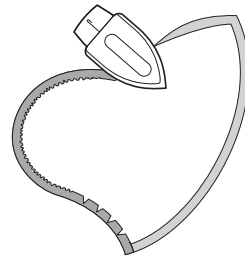

- 3 Prevrni te tkaninu, pa profircaj te ili pri vrsti te pribada ama na tkaninu na koju želi te zašti ti aplikaciju.

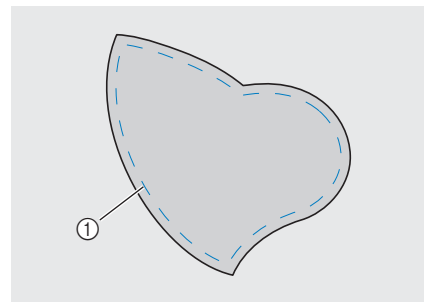

① Profircani dio



Bilješka

Ako za pri vrš ivanje aplikacije koristi te kroja ko lje pilo, pazi te da ne zalijepi te dio koji treba proš ti, zato što lje pilo može upasti u špulicu i zamrsiti konac.

- 4 Postavi te cikcak stopicu "J" (ili otvorenu stopicu koja se kupuje odvojeno).

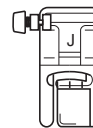

Cikcak stopica "J"

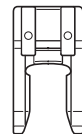

Otvorena stopica

- 5 Odaberite željeni bod.

- 6 Okrenite zamašnjak prema sebi i po nite šivati oko rubova aplikacije, paze i da igla ubada to no u vanjski dio ruba aplikacije.

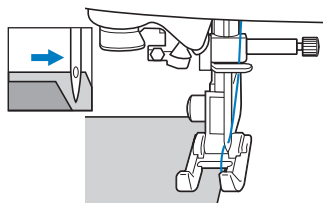

Kad šivate oko kutova, zaustavite stroj s iglom u donjem položaju (u tkanini), podignite stopicu, okrenite tkaninu u željenom smjeru, pa nastavite šivati.

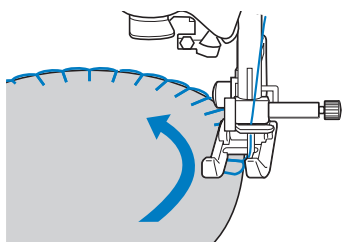

Nasumični pačvork (bez dizajna)

- 1 Presavijte ivicu gornjeg dijela tkanine, pa je postavite preko donjeg.
- 2 Proštapajte tkaninu tako da bod istovremeno zahvaća oba ruba.

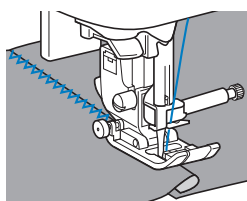



Spajanje dva komada (piecing)

Spajanje dva komada tkanine jednim bodom naziva se "pising". Komade tkanine treba izrezati s dodatkom za šav od 6,5 mm (1/4 in a).

Proštapajte ravan šav 6,5 mm s jedne i s druge strane stopice.

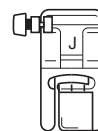
- 1 Profirajte duž dodatka za šav ili pri vrstite pribadaćama dijelove koje želite spojiti.
- 2 Postavite cikcak stopicu "J".



- 3 Izaberite bod  P.
- 4 Štapajte tako da stopica klizi rubom tkanine.

- Za dodatak za šav na desnoj strani. Poravnajte desnu stranu stopice s rubom tkanine, pa šivajte koristeći se ovom vrstom boda  P.

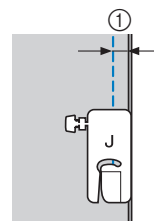

① 6.5 mm

- Za dodatak za šav na lijevoj strani. Poravnajte lijevu stranu stopice sa ivicom tkanine, podesite širinu boda na 1,5 mm, pa šivajte koristeći se ovom vrstom boda:  P.

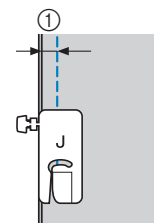

① 6.5 mm



Bilješka

- Da promijenite širinu dodatka za šav (poziciju igle), podesite ponovo širinu boda. Za više informacija pogledajte odjeljak "Podešavanje širine boda".

■ Spajanje komada pomo u specijalne stopice s vodilicom (ne spada u obavezan pribor)

Pomo u ove vrste stopice možete usko šivati s dodatkom za šav od 0,6 cm do 0,3 cm, što je izuzetno praktično kod prošivanja u kiltingu ili za spajanje komada štepanjem s lica.

1 Pritisnite pa namontirajte specijalnu stopicu s vodilicom.

2 Prošepajte precizan štep rukovode i se oznakama na vodilici.

Spajanje s dodatkom za šav od 0,6 cm. Postavite vodilicu kao što je prikazano na slici i prošepajte rubom tkanine.

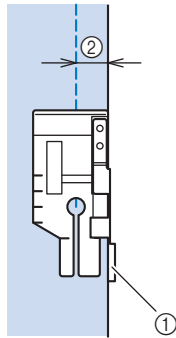

- ① Vodilica
- ② 0,6 cm

Postizanje preciznog dodatka za šav. Postavite stopicu kao na slici, pa se rukovodite oznakama na njoj da odredite točnu mjeru.

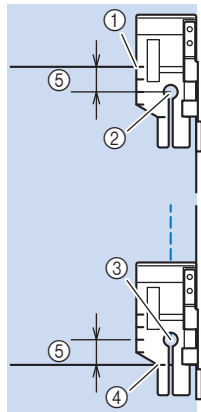

- ① Poravnajte oznaku s rubom tkanine
- ② Početak šava
- ③ Kraj šava
- ④ Naspramni rub tkanine
- ⑤ 0,6 cm

Prošivanje s lica na 0,3 cm od ruba. Šivajte tako da rub tkanine bude poravnat s lijevom stranom stopice.

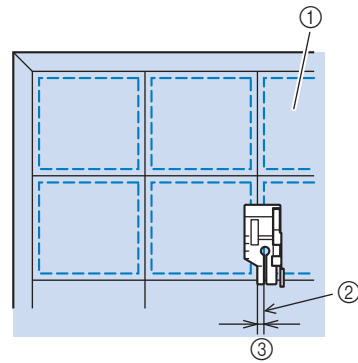

- ① Površina tkanine
- ② Štep/šav
- ③ 0,3 cm

■ Korištenje specijalne stopice bez vodilice (ne spada u obavezan pribor kod nekih modela)

Pomo u ove stopice možete šivati dijelove tkanine s dodatkom za šav od samo 0,6 cm.

1 Profirajte ili priručite pribadačama komade tkanine koje želite spojiti.

2 Namontirajte stopicu.

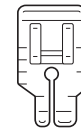

3 Izaberite bod P

4 Poravnajte oznaku na gornjem dijelu stopice s gornjim dijelom tkanine. Poravnajte desnu ivicu tkanine sa desnim, uskim dijelom stopice.

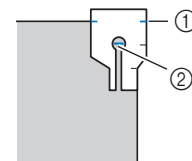

- ① Oznaka na stopici
- ② Početak šava

Kad šivate s dodatkom za šav, poravnajte lijevu stranu stopice s rubom tkanine.

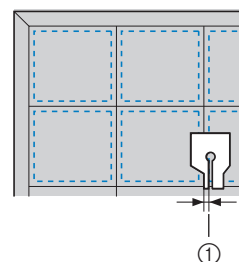

- ① Šav (3.2 mm)

- 5 Po nite šivati.
- 6 Kad stignete do kraja šava, zaustavi te stroj.
Šivajte dok se oznaka na donjem dijelu stopice ne poravna s donjim dijelom tkanine.

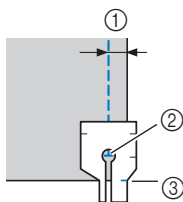

- 1 6.4 mm
- 2 Kraj šava
- 3 Oznaka na donjem dijelu stopice

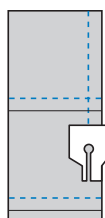

Kilting

Prošivanje dva sloja tkanine između kojih se nalazi vatalin, naziva se kilting. Gornji dio tkanine može, ali ne mora biti ukrašen aplikacijama. Najčešće se koristi za izradu dekorativnih pokrivača.



Bilješka

- Kad koristite stopicu s gornjim transporterom, ručno uvedite konac u iglu, ili namontirajte stopicu nakon što ste uveli konac pomoću uvlača.
- Za kilting je najbolje koristiti iglu 90/14.
- Stopica s gornjim transporterom može se koristiti samo za ravne i cikcak bodove. Prilikom njenog korištenja nemojte koristiti funkciju povratnih bodova (kretanje unatrag).
- Kad šivate ovom stopicom, podesite brzinu između spore i srednje.

- 1 Profirajte zajedno sve dijelove tkanine za kilting.
- 2 Uklonite postojeću stopicu i nosač stopice.
Za više detalja o ovom postupku, pogledajte odjeljak "Postavljanje stopice".

- 3 Zakačite vilicu stopice za polugu na kojoj se nalazi vijak za zatezanje.

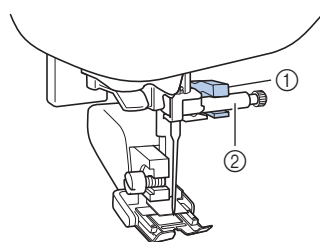

- 1 Vilicastopice
- 2 Vijak za zatezanje

- 4 Spustite polugu stopice, ubacite vijak na nosač, pa ga zavrtnite odvijačem.

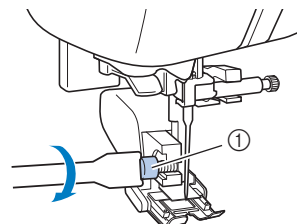

- 1 Vijak na nosaču stopice

⚠ POZOR

- Dobro zategnite vijak na nosaču da bi stopica bila pravilno postavljena. U suprotnom, igla može udariti u stopicu i slomiti se.
- Prije nego po nite šivati, okrenite zamašnjak prema sebi i spustite iglu da provjerite prolazi li kroz otvor na stopici.

- 5 Izaberite željeni bod.
- 6 Postavite ruke s lijeve i desne strane stopice i ravnomjerno vodite tkaninu tijekom šivanja.

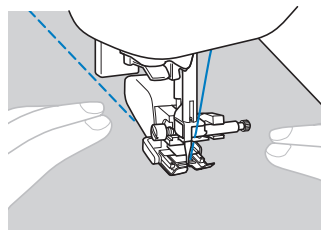

Korištenje vodilice za kilting
(nije priložena uz sve modele)

Vodilica služi za šivanje naporednih linija na kiltingu.

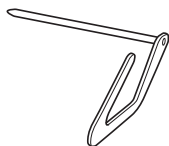

- 1 Ubadite ručicu vodilice u rupicu na stražnjem dijelu stopice ili na samom nosaču.

Stopica s gornjim transporterom

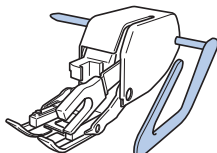

Nosač stopice

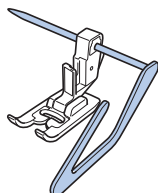

- 2 Postavi te vodilicu na liniju vešprošivenog šava, onako kako je prikazano na slici.

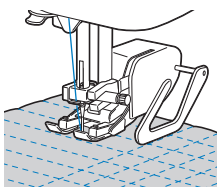

Slobodni kilting

Za slobodan kilting spusti te zupce transportera pomoću odgovarajućeg poluge na zadnjem dijelu stroja. Za ovu vrstu kiltinga potrebna vam je posebna stopica.

⚠ POZOR

- U slobodnom kiltingu veoma je važno da se tkanina nesmetano pokreće. Nemojte je nepotrebno povlačiti, jer time možete prouzrokovati krivljenje i lomljenje igle.

Koriste se "O" otvorene stopice za slobodan kilting ili obične stopice za kilting

Ove dvije vrste stopice koriste se za slobodno šivanje cikcak i dekorativnih bodova ili za prošivanje ravnih linija na tkanini neravnomjerne debljine. Njihova primjena jeste prilično široka, ali uglavnom se koriste za slobodan vez i ukrašavanje pokrivača.

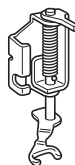

Otvorena "O" stopica za slobodan kilting

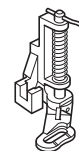

Obična stopica za kilting

- 1 Povuci te klizač na pozadini stroja u lijevu poziciju (vidjeti strelicu) da spusti te zupce transportera.

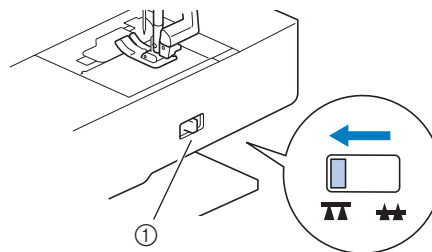

- 1 Klizač za podizanje i spuštanje zubaca transportera na pozadini stroja

- 2 Odaberi te željeni bod.

- 3 Ukloni te nosač stopice.

- Za više detalja o uklanjanju nosača i stopice, pogledajte odgovarajuć i odjeljak u ovim uputama.

- 4 Postavi te kilting stopicu na vijak nosača stopice. Iglica na stopici treba stajati iznad vijka.

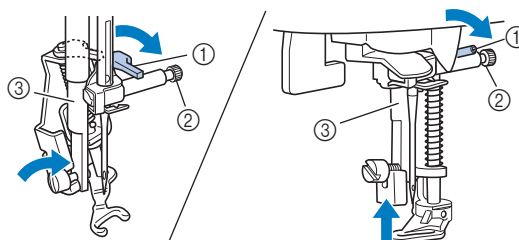

- 1 Iglica
- 2 Vijak nosača stopice
- 3 Poluga stopice



Bilješka

- Provjeri te da li stopica dobro stoji (ne smije biti iskošena).

- 5 Desnom rukom pridržavajte stopicu za kilting, a lijevom pri vrstite vijak.

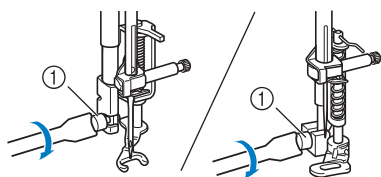

① Vijak na nosaču stopice

⚠ POZOR

- Pazi te da vijak na nosa u stopice bude dobro zategnut, jer u suprotnom igla može udariti u metalni dio stopice i slomiti se.

- 6 Upotrebite obje ruke da pravilno razvučete tkaninu i pravilno je vodite ispod stopice. Ojačavajući bodovi se šivaju na početku i kraju motiva ili uzorka.

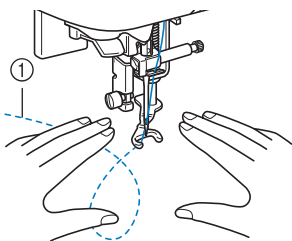

① Bod

- 7 Po svršetku šivanja, vratite klizač transportera na pozadini stroja u prvobitni položaj da vratite zupce transportera u osnovnu poziciju.



Bilješka

- Nemojte se obeshrabriti po etnim rezultatima. Za ovu tehniku je potrebno malo vježbe.

Izrada satenskog boda pomoću regulatora brzine šivanja

Dekoratívni satenski bod može se sašiti promjenom širine boda. Ako je stroj podešen tako da se širina boda može podesiti pomoću regulatora brzine šivanja, širina boda se može brzo i lako prilagoditi. U tom slučaju, brzina šivanja kontrolira se pedalom.

- 1 Namontirajte pedal u.
- 2 Postavite cikcak stopicu "J":

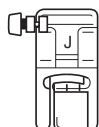

- 3 Pritisnite da uključite funkciju kontrole širine uboda.

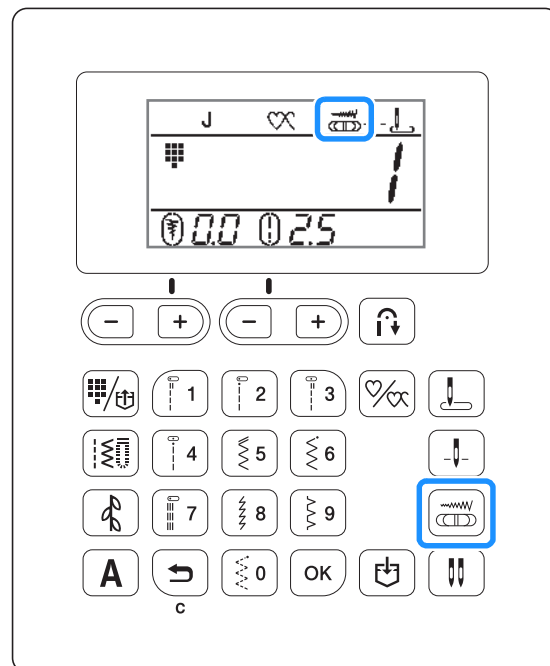

Ovako treba izgledati ispravno podešen stroj.

- 4 Odaberite bod

- 5 Tokom šivanja pomičite regulator širine boda ulijevo i udesno da promijenite izgled boda.

Pomjeranjem klizača ulijevo dobivate uže bodove, i obratno, pomjeranjem u desno, dobivate šire bodove.

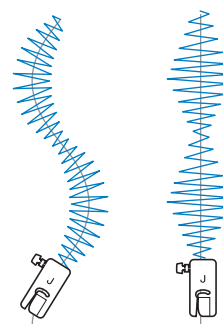

Brzinu šivanja kontrolirajte pedalom.

- 6 Po svršetku šivanja, pritisnite da se vratite u prvobitni režim.







Bilješka

- Mada se rezultati mogu razlikovati u zavisnosti od vrste tkanine koju šivate i debljine konca, iskustvo pokazuje da se najbolji rezultati postižu ako je dužina boda podešena između 0,3 i 0,5 cm.

Bodovi za ojačanje

Postoje dijelovi koje treba ojačati radi sprječavanja rašivanja šava (kutovi džepova, kugla rukava i slično).

Naziv boda	Bod	Broj boda		Stopica
Trostruki streč bod				
Gusti bod				
Bod za krpljenje		65		
		66		

* Bodove i uzorke možete birati pritiskom na odgovarajući broj na gumb.

Trostruki ratsegljivi bod

Trostruki streč bod pogodan je za ojačanje kugla rukava i središnjeg šava na hlačama.

- 1 Namontirajte odabranu stopicu "J":

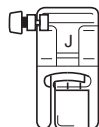

- 2 Izaberite bod .

- 3 Po niti šivati.

Gusti (bar tak) bod

Bar tak gusti bodovi koriste se za učvršćivanje kutova džepova, otvora i rupica. U nastavku je opisan postupak ojačavanja kutova džepa.

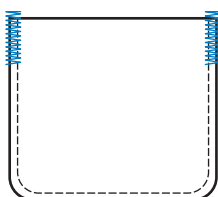

- 1 Odredite željenu duljinu bar taka.
Podesite vodilicu na stopici "A" za prišivanje gumba na željenu duljinu. (Udaljenost između oznaka na skali stopice iznosi 5 mm.

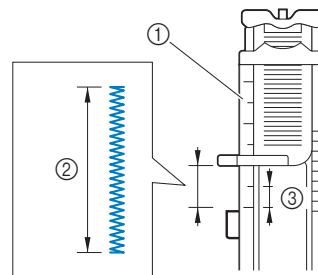

- 1 Skala na stopici
- 2 Duljina gustog boda
- 3 5 mm

Maksimalna dužina ovog boda iznosi 28 mm.

- 2 Namontirajte stopicu za rupice za gumb "A".

- 3 Odaberite bod .

- 4 S otvorom džepa okrenutim ka vama, postavite tkaninu tako da igla ubada 2 mm ispred otvora džepa, zatim spustite polugu stopice.

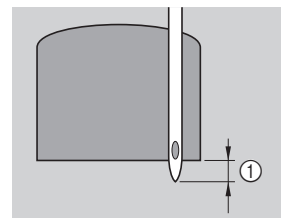

- 1 2 mm

Provucite gornji konac kroz rupicu na stopici.

Kad spustite stopicu, pazite da ne pomaknete ni tkaninu ni prednji dio stopice, jer bar tak bod tada neće biti sašiven na željenom mjestu.

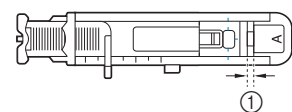
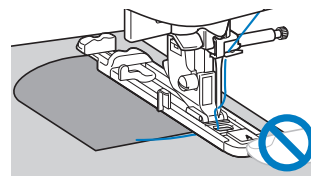

- 1 Ne smanjujte razdaljinu

- 5** Spustite polugu na stopici koliko god je moguće.

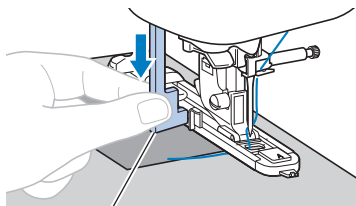

1 Poluga na stopici

Poluga treba da je pozicionirana iza metalnog graničnika na stopici.

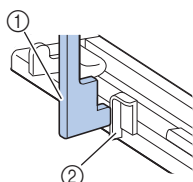

1 Poluga
2 Graničnik

- 6** Nježno pridržite kraj gornjeg konca lijevom rukom, pa po nite šivati.

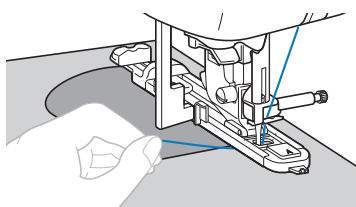

- 7** Podignite polugu stopice, odrežite konce i uklonite tkaninu.

- 8** Podignite polugu za rupice u gornji položaj.



Bilješka

Ako se tkanina ne pokrene kako treba jer je predebelo, povećajte duljinu boda.

Krpljenje

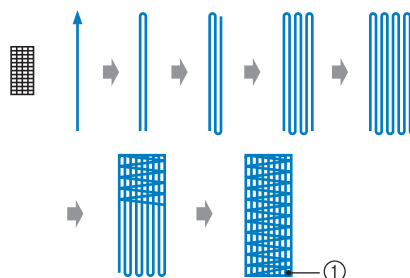
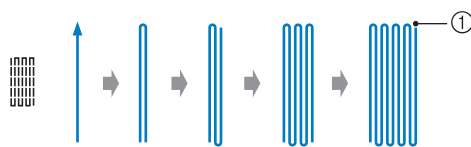

1 Ojačavajući bodovi

- 1** Odredite duljinu zakrpljenog mjesta.
Podesite polugu na pločici stopice za gumbice na željenu duljinu. Razdaljina između oznaka na skali iznosi 5 mm.

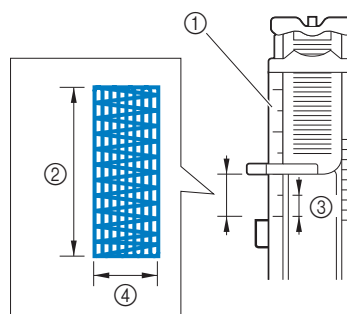

1 Skala na stopici
2 Duljina zakrpljenog mjesta
3 5 mm
4 7 mm

Maksimalna dužina zakrpe iznosi 28 mm.
Po svršetku šivanja, stroj automatski prošiva ojačanje bodove.

- 2** Namontirajte stopicu za rupice za gumbe "A":

- 3** Odaberite ili

- 4 Postavi te iglu tako da ubada na oko 2 mm ispred mjesta koje treba zakrpati.

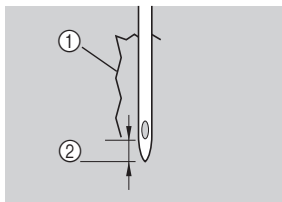

1 Puderotina
2 2 mm

Provuci te gornji konac kroz rupicu na stopici, pa spusti te polugu stopice.

Dok spuštate polugu, pazi te da ne pomjeri te ni tkaninu ni prednji dio stopice, jer u tom slu aju bod možda ne e ispasti kako treba.

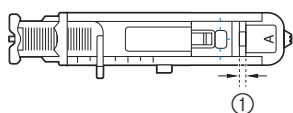
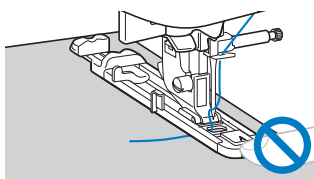

1 Ne smanjujte razdaljinu

- 5 Gurni te nadolje polugu ozna enu strelicom, koliko god je to mogu e.

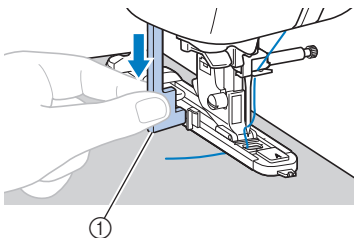

1 Poluga

Poluga treba stajati iza metalnog grani nika na stopici.

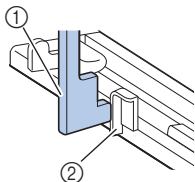

1 Poluga
2 Graničnik

- 6 Nježno pridži te kraj gornjeg konca lijevom rukom, pa po ni te šivati.

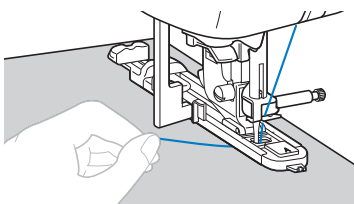

- 7 Podigni te stopicu, odreži te konce i ukloni te tkaninu.

- 8 Vrati te polugu na stopici za gumbe u prvobitni položaj.



Bilješka

Ako se tkanina ne pokre e kako bi trebalo, pove ajte duljinu boda.

Bod ušice/omčice

Ovaj bod naj eš e se koristi za oja avanje rupica na remenima i pojasi.

Naziv boda	Bod	Broj boda		Stopica
		Broj boda		
Bod omčice		69		N

1 Namontirajte stopicu za monograme "N":

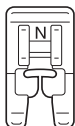

2 Odaberite bod .

3 Podesite širinu ili duljinu boda u skladu sa željenim promjerom om ica.



- ① 7 mm
- ② 6 mm
- ③ 5 mm

Za više detalja o podešavanju duljine i širine boda, pogledajte odgovaraju i odjeljak u uputama.

4 Spustite iglu na sam po etak boda, zatim spustite stopicu.

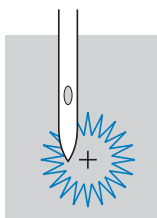

5 Po nite šivati.

Po svršetku šivanja, stroj e automatski prošiti oja avaju e bodove i potom e se zaustavi ti.

6 Probušite bušaćem rupicu u središtu om ica.

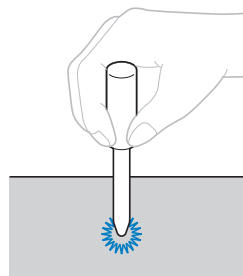

Prije nego po nete bušiti rupicu, postavite ispod tkanine deblji karton da ne biste oštetili podlogu.



















Bilješka

Ako je konac previše tanak, rupica e biti ve a nego što treba. U tom slu aju, prošijte dvije om ica, jednu preko druge.

Dekorativni bodovi

Na raspolaganju su vam sljedeći i dekorativni bodovi.

Naziv boda	Bod	Broj boda		Stopica
		Broj boda		
Bod za sastavljanje pa vork dijelova		36		J
Dvostruki bod za pa vork		37		
Dekorativni cikcak bod		38		
Dekorativni bod za porubljanje		34		
Dvostruki dekorativni cikcak bod		39		
Dekorativni bod u obliku pera		40		
Unakrsni fagot bod		41		
Dekorativni satenski bod		35		N
Bodovi za dekorativno porubljanje		48		
		50		
		52		
		56		
Bod ljestvica		43		J
Dekorativni cikcak bod		44		
Dekorativni bod		45		
Valoviti bod		46		N

Fagotiranje

Šivanje preko otvorenih rubova tkanine naziva se "fagotiranje". Koristi se na bluzama i dječjoj odjeći. Što je konac deblji, to je bod puniji i dekorativniji.

- Izgledajte prema unutra rubove tkanine između kojih treba prošepati fagot bod.
- Profirajte oba dijela tkanine na tanak list papira, s udaljenošću između rubova tkanine od 4 mm.

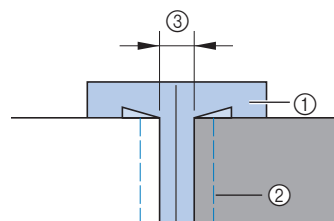

Radi lakše orijentacije, povucite ravnalom uspravnu crtu kroz sredinu papira.

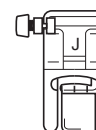

- ① Tanak papir
- ② Profirani dio
- ③ 4 mm

- Namontirajte stopicu za cikcak "J".



- Izaberite  ili .
- Podesite širinu boda na 7 mm.
- Šivajte tako da centar stopice bude točno na crti koju ste povukli na papiru.

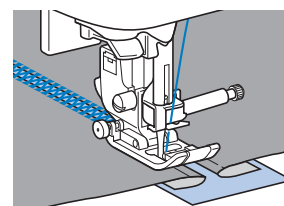
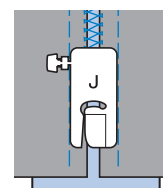

- Po završetku šivanja, uklonite papir s pozadine tkanine.

S

KORISNI BODOVI

Dekoratívni školjkasti bod

Ponavljaju i valoviti uzorak u obliku školjkica pogodan je za ukrašavanje rubova okvratnika i uopćeno za dekorativno porubljivanje.

- 1 Namontirajte stopicu za monograme "N".

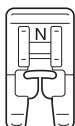

- 2 Izaberite bod 

- 3 Sivajte rubom tkanine paze i da ne zahvate sam kraj tkanine.

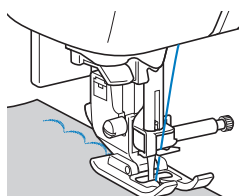

Za bolji rezultat, prije početka šivanja naprskajte rub tkanine škrobom u spreju i izglačajte vrelim glačalom.

- 4 Obrežite škarama rub tkanine paze i da ne prerežete konac.

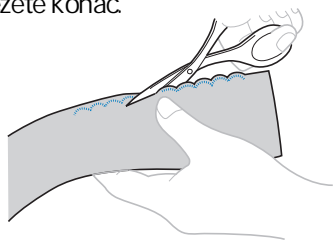

Dekoratívni bod preko nabrane tkanine

Prošivanje dekorativnog boda preko nabrane tkanine naziva se "smoking". Koristi se za dekoraciju krajeva rukava ili prednjeg dijela tunika i bluza.

- 1 Namontirajte stopicu za cikcak "J".

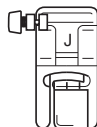

- 2 Izaberite ravan bod, podesite dužinu na 4 mm i malo smanjite nategnutost konca.

Za više detalja o podešavanju duljine boda, pogledajte odgovarajuće odjeljke u ovim uputama. Isto se odnosi i na podešavanje nategnutosti gornjeg i donjeg konca.

- 3 Prošijte naporedne šavove na udaljenosti od 1 cm.

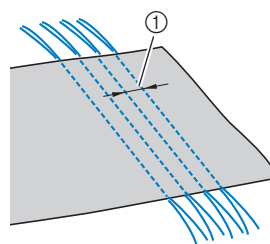

① 1 cm

Ne koristite funkciju kretanja unatrag ni ti automatskog rezanja konca.

Na kraju šava, ostavite oko 5 cm konca sa svake strane.

- 4 Povucite donje konce da naberete tkaninu, zatim izglačajte nabore.

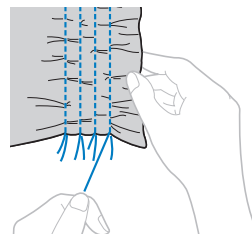

- 5 Odaberite  ili 

- 6 Sivajte izmeđ u prethodno prošivenih naporednih šavova.

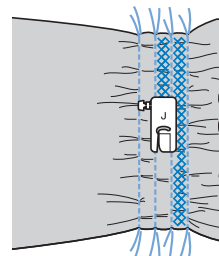

- 7 Izvucite krajeve konca ravnih šavova.

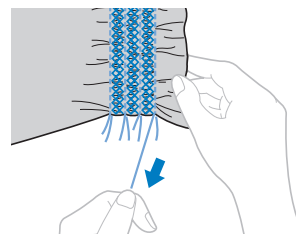

Školjkasti ukrasni porub

Ovaj bod naj češće se koristi za ukrašavanje rubova okovratnika, manžeta i poruba na odje i od tanje tkanine.

- 1 Presavijte tkaninu kako je prikazano na slici.

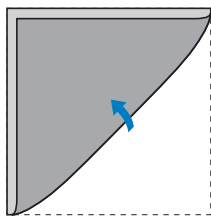

- 2 Namontirajte stopicu za cikcak "J".

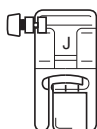

- 3 Izaberite bod , zatim povečajte nategnutost konca.

- 4 Šivajte tako da igla ubada malo iza ruba tkanine.

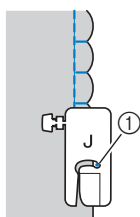

- 1 Mjesto ulaza igle

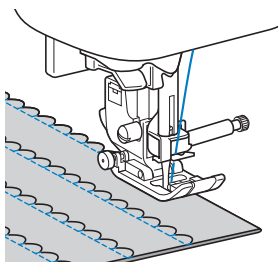

- 5 Otvorite tkaninu i izglačajte "školjkice" na jednu stranu.

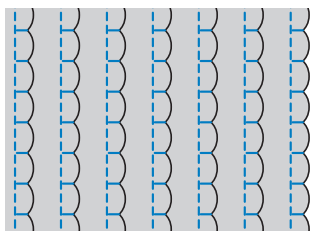

Dekorativno spajanje

Kad želite postići i dekorativno spajanje dijelova tkanine kao, na primjer, kod kiltinga, slijedite ovaj postupak.

- 1 Namontirajte cikcak stopicu "J".

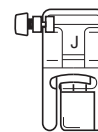

- 2 Prošijte dva dijela tkanine licem na lice, pa otvorite dodatak za šav.

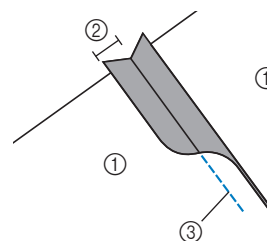

- 1 Naličje tkanine
- 2 7 mm dodatka za šav
- 3 Ravan bod

- 3 Izaberite bod ,  ili .

- 4 Okrenite tkaninu na lice, pa šivajte duljinom sastava dva dijela tkanine.

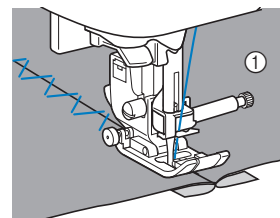

- 1 Lice tkanine



Dekorativno šivanje

U ovom odjeljku, koji započinje stranicom označenom slovom D, upoznaćemo vas s mnogobrojnim ukrasnim uzorcima i bodovima, kao i načinima kako da ih promijenite i podesite prema vlastitom ukusu.

Napomena: Ilustracije i izgled gumba mogu se razlikovati u zavisnosti od modela stroja.

Poglavlje 1 DEKORATIVNI UZORCI, BODOVI I SLOVA..... D2

Poglavlje 2 MOJ OMILJENI BOD.....D-12

POZOR!

Tijekom zamjene stopice, konca ili bilo koje druge aktivnosti osim šivanja, obavezno isključite stroj da spriječite mogući slučajni pokretanja stroja i moguće ozljede.

Poglavlje 1 DEKORATIVNI UZORCI/ SLOVA

Šivanje raznih dekorativnih uzoraka i bodova

Izbor uzorka

Na raspolaganju su vam brojni dekorativni uzorci i slova kojima možete ukrasiti odjeću, krevetninu, stolnjake, ručnike, i sl. i no.

Izbor dekorativnog uzorka

U kategoriji  postoje četiri vrste ukrasnih mustri:

- Dekorativni bodovi: 
- Satenski bodovi: 
- 7 mm satenski bodovi: 
- Unakrsni ukrasni bod: 

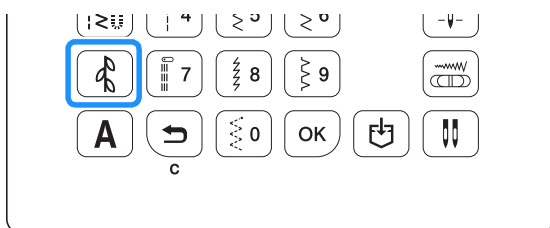

1 Pritisnite gumb označen na slici.



Na zaslonu će se pojaviti ovaj simbol:



2 Utipkajte broj željenog boda pri tiskom na odgovarajuće brojane gumbе, pa pritisnite OK.

- Broj svakog boda i uzorka pronađite u tablici.
- U zavisnosti od broja boda ili uzorka, možete ga izabrati i bez pritiskanja gumba .
- Ako pogriješite pri tipkanju jednoznamenastih brojeva, pritisnite  i izbrisite broj.

→ Na zaslonu se pojavljuje broj odabranog boda ili uzorka.

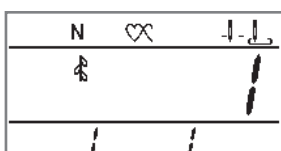

Izbor odgovarajućeg slovnog uzorka

1 Pritiskajte gumb A sve dok se na zaslonu ne pojavi font koji želite upotrebiti.

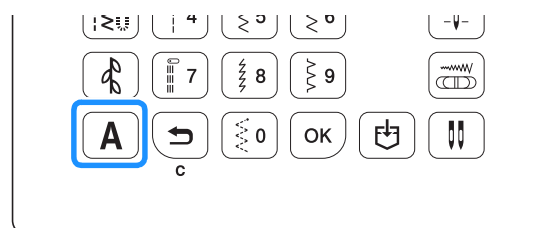

Svakim novim pritiskom na gumb A, promijenit će se naziv fonta.

A 1 → A 2 → A 3 → A 4 → A 1 ...

Icon	Font
A 1	Gotski
A 2	Rukopisni
A 3	Zarubljeni
A 4	Japanski

→ Na zaslonu se pojavljuje simbol izabranog fonta.

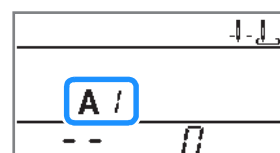

2 Utipkajte broj željenog slova pri tiskom na odgovarajuće brojane gumbе.

* Broj svakog boda možete pronaći u tablici.

* U zavisnosti od broja boda ili uzorka, možete ih izabrati i bez pritiskanja gumba OK.

Ako pogriješite pri unosu jednoznamenastih brojeva, pritisnite gumb sa obrnutom strelicom da ga obrišete.

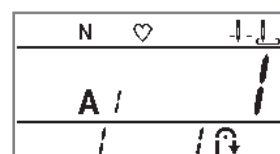

Brisanje uzorka

Izabrani uzorak se briše pritiskom na gumb  na operativnom panelu.

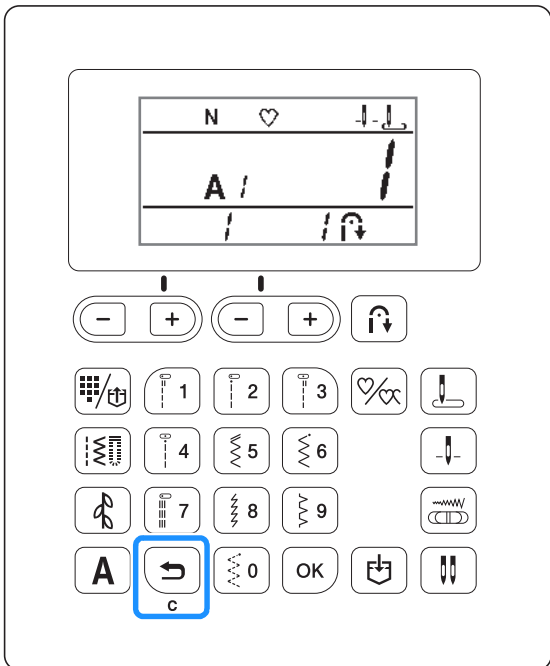

- Odabrani uzorak je uklonjen.

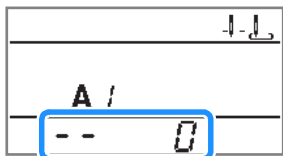

Bilješka

- Ako odaberete novi uzorak a prethodno ne izbrišete prethodni, ta dva uzorka će iskombinirati. (Za više informacija pogledajte odjeljak "Kombiniranje uzoraka na strani D-5
- Ako ste već odabrali dva ili više uzoraka, briše se zadnji izabrani uzorak.
- Cijeli iskombinirani uzorak obrisati možete pritiskom na

gumb 

Šivanje atraktivnih završetaka

Za postizanje što boljih rezultata u šivanju dekorativnih bodova, pogledajte priloženu tablicu u kojoj ćete pronaći najbolju kombinaciju igle, konca i tkanine.



Bilješke

- Na rezultate rade utječu i drugi faktori, kao debljina tkanine i korištenje ljepljive podloge, zatim prije početka šivanja uvijek prvo napravite nekoliko probnih bodova.
- U zavisnosti od debljine tkanine koju ukrašavate ili brzine šivanja, možda će biti potrebno dodatno podešavanje uzorka. Podesite ga na komadu iste tkanine koju ćete kasnije upotrebiti. Za više informacija, pogledajte odjeljak na strani D-7.
- Kad radite satenske bodove, oni se mogu skupljati ili širiti, pa zato trebate odabrati tkaninu ljepljivom podlogom.

Tkanina	Kad šivate na rastezljivoj ili veoma tankoj tkanini ili grubo tkanom materijalu, postavite na nali je tkanine ljepljivu podlogu ili neki drugi stabilizator. Alternativa je da ispod tkanine postavite list tankog papira.
Konac	#50 - #60
Igla	Za šivanje tankih, običnih ili rastezljivih tkanina: Igla sa zaobljenim vrhom (zlatne boje) 90/14 Za debele vrste tkanine: mašinska igla 90/14
Stopica	Stopica za monograme "N". Korištenje cikcak stopice "J" ili neke druge možda neće dati zadovoljavajuće rezultate.
Dvostruka igla	Satenski uzorak od 7 mm možete raditi dvostrukom iglom (2/11) i u tom slučaju trebate koristiti cikcak stopicu "J".

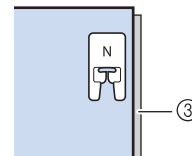
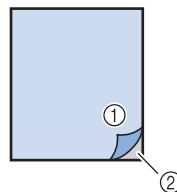

- 1 Tkanina
- 2 Stabilizator
- 3 Tanki papir

Osnovno šivanje

- 1 Izaberite željeni dekorativni uzorak ili bod.
- 2 Namontirajte stopicu za monograme "N".
- 3 Postavite tkaninu ispod stopice, izvucite gornji konac u stranu, pritisnite gumb za položaj igle da spustite iglu u tkaninu, zatim spustite stopicu.

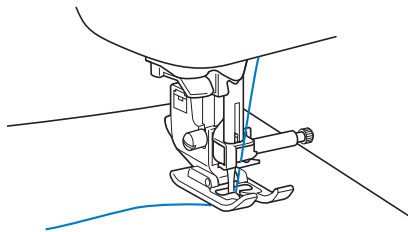

- 4 Pritisnite start/stop gumb i po nite šivati.



Podsjetnik

Dok šivate, nemojte povlaći tkaninu, ve je ravnomjerno vodite ispod stopice. U suprotnom, uzorak ne e ispasti kako treba.

- 5 Pritisnite Start/Stop gumb i zaustavite stroj.
- 6 Pritisnite gumb za povratni bod (kretanje unatrag) ili onaj za ojaćavanje bodova.

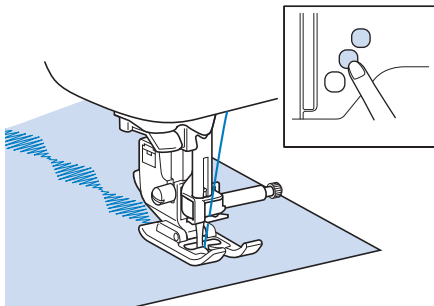

Bilješka

- Kad radite slovne uzorke, stroj e automatski prošepati nekoliko ojaćavanja bodova na poćetku i na kraju uzorka.

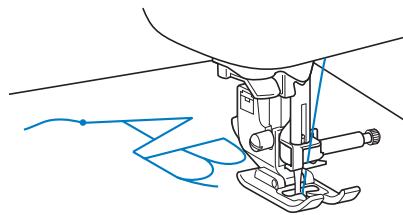

- Po svršetku šivanja, odrežite višak konca.

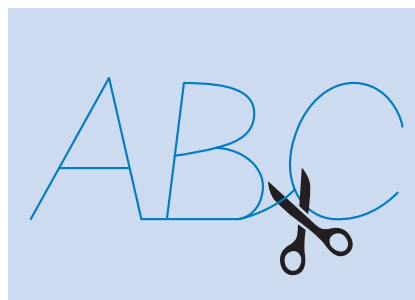

Bilješka





- Kada šivate neke uzorke, igla e privremeno zastati u podignutom položaju dok se tkanina pokrene, zahvaljujući radu mehanizma za odvajanje iglene šipke koji se koristi u ovom stroju. U takvim trenucima uje se klik. On je normalan i nije znak kvara.



Kombiniranje uzoraka

Imena se mogu izvesti kombinacijom različitih slovnih bodova i fontova. Isto tako mogu se kombinirati slovni i dekorativni bodovi.

Primjer: RLEAFR

Odabir bodova:

Mustra	Kategorija	Broj mustre
		13
L	A /	12
E		5
A		1
F		6
		13

1 Pritisnite  da se pokaže  simbol na zaslonu.

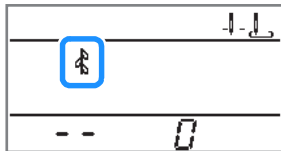

2 Utipkajte broj 13 pomoću brojnih gumba.

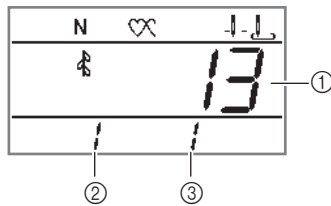

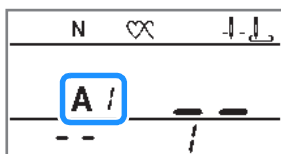

- ① Broj uzorka ili boda
- ② Broj pozicije
- ③ Ukupan broj

3 Pritisnite **A** da se pokaže "A /" na zaslonu.



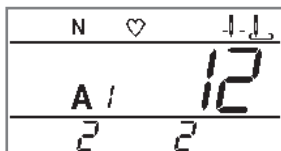

4 Utipkajte broj 12 pomoću brojnih gumba.

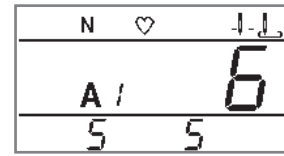

5 Utipkajte broj 5 brojnim gumbom, pa pritisnite  i dodajte "A" (broj 1) i "F" (broj 6).



6 Pritisnite  da se pokaže  simbol na zaslonu.

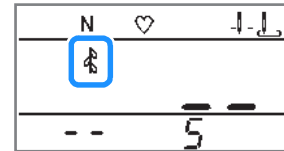

7 Utipkajte broj 13 pomoću brojnih gumba.

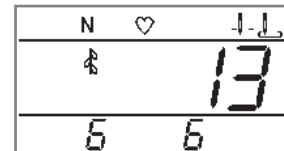

- Da uklonite izabrani uzorak, pritisnite  na operativnom panelu. Na taj način ćete obrisati zadnji upisani uzorak.

8 Kad završite s kombiniranjem, još jednom provjerite raspored slova i šara prije nego pokrenete šiva i stroj.

9 Nakon što provjerite uzorak i slova, po nite šivati.

- Uzorak će biti sašiven onim redom kojim ste tipkali slova i bodove.

Podsjetnik

- Možete iskombinirati do 70 uzoraka.
- Kada radite višestruko kombinirane uzorke, stroj će se zaustaviti kada budu gotovi svi uzorci prikazani na zaslonu. Ako želite ponoviti isti uzorak, pogledajte odjeljak "Ponavljanje kombiniranih uzoraka" na strani D-6.
- Sve uzorke možete umemorirati za kasniju uporabu. Za više detalja, pogledajte odjeljak "Memoriranje uzoraka" na strani D-6.
- Iskombinirane uzorke možete obrisati pritiskom na gumb  tijekom kombiniranja.

Provjera iskombiniranih uzoraka

Iskombinirane uzorke možete provjeriti prije šivanja.

- 1 Pritisnite gumb "+" ili "-" da potvrdite uzorak.
 - Možete provjeriti broj uzorka i njihov redoslijed.

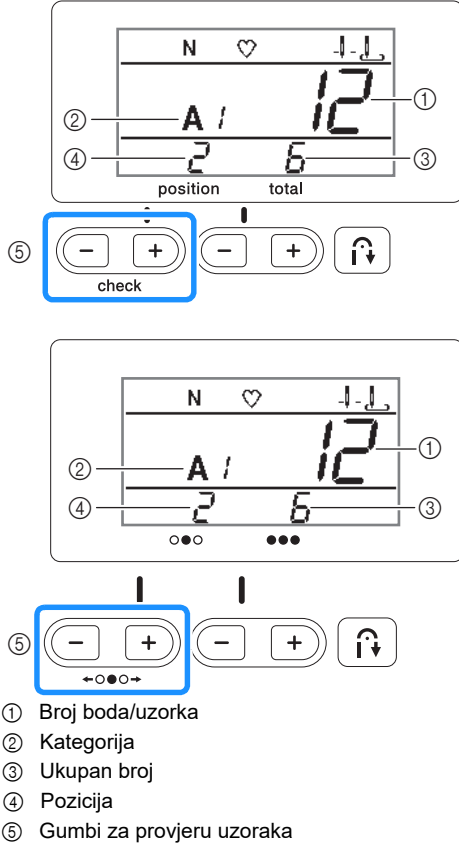

Bilješka

Svi iskombinirani uzorci mogu se umemorirati za kasniju uporabu. Više detalja o tome pročitajte na stranici D-6.

Ponavljanje iskombiniranih uzoraka

Kada se iskombiniraju višestruki bodovi i uzorci, stroj će prestati šivati nakon što bude sašiven i zadnji uneti broj uzorka. Koristite ove operacije za višestruko šivanje kombiniranog uzorka.

- 1 Po završetku šivanja uzorka, pritisnite gumb

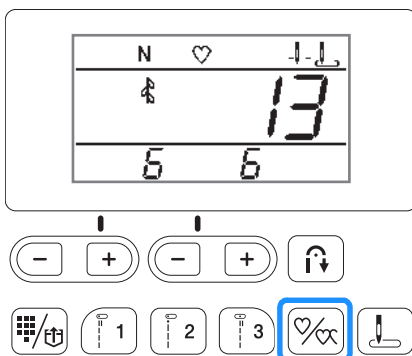

→ na zaslonu promijeni se u i onda možete po eti šivati ponavljaju i uzorak.

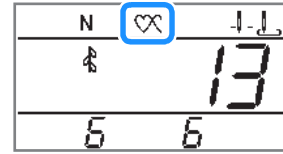

→ Ako ponovo pritisnete gumb (singl šivanje), stroj će prestati šivati ponavljaju i uzorak.



Bilješka

Dok je podešen na višestruko šivanje, stroj će šivati ponavljaju i uzorak sve dok ga ne zaustavite.

Kad isključite stroj, po ponovnom uključanju svi parametri se vraćaju u prvobitno stanje.

Memoriranje uzoraka

Iskombinirane uzorke možete sačuvati za kasniju uporabu. Budući da se oni ne „brišu“ nakon isključivanja stroja, možete ih pozvati kad god poželite. Možete sačuvati samo jednu kombinaciju uzoraka.

- 1 Napravite kombinaciju uzoraka koje želite sačuvati.

Za više detalja o kombiniranju uzoraka, pogledajte odjeljak na stranici D-5.

- 2 Pritisnite na operativnom panelu.

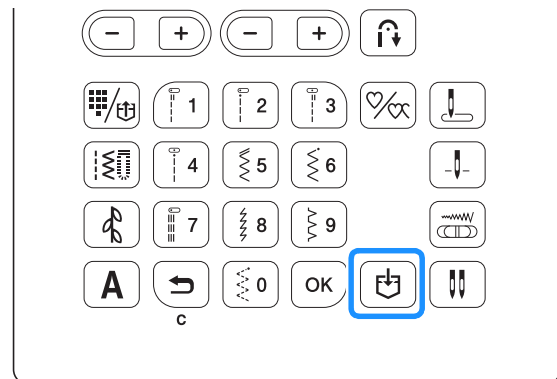

- Ne isključujte stroj dok traje memoriranje, jer se može desiti da uzorak ne bude sačuvan.



Podsjetnik

- Ako sačuvate neki uzorak na mjestu već umemoriranog uzorka, presnimite ga.

* Jednom sačuvani uzorak ne može biti obrisan bez presnimavanja. Da to učinite, pritisnite gumb sa simbolom džepa bez odabira nijednog uzorka.

Pozivanje uzorka

- 1 Pritisni  jednom ili dva puta sve dok se na zaslonu ne pojave simboli prikazani na slici.

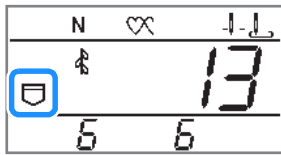

Kad pronađete sačuvani uzorak, na zaslonu se pojavljuje simbol džepa.



Bilješka

- Ako želite dodati novi uzorak, odaberite odgovarajuću kategoriju i unesite broj željenog uzorka ili boda.

Podešavanje uzorka

Izgled uzorka zavisi od vrste tkanine i brzine šivanja. Ako vam se ne sviđa rezultat, podešite ga tako što ćete isprobati uzorak na komadu iste tkanine kakvu ćete koristiti u svom projektu.

- 1 Namontirajte stopicu za monograme "N".

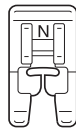

- 2 Pritisnite  pa unesite "99" pomoću brojnih gumba.

- 3 Ponižite šivati.

→ Šiva i stroj se zaustavlja po svršetku šivanja uzorka.

- 4 Provjerite gotov uzorak.

Ako je dio uzorka prikazan na slici ravnomjerno sašiven, to znači da ste dobro podešili uzorak.

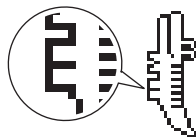

Ako uzorak nije ispravno sašiven, ponovo ga podešite slijedeći naredne korake.

- 5 Pritisnite gumbe "+" ili "-" da podešite uspravnu poziciju.

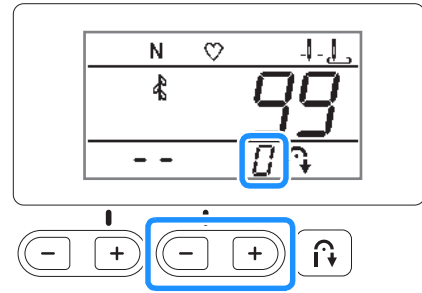

→ Podešavanja se vrše u odnosu na problem koji se javlja pri šivanju.

- Ako je uzorak previše zgusnut: Pritisnite "+" da povećate uspravni prostor u uzorku.

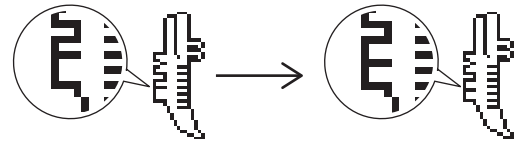

- Ako je uzorak previše razvučen: Pritisnite "-" da smanjite uspravni prostor u uzorku.

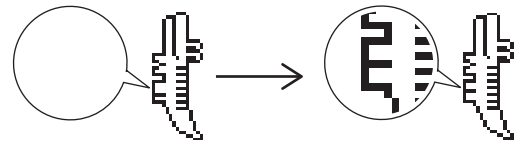



- 6 Pokrenite stroj i provjerite kakvi su bodovi.

Nastavite podešavati uzorak sve dok ne budete zadovoljni postignutim rezultatom.



Podsjetnik

- Kad završite podešavanja, pritisnite gumbe   **A** ili bilo koji brojni gumb.
- Nakon što je uzorak podešen, svi uzorci odabrani prije njega bit će obrisani. Da pozovete prethodne uzorke, pritisnite gumb **A** ili onaj za dekorativne uzorke, pa utipkajte "00" pomoću brojnih gumba.



Dodatak

Ovaj odjeljak pruža važne informacije za rukovanje ovim strojem. Molimo vas, pažljivo ga pročitajte kako biste pronašli savjete i smjernice za rješavanje mogućih problema. Osim toga, naučite kako ispravno održavati stroj. Ovo poglavlje započinje stranicom označenom slovom „A“.

Poglavlje 1 ODRŽAVANJE I RJEŠAVANJE PROBLEMA..... A-2

Poglavlje 1

ODRZAVANJE I RJEŠAVANJE MOGUĆIH PROBLEMA

Ispravno održavanje

Ispravno podmazivanje

Da bi se sprijeilo bilo kakvo oštećenje stroja, podmazivanje mora obaviti stručna osoba.

Stroje je tvornički podmazan i može nesmetano raditi, pa ga nije potrebno dodatno podmazivati, već samo s vremena na vrijeme.

Međutim, ako se između dva podmazivanja desi da ne možete okrenuti zamašnjak (ili se teško okreće) ili čujete neobičan zvuk, smjesta zaustavite stroj i pozovite ovlaštenog prodavca ili servisa za "Brother" šivaće strojeve.

Mjere opreza glede mjesta držanja stroja

Ne držite stroj ni na jednom od navedenih mjesta, jer se u suprotnom na njemu mogu pojaviti oštećenja, recimo, izazvana hromom od kondenzacije.

- Na mjestu s ekstremno visokom temperaturom
- Na mjestu s ekstremno niskom temperaturom
- Na mjestu s velikim promjenama temperature
- Na mjestu s mnogo vlage ili isparenja
- U blizini plamena ili grijnog tijela
- Na otvorenom ili na izravnom suncu
- Na mjestu s puno prašine



Bilješka

Da produžite radni vijek svog stroja, nemojte ga dugo ostavljati izvan uporabe. čak i ako ne kanite šiti neko vrijeme, povremeno ga uključite i prošetajte nekoliko bodova.

Čišćenje zaslona

Ako se zaslon uprlja, nježno ga obrišite mekom krpicom, ne koristite i nikakvo sredstvo za čišćenje.



Oprez!

- Nikad ne brišite zaslon vlažnom krpom!



Podsjetnik

Zaslon se povremeno može zamagliti od kondenzacije, ali to je normalna pojava i ne treba vas brinuti. Zaslon će se sam izbistriti poslije nekog vremena.

Čišćenje stroja izvana

Ako se stroj isprlja, prebrišite je dobro odjeđenom vlažnom krpicom natopljenom blagim sredstvom za čišćenje. Po svršetku čišćenja, prebrišite je još jednom suhom krpom.

⚠ POZOR!

Prije čišćenja stroja, obavezno isključite uređaj iz struje! U suprotnom, postoji rizik od električnog udara.

Čišćenje unutrašnjosti čunka

U unutrašnjosti čunka mogu se nakupiti estice tkanine i prašine, zbog čega šivanje bit će otežano. Zato je važno da povremeno očistite ovaj dio stroja.

1. Pritisnite gumb za podizanje/spuštanje igle da podignete iglu.
2. Isključite šivaći stroj.
3. Izvucite električni kabel iz utičnice s desne strane šivaćeg stroja.

⚠ POZOR!

Izvucite električni kabel iz utičnice s desne strane mašine svaki put kada je brišete ili obavljate bilo koju radnju čišćenja.

4. Podignite stopicu da uklonite iglu, stopicu i nosa stopice.
 - Za više detalja, pogledajte odjeljke "Zamjena igle" i "Zamjena stopice".
5. Uklonite ravno postolje (ako je postavljeno).
6. Uklonite ubodnu ploču.

■ Ako je poklopac ubodne ploče pri vršen vijkom.

- 1 Otvornite vijak odvijačem u obliku diska, koji imate u priloženom priboru.

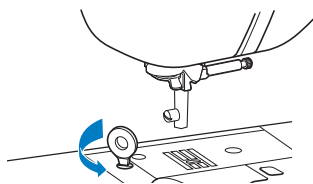

Naznaka

(za modele koji imaju priložen L-odvijač)

Otvornite vijak ubodne ploče pomoću L-odvijača.

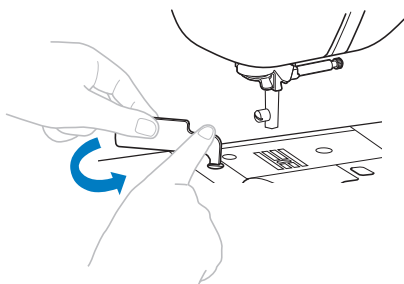

- 2 Uхватite poklopac s oba kraja, pa ga povucite prema sebi (u pravcu strelice).

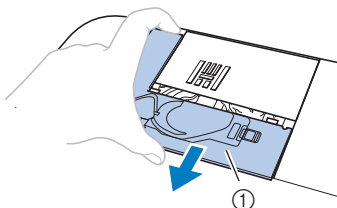

- ① Poklopac ubodne ploče

■ Ako poklopac nije pri vršen vijkom.

- 1 Uхватite oba kraja poklopca, pa ga povucite prema sebi (u smjeru strelice).

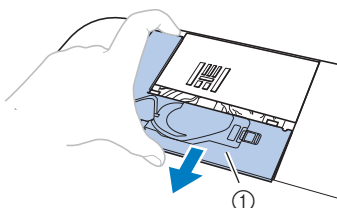

- ① Poklopac ubodne ploče

- 7 Izvadite unak (ležište špulice).

Uхватite unak s dva prsta, pa ga izvadite.

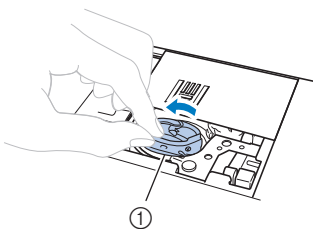

- ① unak (ležište špulice)

- 8 Otvornite unutrašnjost ležišta etkicom ili ga usisajte pomoću tankog nastavka na usisavaču.

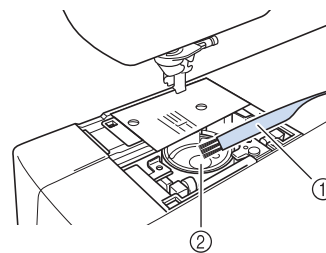

- ① Četkica
② Čunak

- 9 Vratite unak na mjesto, tako da se oznaka na njemu poklopi s oznakom u ležištu (vidjeti sliku).

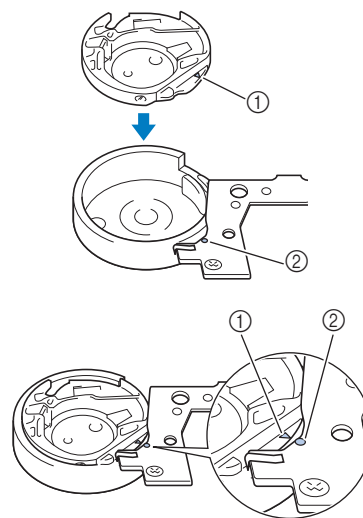

Oznaka trokuta treba se poklopiti s oznakom kružića.

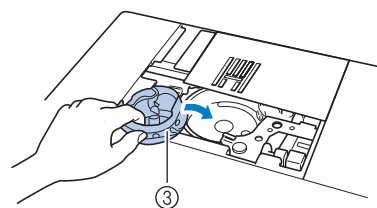

- ① ▲ oznaka
② ● oznaka
③ Ležište špulice

- 10 Vratite poklopac ubodne ploče na isto mjesto na in kako ste ga skinuli, samo u suprotnom smjeru.

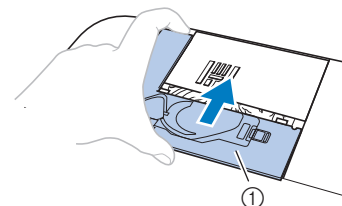

- ① Poklopac ubodne ploče

A

ODRŽAVANJE I RJEŠAVANJE PROBLEMA

- 10 Vratite poklopac ubodne ploče na isti način kako ste ga skinuli, samo u suprotnom smjeru.

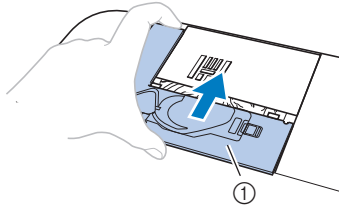

① Poklopac ubodne ploče

⚠ POZOR!

Nikad ne koristite oštećen unak ili špulicu, jer to može uzrokovati brojne probleme u procesu šivanja, ali i kvar stroja. Ako je trebate kupiti nov unak, obratite se ovlaštenom prodavcu.

Mogući problemi i rješenja

Ako mašina prestane ispravno raditi, provjerite moguće probleme prije nego nazovete servis. Veći dio problem možete sami riješiti. Ako vam je potrebna dodatna pomoć, Brother Solutions Center nudi mnogo savjeta za rješavanje problema. Posjetite nas na „<http://support.brother.com/>“. Ako se unatoč svemu problem ipak nastavi, obratite se distributeru tvrtke Brother ili najbližem ovlaštenom Brother servisu.

Najčešći problemi

Ovdje ćete pronaći detaljne opise najčešćih problema koji se mogu pojaviti. Molimo vas, pažljivo ih pročitajte prije nego pozovete servis.

Gornji konac je previše nategnut	strana A5
Konac se zapetljava s naličja tkanine	strana A6
Nepravilna nategnutost konca	strana A7
Konac se zaglavio u stroju i zamašnjak se ne može pokrenuti	strana A8
Konac se zapetljava oko vretena za namotavanje špulice	strana A9
Na zaslonu se pojavila poruka greška "E06"	strana A18

Gornji konac je previše zategnut

Simptom:

- Gornji konac se pojavljuje kao kontinuirana linija.
- Donji konac se vidi s lica tkanine (izgled problema prikazan je na donjoj slici).
- Gornji konac se zategnuo i ispada kad ga povučete.
- Gornji konac se nategnuo i na tkanini se pojavljuju sitni nabori.
- * Gornji konac ostaje prenategnut i nakon podešavanja njegove nategnutosti.

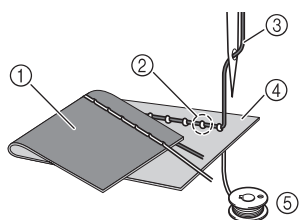

- Naličje tkanine
- Donji konac se vidi s lica tkanine
- Gornji konac
- Lice tkanine
- Donji konac

Uzrok:

Nepravilno namotan donji konac.

Ako je donji konac neispravno namotan na špulicu, njegova nategnutost također nije ispravna, što dovodi do toga da on postaje vidljiv s lica tkanine.

Rješenje:

Pravilno namotajte donji konac na špulicu.

- Isključite stroj i podignite polugu stopice.
- Izvadite špulicu iz uluka.
- Ponovo namotajte konac, zatim vratite špulicu na mjesto, pazite da se konac odmotava u pravom smjeru.

Uhvajte špulicu desnom rukom, a lijevom pridržite konac, onako kako je prikazano na slici (konac se treba odmotavati s lijeve strane).

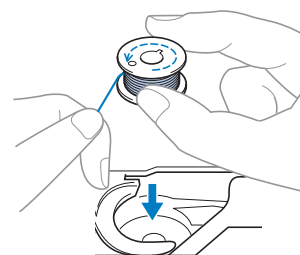

Ako vratite špulicu s koncem koji se odmotava s pogrešne strane, to će dovesti do njegove loše nategnutosti i problema u šivanju.

- Dok pridržavate unak prstom desne ruke, lijevom provucite konac kroz prorez označen strelicom.

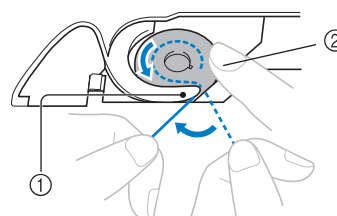

- Prorez za provlačenje konca
- Pravilno pridržavanje konca lijevom rukom

A

Provucite konac kroz prorez na poklopcu ubodne ploče, zatim ga odrežite.

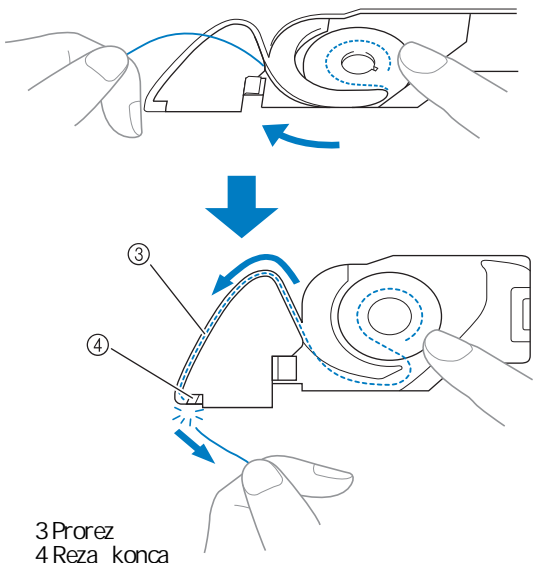

Nakon što ste ispravno namotali donji konac, postavili ga u unak i pravilno izvukli konac, možete nastaviti normalno šivati.

Konac se zapetljava na naličju tkanine

■ Simptom:

- Konac se zapetljava na naličju tkanine.

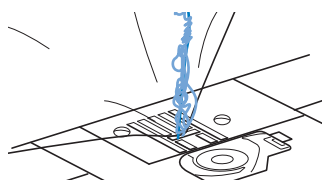

- Kad pokrenete stroj, čuje se udan zvuk i ne možete nastaviti šivati.
- Kad pogledate ispod tkanine, vidite da se konac zapetljava i unutar unaka.

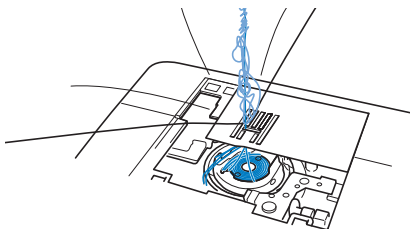

■ Uzrok:

Neispravno namotan gornji konac

Ako je gornji konac neispravno namotan, on ne može pravilno prolaziti kroz tkaninu, što će dovesti do njegovog mršenja i nemogućnosti nastavka šivanja.

■ Rješenje:

Uklonite zamršeni konac, pa ga pravilno namotajte prema uputama na po etku ovog pri ru nika.

- 1 Uklonite zamršeni konac rukom. Ako to nije mogu e, prerežite ga škarama. Za više detalja, pogledajte stranicu " išenje unaka".
- 2 Uklonite gornji konac iz stroja. Za ispravno postavljanje gornjeg konca, pogledajte odjeljak na po etku ovog pri ru nika. Za postizanje što boljeg rezultata, izvadi te špilicu iz unaka, pa provjerite je li sve u redu s donjim koncem.
- 3 Da ispravno postavite gornji konac, slijedite naredne korake. Prvo podignite stopicu povla enjem poluge u smjeru strelice.

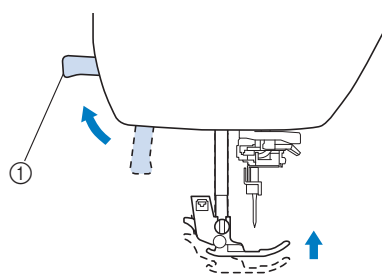

- 1 Poluga za podizanje/spuštanje stopice
→ Otvara se zatvara gornjeg konca i sada možete sprovesti gornji konac.
- Ako ne podignete stopicu, ne e te mo i ispravno sprovesti gornji konac.

- 4 Pri tiskajte gumb za podizanje/spuštanje igle da postavite iglu u gornji položaj.

Igla je ispravno postavljena u gornji položaj kada se oznaka na zamašnjaku postavi u položaj prikazan na slici. Da biste to postigli, pritisnite gumb za pozicioniranje igle sve dok se oznaka ne namjesti na odgovaraju e mesto.

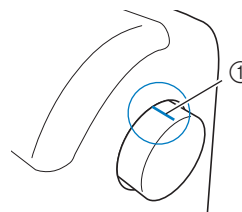

- 1 Oznaka na zamašnjaku

- 5 Isključite šiva i stroj.

- 6** Dok pridrđavate konac desnom rukom, lijevom ga provuđte iza poklopca vodilice, onako kako je prikazano na slici.

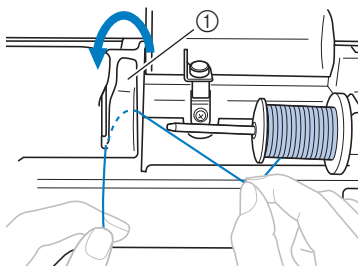

① Poklopac vodilice konca

- 7** Lagano pridrđavajte konac desnom rukom, a lijevom ga provuđte ispod vodilice oznađene brojem 1, zatim ga blago povuđte prema gore.

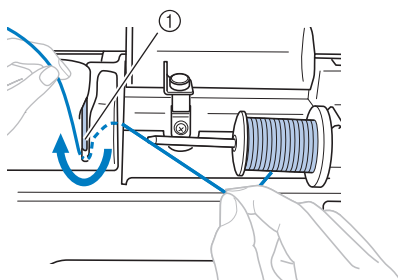

① Vodilica

- 8** Provuđte konac kroz vodiće oznađene isprekidanim crticama u smjeru strelica.

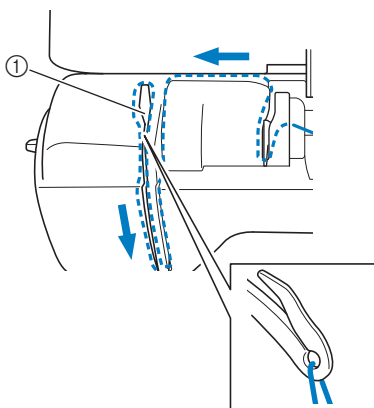

① Zatvarać

- 9** Spusti te stopicu.

- 10** Provuđte konac kroz vodićicu na nosa u igle. Konac ete lako provu i kroz vodićicu na nosa u igle tako što ete ga lijevom rukom povu i malo ulijevo i zatim ga desnom prebađti preko vodićice. Pazi te da konac stoji s lijeve strane vodićice, onako kako je prikazano na slici.

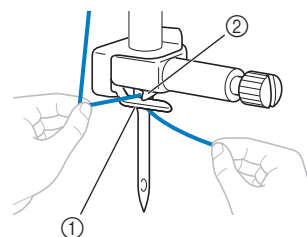

① Vodilica na nosaću igle
2 Prorez

- 11** Sad jođ samo trebate uvu i konac u uđicu igle pomo u uvlaka a.

Neispravna nategnutost konca

■ Simptomi:

- Simptom 1: Donji konac je vidljiv s lica tkanine (vidjeti sliku).
- Simptom 2: Gornji konac se pojavljuje s lica tkanine kao ravna linija.
- Simptom 3: Gornji konac je vidljiv s nalića tkanine (vidjeti sliku).
- Simptom 4: Donji konac se pojavljuje kao ravna linija s nalića tkanine.
- Simptom 5: Bodovi na naliću tkanine su labavi ili imaju "preskoke".

□ Simptom 1

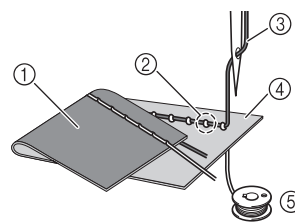

□ Simptom 3

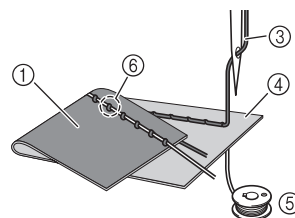

- ① Nalićje tkanine
② Donji konac vidljiv s lica tkanine
③ Gornji konac
④ Lice tkanine
⑤ Donji konac
⑥ Gornji konac vidljiv na nalićju tkanine

■ Rješenja

□ Uzrok 1

Konac nije pravilno uveden u stroj.

Donji konac je neispravno namotan. Vratite gornji konac na standardnu nategnutost i provjerite je li ispravno uveden u stroj.

Gornji konac nije ispravno uveden u stroj. Provjerite putanju konca i njegovu nategnutost. Vratite zategnutost konca na standardnu.

Najbolje je da izvadi te oba konca i ponovite posputak uvo enja.

□ Uzrok 2

Koristite neodgovaraju u iglu i konac (igla i konac ne odgovaraju tkanini).

Igla i konac moraju biti uskla eni s vrstom i debljinom tkanine koju šivate.

Ako igla i konac nisu pravilno odabrani u odnosu na tkaninu, to može uzrokovati nepravilne šavove, nabiranje tkanine i preskakanje bodova.

Pogledajte tabelu na po etku priru nika u kojoj su navedene pravilne kombinacije igala, konca i tkanine.

□ Uzrok 3

Nije dobro odabrana nategnutost gornjeg konca.

Odabrano podešavanje zategnutosti gornjeg konca nije odgovaraju e.

Pogledajte poglavlje "Podešavanje zategnutosti konca", pa provjerite jeste li sve podesili kako treba.

Zategnutost konca zavisi od vrste tkanine i konca koji koristite. Provjerite još jednom je li vaše trenutno podešavanje pravilno uskla eno.

Prije nego po nete šivati, istestirajte iglu, konac i nategnutost konca na komadu iste tkanine koju e te upotrebiti za projekat.



Naznaka

Ako gornji i donji konac nisu pravilno uvedeni, ne e te mo i pravilno podesiti njihovu nategnutost. Zato, uvijek prvo ovo provjerite, pa tek onda podesite nategnutost.

- Ako je donji konac vidljiv s lica tkanine.

Okrenite broj anik za podešavanje nategnutosti ulijevo, da smanjite nategnutost gornjeg konca.

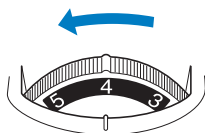

- Ako je gornji konac vidljiv s nali ja tkanine.

Okrenite broj anik za podešavanje zategnutosti u desno, da pove ate nategnutost gornjeg konca.

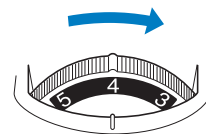

Tkanina se zaglavila u stroju i ne može se pomjeriti

Ako se tkanina zaglavi u stroju i ne možete je ukloniti, konac se najvjerovatnije zapetljao i spod ubodne plo e. Slijedite postupak opisan u nastavku da uklonite tkaninu iz stroja. Ako ni tada ne uspjete to u initi, nemojte pokušavati na silu izvu i tkaninu, ve se obratite najbližem ovlaštenom Brother servisnom centru.

■ Uklanjanje tkanine iz stroja.

- 1 Smjesta zaustavite stroj.
- 2 Isključite ure aj.
- 3 Uklonite iglu.
 - Ako je u trenutku zaustavljanja stroja igla ostala u donjem položaju (u tkanini), okrenite zamašnjak od sebe (u smjeru kazaljke na satu) da podignete iglu i tek onda je uklonite.
 - Za više detalja pogledajte odjeljak "Zamjena igle".
- 4 Uklonite stopicu i nosa stopice.
 - Za više detalja pogledajte odjeljak "Zamjena stopice" i "Uklanjanje i postavljanje nosa a stopice".
- 5 Podignite tkaninu i prerežite konce ispod nje.
 - Ako je tkanina oslobo ena, uklonite je. O istite unak i njegovo ležište od ostataka konca, onako kako je opisano u nastavku.
- 6 Uklonite poklopac ubodne plo e.

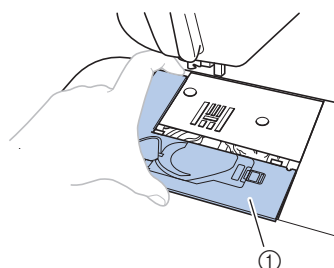

- ① Poklopac ubodne plo e

Za više detalja pogledajte odjeljak "iš enje unka" na stranici A-2

- 7** Odrežite zapetljane konce škarama, zatim izvadi te špulicu.

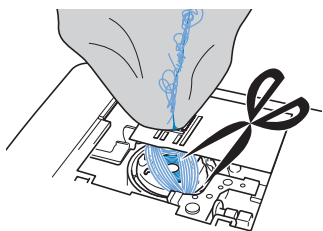

- 8** Uklonite unak. Ako u njemu postoje ostaci konca, pažljivo ih uklonite.

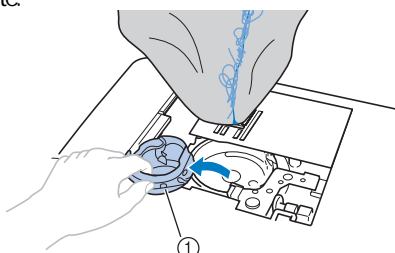

① Čunak

- 9** Oistite unak i njegovo ležište etkićom ili ih usisajte odgovarajućim nastavkom usisavača.

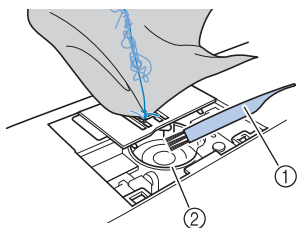

① etkića
2 Ležište

Ako ste uspjeli ukloniti tkaninu	Pređite na korak 16.
Ako niste uspjeli ukloniti tkaninu	Pređite na korak 10.



Napomena

Ne preporučuje se uporaba komprimiranog zraka za ispuhivanje ne iz stroja.

- 10** Odvrnite dva vijkana ubodnoj plohi pomoću priloženog odvijača u obliku diska.

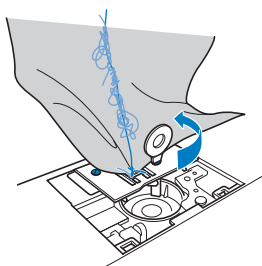

Podsjetnik

Ako je uz vaš model stroja priložen L-odvijač, možete njime odvrnuti vijke na ubodnoj plohi.

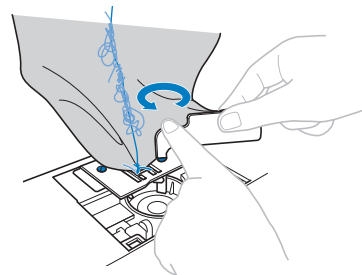

Bilješka

Pazite da vam odvrnuti vijci ne upadnu u unutrašnjost stroja.

- 11** Blago podignite ubodnu plohu, prerežite zapetljane konce i uklonite ubodnu plohu.

Uklonite dijelove tkanine i konca sa ubodne plohe.

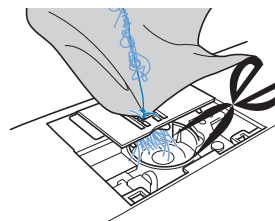

Ako ni nakon ova dva koraka ne možete ukloniti tkaninu, pozovite ovlaštenog prodavca ili najbliži Brother servis.

- 12** Uklonite sve ostatke konca sa zubaca transportera.

- 13** Okrenite zamašnjak da podignete zupce transportera.

- 14** Namjestite ubodnu plohu na njeno mjesto, pa prstom blago zavrnite vijke.

- 15** Uzmi odvijač u obliku diska ili L-odvijač, pa prvo zavrni desni vijak, a potom i lijevi. Pazi da vijci budu pravilno zavrnuti.

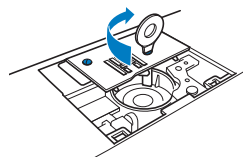

A

ODRŽAVANJE I RJEŠAVANJE PROBLEMA

Okrenite zamašnjak da provjerite da li zupci transportera prolaze kroz proreze ubodne ploče.

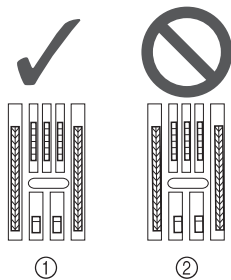

- ① Pravilan položaj zubaca transportera
- ② Neprotivan položaj zubaca transportera



Naznaka

Pazite da vam odvrtnuti vijci ne upadnu u unutrašnjost stroja.

- 16 Vratite unak u ležište paze i da se oznaka na unku i ležištu poklope (trokut i kruži).

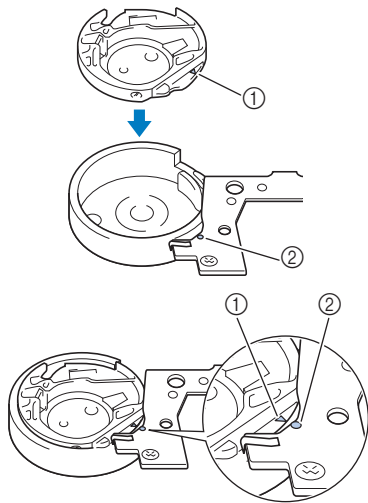

Poklopite oznaku trokuta i kruži.

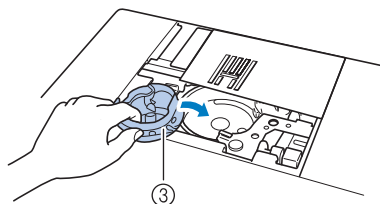

- ① ▲ oznaka
- ② ● oznaka
- ③ unak

▲ POZOR

Nemojte koristiti oštene špulice i unak, jer to može prouzrokovati mršenje konca i nepravilnosti u šivanju. Prije pokretanja stroja, obavezno provjerite jeste li pravilno postavili špulicu u unak.

- 17 Vratite poklopac ubodne ploče onako kako je opisano u koraku 10.

- 18 Provjerite u kakvom stanju je igla, pa je namjestite.

Ako primjetite da je igla pretrpjela bilo kakvo oštećenje (iskrivila se ili joj je oštećen vrh), zamijenite je novom. Za više detalja, pogledajte odjeljak "Zamjena igle".

▲ POZOR

Nikad ne koristite tupe ili iskrivljene igle, jer su podložne pucanju i mogu uzrokovati ozljedu.



Naznaka

Nakon što ste završili postupak, pređite na sljedeći korak koji se odnosi na provjeru ispravnosti rada stroja.



Bilješka

Budući da nakon zaglavlivanja tkanine u stroju igla u najvećem broju slučajeva bude oštećena, savjetujemo vam da je zamijenite novom.

■ **Provjera ispravnosti rada stroja**

Nakon svakog uklanjanja ubodne ploče, potrebno je provjeriti ispravnost rada stroja da se uvjerite da ste sve dijelove ispravno postavili.

- 1 Uključite stroj.

- 2 Izaberite bod



Naznaka

Nemojte još postaviti stopicu.

- 3** Polako okreni te zamašnjak (suprotno od kazaljke na satu), spusti te iglu i provjeri te prolazi li kroz središte otvora na ubodnoj plohi.

Ako primjeti te da igla "ka i" ivicu otvora na ubodnoj plohi, skinite ubodnu plohu, pa je ponovo namontirajte, po evši od koraka 13 na strani A-8.

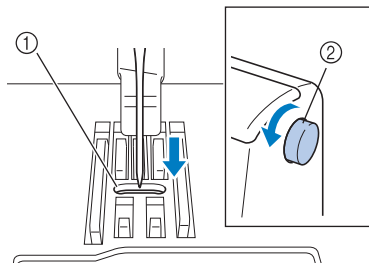

- ① Otvor na ubodnoj plohi
② Zamašnjak

- 4** Izaberi te bod i podesi te mu širinu i dužinu na maksimalnu vrijednost.

Za više detalja o podešavanju širine i dužine boda, pogledajte odjeljak na po etku ovih uputa.

- 5** Lagano okreni te zamašnjak od sebe (suprotno od kretanja kazaljke) i provjeri te prolazi li igla kroz otvor na ubodnoj plohi.

Ako i nakon ovog koraka igla i dalje "ka i" rub otvora, pozovite ovlaštenog prodavca ili Brother servis.

- 6** Isključi te stroj, pa namontirajte stopicu i postavi te špulicu na njeno mjesto.

Za više detalja, pogledajte odjeljke "Postavljanje špulice" i "Zamjena stopice".

- 7** Pravilno uvedi te gornji konac.

Za više detalja, pogledajte odjeljak "Uvođenje gornjeg konca".



Podsjetnik

Konac se naj eše i zapetjava zbog pogrešno uvedenog gornjeg konca. Provjeri te još jednom je li gornji konac pravilno postavljen.

- 8** Napravi te nekoliko probnih bodova na komadu pamu ne tkanine.



Podsjetnik

Nepravilan šav naj eše je posljedica loše postavljeno g konca i njegove nepodudarnosti s debljinom tkanine.

Ako se konac zaplete oko vretena za namotavanje špulice

Ako je špulica pogrešno postavljena na vreteno i konac nije izvučen preko opruge za nategnutost konca, konac e se najvjerojatnije podvući i ispod špulice i zaplesti se oko vretena.

U tom slučaju, odmrsi te konac na sljedeći način:

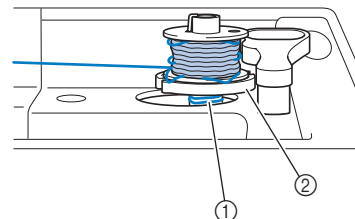

- 1 Konac
2 Donji dio špulice



Naznaka

Vodilica za namotavanje špulice može biti okrugla ili u obliku ključa (što zavisi od modela stroja). Ovdje je prikazan postupak s vodicom u obliku ključa.

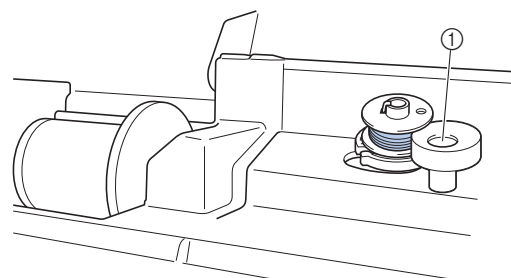

- ① Okrugla vodilica

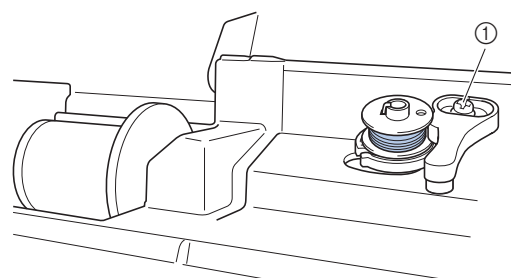

- ① Vodilica u obliku ključa

⚠ POZOR

Nemojte uklanjati vodilicu za namotavanje špulice, jer time ne ćete riješiti problem. Stoga, NEMOJTE odvrćati vijak na vodilici.

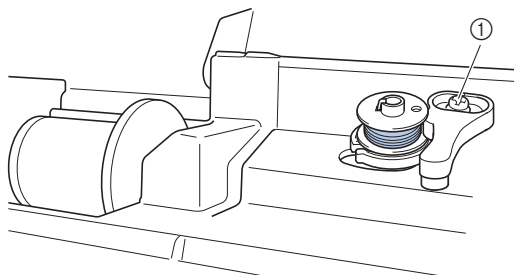

① Vijak na vodilici za namotavanje špulice

- 1 Ako se konac zapetlja ispod špulice u toku namotavanja konca, pritisnite Start/Stop gumb da zaustavite namotavanje. Ako koristite pedal, samo skinite stopalce s nje.

- 2 Prerežite konac na mjestu označenom škarama.

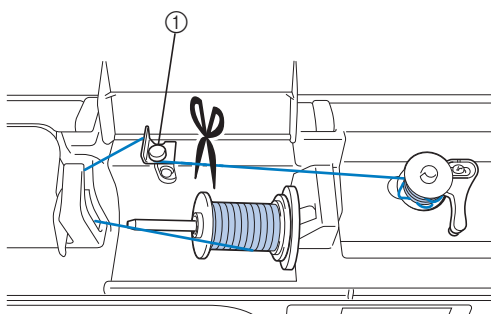

① Vodilica

- 3 Pomjerite vreteno za namotavanje ulijevo, pa izvadijte špulicu povlačenjem na gore (vidjeti strelice).

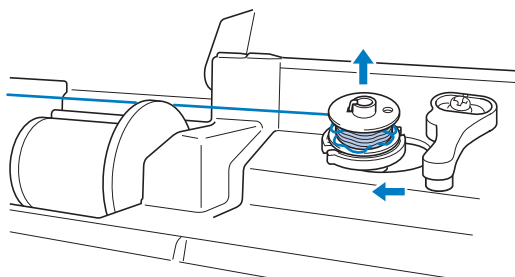

- 4 Uhvajte kraj konca kako je prikazano na slici, pa ga odmotajte s vretena u smjeru strelice.

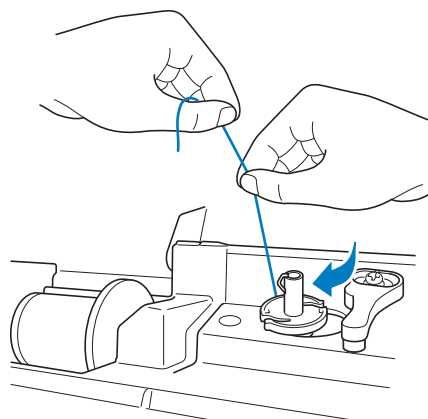

- 5 Ponovo namotajte konac na špulicu.



Opres!

Pazite da vam konac ispravno prolazi ispod opruge za podešavanje nategnutosti.

Na zaslonu se pojavljuje poruka "E06"

Ako se na zaslonu pojavi poruka o pogrešci "E06" i pritom primjetite neki od dolje navedenih simptoma, postupite po narednim koracima.

■ Simptomi:

- Simptom 1: Stroj klapara i zaustavlja se odmah poslije po etka šivanja.
- Simptom 2: Gornji konac se zapetljao u ležištu unka ili se tkanina zaglavila.
- Simptom 3: Iгла se iskrivila ili savila i stoga je udarila u ubodnu ploču.
- Simptom 4: Tkanina se ne pokreće preko zubaca transportera.

■ Simptom 1: Stroja klapara i zaustavlja se odmah nakon po etka šivanja.

Uzroci:

- Gornji konac nije pravilno uveden.
- Niste provukli konac kroz hvatač konca, pa se on pokreće u prazno.



Naznaka

Ako igla nije podignuta, ne možete i pravilno uvesti gornji konac. Pritisnite gumb za pozicioniranje igle, podignite iglu i tek onda uvedite konac.

□ Rješenje

Ponovo uvedite gornji konac u stroj na sljedeći način:

- 1 Isključite stroj.
- 2 Ako je konac zapleten, uklonite ga.
Pogledajte odjeljak "Iš enje ležišta špulice" i "Mršenje konca s naličja tkanine" na stranici A-6.
- 3 Uklonite gornji konac iz stroja.
- 4 Okrenite zamašnjak prema sebi (suprotno od kazaljke na satu) da provjerite da li se nesmetano pokreće.

Ako se zamašnjak nesmetano pokreće	Prijetite na korak 10.
Ako ne možete okrenuti zamašnjak	Prijetite na korak 5.

- 5 Uklonite poklopac ubodne ploče, pa izvadite unak i špulicu.
- 6 Vratite unak pazeći da se trokut na njemu poklopi sa kružićem na stroju.
 - Pogledajte odjeljak "Iš enje ležišta unka" na strani A2
- 7 Vratite poklopac ubodne ploče.

- 8 Pažljivo postavite špulicu u unak.
Pogledajte odjeljak "Iš enje ležišta špulice" na strani A2
- 9 Ako je igla iskrivljena ili oštećena, zamijenite je novom.

Pogledajte odjeljak "Zamjena igle" na po etku uputa.

- 10 Uključite stroj, pa pritisnite gumb za pozicioniranje igle da postavite iglu u gornji položaj.

- 11 Pravilno uvedite gornji konac u stroj.

Za više detalja u vezi sa uvođenjem gornjeg konca, pogledajte odjeljak na po etku uputa.

■ Simptom 2: Gornji konac se zapetljao u ležištu unka ili se tkanina zaglavila u stroju.

Uzrok:

Konac se zapetljao ispod ubodne ploče.

Rješenje:

Izvadite tkaninu, pa ponovo postavite konac i špulicu na sljedeći način:

- 1 Isključite stroj.
- 2 Izvadite tkaninu.
Pogledajte odjeljak "Tkanina se zaglavila i ne možete je izvući" na strani A8.
- 3 Uklonite gornji konac i špulicu.
Pogledajte odjeljak "Tkanina se zaglavila i ne možete je izvući" na strani A8.
- 4 Izvadite unak.
Pogledajte odjeljak "Tkanina se zaglavila i ne možete je izvući" na strani A8.
- 5 Ako u unku ima ostataka konca, uklonite ih.
Pogledajte odjeljak "Tkanina se zaglavila i ne možete je izvući" na strani A8.
- 6 Vratite unak u ležište tako da se trokut na njemu poklopi sa kružićem na stroju.
Pogledajte odjeljak "Iš enje ležišta špulice" na strani A2
- 7 Vratite poklopac ubodne ploče.
Pogledajte odjeljak "Iš enje ležišta špulice" na strani A2
- 8 Postavite špulicu u unak.
Pogledajte odjeljak "Iš enje ležišta špulice" na strani A2
- 9 Ako je igla iskrivljena, zamijenite je novom.
Pogledajte odjeljak "Zamjena igle" na po etku uputa.
- 10 Uključite stroj, pa pritisnite gumb za pozicioniranje igle da je podignete.
Pogledajte odjeljak "Uvođenje gornjeg konca" na po etku ovih uputa.

A

11 Uvedite ispravno gornji konac u stroj.

Za više detalja pogledajte odjeljak "Uvođenje gornjeg konca".

■ **Simptom 3:** Iгла se iskrivila ili oštetila, pa je stoga udarila u ubodnu ploču.

Uzrok:

Niste upotrebili pravu kombinaciju konca, igle i tkanine.

Rješenje:

Uskladite iglu i konac sa vrstom i debljinom tkanine.

Za više informacija, pogledajte odjeljak "Uparivanje igle, konca i tkanine" na po etku uputa.

■ **Simptom 4:** Tkanina se ne pokreće.

Uzrok 1

Bod je previše gust i tkanina se ne može pokrenuti.

Rješenje:

Povećajte duljinu boda.

Za više informacija pogledajte odeljke "Podešavanje širine i dužine boda" na po etku uputstva.

Uzrok 2

Zupci transportera su spuštteni (u donjem položaju).

Rješenje:

Podignite zupce transportera.

Za više informacija, pogledajte odjeljak "Slobodni vez i kiltting".

Spisak mogućih problema

Prije početka šivanja

Simptom	Mogući uzrok	Rješenje	Strana
Ne možete uvesti konac u stroj	Igla nije postavljena u pravilan položaj.	Pritisnite gumb za pozicioniranje igle da biste je podigli u gornji položaj.	B-4
	Igla nije pravilno namontirana.	Skinite iglu i ponovo je namontirajte.	B-7
	Igla je tupa ili iskrivljena.	Zamijenite iglu.	B-11
	Gornji konac nije pravilno uveden u stroj.	Uklonite konac, pa ga ponovo uvedite.	B-19
	Kukica na uvlačka u konca je iskrivljena i ne može da proturi konac kroz ušicu igle.	Obratite se ovlaštenom prodavcu ili najbližem Brother servisu.	B-20
	Ručica uvlačka a konca ne može se pomaknuti ili ne može da se vrati u prvobitni položaj.	Obratite se ovlaštenom prodavcu ili najbližem Brother servisu.	B-18
	Postavljena je igla broj 65/9.	Uvedite konac ručno u iglu. Za ovu vrstu igle nije moguće upotrebiti uvlačku konca.	B-22
Donji konac se ne može dobro namotati na špulicu	Konac nije pravilno provučen kroz vodilicu za namotavanje konca.	Sprovedite pravilno konac kroz vodilicu za namotavanje konca.	B-13
	Špulica se sporo okreće.	Pomjerite regulator brzine šivanja u desno da povećate brzinu.	B-13
	Konac koji je izvučen, nije pravilno namotan na špulicu.	Namotajte 5-6 krugova izvučenog konca na špulicu u smjeru kretanja kazaljke na satu.	B-13
	Prazna špulica nije pravilno postavljena na vreteno.	Postavite špulicu na vreteno i pažljivo je okrenite dok ne "sjedne" na mjesto.	B-13
Tijekom šivanja donji konac se zapetljava	Niste pravilno namotali donji konac na špulicu ili je nakon namotavanja niste pravilno postavili u unak.	Odmotajte konac, pa ga ponovo namotajte. Slijedite smjerice na stroju pri ponovnom namotavanju. Provjerite jeste li ispravno ubadili špulicu u unak.	B-13, A-11
Donji konac se ne može izvući	Igla je okrenuta naopako, tupa je ili kriva.	Zamijenite iglu i pravilno je postavite.	B-27
	Špulica nije pravilno postavljena.	Ponovo postavite špulicu.	B-16
Nema ničega na zaslonu.	Isključen je glavni prekidač.	Pritisnite prekidač na ON.	B-1
	Utikač nije uključen u napajanje električne struje.	Uključite stroj u električnu utičnicu.	B-10
Zaslon je zamagljen.	Pojavila se kondenzacija.	Pričekajte, zaslon će se sam razbistri.	
Operativni gumbi ne reagiraju.	Gumb morate pritisnuti jagodicom prsta (ne noktom, dlovkom ili dok nosite rukavice).	Pritisnite gumb jagodicom prsta. Ako koristite taš-pen, provjerite da li odgovara osjetljivosti gumba na stroju.	B-5
Operativni gumbi ne reagiraju ili su previše osjetljivi na dodir	Osjetljivost je podešena prema potrebama drugog korisnika.	Podesite osjetljivost gumba prema vlastitim potrebama (smanjite je ili povećajte).	B-12
Ne uključuje se lampica	Lampica je oštećena.	Obratite se ovlaštenom prodavcu ili najbližem Brother servisu.	-

A

ODRŽAVANJE I RJEŠAVANJE PROBLEMA

U toku šivanja

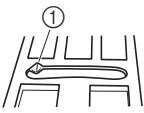
Simptom	Mogući uzrok	Rješenje	Strana
Stroj ne radi.	Niste pritisnuli Start/Stop gumb.	Pritisnite Start/Stop gumb.	B-33
	Vreteno za namotavanje špulice je u desnom položaju.	Pomaknite vreteno ulijevo.	B-13
	Niste izabrali nijedan bod.	Izaberite bod.	B-32
	Stopica nije spuštena.	Spustite stopicu.	B-33
	Pritisnuli ste Start/Stop gumb dok je uključena pedala.	Uklonite pedalu ili upravljajte strojem samo pomoću pedale.	B-34
	Odabran je bod za rupice ili bar-takove i Start/Stop gumb je bio pritisnut dok je poluga na stopici za izradu gumba bila podignuta.	Povucite polugu za rupice prema dolje.	B-34
Igla se krivi i puca.	Igla nije pravilno postavljena.	Postavite iglu pravilno.	B-27
	Vijak na nosu u igle nije dobro zategnut.	Zategnite vijak na nosu u igle.	B-27
	Igla je tupla ili iskrivljena.	Zamijenite iglu.	B-27
	Neodgovarajuća kombinacija igle, konca i tkanine.	Pogledajte tablicu, pa odaberite iglu i konac u skladu s tkaninom koju šivate.	B-26
	Postavili ste pogrešnu stopicu.	Postavite stopicu koja odgovara izabranom bodu.	B-30
	Gornji konac je previše nategnut.	Smanjite nategnutost gornjeg konca.	B-39
	Prejako ste vukli tkaninu tokom šivanja.	Nemojte povlačiti tkaninu - samo je vodite rukom.	
	Poklopac kalema nije dobro postavljen.	Izvadite kalem i ponovo namjestite poklopac.	B-13
	Oko otvora na ubodnoj ploči postoje ogrebotine. * S lijeve strane otvora ubodne ploče postoji urez. On nije ogrebotina.	Zamijenite ubodnu ploču ili se posavjetujte s ovlaštenim prodavcem ili Brother servisom.	A-8
	 1 Urez		
	Oko otvora stopice postoje ogrebotine.	Zamijenite stopicu ili se posavjetujte s ovlaštenim prodavcem ili Brother servisom.	B-29
	Na špulici postoje ogrebotine ili ogrebotine.	Zamijenite špulicu.	A-2
	Igla je oštećena.	Zamijenite iglu.	
	Niste upotrebili špulicu koja odgovara ovom stroju.	Uvek koristite špulice namijenjene samo za ovaj model stroja.	B-13
	Gornji konac nije dobro postavljen.	Izvadite gornji konac, pa ga ponovo uvedite rukovodeći se koradima iz odeljka "Uvođenje gornjeg konca".	B-19
	Nije dobro postavljena špulna.	Pravilno postavi te špulnu.	B-16
Stopica nije dobro postavljena.	Skinite stopicu, pa je pravilno postavite.	B-29	
Vijak na nosu u stopice nije dobro zategnut.	Pritegnite vijak na nosu u stopice.	B-30	
Tkanina je predebel a.	Upotrebite tkaninu kroz koju igla može proći i kad okrenete zamašnjak.	B-26, S-4	
Silom ste povlačili tkaninu dok ste prelazili preko debljeg dijela ili šepa.	Tkanina se treba slobodno pokretati bez nasilnog povlačenja.	S-4	

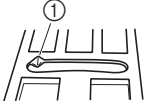
Simptom	Mogući uzrok	Rješenje	Strana
Igla se lomi.	Premala duljina boda.	Pravilno podesite duljinu boda.	B 38
	Donji konac je nepravilno namotan.	Upotrebite pravilno namotanu špulicu.	B 30
Gornji konac se trga.	Niste pravilno postavili gornji konac ili ste upotrebili pogrešan poklopac za kalema.	Ponovo postavite gornji konac i provjerite odgovara li veličini kalema.	B 19
	Konac je loše kvalitete ili je zapetljan.	Upotrebite ispravan konac.	
	Izabrana igla ne odgovara vrsti i debljini tkanine koju šivate.	Prilagodite iglu vrsti i debljini tkanine (vidjeti tablicu).	B-26
	Nategnutost gornjeg konca je prejak.	Smanjite nategnutost gornjeg konca.	B 39
	Konac se negdje zapetljao.	Odrežite konac, uklonite sve njegove ostatke, pa ga ponovo uvedite u stroj.	A-6
	Igla je tupa, kriva ili pogrešno postavljena.	Zamijenite iglu ili je pravilno postavite.	B 27
	Igla je postavljena naopako.	Postavite iglu uz nosa spljoštenim dijelom.	B 27
	Oko otvora na ubodnoj ploči postoje ogrebotine. * S lijeve strane otvora ubodne ploče postoji urez.	Zamijenite ubodnu ploču ili se posavjetujte s ovlaštenim prodavcem ili Brother servisom.	A-8
	 1 Urez		
	Na stopici postoje oštećenja.	Zamijenite stopicu ili se posavjetujte s ovlaštenim prodavcem ili Brother servisom.	B-29
	Unak je oštećen ili ogreban.	Zamijenite unak ili se posavjetujte s ovlaštenim prodavcem ili Brother servisom.	A-2
	Konac i igla ne odgovaraju vrsti i debljini tkanine koju šivate.	Prilagodite iglu i konac vrsti tkanine (vidjeti tablicu).	B-26
	Tokom šivanja, konac se zapetljava.	Ponovo postavite gornji i donji konac.	B 13, B 19
Niste postavili odgovarajuću špulicu.	Uvijek koristite špulice namijenjene ovom modelu stroja.	B-13	
Konac je zapetljan s naličja tkanine.	Gornji konac nije dobro postavljen i nategnutost mu nije dobro određena.	Ponovo uvedite gornji konac. Dok to činite, provjerite je li stopica u gornjem položaju. Provjerite nategnutost konca.	B-19, A-6
	Igla i konac ne odgovaraju vrsti i debljini tkanine koju šivate.	Prilagodite iglu i konac vrsti debljini tkanine (vidjeti tablicu).	B-26
Gornji konac je prezategnut.	Donji konac nije pravilno postavljen.	Izvadi te špulicu i pravilno postavite konac.	B 16, A 5

Simptom	Mogući uzrok	Rješenje	Strana
Donji konac se trga.	Konac nije dobro namotan na špulicu.	Ponovo namotajte konac.	B 16
	Špulica nije dobro postavljena.	Provjerite stoji li špulica ispravno.	B 13
	Postoje oštećenja na špulici zbog kojih se ona ne okreće ispravno.	Zamijenite špulicu.	B 16
	Konac je zapleten.	Uklonite zapleteni konac i oistite ležište špulice.	A-8
	Niste upotrebili špulicu za ovaj model stroja.	Špulice starijih modela, nećete pravilno raditi na ovom. Upotrebite špulicu dizajniranu za ovaj model stroja.	B-13
Tkanina se nabire ili gužva.	Gornji i donji konac nisu pravilno uvedeni u stroj.	Pravilno uvedite gornji konac i postavite konac na špulicu.	B-19
	Poklopac kalema konca nije dobro postavljen.	Provjerite jeste li dobro odabrali poklopac i ponovo ga postavite.	B-19
	Pogrešna kombinacija igle, konca i tkanine.	Izaberite iglu i konac koji odgovaraju debljini tkanine koju šivate.	B-26
	Igla je tupa ili kriva.	Zamijenite iglu.	B 27
	Tkanina je pretanka i duljina boda prevelika.	Smanjite duljinu boda i postavite papir ispod tkanine.	B 38
	Nepravilna nategnutost konca.	Podesite pravilno nategnutost konca.	B 39
	Pogrešan odabir stopice.	Uskladite stopicu sa odabranim bodom.	B 30
Bodovi su nepravilni.	Gornji konac nije pravilno uveden.	Ponovo postavite gornji konac.	B-19
	Igla je tupa ili kriva.	Zamijenite iglu.	B-26
	Pogrešna kombinacija igle, konca i tkanine.	Izaberite iglu i konac koji odgovaraju debljini tkanine.	B 27
	Igla nije dobro postavljena.	Pravilno postavite iglu.	B 26
	Pogrešna nategnutost konca.	Podesite pravilno nategnutost konca.	B 39
	Nakupilo se nešto ispod ubodne ploče i u ležištu špulice.	Skinite poklopac ubodne ploče, pa detaljno oistite etkićom kućište unka i špulice.	A 2
	Tkanina je previše tanka.	Smanjite duljinu boda i postavite ispod tkanine tanak list papira.	S-4, D-3
Nema bodova, stroj ne šiva.	Igla je tupa, kriva ili loše postavljena.	Zamijenite iglu i pravilno je postavite.	B 26
	Nije dobro postavljen konac na špulici.	Pravilno postavite konac.	B 16
	Nije dobro postavljen gornji konac.	Uklonite kalem i ponovo uvedite gornji konac.	B-19
Za vreme šivanja, uju se udni zvuci.	Nakupilo se nešto u zupcima transportera.	Oistite zupce transportera.	A 2
	Nakupilo se nešto u ležištu špulice.	Oistite ležište špulice.	A 2
	Gornji konac nije dobro uveden u stroj.	Izvadite kalem i ponovo uvedite gornji konac.	B-19
	Niste upotrebili špulicu za ovaj model stroja.	Uvijek koristite špulice dizajnirane samo za ovaj model stroja.	B-13
	Na špulici postoje oštećenja zbog kojih se ona ne okreće pravilno.	Zamijenite špulicu.	A-2

Simptom	Mogući uzrok	Rješenje	Strana
Tkanina se ne pokreće.	Zupci transportera su spušteni.	Podignite zupce transportera.	B-2
	Bod je previše gust.	Povećajte duljinu boda.	B-38
	Pogrešna stopica.	Uskladite stopicu sa izabranim bodom.	B-30
	Igla je tupa, kriva ili loše postavljena.	Zamijenite iglu i pravilno je postavite.	B-27
	Konac je zapleten.	Uklonite konac i očišćite ležište špulice.	A-8
	Cikcak stopica "J" je zapela ili se nakrivila na debelom dijelu tkanine.	Pritisnite crni gumbi s lijeve strane stopice, i stopica će se ispraviti tijekom prelaska preko debelih dijelova tkanine.	S-4
	Pritisak stopice nije dobro podešen.	Podesite pritisak stopice pomoću za to namijenjenog brojanika.	B-41
Tkanina se kreće u suprotnom smjeru.	Oštećeni su zupci transportera.	Kontaktirajte ovlaštenog prodavca ili Brother servis.	-
Igla udara u ubodnu ploču.	Vijak na nosu igle nije dobro zategnut.	Zategnite vijak na nosu igle.	B-27
	Igla je tupa, kriva ili loše postavljena.	Zamijenite iglu i pravilno je postavite.	B-27
Ne možete ukloniti tkaninu iz stroja.	Konac se zapetljao ispod ubodne ploče.	Otvorite poklopac, odrežite upetljani konac i očišćite ležište špulice od ostataka konca.	A-8
Slomljena igla je upala u unutrašnjost stroja.		Isključite stroj, uklonite ubodnu ploču i izvadite slomljenu iglu pincetom. Postavite novu iglu na nos, dobro je zategnite, pa polako okrenite zamašnjak prema sebi da provjerite da li se on glatko okreće i da li igla prolazi kroz središte otvora na ubodnoj ploči. Ukoliko ne možete okrenuti zamašnjak ili se on teško pokreće, obratite se ovlaštenom prodavcu ili najbližem Brother servisu.	A-8
Zamašnjak se teško pokreće.	Konac se zapetljao u špulici.	Odrežite zapetljani konac i očišćite ležište špulice od ostataka konca.	A-6, A-8
Nepravilni bodovi.	Neprikladna stopica.	Uskladite stopicu sa izabranim bodom.	B-30
	Nepravilna nategnutost gornjeg konca.	Ponovo podesite nategnutost konca.	B-39
	Nakupila se neistota u unutrašnjosti unka i ležišta.	Uklonite ostatke konca i neistotu iz unka i ležišta.	A-8
	Zupci transportera su spušteni.	Pomaknite klizač desno da podignete zupce.	B-2



A

ODRŽAVANJE I RJEŠAVANJE PROBLEMA

Po svršetku šivanja

Simptom	Mogući uzrok	Rješenje	Strana
Nategnutost konca je nepravilna.	Gornji konac nije pravilno uveden u stroj.	Skinite kalem, provjerite da li je poklopac odgovarajući, pa ponovo uvedite konac.	B-19
	Špulica nije dobro postavljena.	Otvorite poklopac ubodne ploče, izvadite unak i špulicu, provjerite je li konac dobro namotan, zatim sve pravilno postavite na mjesto.	B-16, A-2
	Igla i konac ne odgovaraju tkanini koju šivate.	Uskladi te iglu i konac s vrstom i debljinom tkanine.	B-26
	Nosa stopice nije pravilno postavljen.	Pravilno postavite nosa stopice.	B-30
	Nategnutost konca nije odgovarajuća.	Pravilno podesite nategnutost konca.	B-39, A-7
	Donji konac nije pravilno namotan.	Pravilno namotajte donji konac.	B-13
	Igla je tupa ili iskrivljena.	Zamijenite iglu.	B-27
Špulica nije odgovarajuća za ovaj model stroja.	Uvijek koristite samo špulice dizajnirane za ovaj model šivaćeg stroja.	B-13	
Dekoratívni ili slovni uzorak nije ujednačen.	Parametri uzorka nisu dobro podešeni.	Ponovo podesite parametre.	D-7
Uzorak nije onakav kakav bi trebao biti.	Pogrešna stopica.	Upotrijebite stopicu u skladu s odabranim bodom.	B-30
	Tkanina je pretanka za tu vrstu uzorka.	Postavite tanak list papira ispod tkanine ili neku drugu vrstu stabilizatora.	S-4, D-3
	Nategnutost konca je nepravilna.	Pravilno podesite nategnutost konca.	B-39, A-7
	Povla ili ste silom tkaninu tokom šivanja.	Vodite tkaninu blago je pridržavajući rukom. Ona se treba slobodno kretati preko zubaca.	B-33
	Konac je zapleten u špulici.	Odrežite zapetljani konac, uklonite ga i oistite ležište špulice od ostataka konca.	A-8

Poruke o pogreškama

Ako pritisnete Start/Stop gumb prije nego je stroj pravilno podešen ili operacija nije pravilno izvedena, na LCD zaslonu pojavit će se odgovarajuća poruka. Slijedite uputu koje se pojavljuje. Poruka će nestati sa zaslona ako pritisnete tastere  ili  dok se poruka prisutna.



	Poruka	Uzrok	Rješenje
1	<i>E01</i>	Ova poruka se pojavljuje kada je Start/Stop gumb pritisnut dok je stopica podignuta.	Spustite polugu stopice prije nego nastavite raditi.
2	<i>E02</i>	Ova poruka se pojavljuje kada je spuštena poluga na stopici za rupice, nije izabran bod za izradu rupica i pritisnut je gumb Start/Stop.	Podignite polugu na stopici prije nego nastavite šivati.
3	<i>E03</i>	Poruka znači da je poluga na stopici za rupice podignuta, odabran je bod za izradu rupice i pritisnut je gumb Start/Stop.	Spustite polugu na stopici prije nego nastavite šivati.
4	<i>E04</i>	Poruka se pojavljuje kad pritisnete gumb za kretanje unatrag/ojačavanje dok je vreteno za namotavanje špulice u desnom položaju.	Pomaknite vreteno za namotavanje špulice ulijevo prije nego nastavite raditi.
5	<i>E05</i>	Poruka se pojavljuje kad pritisnete Start/Stop gumb dok je prikopana pedala.	Isključite pedalu i tek onda pritisnite Start/Stop gumb ili koristite samo pedalu.
6	<i>E06</i>	Motor ne može rad jer se konac zapleo u unutrašnjosti stroja ili se igla iskrivila i udarila u ubodnu ploču.	Otvorite poklopac ubodne ploče, uklonite zapetljani konac i pažljivo oistite ležište špulice. Provjerite je li igla kriva ili tupa, pa je zamijenite.
7	<i>E07</i>	Poruka se pojavljuje kada pritisnete Start/Stop gumb nakon što se obrisali neki bod.	Izaberite bod prije nego nastavite šivati.
8	<i>E08</i>	Poruka se pojavljuje kada je regulator brzine šivanja podešen za kontrolu širine dikćak boda i pritisnut je gumb Start/Stop.	Isključite regulator širine boda ili upravljajte strojem pomoću pedale.
9	<i>E09</i>	Uključite režim rada s dvostrukom iglom i odabrali bod koji se ne može šivati dvostrukom iglom.	Prebacite stroj na single režim, uklonite dvostruku iglu i odaberite odgovarajući bod.
10	<i>E10</i>	Poruka se pojavljuje kada pokušavate šivati nekim drugim bodom osim ravnog (igla u srednjem položaju), a imate namontiranu ubodnu ploču za ravan bod.	Isključite stroj i postavite odgovarajuću ubodnu ploču.
11	<i>E11</i>	Poruka se pojavljuje kad skinete poklopac ubodne ploče dok je stroj uključen.	Isključite stroj, pa tek onda skinite/vratite poklopac ubodne ploče.
12	F**	Ako ste u toku rada stroja na zaslonu pojavi ovaj znak, to znači da je u pitanju neki kvar.	Obratite se ovlaštenom prodavcu ili Brother servisu.

A

Zvučni signali

Svaki put kad pritisnete neki gumb, uje se jednostruki zvučni signal. Ako izvedete neku nepravilnu operaciju, stroj će se oglašiti s dva ili četiri zvučna signala.

- Kad pritisnete gumb (ispravna operacija) uje se jedan zvučni signal.
- Ako izvedete nepravilnu operaciju. Stroj se oglašava s dva ili četiri zvučna signala.
- Ako se stroj "zaključa" zbog zapetljanog konca ili neegsigurnog. Stroj će se oglašavati zvučnim signalom četiri sekunde i potom će se automatski zaustaviti. Prije nego ponovo pokrenete stroj, riješite problem prema uputama iz tablice.
- Isključenje zvučnog signala

- 1 Isključite stroj.
- 2 Dok držite gumb  (za ojačavanje bode) na radnom panelu, uključite stroj.
- 3 Pritisnite gumb "+" ili "-" i izaberite  **2**

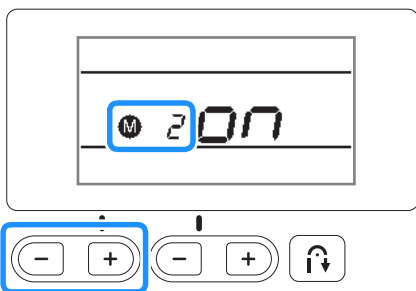

- 4 Pritisnite gumb "+" ili "-" i izaberite **OFF**

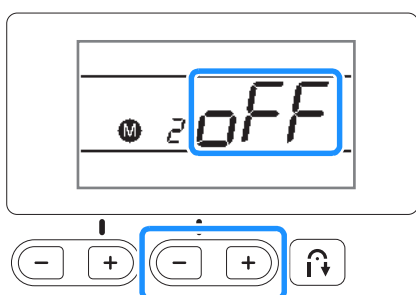

- 5 Isključite šivaći stroj, zatim ga ponovo uključite.

Za sva pitanja i nedoumice posjetite <http://support.brother.com>
i proučite odjeljak s najčešće postavljanim pitanjima i odgovorima.

English
888-F00/F10/H32
Printed in Vietnam



XG5450-201②